



# Super Blower/Vacuum

Model No. 51593—Serial No. 31000001 and Up

## Operator's Manual

This product is hand held electric blower and vacuum. It is intended for residential use for blowing dirt, debris, and loose materials and for vacuuming light organic matter, such as grass and leaves. It is not intended for use in enclosed or highly dusty areas, for starting fires, or for vacuuming hard objects. Product Weight: 10.2 lb (4.6 kg)

This product complies with all relevant European directives, for details please see the separate product specific Declaration of Conformity (DOC) sheet.

## Safety

To ensure maximum safety, best performance, and to gain knowledge of the appliance, it is essential that you or any other operator of the appliance read and understand the contents of this manual before operating the appliance. Pay particular attention to the safety alert symbol  which means CAUTION, WARNING or DANGER—personal safety instruction. Read and understand the instruction because it has to do with safety. **Failure to comply with these instructions may result in personal injury, risk of fire, or electrical shock.**

**NOTICE!** This appliance is for household use only.

## Training

- Read the instructions carefully. Be familiar with the controls and the proper use of the appliance.
- Never allow children to use the appliance.
- Never allow people unfamiliar with these instructions to use the appliance. Local regulations may restrict the age of the operator.
- Never operate the appliance while people, especially children, or pets are nearby.
- The operator or user is responsible for accidents or hazards occurring to other people or their property.

## Preparation

- While operating the appliance, always wear substantial footwear and long trousers.
- Do not wear loose clothing or jewelry that can be drawn into the air inlet (refer to the following figure). Keep long hair away from the air inlets.

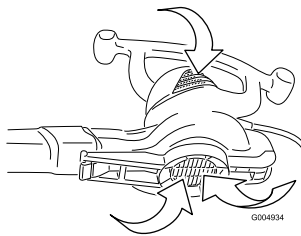

- Wear protective goggles while operating.
- To prevent dust irritation, wear a face mask.
- Before using, check the supply and extension cord for signs of damage and aging. Do not use the appliance if the cord is damaged or worn.

- Never operate the appliance with defective guards or shields, or without safety devices in place, such as the vacuum bag/vacuum tube or blower tube/inlet cover.
- Only use a CE approved, weather proof extension cord fitted with the proper plug for your location, according to local ordinances.

## Operation

- **Do not** use the appliance on wet surfaces. **Do not** expose it to rain. Store it indoors.
- Do not handle plug or appliance with wet hands.
- Always direct the cord to the rear away from the appliance.
- If a cord becomes damaged during use, disconnect the supply cord from the mains immediately. **Do not touch the cord before disconnecting the supply.**
- Do not carry the appliance by the cord, use the cord as a handle, close a door on the cord, or pull the cord around sharp edges or corners. Keep the cord away from heated surfaces.
- Turn off all controls before unplugging.
- Do not unplug by pulling on cord. To unplug, grasp the plug, not the cord.
- Disconnect the appliance from the power source as follows:
  - Whenever you leave the machine
  - Before clearing a blockage
  - Before checking, cleaning, or working on the appliance
  - If the appliance starts to vibrate abnormally
- Operate the appliance only in daylight or in good artificial light.
- Do not overreach and keep your balance at all times.
- Always be sure of your footing on slopes.
- Walk, never run.
- Keep all cooling air inlets clear of debris. Do not put any object into openings. Do not use with any opening blocked.
- Never blow debris in the direction of bystanders.
- Use extra care when cleaning on stairs.
- Do not use to vacuum up flammable or combustible liquids, such as gasoline, or use in areas where they may be present.
- Do not vacuum anything that is burning or smoking, such as cigarettes, matches, or hot ashes.
- This appliance is provided with double insulation (i.e., Class 2 device). Use only identical replacement parts. See instructions for servicing of Double-Insulated (Class 2) appliances.
- Lightning can cause severe injury or death. If lightning is seen or thunder is heard in the area, do not operate the machine; seek shelter.

## Maintenance and storage

- Keep all nuts, bolts, and screws tight to be sure the appliance is in safe working condition.
- Check the vacuum bag frequently for wear or deterioration.
- Replace worn or damaged parts.
- If appliance is not working as it should, has been dropped, damaged, left outdoors, or dropped into water, return it to a service dealer.

- Use only genuine replacement parts and accessories.
- Store the appliance in a dry place.

## Sound Pressure

This unit has a sound pressure level at the operator's ear of 97 dBA, which includes an Uncertainty Value (K) of 1 dBA.

Sound pressure level was determined according to the procedures outlined in EN ISO 11201.

## Sound Power

This unit has a guaranteed sound power level of 103 dBA, which includes an Uncertainty Value (K) of 1 dBA.

Sound power level was determined according to the procedures outlined in ISO 11094.

## Vibration

- Measured vibration level = 4.0 m/s<sup>2</sup>
- Uncertainty Value (K) = 2.0 m/s<sup>2</sup>

Measured values were determined according to the procedures outlined in EN ISO 20643.

## Waste of Electrical/Electronic Equipment (WEEE)

	<ul style="list-style-type: none"> <li>• EU directive 2002/96/EC classifies this product as an electrical or electronic tool.</li> <li>• <b>Do Not</b> dispose of this tool as unsorted municipal waste.</li> <li>• Dispose of this tool at a collection or recycling center according to local and national law.</li> <li>• The consumer has an important role in reducing the disposal of waste by returning waste electronic/electrical tools for recycling.</li> <li>• Recycling avoids the dispersion of hazardous materials into the municipal waste stream.</li> <li>• The crossed-out bin symbol reminds the user not to dispose of this product as unsorted municipal waste.</li> </ul>
--	--

## Safety and Instructional Decals

**NOTICE!** Safety and instruction decals are located near areas of potential danger. Replace damaged or lost decals.

THE TORO COMPANY  
8111 Lyndale Avenue South  
Bloomington, MN 55420-1196 USA  
Assembled in Mexico

Model no.:   
Serial no.:   
Year:

Watts, 230-240V~50 Hz US PAT: 4,694,528; 4,288,886; D368,341; 5,535,479; 5,560,078; 5,689,852; Re.36,627; 5,979,013; 6,003,199.

110-7425

110-7425

1. Read the *Operator's Manual*.
2. Electric shock hazard—keep the blower out of the rain and other wet conditions.
3. Warning—disconnect the blower from the power outlet and read the instructions before servicing or performing maintenance.
4. Thrown object hazard—wear eye protection.
5. Thrown object hazard—keep bystanders a safe distance from the machine.
6. Contains recyclable materials, do not discard.

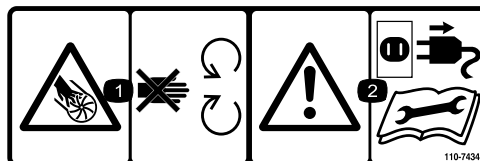

110-7434

1. Cutting/dismemberment hazard, impeller—stay away from moving parts.
2. Warning—disconnect the blower from the power outlet and read the instructions before servicing or performing maintenance.

# Setup

## 1

### Assembling the Blower

#### Parts needed for this procedure:

Install the blower tube and then the inlet cover onto the blower housing.

**NOTICE!** You must install the blower tube before installing the inlet cover because the inlet cover hooks onto the blower tube. The blower will not run unless the bottom inlet cover is locked in place.

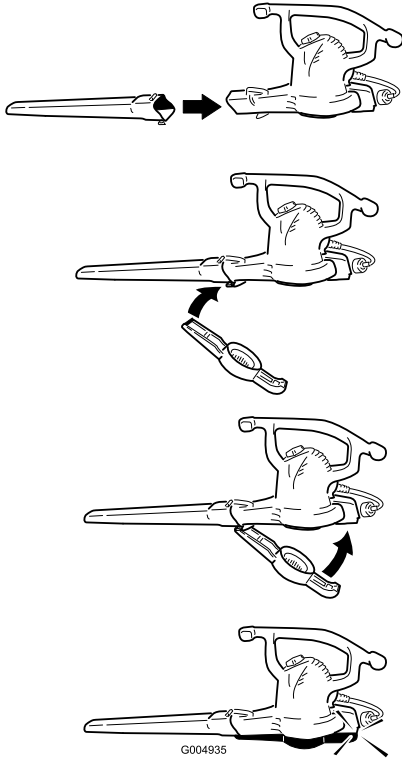

## 2

### Converting from Blower to Vacuum

#### Parts needed for this procedure:

#### **⚠ WARNING**

The impeller rotates for a few seconds after you turn off the blower and can cut or injure fingers.

Do not remove the bottom inlet cover when the motor is running or when the unit is plugged into a power outlet.

1. Remove the inlet cover and the blower tube from the blower housing.

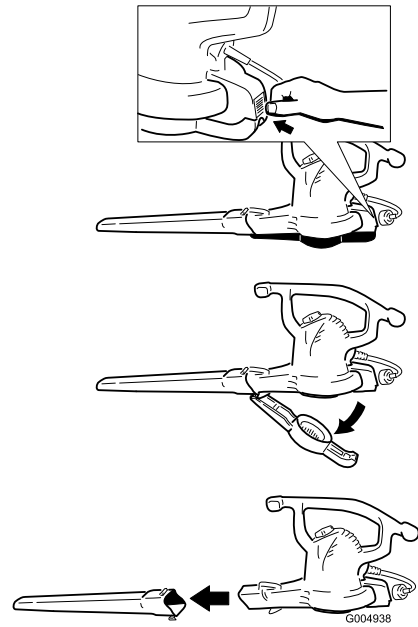

2. Install the vacuum tube onto the blower housing and connect the lower vacuum tube to the upper tube, securing it with the supplied fastener.

**NOTICE!** The vacuum will not run unless the vacuum tube is locked in place.

**Note:** You may need to push the connector firmly to ensure that it seats all the way into the vacuum tube.

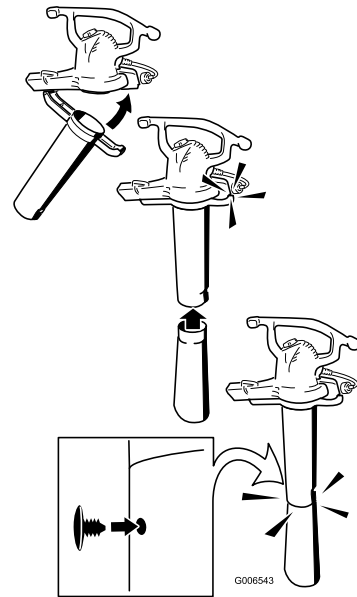

3. Install the vacuum bag.

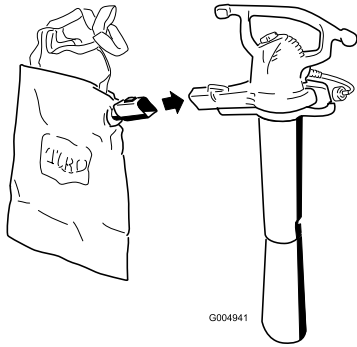

4. Adjust the strap as needed for comfortable operation.

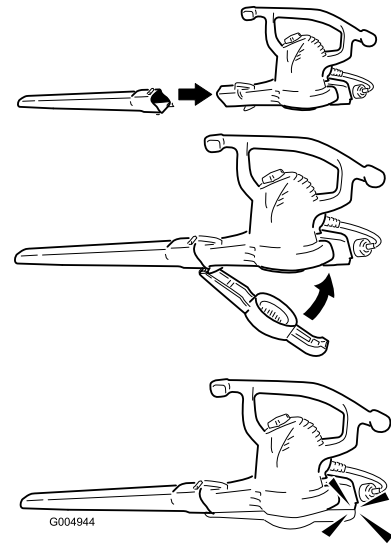

# 3

## Converting from Vacuum to Blower

### Parts needed for this procedure:

1. Remove the vacuum bag and the vacuum tube from the blower housing.

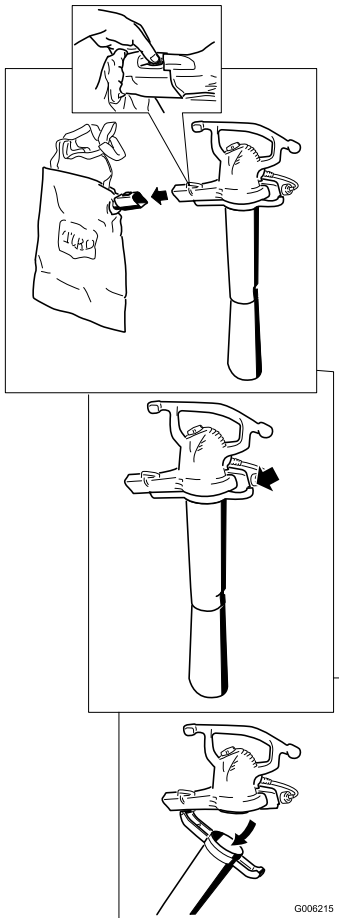

2. Install the blower tube and then the inlet cover onto the blower housing.

**NOTICE!** The blower will not run unless the bottom inlet cover is locked in place.

## Operation

**NOTICE!** This blower is intended for outdoor, residential use only. Do not use it indoors or for commercial or industrial purposes.

### Connecting to a Power Source

The power supply you use with this appliance should be a residential current device (RCD) with a tripping current of not more than 30 mA. Use only a CE approved extension cord recommended for outdoor use. Do not change the appliance or extension cord plug in any way.

### ⚠ WARNING

If you do not fully seat the extension cord on the inlet plug, or if the plug and cord do not fit firmly, the loose plug could lead to overheating and cause a fire, possibly burning you or others.

- Ensure that you fully seat the cord on the plug.
- Check the connection regularly to ensure that the cord is firmly attached.
- Do not use a worn-out or loose extension cord.

Extension Cord Length	Minimum Wire Gage
30 m	1.0 mm <sup>2</sup>
45 m	2.0 mm <sup>2</sup>

**Note:** Do not use an extension cord over 45 m.

**NOTICE!** Check the extension cord frequently during use for holes in the insulation. Do not use a damaged cord. Do not run the cord through standing water or wet grass.

Secure the extension cord to the blower cord using an overhand knot, as shown.

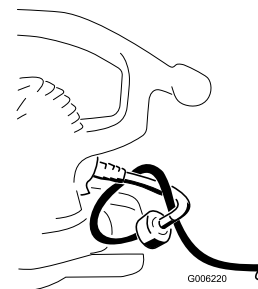

## Starting/Stopping/Adjusting the Air Speed Using the Vacuum

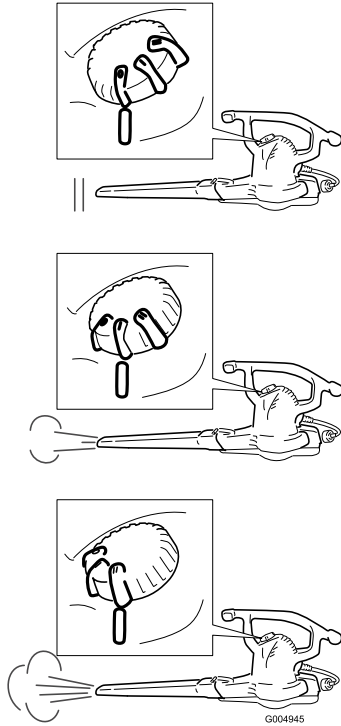

### ⚠ WARNING

The vacuum can throw debris, possibly causing serious personal injury to the operator or bystanders.

- Do not operate the vacuum without the bag installed or with the bag zipper open.
- Do not vacuum sharp, pointed, or hard objects that could be thrown through the fabric of the bag, such as wires, staples, nails, or rocks.



## Using the Concentrator Nozzle Accessory

Install the concentrator nozzle into the blower tube to help reach into narrow spaces or to remove matted debris from hard surfaces.

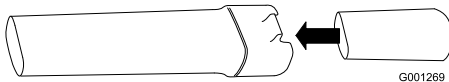

Remove the concentrator nozzle when finished.

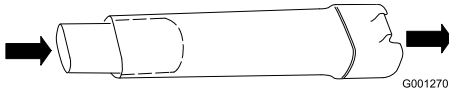

**NOTICE!** Vacuum only leaves and soft items. Hard items such as sticks, rocks, acorns, and pine cones will damage the impeller.

**NOTICE!** Do not force the vacuum tube into a pile of debris or hold the tube upright while force feeding debris into the tube. Either action may clog and damage the impeller. If the vacuum starts to vibrate or make abnormal noise, stop it, *unplug* the cord, and check for the cause.

## Emptying the Bag

1. Turn off and unplug the vacuum from the power source.
2. Empty any debris from the bag.



## Using the Blower

The blower is intended for residential use only. Use the blower outdoors to move debris as needed.

### ⚠ WARNING

The blower can throw debris, possibly causing serious personal injury to the operator or bystanders.

- Do not blow hard objects such as nails, bolts, or rocks.
- Do not operate the blower near bystanders or pets.
- Use extra care when cleaning debris from stairs or other tight areas.
- Wear safety goggles or other suitable eye protection, long pants, and shoes.

Do not store debris in the bag. To clean the bag, turn it inside out and shake out any excess debris. Once a year, hand wash the bag in soapy water and allow it to air dry.

### ⚠ DANGER

Normal usage of the bag causes it to wear and deteriorate over time. A worn or deteriorated bag allows small objects to be thrown through the bag, possibly injuring the operator or bystanders.

Check the bag frequently. If it is worn or deteriorated, replace it with a genuine Toro vacuum bag.

## Removing Clogged Debris from the Impeller

1. Turn off and **unplug** the vacuum from the power source and wait for all moving parts to stop.
2. Remove the vacuum tube.

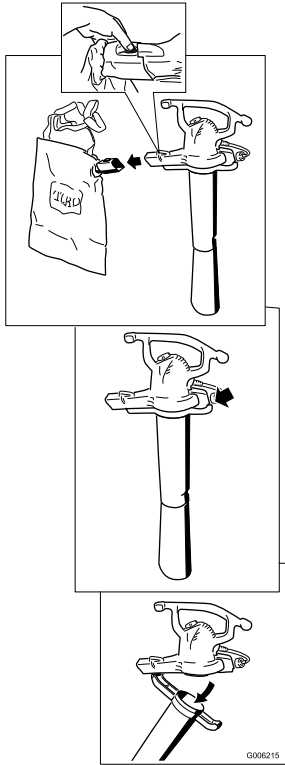

3. Remove the debris from impeller blades.

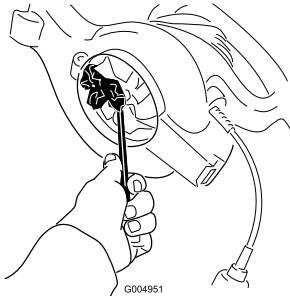

4. Check the impeller for any signs of damage. If it is damaged, contact your Authorized Toro Dealer.
5. Install the vacuum tube or, if you want to switch to blower mode, the bottom inlet cover. Refer to Converting from Blower to Vacuum or Converting from Vacuum to Blower for more information.

## Service

Toro has designed this product to give you years of trouble free use. Should it need service, bring the product to your Authorized Toro Service Dealer. Your Toro Dealer is specially trained to repair Toro products and will ensure that your Toro stays "All" Toro.

## Double-insulated (Class 2) Appliances

In a double-insulated (Class 2) appliance, two systems of insulation are provided instead of grounding. No grounding means is provided on a double-insulated (Class 2) appliance, nor should a means for grounding be added to the appliance. Servicing a double-insulated (Class 2) appliance requires extreme care and knowledge of the system, and should be done only by the qualified service personnel at your Authorized Toro Service Dealer. Replacement parts for a double-insulated (Class 2) appliance must be identical to the parts they replace. A double-insulated (Class 2) appliance is marked with the symbol (square within a square) □.

## Storage

Store the blower/vacuum and extension cord indoors, in a cool dry location, out of reach of children and animals.

## Troubleshooting

- Ensure that the bottom inlet cover or vacuum tube is locked in place.
- Ensure that the power cord is secured in place on the back of the blower and that the plug is fully seated.

## International Distributor List

<b>Distributor:</b>	<b>Country:</b>	<b>Phone Number:</b>
Atlantis Su ve Sulama Sisstemleri Lt	Turkey	90 216 344 86 74
Balama Prima Engineering Equip.	Hong Kong	852 2155 2163
B-Ray Corporation	Korea	82 32 551 2076
Casco Sales Company	Puerto Rico	787 788 8383
Ceres S.A.	Costa Rica	506 239 1138
CSSC Turf Equipment (pvt) Ltd.	Sri Lanka	94 11 2746100
Cyril Johnston & Co.	Northern Ireland	44 2890 813 121
Equiver	Mexico	52 55 539 95444
Femco S.A.	Guatemala	502 442 3277
G.Y.K. Company Ltd.	Japan	81 726 325 861
Geomechaniki of Athens	Greece	30 10 935 0054
Guandong Golden Star	China	86 20 876 51338
Hako Ground and Garden	Sweden	46 35 10 0000
Hako Ground and Garden	Norway	47 22 90 7760
Hayter Limited (U.K.)	United Kingdom	44 1279 723 444
Hydroturf Int. Co Dubai	United Arab Emirates	97 14 347 9479
Hydroturf Egypt LLC	Egypt	202 519 4308
Ibea S.P.A.	Italy	39 0331 853611
Irriamc	Portugal	351 21 238 8260
Irrigation Products Int'l Pvt Ltd.	India	86 22 83960789
Jean Heybroek b.v.	Netherlands	31 30 639 4611
Lely (U.K.) Limited	United Kingdom	44 1480 226 800
Maquiver S.A.	Colombia	57 1 236 4079
Maruyama Mfg. Co. Inc.	Japan	81 3 3252 2285
Metra Kft	Hungary	36 1 326 3880
Mountfield a.s.	Czech Republic	420 255 704 220
Munditol S.A.	Argentina	54 11 4 821 9999
Oslinger Turf Equipment SA	Ecuador	593 4 239 6970
Oy Hako Ground and Garden Ab	Finland	358 987 00733
Parkland Products Ltd.	New Zealand	64 3 34 93760
Prochaska & Cie	Austria	43 1 278 5100
RT Cohen 2004 Ltd.	Israel	972 986 17979
Riversa	Spain	34 9 52 83 7500
Roth Motorgerate GmBh & Co.	Germany	49 7144 2050
Sc Svend Carlsen A/S	Denmark	45 66 109 200
Solvart S.A.S.	France	33 1 30 81 77 00
Spypros Stavrinides Limited	Cyprus	357 22 434131
Surge Systems India Limited	India	91 1 292299901
T-Markt Logistics Ltd.	Hungary	36 26 525 500
Toro Australia	Australia	61 3 9580 7355
Toro Europe BVBA	Belgium	32 14 562 960



# The Toro Warranty

## Conditions and Products Covered

The Toro® Company and its affiliate, Toro Warranty Company, pursuant to an agreement between them, jointly promise to repair the Toro Product listed below if used for residential purposes\* if defective in materials or workmanship.

The following time periods apply from the date of purchase:

<b>Products</b>	<b>Warranty Period</b>
Walk Power Mowers	2 year limited warranty
Rear Engine Riders	2 year limited warranty
Lawn & Garden Tractors	2 year limited warranty
Electric Hand Held Products	2 year limited warranty
Snowthrowers	2 year limited warranty
Consumer Zero Turn	2 year limited warranty

\*Original Purchaser means the person who originally purchased the Toro Product

\*Residential purposes means use of the product on the same lot as your home. Use at more than one location, or institutional or rental use, is considered commercial use, and the commercial use warranty would apply.

## Limited Warranty for Commercial Use

Toro Consumer Products and attachments used for commercial, institutional, or rental use, are warranted against defects in materials or workmanship for the following time periods from the date of original purchase:

<b>Products</b>	<b>Warranty Period</b>
Walk Power Mowers	90 day warranty
Rear Engine Riders	90 day warranty
Lawn & Garden Tractors	90 day warranty
Electric Hand Held Products	90 day warranty
Snowthrowers	90 day warranty
Consumer Zero Turn	45 day warranty

## Instructions for Obtaining Warranty Service

If you think that your Toro Product contains a defect in materials or workmanship, follow this procedure:

1. Contact your seller to arrange service of the product. If for any reason it is impossible for you to contact your seller, you may contact any Toro Authorized Distributor to arrange service.
2. Bring the product and your proof of purchase (sales receipt) to the Service Dealer. If for any reason you are dissatisfied with the Service Dealer's analysis or with the assistance provided, contact us at:

Customer Care Department, Consumer Division  
 The Toro Company  
 8111 Lyndale Avenue South  
 Bloomington, MN 55420-1196  
 Manager: Technical Product Support: 001-952-887-8248

See attached Distributor List

## Owner Responsibilities

You must maintain your Toro Product by following the maintenance procedures described in the *Operator's Manual*. Such routine maintenance, whether performed by a dealer or by you, is at your expense.

## Items and Conditions Not Covered

This express warranty does not cover the following:

- Cost of regular maintenance service or wear parts, such as rotor blades (paddles), scraper blades, belts, fuel, lubricants, oil changes, spark plugs, cable/linkage or brake adjustments
- Any product or part which has been altered or misused and requires replacement or repair due to accidents or lack of proper maintenance
- Repairs necessary due to failure to use fresh fuel (less than one month old), or failure to properly prepare the unit prior to any period of non-use over one month
- Engine and transmission. These are covered by the appropriate manufacturer's guarantees with separate terms and conditions

All repairs covered by these warranties must be performed by an Authorized Toro Service Dealer using Toro approved replacement parts.

## General Conditions

The purchaser is covered by the national laws of each country. The rights to which the purchaser is entitled with the support of these laws are not restricted by this warranty.



# Super dmychadlo/vysavač

Číslo modelu 51593—Výrobní číslo 31000001 a vyšší

## Návod k obsluze

Tento produkt představuje ruční elektrické dmychadlo a vysavač. Je určen k domácímu použití k odfukování nečistot, odpadu a volných materiálů a k vysávání lehké organické hmoty, jakou je tráva a listí. Není určen k použití v uzavřených nebo vysoce prašných místech, k rozdělávání ohně nebo k vysávání těžkých předmětů. Hmotnost produktu: 4,6 kg

Podrobnosti najdete na příslušném Prohlášení o shodě pro tento výrobek.

## Bezpečnost

Pro zajištění maximální bezpečnosti a výkonnosti a pro obeznámení se s přístrojem je nezbytné, abyste si Vy a všechny ostatní obsluhující osoby přečetli a pochopili tento návod ještě před manipulací s přístrojem. Zvláštní pozornost věnujte varovnému bezpečnostnímu symbolu , který je použit ve významu VAROVÁNÍ, VÝSTRAHA nebo NEBEZPEČÍ – jako pokyn pro osobní bezpečnost“. Přečtěte si tyto instrukce, protože se týkají bezpečnosti. **Nedodržení těchto pokynů může mít za následek poranění, vznik požáru nebo úraz elektrickým proudem.**

**VAROVÁNÍ!** Tento přístroj je určen pouze pro použití v domácnosti.

## Zaškolení

- Pečlivě si přečtěte pokyny. Důkladně se seznamte s ovládacími prvky a řádným používáním přístroje.
- Nikdy nedovolte, aby přístroj používaly děti.
- Nikdy nedovolte, aby přístroj používaly osoby, které nejsou obeznámeny s těmito instrukcemi. Místní předpisy mohou omezovat věk obsluhující osoby.
- Nikdy nepracujte s přístrojem v blízkosti jiných osob, zejména dětí, nebo domácích zvířat.
- Obsluha nebo uživatel odpovídá za úrazy a ohrožení jiných osob nebo jejich majetku.

## Příprava

- Při manipulaci s přístrojem mějte na sobě vždy vhodnou a pevnou obuv a dlouhé kalhoty.
- Nenoste volný oděv nebo šperky, které se mohou zaplést do přívodu vzduchu (viz následující obrázek). Zajistěte, aby byly dlouhé vlasy mimo přívody vzduchu.

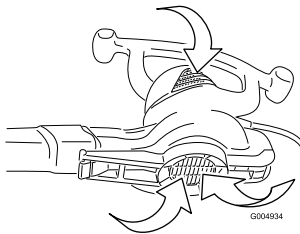

- Při manipulaci s přístrojem noste ochranné brýle.
- Pro zabránění podráždění prachem noste obličejovou masku.
- Před použitím zkontrolujte, zda napájecí a prodlužovací kabel nevykazuje známky poškození či opotřebení. Je-li napájecí kabel poškozen nebo opotřeben, stroj nepoužívejte.

- Nikdy nemanipulujte s přístrojem, který má porušené ochranné prvky, nebo bez použití bezpečnostních prvků, jako je vak/ trubice vysavače nebo trubice dmychadla/kryt přívodu.
- Používejte pouze prodlužovací kabel, který má značku CE, je odolný proti povětrnostním vlivům a je vybavený správnou zástrčkou pro místo, kde se nacházíte, v souladu s místními předpisy.

## Provoz

- **Nepoužívejte** přístroj na vlhkých plochách. **Chraňte jej** před deštěm. Skladujte jej v uzavřených prostorách.
- Přístroje ani zástrčky se nedotýkejte mokřýma rukama.
- Vždy mějte kabel nasměrovaný za přístroj.
- Dojde-li při práci k poškození napájecího kabelu, okamžitě jej vytáhněte ze zásuvky. **Než kabel vytáhnete ze zásuvky, nedotýkejte se jej.**
- Za napájecí kabel netahejte, nepoužívejte jej jako držák, nepřivírejte do dveří ani jej neohýbejte kolem ostrých hran a rohů. Kabel udržujte v bezpečné vzdálenosti od horkých ploch.
- Před odpojením od zdroje napětí vypněte všechny ovládací prvky.
- Při odpojování přístroje od napětí netahejte za kabel. Pro odpojení uchopte a vytáhněte zástrčku, nikoli kabel.
- Přístroj odpojte od zdroje napětí v následujících případech:
  - kdykoli přístroj opouštíte
  - před čištěním ucpání
  - před kontrolou, čištěním nebo při jakékoliv práci na přístroji
  - pokud přístroj začne abnormálně vibrovat
- S přístrojem manipulujte pouze za denního světla nebo při dobrém umělém světle.
- Nezacházejte příliš daleko a udržujte vždy rovnováhu.
- Při práci na svazích vždy dbejte na pevnou oporu nohou.
- Pohybujte se chůzí, nikdy během.
- Udržujte všechny chladicí vzduchové přívody čisté. Do otvorů přístroje nezasunujte žádné předměty. Nepoužívejte přístroj, pokud je jakýkoli otvor blokován.
- Nikdy neodfukujte odpad směrem k blízkým stojícím osobám.
- Při čištění schodů buďte mimořádně opatrní.
- Stroj nepoužívejte k vysávání hořlavých nebo vznětlivých kapalin, jako je například benzín. Nepoužívejte jej ani v místech, kde tyto látky mohou být přítomny.
- Nevysávejte hořící ani kouřící předměty, jako například cigarety, zápalky nebo popel.
- Tento přístroj má dvojitou izolaci (tj. prostředek třídy 2). Používejte pouze identické náhradní díly. Viz pokyny pro opravy elektrických zařízení s dvojitou izolací (třída 2).
- Blesk může způsobit vážné poranění nebo smrt. Pokud spatříte blesk nebo uslyšíte v místě hrom, přístroj nepoužívejte a vyhledejte úkryt.

## Údržba a skladování

- Udržujte všechny matice, šrouby a šroubky pevně utažené, aby bylo zajištěno, že přístroj je v dobrém bezpečnostním stavu.

- Provádějte časté kontroly opotřebení a zhoršení stavu vaku vysavače.
- Opotřebované nebo poškozené součástky vyměňte.
- Pokud stroj nefunguje správně nebo pokud spadl na zem, je poškozen, zůstal na nechráněném místě či spadl do vody, nechte jej opravit u prodejce.
- Používejte pouze originální náhradní díly a příslušenství.
- Přístroj uskladněte na suchém místě.

## Akustický tlak

Zařízení má nastavenou hladinu akustického tlaku na ucho obsluhy 97 dBA, což zahrnuje i hodnotu nejistoty (K) 1 dBA.

Hladina akustického tlaku byla stanovena dle pokynů definovaných v normě EN ISO 11201.

## Akustický výkon

Zařízení garantuje hladinu akustického výkonu 103 dBA, která zahrnuje i hodnotu nejistoty (K) 1 dBA.

Hladina akustického výkonu byla stanovena dle pokynů definovaných v normě ISO 11094.

## Chvění

- Rychlost měřených vibrací = 4,0 m/s<sup>2</sup>
- Hodnota nejistoty (K) = 2,0 m/s<sup>2</sup>

Měřené hodnoty byly stanoveny dle pokynů definovaných v normě EN ISO 20643.

## Směrnice o použitých elektrických a elektronických zařízeních (WEEE)

	<ul style="list-style-type: none"> <li>• Směrnice EU 2002/96/ES klasifikuje tento výrobek jako elektrické nebo elektronické zařízení.</li> <li>• <b>Nevyhazujte</b> ho do netříděného komunálního odpadu.</li> <li>• Likvidaci tohoto přístroje provádějte ve sběrném nebo recyklačním centru podle místních a národních legislativních požadavků.</li> <li>• Spotřebitel má důležitou roli při snižování odpadu tím, že vrátí elektrické/elektronické přístroje k recyklaci.</li> <li>• Recyklací dále zabráníte vniknutí nebezpečných materiálů do komunálního odpadu.</li> <li>• Symbol přeškrtnutého odpadního koše připomíná uživateli, aby tento přístroj nevhazoval do netříděného komunálního odpadu.</li> </ul>
---	--

## Bezpečnostní a instrukční štítky

**VAROVÁNÍ!** Bezpečnostní štítky a pokyny jsou umístěny v blízkosti míst představujících potenciální nebezpečí. V případě ztráty nebo poškození původního štítku nalepte na jeho místo nový.

THE TORO COMPANY  
8111 Lyndale Avenue South  
Bloomington, MN 55420-1196 USA  
Assembled in Mexico



Model no.:

Serial no.:

Year:





Watts, 230-240V~50 Hz      US PAT: 4,694,528; 4,288,886; D368,341; 5,535,479; 5,560,078; 5,689,852; Re.36,627; 5,979,013; 6,003,199.      110-7425

110-7425

1. Přečtěte si *uživatelskou příručku*.
2. Nebezpečí úrazu elektrickým proudem – chraňte stroj před deštěm a vlhkem.
3. Výstraha – před provedením opravy nebo údržby stroj odpojte od zdroje elektrického napětí a přečtěte si pokyny.
4. Nebezpečí odhození předmětů – používejte ochranu očí.
5. Nebezpečí odmrštěných předmětů – okolostojící osoby musí být vždy v bezpečné vzdálenosti od stroje.
6. Obsahuje recyklovatelné materiály, nevyhazujte.

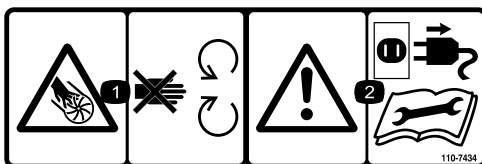

110-7434

1. Riziko vážného poranění od rotoru - držte se stranou od pohybujících se částí.
2. Výstraha – před provedením opravy nebo údržby stroj odpojte od zdroje elektrického napětí a přečtěte si pokyny.

## Nastavení



### Montáž dmychadla

Díly potřebné k provedení tohoto kroku:

Namontujte trubici dmychadla a pak kryt přívodu na kryt motoru dmychadla.

**VAROVÁNÍ!** Musíte namontovat trubici dmychadla před montáží krytu přívodu, protože kryt přívodu se zahákne za trubici dmychadla. Dmychadlo nebude fungovat, pokud dolní kryt přívodu správně nezapadne.

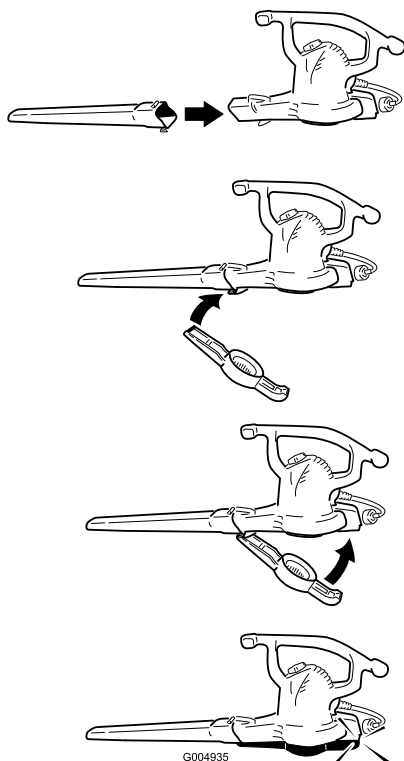

G004935



### Změna funkce z dmychadla na vysavač

Díly potřebné k provedení tohoto kroku:

#### ▲ DŮLEŽITÉ UPOZORNĚNÍ

Ventilátor se otáčí ještě několik sekund po vypnutí stroje a mohl by useknout nebo poranit prsty.

Nesundávejte dolní kryt přívodu, když je motor v chodu nebo když je zařízení připojeno ke zdroji napětí.

1. Sejměte kryt přívodu a trubici dmychadla z krytu motoru dmychadla.

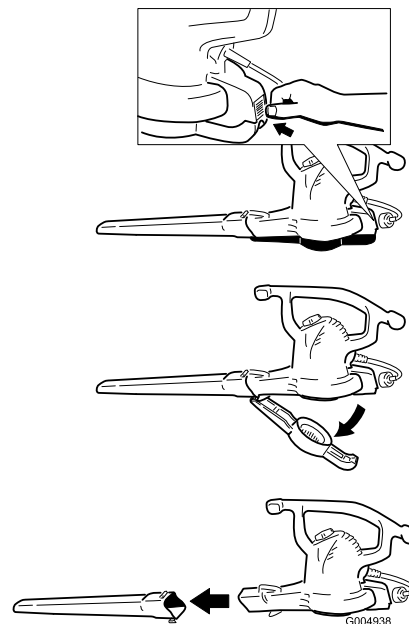

G004938

2. Namontujte trubici vysavače na kryt motoru dmychadla a spojte spodní trubici vysavače s horní a zajistěte ji dodaným zajišťovacím prvkem.

**VAROVÁNÍ!** Není-li trubice vysavače namontována na své místo, vysavač nebude vysávat.

**Poznámka:** Možná budete muset na svorku pevně zatlačit, aby celá zapadla do vakuové trubice.

# 3

## Změna funkce z vysavače na dmyhadlo

Díly potřebné k provedení tohoto kroku:

1. Sejměte vak a trubici vysavače z krytu motoru dmyhadla.

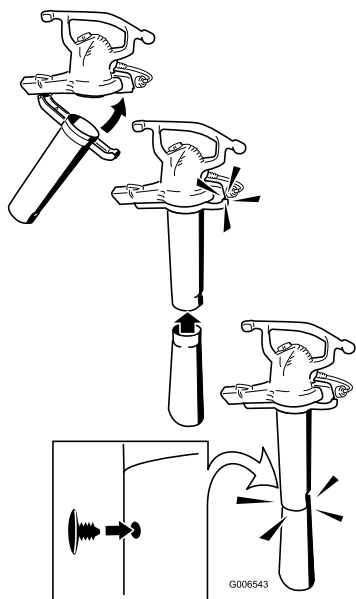

3. Nasadte vak vysavače.

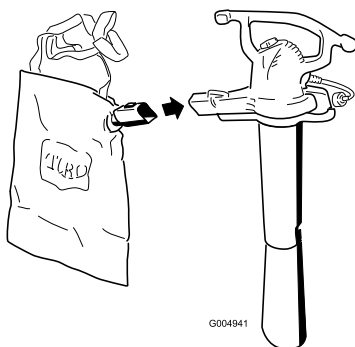

4. Nastavte pohodlnou délku popruhů.

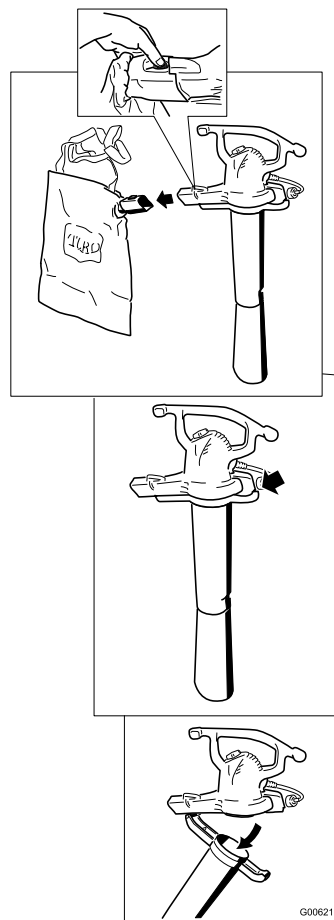

2. Namontujte trubici dmyhadla a pak kryt přívodu na kryt motoru dmyhadla.

**VAROVÁNÍ!** Dmyhadlo nebude fungovat, pokud dolní kryt přívodu správně nezapadne.

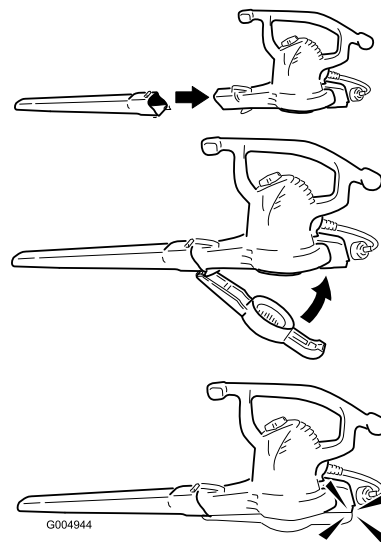

# Obsluha

**VAROVÁNÍ!** Dmychadlo je určeno pouze pro venkovní použití v domácích podmínkách. Nepoužívejte v uzavřených prostorech nebo pro komerční nebo průmyslové účely.

## Připojení ke zdroji napětí

Přístroj připojujte k domovnímu rozvodu napětí chráněnému jističem s maximálním vypínacím proudem do 30 mA. Používejte pouze prodlužovací kabely doporučené pro venkovní použití. Neměňte žádným způsobem zástrčku přístroje nebo prodlužovacího kabelu.

### ▲ DŮLEŽITÉ UPOZORNĚNÍ

Pokud nezasunete plně prodlužovací kabel do přírodní zástrčky nebo pokud zástrčka a kabel na sebe pevně nepasují, mohlo by uvolnění zástrčky vést k přehřívání a způsobit požár, což by Vám a ostatním osobám mohlo způsobit popálení.

- Ujistěte se, že kabel plně zasunete na zástrčku.
- Připojení pravidelně kontrolujte pro zajištění pevného nasazení kabelu.
- Nepoužívejte opotřebovaný kabel nebo uvolněný prodlužovací kabel.

Délka prodlužovacího kabelu	Minimální tloušťka drátu
30 m	1,0 mm <sup>2</sup>
45 m	2,0 mm <sup>2</sup>

**Poznámka:** Nepoužívejte prodlužovací kabel delší než 45 m.

**VAROVÁNÍ!** Během provozu často kontrolujte, zda není porušena izolace napájecího kabelu. Nepoužívejte poškozený kabel. Kabel neved'te stojatou vodou ani mokrou trávou.

Zabezpečte prodlužovací kabel na kabelu dmychadla pomocí uzlu, jak je znázorněno na obrázku.

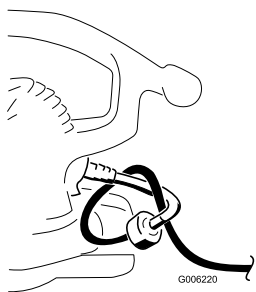

## Spuštění/vypnutí/nastavení rychlosti vzduchu

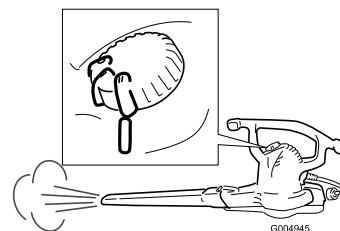
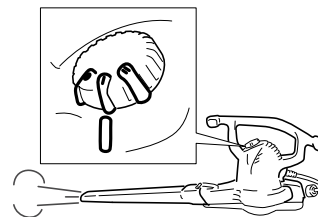
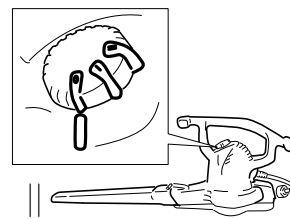

## Použití nástavce pro zúžení hubice

Nástavec pro zúžení hubice použijte při čištění úzkých, těžko přístupných prostor nebo k odstranění pevně držících nečistot z tvrdého povrchu.

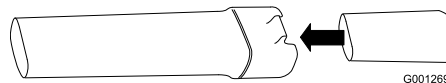

Po dokončení práce nástavec vyjměte.

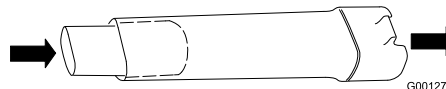

## Použití dmychadla

Dmychadlo je určeno pouze pro použití v domácnosti. Podle potřeby používejte dmychadlo venku k odstraňování nečistot.

### ▲ DŮLEŽITÉ UPOZORNĚNÍ

Dmychadlo může vrhat nečistoty a způsobit obsluze i okolostojícím osobám vážné zranění.

- Pomocí dmychadla se nesnažte odstraňovat tvrdé předměty, jako například hřebíky, šrouby či kameny.
- Dmychadlo nepoužívejte v blízkosti osob nebo zvířat.
- Buďte obzvláště opatrní při čištění nečistot ze schodů nebo jiných těsných oblastí.
- Pracujte v ochranných brýlích nebo s jinou vhodnou ochranou zraku, v dlouhých kalhotách a řádném obutí.

## Použití vysavače

### ▲ DŮLEŽITÉ UPOZORNĚNÍ

Vysavač může vrhat nečistoty a způsobit obsluhu i okolostojícím osobám vážné zranění.

- Vysavač používejte pouze s nasazeným vakem na nečistoty a se zapnutým zipem.
- Nevysávejte ostré, zašpičatělé nebo tvrdé předměty, které by mohly prorazit látku vaku, jako jsou dráty, svorky, hřebíky nebo kameny.



**VAROVÁNÍ!** Vysávejte pouze listy a jiné měkké předměty. Tvrdé předměty, jako například větve, kameny, žaludy a šišky, by poškodily ventilátor.

**VAROVÁNÍ!** Nevlačujte trubici vysavače do hromady nečistot ani nedržte trubici ve svislé poloze při nasávání nečistot. Mohlo by dojít k ucpání a poškození ventilátoru. Pokud vysavač začne vibrovat nebo vydávat neobvyklé zvuky, vypněte jej, odpojte napájecí kabel a zjistěte příčinu.

### Vyprázdnění vaku

1. Vysavač vypněte a odpojte od zdroje napětí.
2. Vyprázdněte vak s nečistotami.

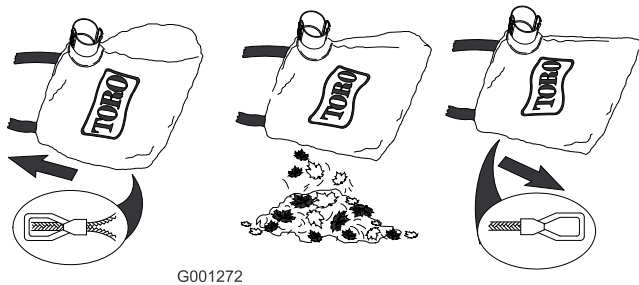

Nečistoty neskladujte ve vaku vysavače. Chcete-li vak vyprázdnit, obraťte jej naruby a vyklepejte veškeré nečistoty. Jednou za rok umyjte vak ručně v mýdlové vodě a nechte uschnout na vzduchu.

### ▲ NEBEZPEČÍ

Při běžném používání dojde časem k opotřebení vaku. Opotřebený nebo poničený vak do vysavače může propouštět drobné předměty, které by mohly zranit obsluhu nebo okolostojící osoby.

Vak často čistěte. Pokud je opotřebený nebo poničený, vyměňte ho za originální vak do vysavače Toro.

## Odstranění nečistot uvíznutých ve ventilátoru

1. Stroj vypněte a odpojte od zdroje napětí a počkejte, až se zastaví všechny jeho pohyblivé součásti.
2. Vyměňte trubici vysavače.

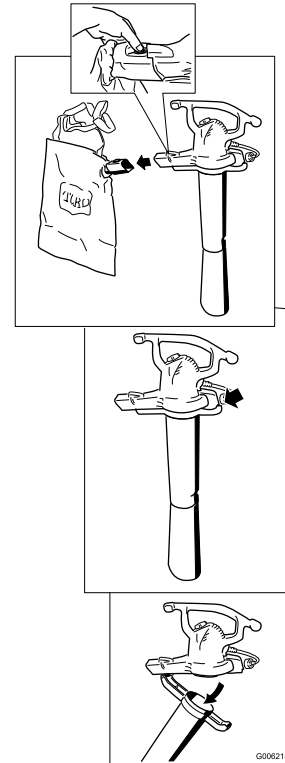

3. Z lopatek ventilátoru odstraňte nečistoty.

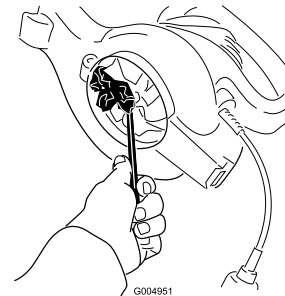

4. Zkontrolujte, zda ventilátor není poškozen. Je-li poškozen, nechte jej opravit u autorizovaného prodejce Toro.
5. Nasadte trubici vysavače nebo, pokud chcete přístroj používat jako dmychadlo, kryt spodního otvoru sání. Bližší informace naleznete v oddíle Změna funkce z dmychadla na vysavač nebo Změna funkce z vysavače na dmychadlo.

# Servis

Tento produkt je zkonstruován tak, aby bez závady fungoval řadu let. Pokud by přeci jen vyžadoval opravu, nechte jej opravit u autorizovaného prodejce Toro. Prodejci strojů Toro jsou k těmto opravám speciálně vyškoleni a provádějí je schválenými postupy a s použitím originálních dílů.

## Přístroje s dvojitou izolací (třída 2)

U elektrických spotřebičů s dvojitou izolací (třída 2) jsou namísto ochrany zemněním použity dva systémy izolace. Přístroj s dvojitou izolací (třída 2) nemá žádný prostředek zemnění ani by neměl být žádný takový prostředek k přístroji přidáván. Oprava elektrického zařízení s dvojitou izolací (třída 2) vyžaduje mimořádnou opatrnost a znalost systému a měla by být prováděna pouze kvalifikovým servisním personálem autorizovaného servisního prodejce Toro. Náhradní díly elektrických zařízení s dvojitou izolací (třída 2) musí být totožné s díly původními. Přístroje s dvojitou izolací (třída 2) jsou označeny symbolem (čtverec uvnitř čtverce) .

## Uskladnění

Dmychadlo/vysavač a prodlužovací kabel skladujte v uzavřeném prostoru, na chladném a suchém místě mimo dosah dětí a zvířat.

## Odstraňování závad

- Zkontrolujte, zda je správně nasazen spodní kryt sání vzduchu nebo trubice vysavače.
- Zkontrolujte, zda je napájecí kabel zajištěn na zadní straně přístroje a zástrčka je zcela zasunuta do zdířky.

## Mezinárodní seznam distributorů

Distributor:	Země:	Tel. číslo:
Atlantis Su ve Sulama Sisstemleri Lt	Turecko	90 216 344 86 74
Balama Prima Engineering Equip.	Hong Kong	852 2155 2163
B-Ray Corporation	Jižní Korea	82 32 551 2076
Casco Sales Company	Portoriko	787 788 8383
Ceres S.A.	Kostarika	506 239 1138
CSSC Turf Equipment (pvt) Ltd.	Srí Lanka	94 11 2746100
Cyril Johnston & Co.	Severní Irsko	44 2890 813 121
Equiver	Mexiko	52 55 539 95444
Femco S.A.	Guatemala	502 442 3277
G.Y.K. Company Ltd.	Japonsko	81 726 325 861
Geomechaniki of Athens	Řecko	30 10 935 0054
Guandong Golden Star	Čína	86 20 876 51338
Hako Ground and Garden	Švédsko	46 35 10 0000
Hako Ground and Garden	Norsko	47 22 90 7760
Hayter Limited (U.K.)	Spojené království	44 1279 723 444
Hydroturf Int. Co Dubai	Spojené arabské emiráty	97 14 347 9479
Hydroturf Egypt LLC	Egypt	202 519 4308
Ibea S.P.A.	Itálie	39 0331 853611
Irriamc	Portugalsko	351 21 238 8260
Irrigation Products Int'l Pvt Ltd.	Indie	86 22 83960789
Jean Heybroek b.v.	Nizozemí	31 30 639 4611
Lely (U.K. ) Limited	Spojené království	44 1480 226 800
Maquiver S.A.	Kolumbie	57 1 236 4079
Maruyama Mfg. Co. Inc.	Japonsko	81 3 3252 2285
Metra Kft	Maďarsko	36 1 326 3880
Mountfield a.s.	Česká republika	420 255 704 220
Munditol S.A.	Argentina	54 11 4 821 9999
Oslinger Turf Equipment SA	Ekvádor	593 4 239 6970
Oy Hako Ground and Garden Ab	Finsko	358 987 00733
Parkland Products Ltd.	Nový Zéland	64 3 34 93760
Prochaska & Cie	Rakousko	43 1 278 5100
RT Cohen 2004 Ltd.	Izrael	972 986 17979
Riversa	Španělsko	34 9 52 83 7500
Roth Motorgerate GmbH & Co.	Německo	49 7144 2050
Sc Svend Carlsen A/S	Dánsko	45 66 109 200
Solvvert S.A.S.	Francie	33 1 30 81 77 00
Spypros Stavrinides Limited	Kypr	357 22 434131
Surge Systems India Limited	Indie	91 1 292299901
T-Markt Logistics Ltd.	Maďarsko	36 26 525 500
Toro Australia	Austrálie	61 3 9580 7355
Toro Europe BVBA	Belgie	32 14 562 960



## Záruka Toro

### Podmínky a výrobky, na které se záruka vztahuje

Společnost The Toro® Company a její pobočka, Záruční společnost Toro, v souladu s úmluvou mezi nimi, společně slibují, že opraví níže uvedené produkty The Toro® Company za podmínky, že byly používány k domácím účelům\* a že došlo k vadě materiálu nebo provedení.

Následující časová období se uplatňují od data koupě:

Výrobky	Záruční lhůta
Sekačky s pojezdem	Omezená záruka 2 roky
Ridery s motorem vzadu	Omezená záruka 2 roky
Zahradní traktory	Omezená záruka 2 roky
Elektrické ruční nástroje	Omezená záruka 2 roky
Sněhové frézy	Omezená záruka 2 roky
Sekačky Zero Turn	Omezená záruka 2 roky

\*Původním kupujícím se označuje osoba, která produkt Toro původně zakoupila

\*Domácími účely se rozumí použití produktu v místě Vašeho domova. Použití na více než jednom místě či použití v institucích či k pronájmu se považuje za komerční použití a na to se nevztahuje záruka.

### Omezená záruka pro komerční účely

Na spotřební produkty a příslušenství Toro využívané ke komerčnímu použití či k použití v institucích nebo k pronájmu se vztahuje záruka na vadu materiálu a provedení na následující časová období uplatňující se od data koupě.

Výrobky	Záruční lhůta
Sekačky s pojezdem	Záruka 90 dní
Ridery s motorem vzadu	Záruka 90 dní
Zahradní traktory	Záruka 90 dní
Elektrické ruční nástroje	Záruka 90 dní
Sněhové frézy	Záruka 90 dní
Sekačky Zero Turn	Záruka 45 dní

### Pokyny pro poskytnutí záruční opravy

Domníváte-li se, že výrobek Toro vykazuje závadu na materiálu nebo dílenském zpracování, postupujte podle následujících pokynů:

1. Opravu výrobku sjednejte s prodejcem, od kterého jste jej zakoupili. Pokud z jakéhokoli důvodu není možné prodejce kontaktovat, můžete se spojit s jakýmkoli autorizovaným distributorem Toro.
2. Přineste servisnímu prodejci produkt a doklad o koupi (účtenku). Pokud nejste z nějakého důvodu spokojeni s řešením servisního prodejce nebo s poskytnutou podporou, kontaktujte nás na:

Customer Care Department, Consumer Division  
The Toro Company  
8111 Lyndale Avenue South  
Bloomington, MN 55420-1196  
Ředitel: Technická podpora: 001-952-887-8248

Viz přiložený seznam distributorů

### Povinnosti vlastníka

Výrobek Toro je třeba ošetřovat podle pokynů uvedených v *uživatelské příručce*. Tuto údržbu, ať již vlastními silami nebo prostřednictvím prodejce, hradí majitel výrobku.

### Součásti a úkony, na které se nevztahuje záruka

Tato expresní záruka nepokrývá následující:

- Náklady na běžný servis údržby nebo opotřeбенé díly, jako jsou nože (lopatky), stírací nože, pásy, pohonné látky, mazadla, výměny oleje, zapalovací svíčky, kabely/zapojení nebo seřazení brzd
- Jakýkoliv produkt nebo díl, který byl změněn nebo nesprávně použit a vyžaduje výměnu nebo opravu v důsledku poruch nebo nedostatku řádné údržby
- Opravy potřebné v důsledku nedodržení použití čerstvé pohonné látky (méně než měsíc staré) nebo nedodržení správného zajištění zařízení na dobu, kdy se nebude více jak měsíc využívat
- Motor a spojka. Na tyto součásti se vztahují příslušné záruky výrobce se samostatnými podmínkami.

Všechny opravy pokryté těmito zárukami musí být provedeny autorizovaným servisním prodejcem Toro a musí být na ně použity schválené náhradní díly.

### Obecné podmínky

Práva kupujícího jsou definována národními zákony příslušné země. Tato záruka žádným způsobem neomezuje práva kupujícího definovaná národními zákony.



**Count on it.**



# Super Bläser/Sauger

Modellnr. 51593—Seriennr. 31000001 und höher

## Bedienungsanleitung

Dieses Produkt ist ein Handbläser und -sauger. Das Gerät ist nur für den privaten Gebrauch gedacht und kann zum Blasen von Schmutz, Grünabfällen und losen Materialien sowie zum Saugen leichter organischer Substanzen, z. B. Grass und Laub, eingesetzt werden. Das Gerät ist nicht für den Einsatz in geschlossenen oder sehr staubigen Bereichen, zum Starten von Feuern oder zum Saugen von harten Gegenständen geeignet. Produktgewicht: 4,6 kg

Dieses Produkt entspricht allen relevanten europäischen Richtlinien; weitere Angaben finden Sie in den produktspezifischen Konformitätsbescheinigungen.

## Sicherheit

Um maximale Sicherheit und optimale Leistung zu gewährleisten und um das nötige Wissen über das Gerät zu erhalten, müssen Sie und jeder andere Benutzer des Geräts den Inhalt der vorliegenden Anleitung vor dem Einsatz des Geräts sorgfältig lesen und verstehen. Besondere Beachtung ist dem Gefahrensymbol  zu schenken, welches VORSICHT, WARNUNG oder GEFAHR – Sicherheitshinweis“ bedeutet. Lesen und verstehen Sie die Anweisungen, da sie wichtig für die Sicherheit sind. **Ein Nichtbeachten dieser Anweisungen kann zu Verletzungen, Brandgefahr oder einem Stromschlag führen.**

**ACHTUNG!** Dieses Gerät ist nur für den privaten Gebrauch gedacht.

## Schulung

- Lesen Sie diese Anweisungen gründlich durch. Machen Sie sich mit den Bedienelementen und dem korrekten Einsatz des Geräts vertraut.
- Das Gerät darf niemals von Kindern betrieben werden.
- Lassen Sie das Gerät nie von Personen bedienen, die mit diesen Anweisungen nicht vertraut sind. Örtliche Vorschriften bestimmen u. U. das Mindestalter von Benutzern.
- Setzen Sie das Gerät nie ein, solange sich Personen (insbesondere Kinder) und Haustiere im Arbeitsbereich aufhalten.
- Bedenken Sie immer, dass der Bediener die Verantwortung für Unfälle oder Gefahren gegenüber anderen und ihrem Eigentum trägt.

## Vorbereitung

- Tragen Sie beim Einsatz immer feste Schuhe und lange Hosen.
- Tragen Sie keine lose Kleidung oder Schmuckstücke, die in den Lufteinlass gesaugt werden können (siehe nachfolgendes Bild). Halten Sie lange Haare von den Lufteinlässen fern.

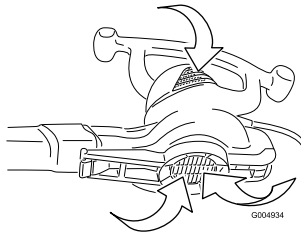

- Tragen Sie beim Einsatz Schutzbrillen.
- Tragen Sie eine Staubmaske, um eine Reizung durch den Staub zu vermeiden.

- Prüfen Sie vor dem Einsatz das Netzkabel und das Verlängerungskabel auf Beschädigungen und Alterserscheinungen. Setzen Sie das Gerät nicht mit beschädigtem oder abgenutztem Kabel ein.
- Setzen Sie das Gerät nie mit defekten Schutzblechen oder Abdeckungen oder abgenommenen Sicherheitseinrichtungen ein, z. B. den Saugsack bzw. das Saugrohr oder das Gebläserohr bzw. die Einlassabdeckung.
- Verwenden Sie nur ein CE-zugelassenes, wetterfestes Verlängerungskabel, das einen den örtlichen Vorschriften entsprechenden Stecker hat.

## Betrieb

- Setzen Sie das Gerät **nicht** auf nassen Oberflächen ein. Setzen Sie das Gerät **nicht** dem Regen aus. Lagern Sie es innen.
- Fassen Sie den Stecker und das Gerät nicht mit nassen Händen an.
- Legen Sie das Kabel immer nach hinten, weg vom Gerät.
- Sollte das Kabel beim Einsatz beschädigt werden, schließen Sie das Kabel sofort von der Stromzufuhr ab. **Fassen Sie das Kabel erst an, wenn Sie es abgezogen haben.**
- Tragen oder ziehen Sie das Gerät nicht am Kabel, verwenden Sie das Kabel nicht als Griff, klemmen Sie das Kabel nicht in einer Tür ein und ziehen Sie es nicht um scharfe Kanten oder Ecken. Halten Sie das Kabel von geheizten Oberflächen fern.
- Schalten Sie alle Bedienelemente aus, bevor Sie das Gerät aus der Steckdose ziehen.
- Ziehen Sie das Gerät nicht am Kabel aus der Steckdose. Fassen Sie das Gerät am Stecker und nicht am Kabel an, wenn Sie es aus der Steckdose ziehen möchten.
- Schließen Sie das Gerät in den folgenden Situationen von der Stromzufuhr ab:
  - Wenn Sie das Gerät unbeaufsichtigt lassen.
  - Vor dem Entfernen von Verstopfungen.
  - Vor dem Prüfen, Reinigen oder Ausführen von Wartungsarbeiten.
  - Wenn das Gerät sehr stark vibriert, tun Sie Folgendes:
- Setzen Sie das Gerät nur bei Tageslicht oder guter künstlicher Beleuchtung ein.
- Strecken Sie sich nicht zu stark und behalten Sie immer das Gleichgewicht.
- Achten Sie an Hängen immer auf eine gute Bodenhaftung.
- Gehen Sie immer; laufen Sie nie.
- Entfernen Sie Rückstände von allen Kühllufteinlässen. Stecken Sie keine Gegenstände in die Öffnungen. Setzen Sie das Gerät nicht mit einer verstopften Öffnung ein.
- Richten Sie das Blasegerät nie auf andere Personen.
- Passen Sie beim Reinigen oder auf Treppen besonders auf.
- Versuchen Sie nicht, brennbare oder entflammbar Flüssigkeiten, wie z. B. Benzin, aufzusaugen. Verwenden Sie das Gerät nicht in Bereichen, in denen diese Flüssigkeiten vorhanden sind.
- Saugen Sie keine brennenden oder qualmenden Gegenstände auf, wie z. B. Zigaretten, Streichhölzer oder heiße Asche.
- Dieses Gerät ist doppelt isoliert (d. h. ein Gerät der Klasse 2). Verwenden Sie nur identische Ersatzteile. Weitere Informationen

finden Sie in den Wartungsanweisungen für doppelt isolierte Geräte.

- Blitzschlag kann zu schweren oder tödlichen Verletzungen führen. Setzen Sie die Maschine nicht ein, wenn Sie Blitze sehen oder Donner hören, und gehen Sie an eine geschützte Stelle.

## Wartung und Einlagerung

- Halten Sie alle Muttern und Schrauben fest angezogen, damit das Gerät in einem sicheren Betriebszustand bleibt.
- Prüfen Sie den Fangsack regelmäßig auf Verschleiß und Verschlechterung.
- Tauschen Sie abgenutzte und defekte Teile aus.
- Bringen Sie das Gerät, wenn es nicht erwartungsgemäß funktioniert, fallen gelassen wurde, beschädigt ist, im Freien gelassen oder in Wasser fallen gelassen wurde, zu einem Wartungshändler.
- Verwenden Sie nur Toro Ersatzteile und Zubehör.
- Lagern Sie das Gerät an einem trockenem Platz.

## Schalldruck

Dieses Gerät erzeugt einen Schalldruckpegel, der am Ohr des Benutzers 97 dBA beträgt (inkl. eines Unsicherheitswerts (K) von 1 dBA.

Der Schalldruckpegel wurde gemäß den Vorgaben in EN ISO 11201 gemessen.

## Schalleistung

Dieses Gerät erzeugt einen Schalldruckpegel von 103 dBA beträgt (inkl. eines Unsicherheitswerts (K) von 1 dBA.

Der Schalldruckpegel wurde gemäß den Vorgaben in ISO 11094 gemessen.

## Vibration

- Gemessenes Vibrationsniveau = 4,0 m/s<sup>2</sup>
- Der Unsicherheitswert (K) beträgt 2,0 m/s<sup>2</sup>

Die Werte wurden nach den Vorgaben von EN ISO 20643 gemessen.

## Entsorgen von elektrischen bzw. elektronischen Geräten (WEEE)



- Die EU-Richtlinie 2002/96/EG klassifiziert dieses Produkt als ein elektrisches oder elektronisches Werkzeug.
- Entsorgen Sie dieses Gerät **nicht** im allgemeinen Hausmüll.
- Entsorgen Sie dieses Gerät an einem Sammel- oder Recycling-Zentrum gemäß der örtlichen oder gesetzlichen Vorschriften.
- Der Verbraucher spielt bei der Reduzierung von Müll eine große Rolle. Recyclen Sie dieses elektrische bzw. elektronische Gerät.
- Recyclen verhindert, dass gefährliche Materialien in den Haushaltsmüll gelangen.
- Das Symbol eines durchgestrichenen Mülleimers erinnert den Bediener daran, dieses Produkt nicht in den allgemeinen Müll zu werfen.

## Sicherheits- und Bedienungsschilder

**ACHTUNG!** Sicherheits- und Bedienungsschilder sind in der Nähe potenzieller Gefahrenbereiche angebracht. Ersetzen Sie beschädigte oder verlorene Schilder.

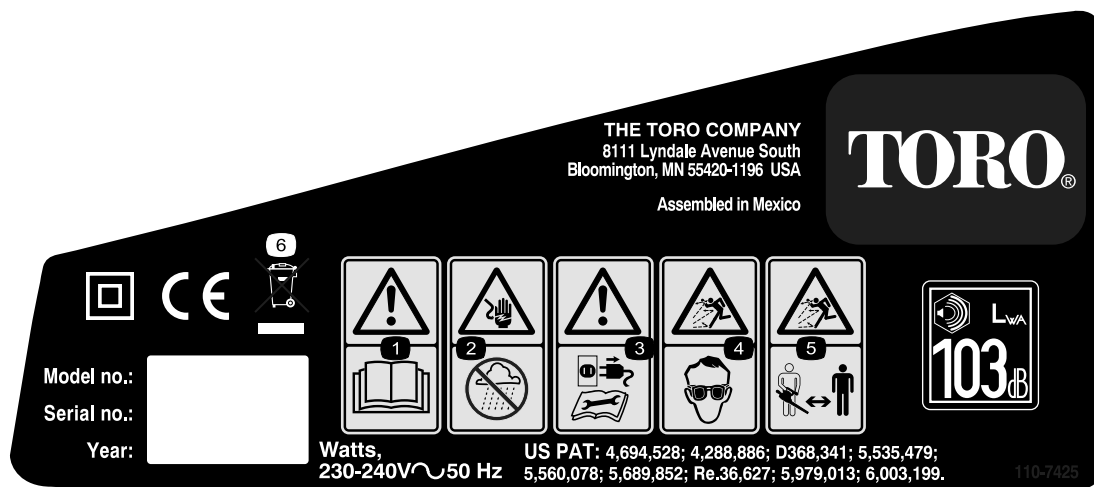

110-7425

1. Lesen Sie die *Bedienungsanleitung*.
2. Stromschlaggefahr: Verwenden Sie das Gebläse nicht im Regen oder in nassen Bereichen.
3. Warnung: Ziehen Sie das Gebläse aus der Steckdose und lesen Sie die Anweisungen, bevor Sie Kundendienst- oder Wartungsarbeiten durchführen.
4. Gefahr durch ausgeworfene Gegenstände: Tragen Sie eine Schutzbrille.
5. Gefahr durch fliegende Teile: Achten Sie darauf, dass Unbeteiligte den Sicherheitsabstand zum Gerät einhalten.
6. Enthält wiederverwertbare Materialien, werfen Sie sie nicht weg.

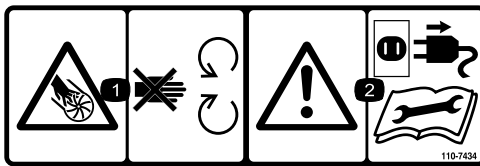

110-7434

1. Gefahr von Schnittwunden/Amputation am Auswurfkanal: Halten Sie sich von beweglichen Teilen fern.
  2. Warnung: Ziehen Sie das Gebläse aus der Steckdose und lesen Sie die Anweisungen, bevor Sie Kundendienst- oder Wartungsarbeiten durchführen.
-

# Einrichtung

# 1

## Zusammenbauen des Gebläses

Für diesen Arbeitsschritt erforderliche Teile:

Montieren Sie das Gebläserohr und dann die Einlassabdeckung am Gehäuse des Blasegeräts.

**ACHTUNG!** Sie müssen das Gebläserohr vor der Montage der Einlassabdeckung montieren, da die Einlassabdeckung auf dem Gebläserohr eingehakt wird. Das Gebläse funktioniert nur, wenn die untere Einlassabdeckung sicher verklinkt ist.

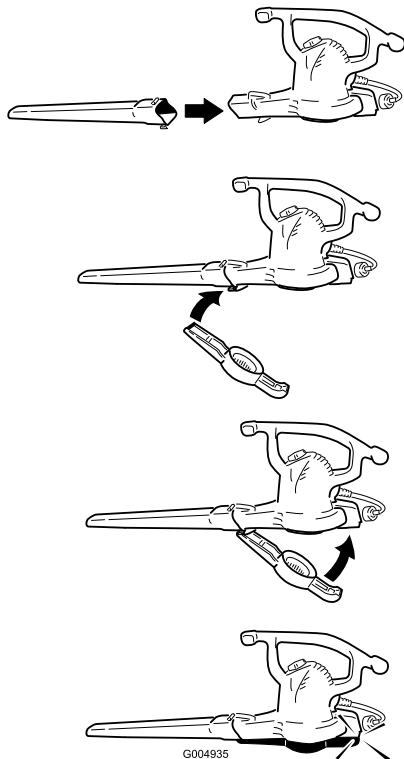

1. Nehmen Sie die Einlassabdeckung und das Gebläserohr vom Gehäuse des Blasegeräts ab.

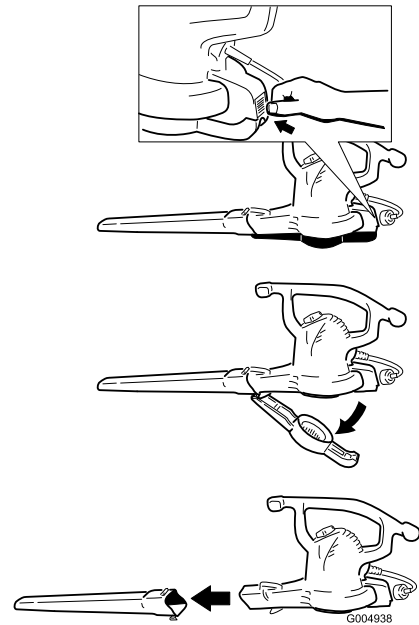

2. Befestigen Sie das Saugrohr am Gehäuse des Bläsegers und schließen Sie das untere Saugrohr am oberen Rohr an; befestigen Sie es mit der beiliegenden Befestigung.

**ACHTUNG!** Der Sauger funktioniert nur, wenn das Saugrohr sicher verklinkt ist.

**Hinweis:** Sie müssen den Anschluss fest drücken, um sicherzustellen, dass er ganz im Saugrohr sitzt.

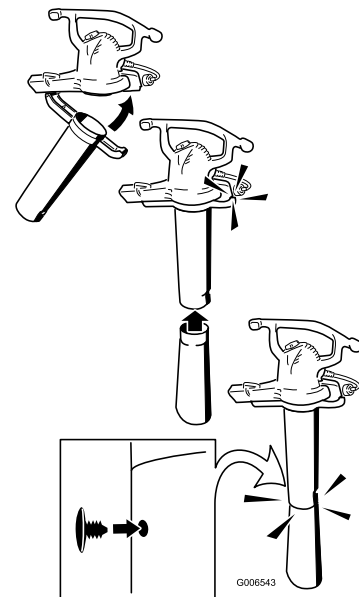

# 2

## Umstellen von Gebläse- auf Saugbetrieb

Für diesen Arbeitsschritt erforderliche Teile:

### ⚠️ WARNUNG:

Das Gebläserad dreht sich nach dem Abschalten des Gebläses noch für ein paar Sekunden und kann Schnittwunden oder Verletzungen an den Fingern verursachen.

Nehmen Sie die untere Einlassabdeckung nicht ab, wenn der Motor läuft oder wenn das Gerät in die Steckdose gesteckt ist.

3. Setzen Sie den Fangsack ein.

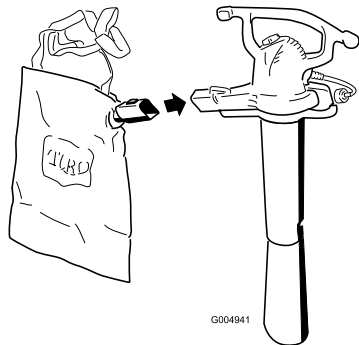

4. Verstellen Sie den Riemen auf eine komfortable Länge.

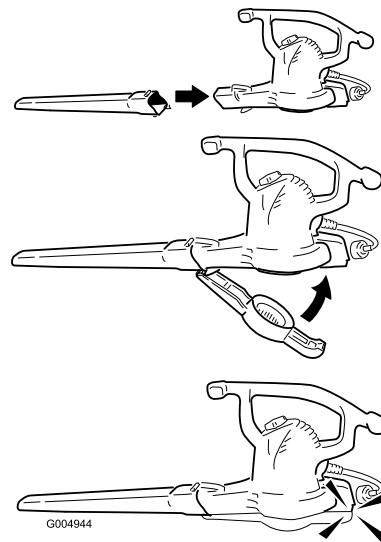

# 3

## Umstellen von Saug- auf Gebläsebetrieb

Für diesen Arbeitsschritt erforderliche Teile:

1. Nehmen Sie den Fangsack und das Saugrohr vom Gehäuse des Blasegeräts ab.

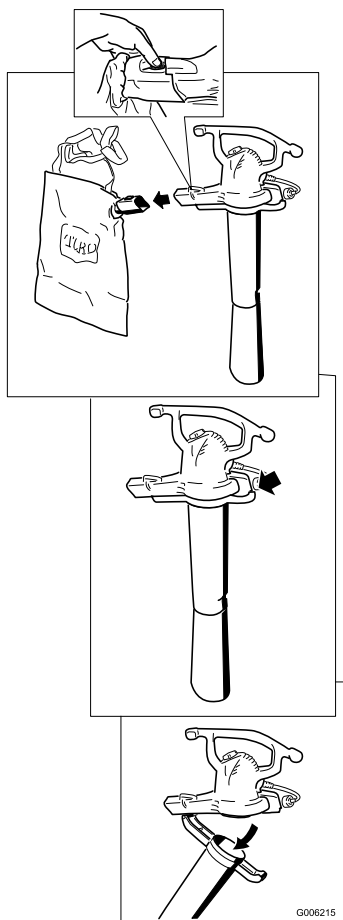

2. Montieren Sie das Gebläserohr und dann die Einlassabdeckung am Gehäuse des Blasegeräts.

**ACHTUNG!** Das Gebläse funktioniert nur, wenn die untere Einlassabdeckung sicher verklinkt ist.

## Betrieb

**ACHTUNG!** Das Blasegerät ist nur für den privaten Gebrauch außen gedacht. Setzen Sie es nicht innen oder für kommerzielle Zwecke ein.

### Anschließen an eine Stromquelle

Die für das Gerät verwendete Stromversorgung sollte eine Fehlerstrom-Schutzvorrichtung mit einem Auslösestrom von höchstens 30 mA sein. Verwenden Sie nur CE-zugelassenes Verlängerungskabel, das für den Einsatz außen geeignet ist. Modifizieren Sie weder das Gerät noch den Stecker des Verlängerungskabels.

### ⚠️ WARNUNG:

Wenn Sie das Verlängerungskabel nicht ganz in die Steckdose stecken oder das Kabel nicht fest in der Steckdose sitzt, kann eine solche lose Verbindung zum Überhitzen führen und einen Brand verursachen, bei dem Sie und Unbeteiligte verletzt werden.

- Stellen Sie sicher, dass das Kabel ganz in die Steckdose eingesteckt ist.
- Prüfen Sie die Verbindung regelmäßig, um sicherzustellen, dass das Kabel richtig eingesteckt ist.
- Verwenden Sie kein abgenutztes oder loses Verlängerungskabel.

Länge des Verlängerungskabels	Minestdrahtdurchmesser
30 m	1,0 mm <sup>2</sup>
45 m	2,0 mm <sup>2</sup>

**Hinweis:** Verwenden Sie kein Verlängerungskabel, das länger als 45 m ist.

**ACHTUNG!** Prüfen Sie das Verlängerungskabel regelmäßig auf Löcher in der Isolierung. Verwenden Sie nie beschädigte Kabel. Führen Sie das Kabel nicht durch Wasserflächen oder nasses Gras.

Befestigen Sie das Verlängerungskabel mit einem Schleifenknoten am Kabel des Blasegeräts, siehe Bild.

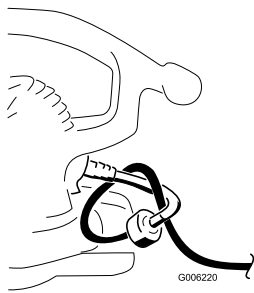

## Einschalten / Abschalten / Verstellen der Luftgeschwindigkeit

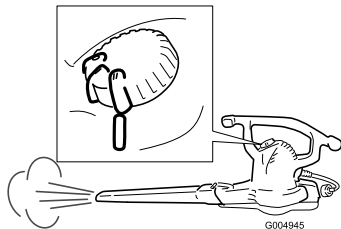
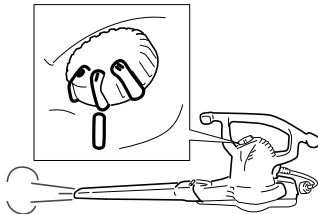
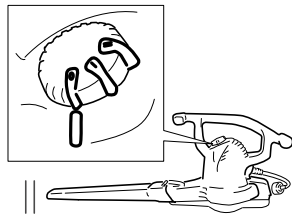

## Verwenden der Verstärkerdüse

Setzen Sie die Verstärkerdüse auf das Gebläserohr auf, um in enge Bereiche zu gelangen oder um festgetretene Fremdkörper von harten Oberflächen zu entfernen.

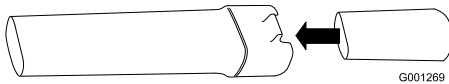

Nehmen Sie die Verstärkerdüse ab, wenn Sie die Arbeit beendet haben.

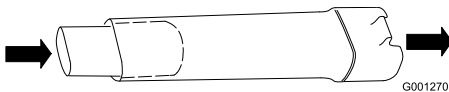

## Verwenden des Gebläses

Das Gebläse ist nur für den privaten Gebrauch bestimmt. Sie können das Gebläse auch im Freien für das Entfernen von Fremdkörpern verwenden.

## ⚠️ WARNUNG:

Das Gebläse wirft ggf. Fremdkörper aus, die den Benutzer oder Unbeteiligte schwer verletzen können.

- Blasen Sie keine harten Objekte, wie z. B. Nägel, Schrauben oder Steine.
- Setzen Sie das Gebläse nicht in der Nähe von Unbeteiligten oder Haustieren ein.
- Passen Sie besonders auf, wenn Sie Fremdkörper von Treppen oder anderen beengten Bereichen entfernen.
- Tragen Sie eine Schutzbrille oder einen anderen geeigneten Augenschutz, eine lange Hose und Schuhe.

## Verwenden des Saugers

## ⚠️ WARNUNG:

Der Sauger wirft ggf. Fremdkörper aus, die den Benutzer oder Unbeteiligte schwer verletzen können.

- Setzen Sie den Sauger nicht ohne installierten Fangsack oder bei geöffnetem Sackverschluss ein.
- Saugen Sie keinen scharfen, spitzen oder harten Objekte auf, die durch das Material des Sacks geschleudert werden könnten, wie z. B. Drähte, Heftklammern, Nägel oder Steine.



**ACHTUNG!** Saugen Sie nur Blätter und weiche Gegenstände auf. Harte Gegenstände, wie z. B. Stöcke, Steine, Eicheln oder Kieferzapfen beschädigen das Gebläserad.

**ACHTUNG!** Stecken Sie das Saugrohr nicht in einen Haufen von Fremdkörpern. Halten Sie sie aufrecht, wenn Sie selbständig Gegenstände in das Rohr einstecken. Diese Vorgänge können das Gebläserad verstopfen und beschädigen. Wenn der Sauger anfängt zu vibrieren oder ungewöhnliche Geräusche verursacht, stellen Sie ihn ab, *ziehen* Sie das Kabel aus der Steckdose und ermitteln Sie die Ursache.

## Entleeren des Fangsacks

1. Schalten Sie den Sauger aus und ziehen Sie das Kabel aus der Steckdose.
2. Befreien Sie den Fangsack von Schmutz.



Lassen Sie keine Gegenstände im Sack. Wenn Sie den Sack reinigen möchten, drehen Sie das Innere nach außen und schütteln Sie zurückgebliebene Gegenstände heraus. Waschen Sie den Sack einmal pro Jahr in Seifenwasser und lassen Sie ihn an der Luft trocknen.

## ⚠ GEFAHR

Bei normaler Verwendung des Sacks tritt eine allmähliche Abnutzung und Verschleiß auf. Bei einem abgenutzten oder verschlissenen Sack können kleine Gegenstände aus dem Sack herausgeschleudert werden und ggf. den Benutzer oder Unbeteiligte verletzen.

Prüfen Sie den Fangsack regelmäßig. Ersetzen Sie ihn durch einen Toro Originalfangsack, wenn der abgenutzt oder verschlissen ist.

## Entfernen von Gegenständen, die das Gebläserad verstopfen

1. Schalten Sie den Sauger aus und **ziehen** Sie das Kabel aus der Steckdose. Warten Sie, bis alle beweglichen Teile zum Stillstand gekommen sind.
2. Entfernen Sie das Saugrohr.

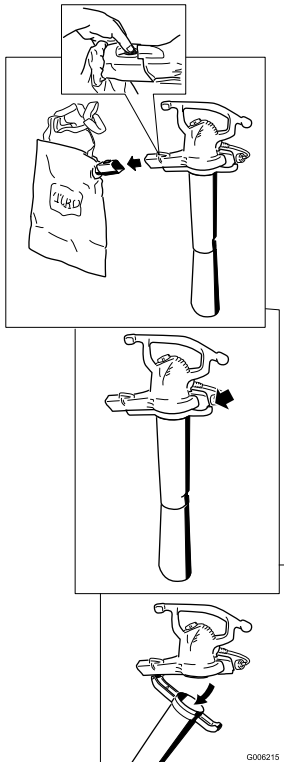

3. Entfernen Sie die Gegenstände vom Gebläserad.

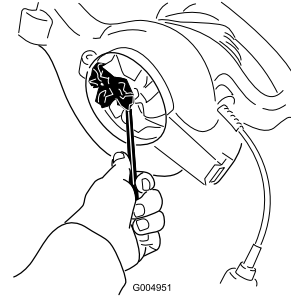

4. Prüfen Sie das Gebläserad auf mögliche Beschädigung. Wenden Sie sich an einen offiziellen Toro Vertragshändler, wenn es beschädigt ist.
5. Montieren Sie das Saugrohr, oder wenn Sie zum Gebläsebetrieb wechseln möchten, die untere Einlassabdeckung. Weitere Informationen finden Sie im Abschnitt über das Umstellen vom Saug- zum Gebläsebetrieb bzw. vom Gebläse- zum Saugbetrieb.

# Kundendienst

Dieses Toro Produkt wurde speziell entwickelt, um Ihnen viele Jahre problemlos zu dienen. Sollte das Gerät repariert werden müssen, bringen Sie es zu einem offiziellen ToroVertragshändler. Ihr Toro Händler ist speziell in der Reparatur von Toro Produkten ausgebildet und stellt sicher, dass das Toro Gerät 100 % Toro bleibt.

## Doppelt isolierte Geräte (Klasse 2)

Bei einem doppelt isolierten Gerät (Klasse 2) werden anstelle von einer Erde zwei Isolierungen eingesetzt. Keine Erde ist an einem doppelt isolierten Gerät (Klasse 2) vorhanden. Es sollte auch keine Erde dem Gerät hinzugefügt werden. Reparaturen an einem doppelt isolierten Gerät (Klasse 2) müssen sorgfältig und mit Kenntnis des Systems ausgeführt werden. Diese Arbeiten sollten nur von fachlich geschulten Personal bei einem offiziellen Toro Händler ausgeführt werden. Ersatzteile für ein doppelt isoliertes Gerät (Klasse 2) müssen identisch zu dem Teil sein, das Sie ersetzen. Ein doppelt isoliertes Gerät (Klasse 2) ist mit dem Symbol markiert (Rechteck in einem Rechteck) .

## Einlagerung

Lagern Sie die Gebläse-/Saugmaschine und das Verlängerungskabel im Inneren an einem trockenen, für Kinder und Haustiere nicht zugänglichen Standort.

## Fehlersuche und -behebung

- Vergewissern Sie sich, dass die untere Einlassabdeckung und das Saugrohr fest eingeklinkt sind.
- Prüfen Sie, dass das Netzkabel hinten am Gebläse fest angeschlossen und dass der Stecker ganz eingesteckt ist.

## Internationale Händlerliste

<b>Vertragshändler:</b>	<b>Land:</b>	<b>Telefonnummer:</b>
Atlantis Su ve Sulama Sisstemleri Lt	Türkei	90 216 344 86 74
Balama Prima Engineering Equip.	Hongkong	852 2155 2163
B-Ray Corporation	Korea	82 32 551 2076
Casco Sales Company	Puerto Rico	787 788 8383
Ceres S.A.	Costa Rica	506 239 1138
CSSC Turf Equipment (pvt) Ltd.	Sri Lanka	94 11 2746100
Cyril Johnston & Co.	Nordirland	44 2890 813 121
Equiver	Mexiko	52 55 539 95444
Femco S.A.	Guatemala	502 442 3277
G.Y.K. Company Ltd.	Japan	81 726 325 861
Geomechaniki of Athens	Griechenland	30 10 935 0054
Guandong Golden Star	China	86 20 876 51338
Hako Ground and Garden	Schweden	46 35 10 0000
Hako Ground and Garden	Norwegen	47 22 90 7760
Hayter Limited (U.K.)	Großbritannien	44 1279 723 444
Hydroturf Int. Co Dubai	Vereinigte Arabische Emirate	97 14 347 9479
Hydroturf Egypt LLC	Ägypten	202 519 4308
Ibea S.P.A.	Italien	39 0331 853611
Irriamc	Portugal	351 21 238 8260
Irrigation Products Int'l Pvt Ltd.	Indien	86 22 83960789
Jean Heybroek b.v.	Niederlande	31 30 639 4611
Lely (U.K. ) Limited	Großbritannien	44 1480 226 800
Maquiver S.A.	Kolumbien	57 1 236 4079
Maruyama Mfg. Co. Inc.	Japan	81 3 3252 2285
Metra Kft	Ungarn	36 1 326 3880
Mountfield a.s.	Tschechische Republik	420 255 704 220
Munditol S.A.	Argentinien	54 11 4 821 9999
Oslinger Turf Equipment SA	Ecuador	593 4 239 6970
Oy Hako Ground and Garden Ab	Finnland	358 987 00733
Parkland Products Ltd.	Neuseeland	64 3 34 93760
Prochaska & Cie	Österreich	43 1 278 5100
RT Cohen 2004 Ltd.	Israel	972 986 17979
Riversa	Spanien	34 9 52 83 7500
Roth Motorgerate GmbH & Co.	Deutschland	49 7144 2050
Sc Svend Carlsen A/S	Dänemark	45 66 109 200
Solvart S.A.S.	Frankreich	33 1 30 81 77 00
Spypros Stavrinides Limited	Zypern	357 22 434131
Surge Systems India Limited	Indien	91 1 292299901
T-Markt Logistics Ltd.	Ungarn	36 26 525 500
Toro Australia	Australien	61 3 9580 7355
Toro Europe BVBA	Belgien	32 14 562 960



## Die Garantie von Toro

### Bedingungen und abgedeckte Produkte

&Toro und die Vertragshändler, die Toro Warranty Company, gewährleisten im Rahmen eines gegenseitigen Abkommens die aufgeführten Produkte von Toro zu reparieren, wenn die Produkte Material- oder Herstellungsfehler aufweisen.

Die folgenden Garantiezeiträume gelten ab dem Kaufdatum:

Produkte	Garantiezeitraum
Handrasenmäher mit Selbstantrieb	2-jährige eingeschränkte Garantie
Aufsitzrasenmäher mit Heckmotor	2-jährige eingeschränkte Garantie
Rasen- und Gartentraktore	2-jährige eingeschränkte Garantie
Tragbare Elektroprodukte	2-jährige eingeschränkte Garantie
Schneefräsen	2-jährige eingeschränkte Garantie
Verbraucherprodukt mit Null-Wenderadius	2-jährige eingeschränkte Garantie

\*Originalkäufer ist die Person, die das Toro Produkt neu gekauft hat.

\* Normaler Privatgebrauch bedeutet die Verwendung des Produktes auf demselben Grundstück wie das Eigenheim. Der Einsatz an mehreren Standorten, öffentliche Einrichtungen als Einsetzender oder die Verwendung als Leihgerät wird als kommerzieller Gebrauch eingestuft, und in diesen Situationen würde die kommerzielle Garantie gelten.

### Eingeschränkte Garantie für kommerziellen Gebrauch

Verbraucherprodukte und Zubehör von Toro, die für kommerziellen, institutionellen oder Leihgebrauch verwendet werden, werden für die folgenden Zeiträume ab Kaufdatum mit einer Garantie für Material- und Herstellungsfehler abgedeckt.

Produkte	Garantiezeitraum
Handrasenmäher mit Selbstantrieb	90-tägige Garantie
Aufsitzrasenmäher mit Heckmotor	90-tägige Garantie
Rasen- und Gartentraktore	90-tägige Garantie
Tragbare Elektroprodukte	90-tägige Garantie
Schneefräsen	90-tägige Garantie
Verbraucherprodukt mit Null-Wenderadius	45-tägige Garantie

### Anweisungen für die Inanspruchnahme von Wartungsarbeiten unter Garantie

Halten Sie dieses Verfahren ein, wenn Sie der Meinung sind, dass Ihre Produkte von Toro Material- oder Herstellungsfehler aufweisen.

1. Wenden Sie sich an die Verkaufsstelle, um einen Kundendienst für das Produkt zu vereinbaren. Wenn Sie den Verkäufer nicht kontaktieren können, können Sie sich auch an jeden offiziellen Vertragshändler von Toro wenden.
2. Bringen Sie das Produkt zum Händler und legen Sie ihm einen Kaufnachweis (Rechnung) vor. Wenn Sie mit der Analyse oder dem Support des Vertragshändlers nicht zufrieden sind, wenden Sie sich an Toro unter:

Customer Care Department, Consumer Division  
The Toro Company  
8111 Lyndale Avenue South  
Bloomington, MN 55420-1196  
Manager: Technical Product Support: 001-952-887-8248

Siehe beiliegende Liste der Vertragshändler

### Verantwortung des Eigentümers

Sie müssen das Produkt von Toro pflegen und die in der *Bedienungsanleitung* aufgeführten Wartungsarbeiten ausführen. Für solche Routinewartungsarbeiten, die von Ihnen oder einem Händler durchgeführt werden, kommen Sie auf.

### Nicht von der Garantie abgedeckte Punkte und Bedingungen

Diese ausdrückliche Garantie schließt Folgendes aus:

- Kosten für regelmäßige Wartungsarbeiten oder Teile, wie z. B. Rotormesser, Abstreifermesser, Riemen Kraftstoff, Schmiermittel, Ölwechsel, Zündkerzen, Kabel- und Gestänge-Einstellungen oder Einstellen der Bremsen
- Jedes Produkt oder Teil, das modifiziert oder missbraucht wurde und aufgrund eines Unfalls oder fehlender Wartung ersetzt oder repariert werden muss
- Reparaturen, die aufgrund von Nichtverwenden von frischem Kraftstoff (weniger als ein Monat) oder falscher Vorbereitung des Geräts vor einer Einlagerung von mehr als einem Monaten zurückzuführen sind.
- Motor und Getriebe. Diese Teile werden von den entsprechenden Herstellergarantien mit eigenen allgemeinen Geschäftsbedingungen abgedeckt

Alle von dieser Garantie abgedeckten Reparaturen müssen von einem offiziellen Kundendienst-Vertragshändler von Toro mit den offiziellen Ersatzteilen von Toro ausgeführt werden.

### Allgemeine Bedingungen

Für den Käufer gelten die gesetzlichen Vorschriften jedes Landes. Die Rechte, die dem Käufer aus diesen gesetzlichen Vorschriften zustehen, werden nicht von dieser Garantie eingeschränkt.



# Soplador/Aspirador Super

Nº de modelo 51593—Nº de serie 310000001 y superiores

## Manual del operador

Este producto es un soplador y aspirador eléctrico manual. Está diseñado para uso residencial, para soplar tierra, residuos y materiales sueltos, y para aspirar materiales orgánicos ligeros tales como hierba y hojas. No está diseñado para ser usado en zonas cerradas o muy polvorrientas, para prender fuegos, o para aspirar objetos duros. Peso del producto: 4,6 kg

Este producto cumple toda las directivas europeas aplicables; si desea más detalles, consulte la Declaración de Conformidad (Declaration of Conformity - DOC) de cada producto.

## Seguridad

Para asegurar la máxima seguridad, el mejor rendimiento, y para adquirir conocimientos sobre el producto, es imprescindible que usted y cualquier otra persona que opere la máquina lea y comprenda el contenido de este manual antes de poner en marcha el aparato. Preste atención especial al símbolo de alerta de seguridad ▲ que significa CUIDADO, ADVERTENCIA o PELIGRO – instrucción de seguridad personal. Lea y comprenda la instrucción porque tiene que ver con su seguridad. **El incumplimiento de estas instrucciones puede dar lugar a lesiones corporales, riesgo de incendio, o descarga eléctrica.**

**AVISO** Este aparato está diseñado para uso doméstico solamente.

## Formación

- Lea cuidadosamente las instrucciones. Familiarícese con los controles y con el uso correcto del aparato.
- Nunca permita a los niños utilizar el aparato.
- Nunca permita que las personas no familiarizadas con estas instrucciones utilicen el aparato. La normativa local puede imponer límites sobre la edad del operador.
- Nunca utilice el aparato si hay otras personas (especialmente niños) o animales cerca.
- El operador o el usuario es responsable de cualquier accidente o peligro que afecte a otras personas o a su propiedad.

## Preparación

- Mientras usa el aparato, lleve pantalón largo y calzado fuerte.
- No lleve prendas sueltas o joyas que pueden ser aspiradas en la entrada de aire (consulte la ilustración siguiente). Mantenga alejado el pelo largo de las entradas de aire.

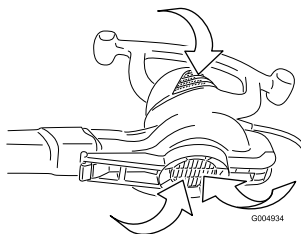

- Lleve gafas protectoras mientras utiliza el aparato.
- Para evitar irritación a causa del polvo, lleve una mascarilla.
- Antes del uso, compruebe que el cable de alimentación y el cable alargador no están dañados ni envejecidos. No use el aparato si el cable está dañado o desgastado.

- No utilice nunca el aparato si los protectores están defectuosos, o si no están colocados, como por ejemplo la bolsa de la aspiradora o el tubo de aspiración, o la tapa de la entrada o el tubo del soplador.
- Utilice únicamente un cable alargador impermeabilizado con homologación CE, con una clavija correcta de acuerdo con la normativa local.

## Uso

- **No** utilice el aparato sobre superficies mojadas. **No lo exponga** a la lluvia. No lo almacene en el exterior.
- No toque el enchufe ni el cable con las manos mojadas.
- Siempre lleve el cable hacia atrás, alejado del aparato.
- Si el cable se daña durante el uso, desconecte el cable inmediatamente del suministro eléctrico. **No toque el cable antes de desconectar el suministro eléctrico.**
- No transporte el aparato sujetándolo por el cable; no utilice el cable como asa; no cierre la puerta atrapando el cable; no tire del cable por bordes o esquinas afilados. Mantenga alejado el cable de superficies calientes.
- Apague todos los controles antes de desenchufar el aparato.
- No lo desenchufe tirando del cable. Para desenchufar el aparato, sujete el enchufe, no el cable.
- Desconecte el aparato del suministro eléctrico:
  - Siempre que deje la máquina desatendida
  - Antes de despejar atascos
  - Antes de inspeccionar, limpiar o trabajar en el aparato
  - Si el aparato empieza a vibrar anormalmente
- Utilice el aparato únicamente con luz natural o con una buena iluminación artificial.
- No fuerce la postura – mantenga la estabilidad y el equilibrio en todo momento.
- Asegúrese de pisar firmemente en cuestas y pendientes.
- Camine, nunca corra.
- Mantenga las entradas de aire de refrigeración libres de residuos. No introduzca objetos en las aberturas. No utilice el aparato si alguna de las entradas de aire está obstruida.
- Nunca sople residuos hacia otras personas.
- Extreme las precauciones al usar el aparato en escaleras.
- No utilice este aparato para aspirar líquidos inflamables o combustibles, como por ejemplo gasolina, ni lo utilice en zonas en las que éstos podrían estar presentes.
- No aspire nada que esté ardiendo o humeando, como por ejemplo cigarrillos, cerillas o fósforos, o cenizas calientes.
- Este aparato está provisto de aislamiento doble (es decir, es un aparato de la Clase 2). Utilice solamente piezas de repuesto idénticas. Consulte las instrucciones de mantenimiento de aparatos con doble aislamiento (Clase 2).
- Los rayos pueden causar graves lesiones o incluso la muerte. Si se ven relámpagos o rayos o se oyen truenos en la zona, no utilice la máquina; busque un lugar donde resguardarse.

## Mantenimiento y almacenamiento

- Mantenga apretados todos los tornillos, pernos y tuercas para asegurar que el aparato esté en perfectas condiciones de funcionamiento.
- Inspeccione frecuentemente la bolsa de la aspiradora por si existe desgaste o deterioro.
- Sustituya cualquier pieza desgastada o dañada.
- Si el aparato no funciona como es debido, si se ha caído, si está dañado, si se ha dejado a la intemperie, o si se ha caído al agua, llévelo a un distribuidor autorizado.
- Utilice solamente piezas de repuesto y accesorios genuinos.
- Guarde el aparato en un lugar seco.

## Presión sonora

Esta unidad tiene un nivel de presión sonora el oído del operador de 97 dBA, que incluye un valor de incertidumbre (K) de 1 dBA.

El nivel de presión sonora se determinó mediante los procedimientos descritos en EN ISO 11201.

## Potencia sonora

Esta unidad tiene un nivel de potencia sonora garantizado de 103 dBA, que incluye un valor de incertidumbre (K) de 1 dBA.

El nivel de potencia sonora se determinó mediante los procedimientos descritos en ISO 11094.

## Vibración

- Nivel medido de vibración = 4,0 m/s<sup>2</sup>
- Valor de incertidumbre (K) = 2,0 m/s<sup>2</sup>

Los valores medidos se determinaron mediante los procedimientos descritos en EN ISO 20643.

## Residuos de equipos eléctricos/electrónicos (WEEE)



- La Directiva 2002/96/CE de la UE clasifica este producto como herramienta eléctrica o electrónica.
- **No** elimine esta herramienta como residuo municipal sin separar.
- Elimine esta herramienta en un centro de recogida o reciclado con arreglo a la legislación local y nacional.
- El cliente juega un papel importante en la reducción de residuos al entregar las herramientas electrónicas/eléctricas inservibles para su reciclado.
- El reciclado evita la dispersión de materiales peligrosos en la corriente de residuos municipales.
- El símbolo del cubo de basura tachado recuerda al usuario que no debe eliminar este producto como residuo municipal sin separar.

## Pegatinas de seguridad e instrucciones

**AVISO** Hay pegatinas de seguridad e instrucciones colocadas cerca de zonas de potencial peligro. Si están dañadas o si se han perdido, sustitúyalas.

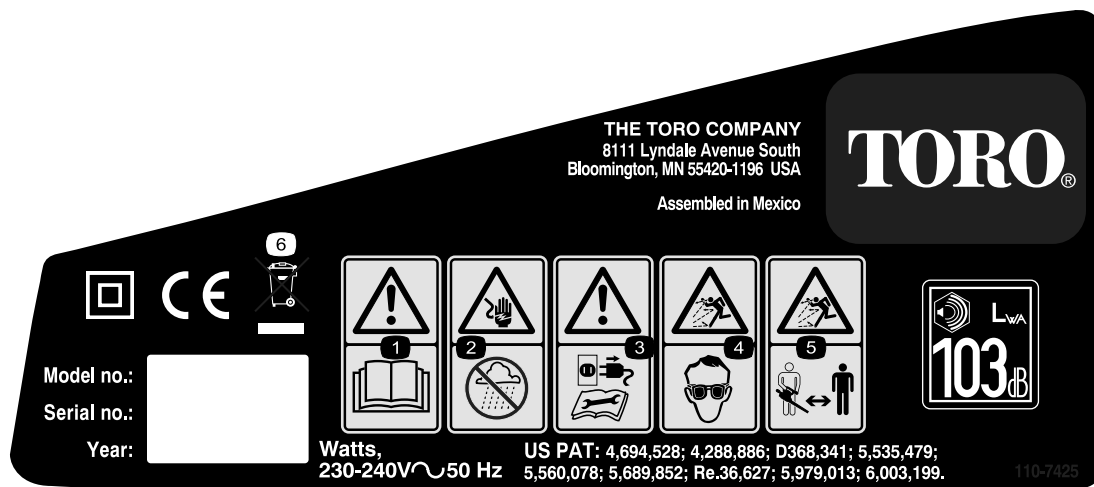

110-7425

1. Lea el *Manual del operador*.
2. Peligro de descarga eléctrica – mantenga el soplador alejado de la lluvia y otras fuentes de humedad.
3. Advertencia – desconecte el soplador de la toma de corriente y lea las instrucciones antes de realizar cualquier operación de mantenimiento o ajuste en el aparato.
4. Peligro de objetos arrojados – lleve protección ocular.
5. Peligro de objetos arrojados – mantenga a otras personas a una distancia prudencial de la máquina.
6. Contiene materiales reciclables; no tirar a la basura.

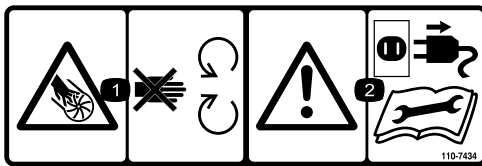

110-7434

1. Peligro de corte/desmembramiento, impulsor – no se acerque a las piezas en movimiento.
  2. Advertencia – desconecte el soplador de la toma de corriente y lea las instrucciones antes de realizar cualquier operación de mantenimiento o ajuste en el aparato.
-

# Montaje

# 1

## Ensamblaje del soplador

### Piezas necesarias en este paso:

Instale el tubo del soplador y luego la tapa de la entrada en la carcasa del soplador.

**AVISO** Debe instalar el tubo del soplador antes de instalar la tapa de la entrada porque la tapa de entrada se engancha en el tubo del soplador. El soplador no funcionará a menos que la tapa de la entrada inferior esté bloqueada en su lugar.

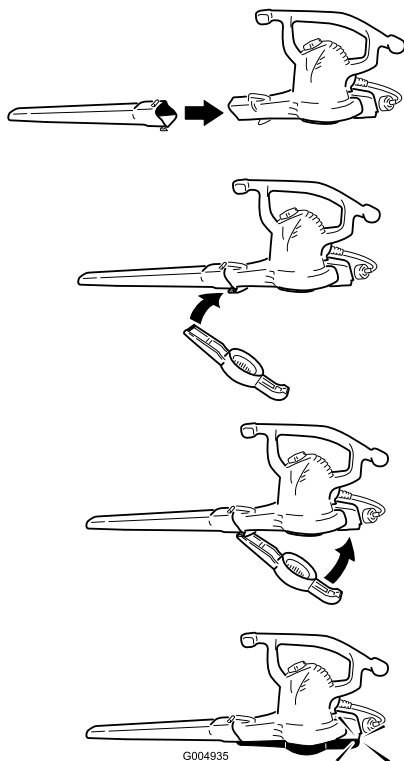

1. Retire la tapa de la entrada y el tubo del soplador de la carcasa del soplador.

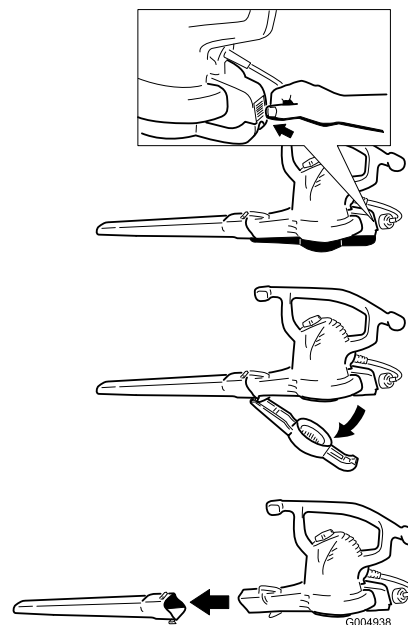

2. Instale el tubo de aspiración en la carcasa del soplador y conecte el tubo de aspiración inferior al tubo superior, sujetándolo con el cierre suministrado.

**AVISO** El aspirador no funcionará a menos que el tubo de aspiración esté bloqueado en su lugar.

**Nota:** Es posible que tenga que empujar firmemente el conector para que encaje bien en el tubo de aspiración.

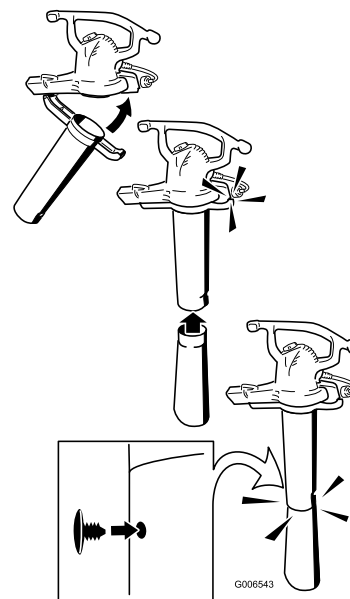

# 2

## Conversión de soplador a aspirador

### Piezas necesarias en este paso:

### ⚠ ADVERTENCIA

El impulsor gira durante algunos segundos después de que se apaga el soplador, y puede cortar o herir los dedos.

No retire la tapa de la entrada inferior con el motor en marcha o si la unidad está enchufada a una toma de corriente eléctrica.

3. Instale la bolsa del aspirador.

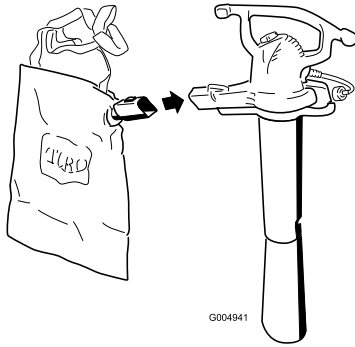

4. Ajuste la correa para trabajar cómodamente.

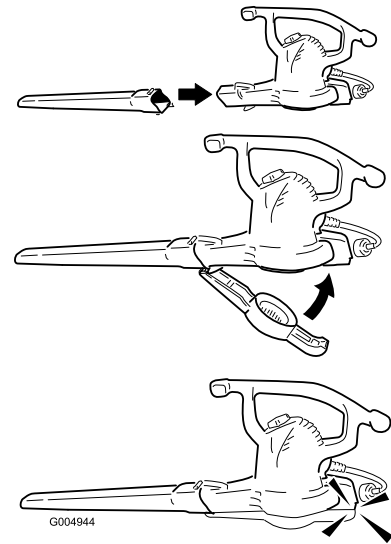

# 3

## Conversión de aspirador a soplador

**Piezas necesarias en este paso:**

1. Retire la bolsa del aspirador y el tubo de aspiración de la carcasa del soplador.

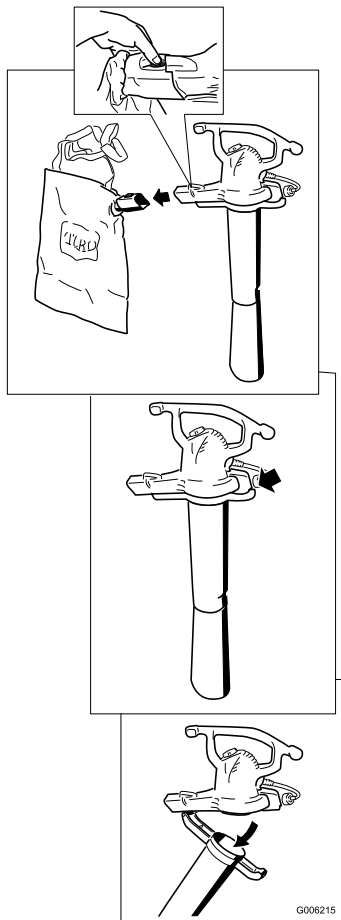

2. Instale el tubo del soplador y luego la tapa de la entrada en la carcasa del soplador.

**AVISO** El soplador no funcionará a menos que la tapa de la entrada inferior esté bloqueada en su lugar.

## Operación

**AVISO** Este soplador está diseñado para uso residencial en exteriores solamente. No lo utilice en interiores o para fines comerciales o industriales.

## Conexión a una fuente de alimentación

El suministro eléctrico usado con el aparato debe incorporar un dispositivo de corriente residencial (RCD) con una corriente de disparo de no más de 30 mA. Utilice únicamente alargadores con homologación CE recomendados para su uso en exteriores. No modifique de ninguna manera el aparato o el enchufe del cable alargador.

### ⚠ ADVERTENCIA

Si usted no conecta firmemente el cable alargador al enchufe, o si el cable y la clavija no encajan firmemente, el enchufe suelto podría calentarse y causar un incendio, posiblemente quemándole a usted o a otras personas.

- Asegúrese de conectar firmemente el cable al enchufe.
- Compruebe la conexión frecuentemente para confirmar que el cable está firmemente sujeto.
- No utilice cables alargadores desgastados o que no se enchufen correctamente.

Longitud del cable alargador	Sección mínima
30 mm	1,0 mm <sup>2</sup>
45 mm	2,0 mm <sup>2</sup>

**Nota:** No utilice un cable alargador de más de 45 m.

**AVISO** Compruebe frecuentemente que el cable alargador no tiene el aislamiento perforado. No utilice el cable si está dañado. No deje que el cable pase por zonas de agua o hierba húmeda.

Sujete el cable alargador al soplador con un nudo simple, según muestra la ilustración.

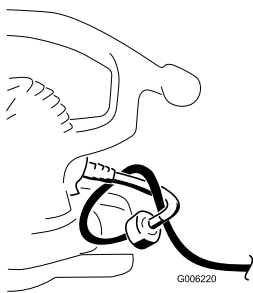

## Cómo encender/apagar/ajustar la velocidad del aire

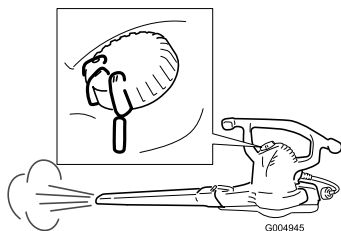
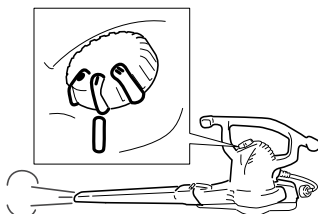
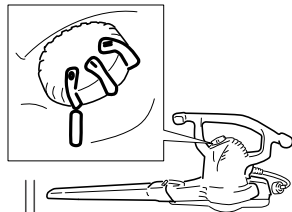

## Cómo utilizar la tobera concentradora

Instale la tobera concentradora en el tubo del soplador para facilitar el acceso a espacios reducidos o para eliminar acumulaciones de residuos de superficies duras.

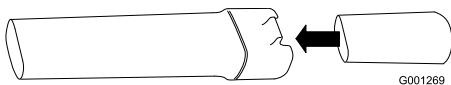

Retire la tobera concentradora cuando termine.

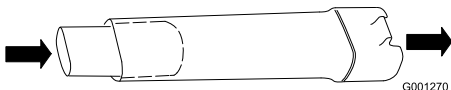

## Uso del soplador

El soplador está diseñado para uso residencial solamente. Utilice el soplador en el exterior para desplazar residuos.

## ⚠ ADVERTENCIA

El soplador puede arrojar residuos, posiblemente causando graves lesiones personales al operador o a otras personas.

- No sople objetos duros como por ejemplo clavos, pernos o piedras.
- No utilice el soplador cerca de otras personas o animales domésticos.
- Extremar el cuidado al soplar residuos en escaleras u otros lugares de espacio reducido.
- Lleve gafas de seguridad u otra protección ocular adecuada, pantalón largo y zapatos.

## Uso del aspirador

## ⚠ ADVERTENCIA

El aspirador puede arrojar residuos, posiblemente causando graves lesiones personales al operador o a otras personas.

- No haga funcionar el aspirador sin que esté instalada la bolsa o con la cremallera de la bolsa abierta.
- No aspire objetos afilados, puntiagudos o duros que pudieran ser proyectados a través del tejido de la bolsa, como por ejemplo alambres, grapas, clavos o piedras.



**AVISO** Aspire solamente hojas y objetos blandos. Los objetos duros, como por ejemplo palos, piedras, bellotas y piñas dañarán el impulsor.

**AVISO** No introduzca a la fuerza el tubo del aspirador en un montón de residuos, ni mantenga el tubo vertical mientras introduce residuos a la fuerza en el tubo. Ambas acciones pueden atascar y dañar el impulsor. Si el aspirador empieza a vibrar o hacer ruidos anormales, párelo, *desenchufe* el cable y compruebe la causa.

## Vaciado de la bolsa

1. Apague el aspirador y desenchúfelo.
2. Vacíe la bolsa de residuos.



G001272

No guarde residuos en la bolsa. Para limpiar la bolsa, vuélvala del revés y sacuda para vaciarla de residuos. Una vez al año, lave la bolsa a mano en agua jabonosa y déjela secar al aire libre.

a aspirador o Conversión de aspirador a soplador para más información.

## **⚠ PELIGRO**

El uso normal de la bolsa hace que se desgaste y deteriore con el tiempo. Una bolsa desgastada o deteriorada puede dejar que sean arrojados pequeños objetos a través de la bolsa, quizás causando lesiones al operador o a otras personas.

Compruebe la bolsa frecuentemente. Si está desgastada o deteriorada, sustitúyala por una bolsa de aspirador genuina Toro.

## **Cómo retirar residuos atascados del impulsor**

1. Apague y **desenchufe** el aspirador y espere a que se paren todas las piezas en movimiento.
2. Retire el tubo de aspiración.

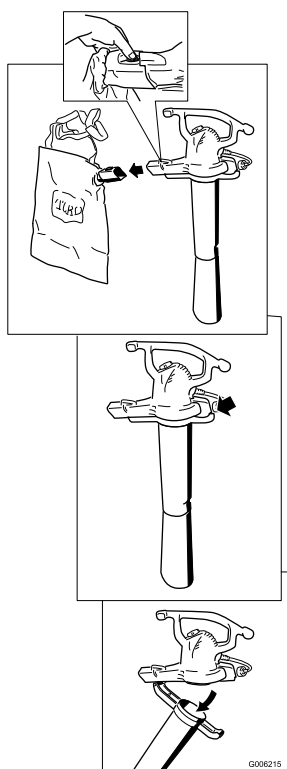

3. Retire los residuos de las palas del impulsor.

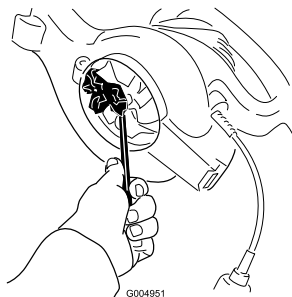

4. Compruebe que el impulsor no está dañado. Si está dañado, póngase en contacto con su Distribuidor Autorizado Toro.
5. Instale el tubo del aspirador, o si desea cambiar a modo soplador, la tapa de la entrada inferior. Consulte Conversión de soplador

# Mantenimiento

Toro ha diseñado este producto para que le proporcione años de funcionamiento sin problemas. Si necesita mantenimiento, lleve el producto a su Servicio Técnico Autorizado Toro. Su Distribuidor Toro ha recibido formación especial en la reparación de todos los productos Toro y se asegurará de que su Toro siga siendo "Todo" Toro.

## Aparatos con doble aislamiento (Clase 2)

En un aparato con doble aislamiento (Clase 2), hay dos sistemas de aislamiento en lugar de una conexión a tierra. No se proporciona ningún medio de conexión a tierra en un aparato con doble aislamiento (Clase 2), y no se debe añadir al aparato una conexión a tierra. El mantenimiento de un aparato con doble aislamiento (Clase 2) requiere un cuidado extremo y un buen conocimiento del sistema, y sólo debe ser realizado por el personal de servicio cualificado de su Distribuidor de Servicio Autorizado Toro. Las piezas de repuesto de un aparato con doble aislamiento (Clase 2) deben ser idénticas a las que sustituyen. Los aparatos con doble aislamiento (Clase 2) llevan el símbolo (un recuadro dentro de otro) .

## Almacenamiento

Guarde el soplador/aspirador y el alargador de cable en el interior, en un lugar fresco y seco, fuera del alcance de niños y animales.

## Solución de problemas

- Asegúrese de que la tapa de la entrada inferior o el tubo de aspiración está bloqueado en su lugar.
- Asegúrese de que el cable está firmemente conectado a la parte trasera del soplador, y que el enchufe está bien conectado.

## Lista de Distribuidores Internacionales

<b>Distribuidor:</b>	<b>País:</b>	<b>Teléfono:</b>
Atlantis Su ve Sulama Sisstemleri Lt	Turquía	90 216 344 86 74
Balama Prima Engineering Equip.	Hong Kong	852 2155 2163
B-Ray Corporation	Corea	82 32 551 2076
Casco Sales Company	Puerto Rico	787 7888383
Ceres S.A.	Costa Rica	506 2391138
CSSC Turf Equipment (pvt) Ltd.	Sri Lanka	94 11 2746100
Cyril Johnston & Co.	Irlanda del Norte	44 2890 813 121
Equirer	México	52 55 539 95444
Femco S.A.	Guatemala	502 4423277
G.Y.K. Company Ltd.	Japón	81 726 325 861
Geomechaniki of Athens	Grecia	30 10 935 0054
Guandong Golden Star	China	86 20 876 51338
Hako Ground and Garden	Suecia	46 35 10 0000
Hako Ground and Garden	Noruega	47 22 90 7760
Hayter Limited (U.K.)	Reino Unido	44 1279 723 444
Hydroturf Int. Co Dubai	Emiratos Árabes Unidos	97 14 347 9479
Hydroturf Egypt LLC	Egipto	202 5194308
Ibea S.P.A.	Italia	39 0331 853611
Irriamc	Portugal	351 21 238 8260
Irrigation Products Int'l Pvt Ltd.	India	86 22 83960789
Jean Heybroek b.v.	Países Bajos	31 30 639 4611
Lely (U.K.) Limited	Reino Unido	44 1480 226 800
Maquiver S.A.	Colombia	57 1 236 4079
Maruyama Mfg. Co. Inc.	Japón	81 3 3252 2285
Metra Kft	Hungría	36 1 326 3880
Mountfield a.s.	República Checa	420 255 704 220
Munditol S.A.	Argentina	54 11 4 821 9999
Oslinger Turf Equipment SA	Ecuador	593 4 239 6970
Oy Hako Ground and Garden Ab	Finlandia	358 987 00733
Parkland Products Ltd.	Nueva Zelanda	64 3 34 93760
Prochaska & Cie	Austria	43 1 278 5100
RT Cohen 2004 Ltd.	Israel	972 98617979
Riversa	España	34 9 52 83 7500
Roth Motorgerate GmbH & Co.	Alemania	49 7144 2050
Sc Svend Carlsen A/S	Dinamarca	45 66 109 200
Solvert S.A.S.	Francia	33 1 30 81 77 00
Spypros Stavrinides Limited	Chipre	357 22 434131
Surge Systems India Limited	India	91 1 292299901
T-Markt Logistics Ltd.	Hungría	3626.525.500
Toro Australia	Australia	61 3 9580 7355
Toro Europe BVBA	Bélgica	3214 562 960



## La Garantía Toro

### Condiciones y productos cubiertos

The Toro® Company y su afiliado, Toro Warranty Company, bajo un acuerdo entre sí, prometen conjuntamente reparar el Producto Toro citado a continuación si ha sido usado con propósitos residenciales\* y si tiene defectos de materiales o mano de obra.

Los siguientes plazos son aplicables desde la fecha de la compra:

Productos	Periodo de Garantía
Cortacéspedes dirigidos	Garantía limitada de 2 años
Cortacéspedes con conductor, con motor trasero	Garantía limitada de 2 años
Tractores de césped y jardín	Garantía limitada de 2 años
Productos eléctricos manuales	Garantía limitada de 2 años
Lanzanieves	Garantía limitada de 2 años
Giro cero de consumo	Garantía limitada de 2 años

\* "Comprador original" significa la persona que compró originalmente el Producto Toro.

\* "Propósito residencial" significa el uso del producto en la misma parcela en que se encuentra su vivienda. El uso en más de un lugar, o el uso institucional o alquiler, se considera como uso comercial y sería aplicable la garantía de uso comercial.

### Garantía limitada para el uso comercial

Los productos de consumo y accesorios Toro utilizados con propósitos comerciales, institucionales o de alquiler están garantizados contra defectos en materiales o mano de obra durante los periodos de tiempo siguientes a partir de su fecha de compra original:

Productos	Periodo de Garantía
Cortacéspedes dirigidos	Garantía de 90 días
Cortacéspedes con conductor, con motor trasero	Garantía de 90 días
Tractores de césped y jardín	Garantía de 90 días
Productos eléctricos manuales	Garantía de 90 días
Lanzanieves	Garantía de 90 días
Giro cero de consumo	Garantía de 45 días

### Instrucciones para obtener asistencia bajo la garantía

Si usted cree que su producto Toro tiene un defecto de materiales o de mano de obra, siga este procedimiento:

1. Póngase en contacto con el vendedor para concertar el servicio técnico del producto. Si por cualquier razón le es imposible ponerse en contacto con el vendedor, puede dirigirse a cualquier Distribuidor Autorizado Toro para concertar el servicio técnico.
2. Lleve el producto y su prueba de compra (recibo o factura de venta) al Distribuidor. Si por alguna razón usted no está satisfecho con el análisis del Distribuidor o con la asistencia recibida, póngase en contacto con nosotros en la dirección siguiente:

Customer Care Department, Consumer Division  
The Toro Company  
8111 Lyndale Avenue South  
Bloomington, MN 55420-1196  
Director: Soporte técnico: 001-952-887-8248

Consulte la lista de Distribuidores adjunta

### Responsabilidades del propietario

Usted debe mantener su Producto Toro siguiendo los procedimientos de mantenimiento descritos en el *Manual del operador*. Dicho mantenimiento rutinario, sea realizado por un distribuidor o por usted mismo, es por cuenta de usted.

### Elementos y condiciones no cubiertos

Esta garantía expresa no cubre:

- El coste del servicio de mantenimiento regular o de piezas sujetas a desgaste, como por ejemplo palas de rotor, rascadores, correas, combustible, lubricantes, cambios de aceite, bujías, ajustes de cables/acoplamientos o ajustes de frenos
- Cualquier producto o pieza que haya sido modificado o mal utilizado o que haya necesitado ser sustituido o reparado debido a accidente o falta de mantenimiento adecuado
- Reparaciones debidas a no utilizar combustible fresco (comprado hace menos de un mes) o no preparar adecuadamente la unidad antes de cualquier periodo de no utilización superior a un mes
- Motor y transmisión. Estos elementos están cubiertos por las garantías de los fabricantes correspondientes, con términos y condiciones propios

Todas las reparaciones cubiertas por estas garantías deben ser realizadas por un Distribuidor Toro Autorizado usando piezas de repuesto aprobados por Toro.

### Condiciones generales

El comprador está amparado por la legislación nacional de cada país. Esta garantía no restringe los derechos del comprador bajo dicha legislación.



# Super-puhallin/imuri

Mallinro: 51593—Sarjanro: 310000001 tai suurempi

## Käyttöopas

Tämä tuote on kannettava sähköpuhallin ja imuri. Se on tarkoitettu kotikäyttöön liian, roskien ja irtomateriaalin puhaltamiseen ja kevyen eloperäisen aineksen, kuten ruohon ja lehtien, imuroimiseen. Sitä ei ole tarkoitettu käytettäväksi suljetuissa tiloissa tai erittäin pölyisillä alueilla, tulen syyttämiseen eikä kovien esineiden imuroimiseen. Tuotteen paino: 4,6 kg

Tämä tuote on asiaankuuluvien eurooppalaisten direktiivien mukainen. Lisätietoja on erillisessä tuotekohtaisessa vaatimustenmukaisuusvakuutuksessa.

## Turvaohjeet

Parhaan mahdollisen turvallisuuden ja hyvän suorituskyvyn takaamiseksi sekä laitetuntemuksen hankkimiseksi on tärkeää, että kaikki laitteen käyttäjät lukevat tämän käyttöoppaan ja omaksuvat sen tiedot ennen laitteen käyttämistä. Erytystä huomiota on kiinnitettävä turvaohjeen varoitusmerkintään **▲** joka tarkoittaa VAROITUSTA, VAARAA tai HENGENVAARAA – henkilöturvallisuusohjeet. Lue ja omaksu nämä ohjeet, sillä ne käsittelevät turvallisuutta. **Näiden ohjeiden noudattamatta jättäminen voi aiheuttaa tapaturman, palovaaran tai sähköiskun.**

**HUOMIO!** Laitte on tarkoitettu vain kotikäyttöön.

## Koulutus

- Lue ohjeet huolellisesti. Tutustu ohjauslaitteisiin ja laitteen asianmukaiseen käyttöön.
- Älä anna laitetta lasten käyttöön.
- Älä anna näihin ohjeisiin perehtymättömien henkilöiden käyttää laitetta. Paikalliset säännökset saattavat asettaa rajoituksia käyttäjän iälle.
- Älä käytä laitetta, jos lähistöllä on ihmisiä (varsinkin lapsia) tai lemmikkieläimiä.
- Käyttäjä vastaa muille ihmisille tai heidän omaisuudelleen aiheutuneista vahingoista.

## Valmistelut

- Käytä laitetta käyttäessäsi tukevia kenkiä ja pitkälahkeisia housuja.
- Älä käytä löysiä vaatteita tai koruja, jotka voivat joutua ilmanottoaukkoon (katso seuraavaa kuvaa). Pidä pitkät hiukset etäällä ilmanottoaukoista.

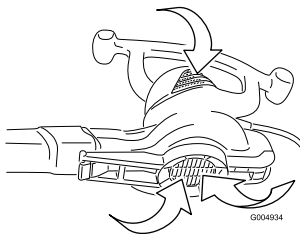

- Käytä käytön aikana suojalaseja.
- Estä pölyn aiheuttamat ärsytysoireet käyttämällä kasvusoajainta.
- Tarkasta virta- ja jatkojohto vaurioiden tai kulumisen varalta ennen käyttöä. Älä käytä laitetta, jos johto on vaurioitunut tai kulunut.

- Älä käytä laitetta, jos suojukset tai suojat ovat vialliset tai jos turvalaitteet on irrotettu. Näihin kuuluvat myös imusäkki/imuriputki ja puhallinputki / ilmanottoaukon suojaus.
- Käytä CE-hyväksyttyä, säänkestävää ja määräysten mukaista jatkojohtoa, jossa on oikean tyyppinen pistoke.

## Käyttö

- **Älä** käytä laitetta märillä alustoilla. **Älä** altista laitetta sateelle. Säilytä sitä sisätiloissa.
- Älä käsittele pistoketta tai laitetta märin käsin.
- Suuntaa virtajohto taakse, laitteesta pois päin.
- Jos johto vaurioituu käytössä, irrota virtajohto heti pistorasiasta. **Älä koske johtoon ennen kuin se on irrotettu virtalähteestä.**
- Älä kanna laitetta johdon avulla, käytä johtoa kädensijana, jätä johtoa suljetun oven väliin tai vedä johtoa terävien kulmien tai nurkkien ympäri. Pidä johto etäällä kuumista pinnoista.
- Kytke kaikki ohjaimet pois päältä, ennen kuin irrotat laitteen pistorasiasta.
- Älä irrota pistoketta pistorasiasta vetämällä johdosta. Kun irrotat pistokkeen pistorasiasta, tartu pistokkeeseen, älä johtoon.
- Irrota laite virtalähteestä
  - Aina kun poistut laitteen luota
  - Ennen tukkeuman poistamista
  - Ennen laitteen tarkastamista, puhdistamista tai huoltamista
  - Jos laite alkaa tärähtää epänormaalisti.
- Käytä laitetta vain päivänvalossa tai hyvässä keinovalaistuksessa.
- Älä kurota liikaa ja säilytä tasapaino.
- Varo, että jalkasi eivät luista rinteissä.
- Käytä laitetta kävellen, älä juokse.
- Pidä jäähdytysilmakanavat puhtaana roskista. Älä laita aukkoihin esineitä. Laitetta ei saa käyttää aukot tukittuna.
- Älä puhalla roskia sivullisten suuntaan.
- Ole erityisen varovainen puhdistatessasi portaita.
- Älä käytä laitetta tulenarkojen tai räjähdysherkkien nesteiden, esimerkiksi bensiinin imuroimiseen, tai käytä laitetta alueilla, missä näitä saattaa olla.
- Älä imuroi mitään palavaa tai savuavaa, kuten savukkeita, tulitikkuja tai kuumaa tuhkaa.
- Laitteessa on kaksoiseristys (luokka 2). Käytä varaosina vain täsmälleen samanlaisia osia. Katso kaksoiseristettyjen (luokka 2) laitteiden huolto-ohjeet.
- Salamanisku voi aiheuttaa vakavan loukkaantumisen tai hengenvaaran. Jos alueella on ukonilma, konetta ei saa käyttää. Tällöin on hakeuduttava suojaan.

## Kunnossapito ja varastointi

- Huolehdi, että mutterit, pultit ja ruuvit ovat tiukalla, jotta laitetta on turvallista käyttää.

- Tarkista säännöllisesti, että imusäkissä ei ole kulumia tai vaurioita.
- Vaihda kuluneet tai vahingoittuneet osat.
- Jos laite ei toimi kunnolla, se on pudotettu, vaurioitunut, jätetty ulos tai pudotettu veteen, vie se huoltoliikkeeseen.
- Käytä vain alkuperäisiä varaosia ja lisävarusteita.
- Säilytä laite kuivassa paikassa.

## Äänenpaine

Tämän laitteen äänenpainetaso käyttäjän korvan kohdalla on 97 dBA, johon sisältyy epävarmuusarvo (K) 1 dBA.

Äänenpainetaso on määritetty standardissa EN ISO 11201 määritetyn menettelyn mukaisesti.

## Ääniteho

Tämän laitteen taattu äänitehon taso on 103 dBA, johon sisältyy epävarmuusarvo (K) 1 dBA.

Äänitehon taso on määritetty standardissa ISO 11094 määritetyn menettelyn mukaisesti.

## Värinä

- Mitattu värinätaaso = 4,0 m/s<sup>2</sup>
- Epävarmuusarvo (K) = 2,0 m/s<sup>2</sup>

Mitatut arvot on määritetty standardissa EN ISO 20643 määritetyn menettelyn mukaisesti.

## Sähkö- ja elektroniikkalaiteromu

	<ul style="list-style-type: none"> <li>• Tämä laite luokitellaan EU-direktiivin 2002/96/EY mukaan elektroniikka- tai sähkötyökaluksi.</li> <li>• Työkalua <b>ei saa</b> hävittää lajittelemattoman yhdyskuntajätteen mukana.</li> <li>• Tämä työkalu on toimitettava hävitettäväksi keräyspisteeseen tai kierrätyskeskukseen paikallisen lainsäädännön edellyttämällä tavalla.</li> <li>• Kuluttajat voivat vähentää huomattavasti jätteiden määrää toimittamalla elektroniikka- ja sähkötyökalut kierrätettäviksi.</li> <li>• Kierrätys estää vaarallisten aineiden leviämisen yhdyskuntajätteen sekaan.</li> <li>• Tämä merkintä muistuttaa käyttäjää siitä, että tuotetta ei saa hävittää lajittelemattoman yhdyskuntajätteen mukana.</li> </ul>
---	---

## Turva- ja ohjetarrat

**HUOMIO!** Turva- ja ohjetarrat on sijoitettu mahdollisesti vaarallisten alueiden lähelle. Vaihda vaurioituneet tai kadonneet tarrat uusiin.



THE TORO COMPANY  
8111 Lyndale Avenue South  
Bloomington, MN 55420-1196 USA  
Assembled in Mexico



Model no.:

Serial no.:

Year:







1



2



3



4



5



Watts, 230-240V~50 Hz US PAT: 4,694,528; 4,288,886; D368,341; 5,535,479; 5,560,078; 5,689,852; Re.36,627; 5,979,013; 6,003,199. 110-7425

1. Lue käyttöopas.
2. Sähköiskuvaara – pidä puhallin poissa sateesta ja muista märistä olosuhteista.
3. Vaara – irrota puhallin pistorasiasta ja lue ohjeet ennen kuin korjaat tai huollat puhallinta.
4. Esineiden sinkoutumisvaara – käytä silmäsuojaimia.
5. Esineiden sinkoutumisvaara – pidä sivulliset turvallisen etäisyyden päässä laitteesta.
6. Sisältää kierrätettäviä materiaaleja, ei saa hävittää tavallisen jätteen mukana.

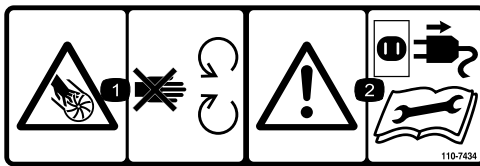

110-7434

1. Silpoutumisvaara, siipipyörä – pysy etäällä liikkuvista osista.
2. Vaara – irrota puhallin pistorasiasta ja lue ohjeet ennen kuin korjaat tai huollat puhallinta.

## Käyttöönotto



### Puhaltimen kokoaminen

#### Vaiheeseen tarvittavat osat:

Asenna puhallinputki ja ilmanottoaukon suojus puhaltimen koteloon.

**HUOMIO!** Puhallinputki on asennettava ennen ilmanottoaukon suojusta, koska ilmanottoaukon suojus kiinnittyy puhallinputkeen. Jos alempi ilmanottoaukon suojus ei ole kunnolla paikoillaan, puhallin ei toimi.

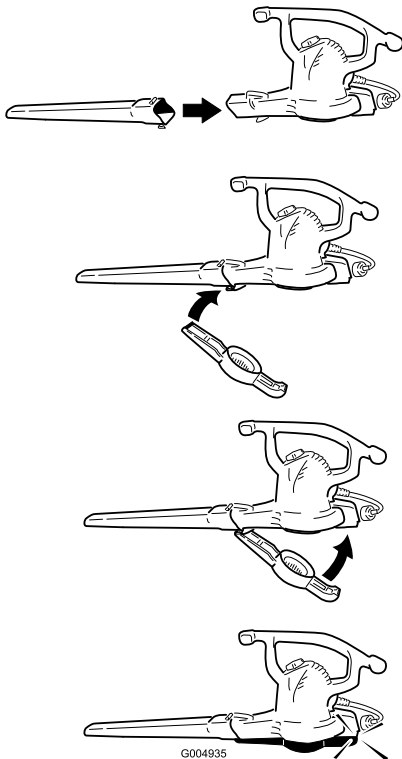

### Puhaltimen muuntaminen imuriksi

#### Vaiheeseen tarvittavat osat:

#### ⚠ VAARA

Kun puhaltimen virta katkaistaan, siipipyörä pyörii vielä muutaman sekunnin ajan ja voi leikata tai vahingoittaa sormia.

Älä irrota alemmaa ilmanottoaukon suojusta, kun moottori on käynnissä tai kun laite on kytkettynä pistorasiaan.

1. Irrota ilmanottoaukon suojus ja puhallinputki puhaltimen kotelosta.

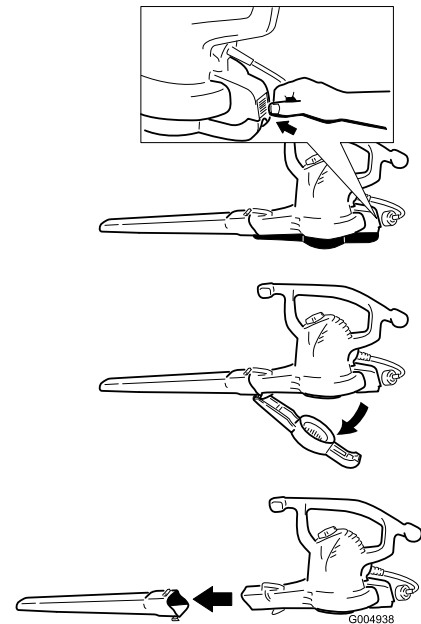

2. Asenna imuriputki puhaltimen koteloon ja kiinnitä alempi imuriputki ylem্পään putkeen. Kiinnitä mukana toimitetulla kiinnikkeellä.

**HUOMIO!** Jos imuriputki ei ole kunnolla paikoillaan, imuri ei toimi.

**Huomaa:** Paina kiinnikettä lujasti, jotta se kiinnittyy imuriputkeen kokonaan kantaa myöten.

# 3

## Imurin muuntaminen puhaltimeksi

### Vaiheeseen tarvittavat osat:

1. Irrota imusäkki ja imuriputki puhaltimen kotelosta.

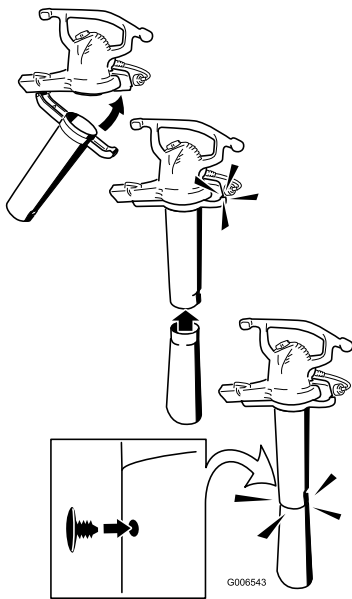

3. Asenna imusäkki.

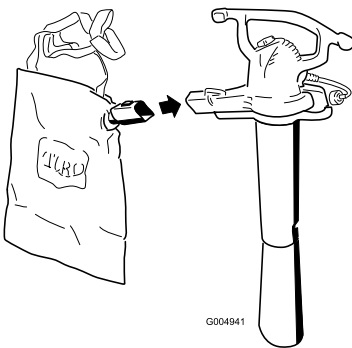

4. Säädä hihna sopivaksi.

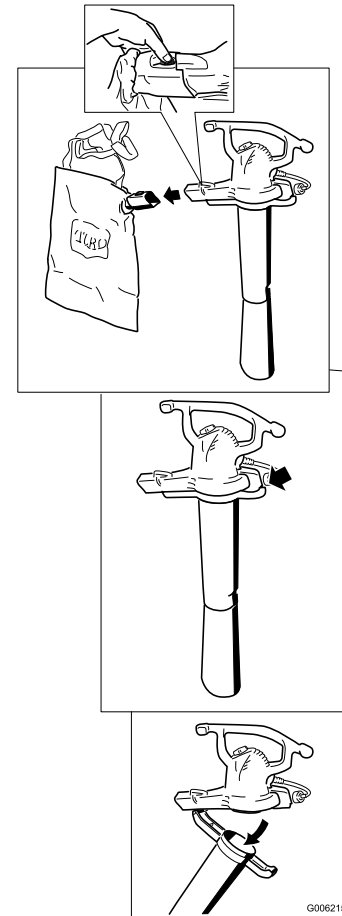

2. Asenna puhallinputki ja ilmanottoaukon suojus puhaltimen koteloon.

**HUOMIO!** Jos alempi ilmanottoaukon suojus ei ole kunnolla paikoillaan, puhallin ei toimi.

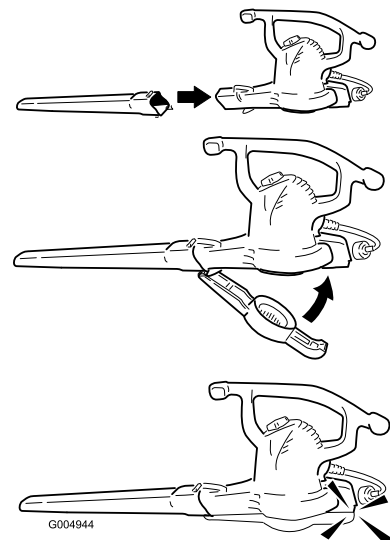

# Käyttö

**HUOMIO!** Tämä puhallin on tarkoitettu vain ulkona tapahtuvaan kotikäyttöön. Sitä ei ole tarkoitettu sisäkäyttöön, kaupalliseen käyttöön tai teollisuuskäyttöön.

## Kytkeä virtalähteeseen

Laitteen kanssa käytettävässä virtalähteessä on oltava vikavirtasuoja, jonka laukaisuvirran on oltava enintään 30 mA. Käytä vain CE-hyväksyttyä, ulkokäyttöön tarkoitettua jatkojohtoa. Älä muuta laitteen tai jatkojohdon pistoketta mitenkään.

### ⚠ VAARA

Jos jatkojohto ei ole kokonaan kiinni puhaltimen pistokkeessa tai jos pistotulppa ja johto eivät sovi paikalleen tiukasti, irrallinen pistoke voi aiheuttaa ylikuumentumisen ja tulipalon.

- Varmista, että johdot on kytketty oikein.
- Tarkista johtojen kytkennät säännöllisesti.
- Älä käytä kulunutta tai löysää jatkojohtoa.

Jatkojohdon pituus	Johtimen vähimmäispaksuus
30 m	1,0 mm <sup>2</sup>
45 m	2,0 mm <sup>2</sup>

**Huomaa:** Älä käytä yli 45 metrin pituisia jatkojohtoa.

**HUOMIO!** Tarkista säännöllisesti käytön aikana, että jatkojohdon eristyksessä ei ole reikiä. Älä käytä viallista johtoa. Älä anna johdon kulkea seisovan veden tai märän ruohon läpi.

Varmista jatkojohdon kiinnitys puhaltimen virtajohtoon umpisolmulla kuvan mukaisesti.

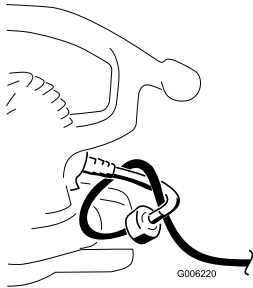

## Käynnistys, sammutus ja ilman nopeuden säätö

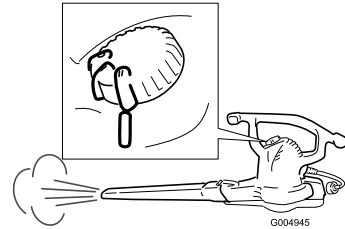
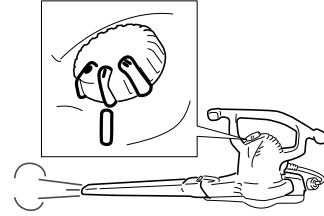
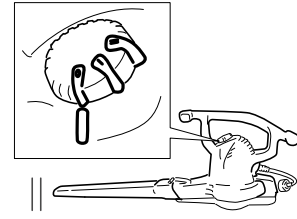

## Keskityssuuttimen käyttö

Asenna keskityssuutin puhallinputkeen, kun yrität puhdistaa kapeita alueita tai irrottaa kovalle pinnalle takertuneita roskia.

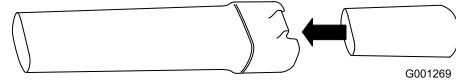

Irrota keskityssuutin, kun olet valmis.

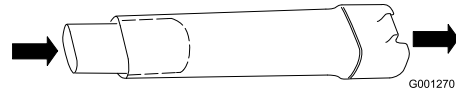

## Puhaltimen käyttö

Puhallin on tarkoitettu vain kotikäyttöön. Käytä puhallinta roskien poistamiseen ulkotiloissa tarpeen mukaan.

### ⚠ VAARA

Puhallin voi singota roskia ja aiheuttaa tällöin vakavia tapaturmia käyttäjälle tai sivullisille.

- Älä puhalla kovia esineitä, kuten nauloja, pultteja tai kiviä.
- Älä käytä puhallinta sivullisten tai lemmikkien lähellä.
- Ole erityisen varovainen, kun puhdistat portaita tai muita ahtaita alueita.
- Käytä suojalaseja tai muita sopivia silmäsuojaimia, pitkiä housuja ja kenkiä.

## Imurin käyttö

### ⚠ VAARA

Imuri voi singota roskia ja aiheuttaa tällöin vakavia tapaturmia käyttäjälle tai sivullisille.

- Älä käytä imuria, jos imusäkkiä ei ole asennettu tai jos säkin vetoketju on auki.
- Älä imuroi teräviä, suippoja tai kovia esineitä, jotka voivat läpäistä säkin, kuten metallilankaa, niittejä, nautoja tai kiviä.



**HUOMIO!** Imuroi vain lehtiä ja muuta pehmeää jätettä. Kovat jätteet, kuten tikut, kivet, tammenterhot ja kävyt, vaurioittavat siipipyörää.

**HUOMIO!** Älä työnä imuriputkea roskakasaan tai pidä putkea pystysuorassa ja syötä roskia putkeen väkisin painamalla putkea alas. Molemmissa tapauksissa siipipyörä voi tukkeutua ja vaurioitua. Jos imuri alkaa täristä tai siitä kuuluu epätavallista ääntä, sammuta se, irrota virtajohto pistorasiasta ja selvitä äänen syy.

### Imusäkin tyhjennys

1. Sammuta imuri ja irrota se virtalähteestä.
2. Tyhjennä roskat imusäkistä.



G001272

Älä säilytä roskia säkissä. Puhdista säkki kääntämällä se nurin ja ravistamalla säkkiin jääneet roskat pois. Pese säkki kerran vuodessa käsin saippuavedessä ja anna sen kuivua.

### ⚠ HENGENVAARA

Säkki kuluu ja heikentyy normaalissa käytössä ajan mittaan. Pienet esineet saattavat läpäistä kuluneen tai heikentyneen säkin ja vahingoittaa käyttäjää tai sivullisia.

Tarkasta säkki säännöllisesti. Jos se on kulunut tai heikentynyt, vaihda se aitoon Toro-imusäkkiin.

## Siipipyörään takertuneiden roskien poisto

1. Sammuta imuri ja **irrota** se virtalähteestä. Odota, että kaikki liikkuvat osat pysähtyvät.
2. Irrota imuriputki.

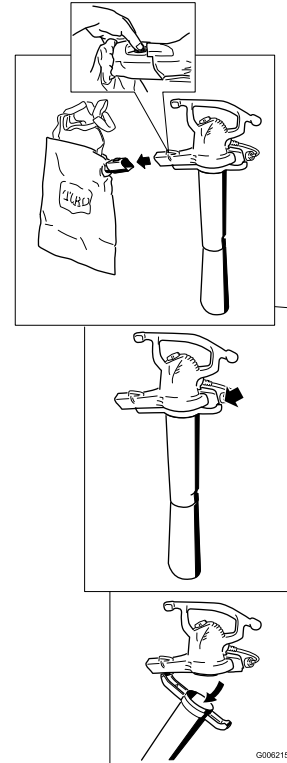

3. Poista siipipyörän siipiin jääneet roskat.

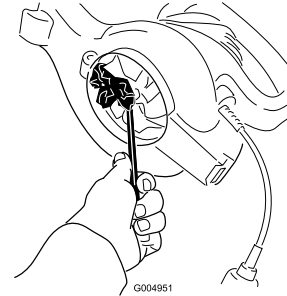

4. Tarkista, näkyykö siipipyörässä merkkejä vaurioista. Jos se on vaurioitunut, ota yhteys valtuutettuun Toro-jälleenmyyjään.
5. Asenna imuriputki, tai jos haluat käyttää puhallinta, asenna alempi ilmanottoaukon suojus. Katso lisätietoja kohdasta Puhaltimen muuntaminen imuriksi tai Imurin muuntaminen puhaltimeksi.

# Huolto

Toro on suunnitellut tämän tuotteen siten, että se toimii moitteettomasti vuosien ajan. Jos sitä on huollettava, vie laite valtuutetulle Toro-jälleenmyyjälle. Toro-jälleenmyyjä on koulutettu korjaamaan Toro-laitteita. Hän myös varmistaa, että Toro-laitteesi pysyy Toro-laatuksena.

## Kaksoiseristetyt (luokka 2) laitteet

Kaksoiseristetyissä (luokka 2) laitteissa käytetään maadoituksen sijaan kahta eristysjärjestelmää. Kaksoiseristettyjen (luokka 2) laitteiden mukana ei toimiteta maadoitusvälineitä, eikä niihin saa lisätä maadoitusta. Kaksoiseristettyjen (luokka 2) laitteiden huoltaminen edellyttää äärimmäistä tarkkuutta ja järjestelmän tuntemusta, ja se on jätettävä valtuutetun Toro-huoltoliikkeen koulutetun huoltohenkilökunnan tehtäväksi. Kaksoiseristettyjen (luokka 2) laitteiden varaosien on oltava täsmälleen samanlaisia kuin alkuperäiset osat. Kaksoiseristetyt (luokka 2) laitteet on varustettu tällä merkillä (kaksi neliötä sisäkkäin) .

## Varastointi

Säilytä puhallin/imuri ja jatkojohto sisätiloissa kuivassa ja viileässä paikassa, lasten ja eläinten ulottumattomissa.

## Vianetsintä

- Varmista, että alempi ilmanottoaukon suojus tai imuriputki on kunnolla paikoillaan.
- Varmista, että virtajohto on paikoillaan puhaltimen takana ja että pistoke on kunnolla pistorasiassa.

## Kansainväliset jakelijat

<b>Jakelija:</b>	<b>Maa:</b>	<b>Puhelinnumero:</b>
Atlantis Su ve Sulama Sisstemleri Lt	Turkki	90 216 344 86 74
Balama Prima Engineering Equip.	Hongkong	852 2155 2163
B-Ray Corporation	Korea	82 32 551 2076
Casco Sales Company	Puerto Rico	787 788 8383
Ceres S.A.	Costa Rica	506 239 1138
CSSC Turf Equipment (pvt) Ltd.	Sri Lanka	94 11 2746100
Cyril Johnston & Co.	Pohjois-Irlanti	44 2890 813 121
Equiver	Meksiko	52 55 539 95444
Femco S.A.	Guatemala	502 442 3277
G.Y.K. Company Ltd.	Japani	81 726 325 861
Geomechaniki of Athens	Kreikka	30 10 935 0054
Guandong Golden Star	Kiina	86 20 876 51338
Hako Ground and Garden	Ruotsi	46 35 10 0000
Hako Ground and Garden	Norja	47 22 90 7760
Hayter Limited (U.K.)	Yhdistynyt kuningaskunta	44 1279 723 444
Hydroturf Int. Co Dubai	Arabiemiirikuntien liitto	97 14 347 9479
Hydroturf Egypt LLC	Egypti	202 519 4308
Ibea S.P.A.	Italia	39 0331 853611
Irriamc	Portugali	351 21 238 8260
Irrigation Products Int'l Pvt Ltd.	Intia	86 22 83960789
Jean Heybroek b.v.	Alankomaat	31 30 639 4611
Lely (U.K.) Limited	Yhdistynyt kuningaskunta	44 1480 226 800
Maquiver S.A.	Kolumbia	57 1 236 4079
Maruyama Mfg. Co. Inc.	Japani	81 3 3252 2285
Metra Kft	Unkari	36 1 326 3880
Mountfield a.s.	Tšekin tasavalta	420 255 704 220
Munditol S.A.	Argentiina	54 11 4 821 9999
Oslinger Turf Equipment SA	Ecuador	593 4 239 6970
Oy Hako Ground and Garden Ab	Suomi	358 987 00733
Parkland Products Ltd.	Uusi-Seelanti	64 3 34 93760
Prochaska & Cie	Itävalta	43 1 278 5100
RT Cohen 2004 Ltd.	Israel	972 986 17979
Riversa	Espanja	34 9 52 83 7500
Roth Motorgerate GmbH & Co.	Saksa	49 7144 2050
Sc Svend Carlsen A/S	Tanska	45 66 109 200
Solvart S.A.S.	Ranska	33 1 30 81 77 00
Spypros Stavrinides Limited	Kypros	357 22 434131
Surge Systems India Limited	Intia	91 1 292299901
T-Markt Logistics Ltd.	Unkari	36 26 525 500
Toro Australia	Australia	61 3 9580 7355
Toro Europe BVBA	Belgia	32 14 562 960



## Toron takuu

### Ehdot ja takuunalaiset tuotteet

The Toro® Company ja sen sisaryhtiö Toro Warranty Company antavat yhteisen sopimuksensa mukaisesti takuun korjata alempana mainitun, kotikäytössä olleen\* Toro-tuotteen, jos siinä ilmenee materiaali- tai valmistusvikoja.

Tuotteille annetaan seuraavat takuuajat ostopäivästä lukien:

Tuotteet	Takuuaika
Työnnettävät ruohonleikkurit	Kahden vuoden rajoitettu takuu
Takamoottoriset ajoleikkurit	Kahden vuoden rajoitettu takuu
Ajoleikkurit ja puutarhatraktorit	Kahden vuoden rajoitettu takuu
Sähkökäyttöiset kannettavat laitteet	Kahden vuoden rajoitettu takuu
Lumilingot	Kahden vuoden rajoitettu takuu
Paikallaan kääntyvät kuluttajalaitteet	Kahden vuoden rajoitettu takuu

\* Alkuperäinen ostaja on henkilö, joka alun perin osti Toro-tuotteen.

\* Kotikäyttö tarkoittaa tuotteen käyttöä samalla tontilla, missä kotisi sijaitsee. Käyttöä useammassa kuin yhdessä paikassa, käyttöä laitoksessa tai vuokrakäyttöä pidetään kaupallisena käyttönä, johon sovelletaan kaupalliseen käyttöön annettua takuuta.

### Rajoitettu takuu – kaupallinen käyttö

Kuluttajakäyttöön tarkoitetuille Toro-laitteille ja -lisälaitteille, joita käytetään kaupallisesti, laitoksissa tai vuokrakalustona, annetaan materiaali- ja valmistusvirhetakuu seuraaviksi ajanjaksoiksi alkuperäisestä ostopäivästä lukien:

Tuotteet	Takuuaika
Työnnettävät ruohonleikkurit	90 päivän takuu
Takamoottoriset ajoleikkurit	90 päivän takuu
Ajoleikkurit ja puutarhatraktorit	90 päivän takuu
Sähkökäyttöiset kannettavat laitteet	90 päivän takuu
Lumilingot	90 päivän takuu
Paikallaan kääntyvät kuluttajalaitteet	45 päivän takuu

### Takuuhuollon ohjeet

Jos uskot, että Toro-tuotteessasi on materiaali- tai valmistusvirhe, toimi seuraavasti:

- Ota yhteys tuotteen myyjään huollon järjestämiseksi. Jos et voi jostain syystä ottaa yhteyttä tuotteen myyjään, ota yhteys mihin tahansa valtuutettuun Toro-jälleenmyyjään.
- Vie laite ja ostotodistus (ostokuitti) huoltoliikkeeseen. Jos et ole tyytyväinen huoltoliikkeen arvioon tai saamaasi palveluun, ota yhteys Toroon:

Customer Care Department, Consumer Division  
The Toro Company  
8111 Lyndale Avenue South  
Bloomington, MN 55420-1196  
Päällikkö: Tekninen tuotetuki: 001-952-887-8248

Katso oheinen jakelijaluettelo

### Omistajan vastuut

Toro-laitetta on huollettava *käyttöoppaan* huolto-ohjeiden mukaisesti. Tällaisen kunnossapidon kustannuksista vastaa omistaja huollon suorittajasta riippumatta.

### Takuun ulkopuoliset kohteet ja viat

Tämä takuu ei kata seuraavia:

- Määräaikaishuolto tai kuluvat osat, esim. roottorilavat, kaavinterät, hinnat, polttoaine, voiteluaineet, öljynvaihdot, syytystulpat, kaapeli/vivusto tai jarrujen säätö.
- Laitteet tai osat, joita on muutettu tai käytetty väärin, tai jotka on vaihdettava tai korjattava onnettomuuksien tai asianmukaisen huollon laiminlyönnin vuoksi.
- Korjaukset, jotka johtuvat vanhan polttoaineen (yli kuukauden ikäisen) käytöstä tai siitä, että laitetta ei ole valmisteltu oikein ennen kuin se on jätetty käyttämättä yli kuukauden ajaksi.
- Moottori ja vaihteisto. Niihin sovelletaan asianmukaisen valmistajan takuita ja niiden erillisiä takuehtoja.

Kaikki näiden takuiden piiriin kuuluvat korjaukset on suoritettava valtuutetussa Toro-huoltoliikkeessä, ja niissä saa käyttää vain Toron hyväksymiä varaosia.

### Yleiset ehdot

Ostajaa suojaavat maakohtaiset lait. Tämä takuu ei rajoita ostajan lakisääteisiä oikeuksia.



**Count on it.**



# Souffleur/aspirateur Super

N° de modèle 51593—N° de série 31000001 et suivants

## Manuel de l'utilisateur

Ce produit est un souffleur et aspirateur électrique à main. Il est destiné au particuliers pour souffler saletés, débris et matériaux épars et pour aspirer les matières organiques légères comme les feuilles et l'herbe. Il n'est pas conçu pour être utilisé dans des endroits clos ou extrêmement poussiéreux, pour démarrer des feux ou aspirer des objets durs. Poids du produit : 4,6 kg

Ce produit est conforme aux directives européennes pertinentes. Pour tout détail, reportez-vous à la Déclaration de conformité spécifique du produit fournie séparément.

## Sécurité

Pour assurer le maximum de sécurité et de rendement et bien connaître le produit, il est essentiel que tout utilisateur de la machine lise et comprenne le contenu de ce manuel avant la mise en marche. Faites particulièrement attention au symbole de sécurité ▲ qui signifie PRUDENCE, ATTENTION ou DANGER et concerne la sécurité des personnes. Veillez à lire et bien comprendre ces directives qui portent sur votre sécurité. **Ne pas les respecter, c'est risquer de vous blesser, de vous électrocuter ou de provoquer un incendie.**

**AVIS ! Cet appareil est réservé à l'usage domestique.**

## Apprendre à se servir de la machine

- Lisez attentivement les instructions. Familiarisez-vous avec les commandes et l'utilisation de l'appareil.
- Ne laissez jamais un enfant utiliser l'appareil.
- Ne laissez jamais des adultes n'ayant pas pris connaissance de ces instructions utiliser l'appareil. Certaines législations imposent un âge minimum pour l'utilisation de ce type d'appareil.
- N'utilisez jamais l'appareil lorsque des personnes, et surtout des enfants ou des animaux familiers, se trouvent à proximité.
- L'utilisateur est responsable des accidents et dommages causés aux autres personnes et à leurs possessions.

## Préparation

- Portez toujours un pantalon et des chaussures solides pour utiliser l'appareil.
- Ne portez pas de vêtements amples ou de bijoux pendants car ils peuvent être aspirés dans l'entrée d'air (voir la figure suivante). Si vous avez les cheveux longs, ne vous approchez pas des entrées d'air.

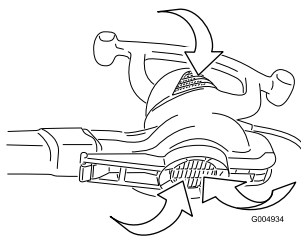

- Portez des lunettes de protection pour utiliser l'appareil.
- Portez un masque pour ne pas être irrité par la poussière.
- Avant chaque utilisation, vérifiez l'état du cordon d'alimentation et de la rallonge. N'utilisez pas l'appareil si le cordon est endommagé ou usé.

- N'utilisez jamais un appareil dont les capots et les protections manquent ou sont endommagés, ou dont l'équipement de sécurité, tels que sac/tube d'aspiration ou tube de souffleur/couvercle d'entrée, n'est pas en place.
- Utilisez toujours un cordon d'alimentation à l'épreuve des intempéries homologué CE, muni d'une prise correcte pour le lieu d'utilisation et en conformité avec les ordonnances locales.

## Utilisation

- N'utilisez **pas** l'appareil sur des surfaces mouillées. Ne l'exposez **pas** à la pluie. Rangez-le à l'intérieur.
- Ne manipulez pas l'appareil ou la prise si vous avez les mains mouillées.
- Gardez toujours le cordon d'alimentation derrière vous, loin de l'appareil.
- Si le cordon est endommagé pendant l'utilisation, débranchez-le immédiatement du secteur. **Ne touchez pas le cordon avant de l'avoir débranché du secteur.**
- Évitez de soulever l'appareil par le cordon d'alimentation, d'utiliser le cordon comme poignée, de coincer le cordon dans une porte ou de le traîner sur des arêtes tranchantes ou des angles vifs. N'approchez pas le cordon des surfaces chaudes.
- Coupez toutes les commandes avant de débrancher l'appareil.
- Ne débranchez pas l'appareil en tirant sur le cordon, mais en tenant la prise.
- Débranchez toujours l'appareil du secteur dans les cas suivants :
  - Chaque fois que vous laissez l'appareil sans surveillance.
  - Avant de dégager les obstructions.
  - Avant d'inspecter, de nettoyer ou d'effectuer toute opération sur l'appareil.
  - Si l'appareil se met à vibrer de façon anormale.
- Travaillez uniquement à la lumière du jour ou avec un bon éclairage artificiel.
- Ne travaillez pas trop loin devant vous et faites en sorte de ne pas perdre l'équilibre.
- Sur les terrains en pente, faites particulièrement attention de ne pas glisser.
- Marchez, ne courez pas.
- Gardez toutes les prises d'air bien dégagées. N'introduisez rien dans les ouvertures. N'utilisez pas l'appareil si une ouverture est bouchée.
- Ne soufflez jamais de débris en direction de qui que ce soit.
- Soyez particulièrement prudent lorsque vous nettoyez sur un escalier.
- N'aspirez pas de liquides inflammables ou combustibles, comme de l'essence, et n'utilisez pas l'appareil dans des endroits où ce type de liquide peut se trouver.
- N'aspirez pas d'objets incandescents ou qui dégagent de la fumée, tels que cigarettes, allumettes ou cendres chaudes.
- Cet appareil bénéficie d'une double isolation (c.-à-d. Classe 2). Utilisez uniquement des pièces de rechange identiques.

Reportez-vous aux instructions d'entretien des Appareils à double isolation (Classe 2).

- La foudre peut provoquer des blessures graves ou mortelles. Si vous observez la foudre ou que vous entendez le tonnerre à proximité, n'utilisez pas la machine et mettez-vous à l'abri.

## Entretien et remisage

- Gardez tous les écrous, boulons et vis toujours bien serrés pour être sûr de pouvoir utiliser l'appareil sans danger.
- Vérifiez fréquemment l'état et l'usure du sac d'aspiration.
- Remplacez les pièces usées ou endommagées.
- Si l'appareil ne fonctionne pas correctement, s'il est tombé, a été endommagé, oublié dehors ou immergé dans l'eau, renvoyez-le à un réparateur agréé.
- N'utilisez que des pièces et des accessoires d'origine.
- Rangez l'appareil dans un local sec.

## Pression acoustique

Cette machine produit au niveau de l'oreille de l'utilisateur une pression acoustique de 97 dBA, qui comprend une valeur d'incertitude (K) de 1 dBA.

La pression acoustique est déterminée en conformité avec les procédures énoncées dans la norme EN ISO 11201.

## Puissance acoustique

Cette machine a un niveau de puissance acoustique garanti de 103 dBA, qui comprend une valeur d'incertitude (K) de 1 dBA.

La puissance acoustique est déterminée en conformité avec les procédures énoncées dans la norme ISO 11094.

## Niveau de vibrations

- Niveau de vibrations mesuré = 4,0 m/s<sup>2</sup>
- Valeur d'incertitude (K) = 2,0 m/s<sup>2</sup>

Les valeurs mesurées sont déterminées en conformité avec les procédures énoncées dans la norme EN ISO 20643.

## Mise au rebut des équipements électriques/électroniques (WEEE)



- La directive UE 2002/96/CE place ce produit dans la catégorie outil électrique ou électronique.
- Ne jetez **pas** cet outil dans une décharge municipale en vrac.
- Mettez cet outil au rebut dans un centre de collecte ou de recyclage en conformité avec la réglementation locale et nationale.
- Le consommateur joue un rôle important dans la réduction du volume de déchets à éliminer s'il prend la peine de renvoyer les outils électroniques/électriques dans un lieu de recyclage.
- Le recyclage évite la dispersion de matériaux dangereux dans le flux de déchets municipaux.
- Le symbole de la poubelle barrée d'une croix rappelle à l'utilisateur qu'il ne doit pas se débarrasser du produit dans une décharge municipale en vrac.

## Autocollants de sécurité et d'instruction

**AVIS !** Les autocollants de sécurité et d'instruction sont placés près des endroits potentiellement dangereux. Remplacez les autocollants endommagés.

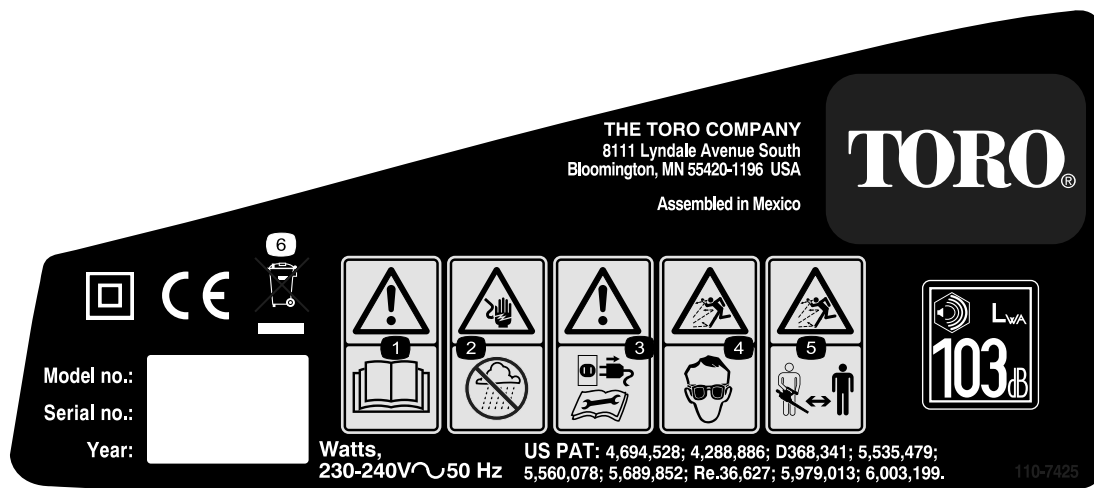

110-7425

1. Lisez le *Manuel de l'utilisateur*.
2. Risque d'électrocution – protégez le souffleur de la pluie et de l'humidité en règle générale.
3. Attention – coupez le moteur et lisez les instructions avant de procéder à l'entretien ou à des révisions.
4. Risque de projection d'objets – portez une protection oculaire.
5. Risque de projections – tenez les spectateurs à bonne distance de la machine.
6. Contient des matériaux recyclables, ne mettez pas au rebut.

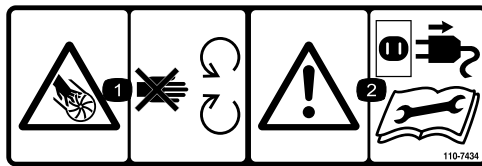

110-7434

1. Risque de coupure/mutilation par la turbine – ne vous approchez pas des pièces mobiles.
2. Attention – coupez le moteur et lisez les instructions avant de procéder à l'entretien ou à des révisions.

## Mise en service

# 1

### Assemblage du souffleur

#### Pièces nécessaires pour cette opération:

Montez le tube de souffleur, puis le couvercle d'entrée sur le carter du souffleur.

**AVIS !** Montez le tube du souffleur avant le couvercle d'entrée, car ce dernier s'accroche au tube. Le souffleur ne fonctionnera que si le couvercle d'entrée inférieur est verrouillé en position.

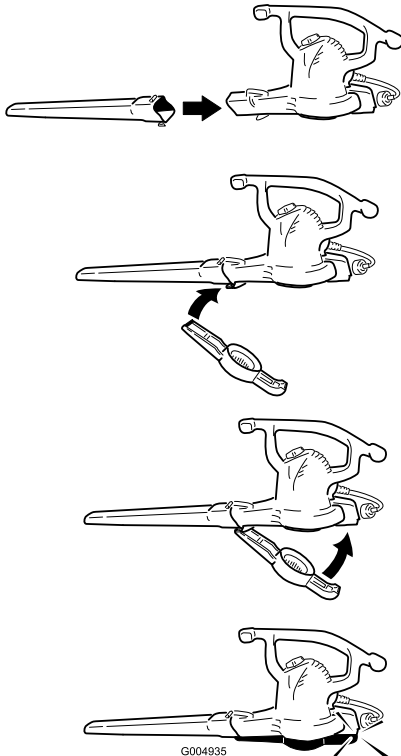

# 2

### Passage du mode souffleur au mode aspirateur

#### Pièces nécessaires pour cette opération:

### ⚠ ATTENTION

La turbine continue de tourner pendant quelques secondes après l'arrêt ; vous risquez de vous couper ou vous blesser aux doigts.

N'enlevez pas le couvercle d'entrée inférieur quand le moteur tourne ou si l'appareil est branché sur le secteur.

1. Retirez le couvercle d'entrée et le tube du carter du souffleur.

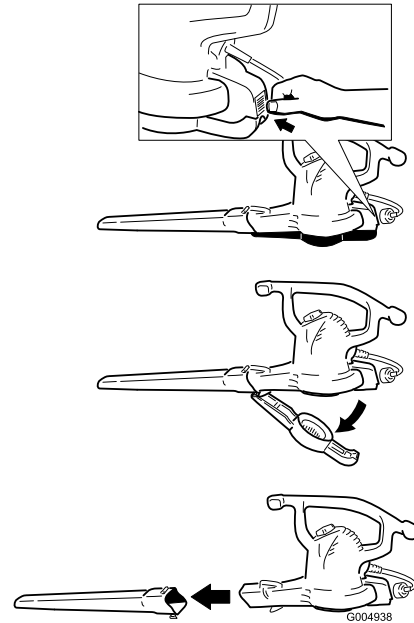

2. Montez le tube d'aspiration sur le carter du souffleur et insérez le tube inférieur dans le tube supérieur et fixez-le avec l'attache fournie.

**AVIS !** L'aspirateur ne fonctionnera que si le tube d'aspiration est verrouillé en position.

**Remarque:** Vous devrez peut-être pousser fermement sur le raccordement pour l'engager complètement dans le tube d'aspiration.

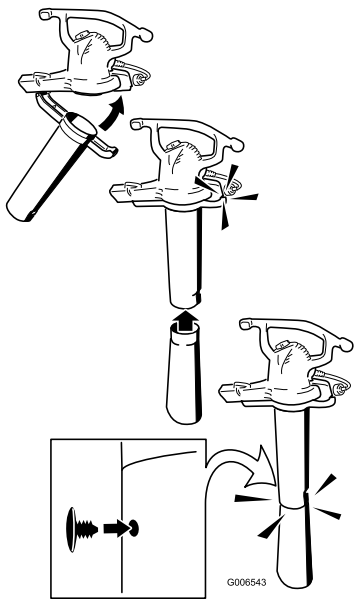

3. Installez le sac d'aspiration.

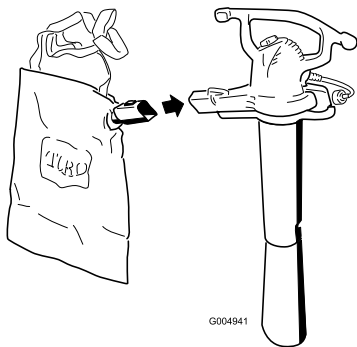

4. Réglez la sangle pour améliorer le confort d'utilisation.

# 3

## Passage du mode aspirateur au mode souffleur

Pièces nécessaires pour cette opération:

1. Retirez le sac et le tube d'aspiration du carter du souffleur.

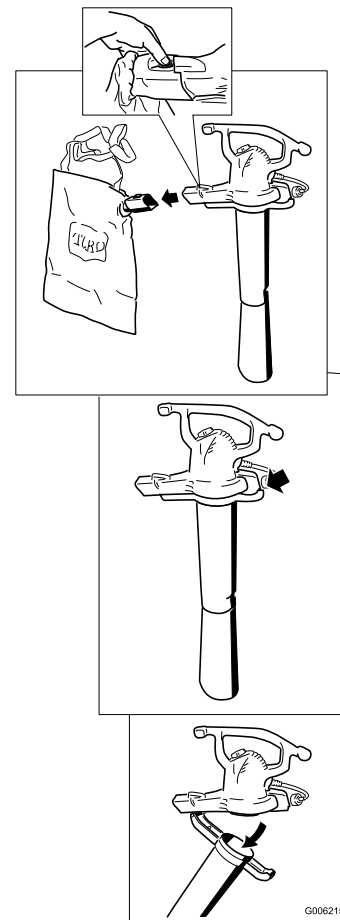

2. Montez le tube de souffleur, puis le couvercle d'entrée sur le carter du souffleur.

**AVIS ! Le souffleur ne fonctionnera que si le couvercle d'entrée inférieur est verrouillé en position.**

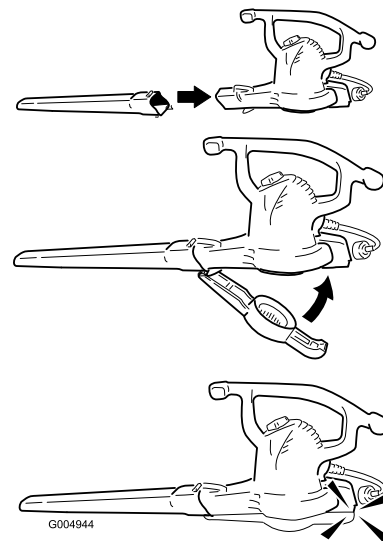

## Utilisation

**AVIS ! Ce souffleur est uniquement destiné à l'usage domestique et extérieur. Ne l'utilisez pas à l'intérieur ni à des fins commerciales ou industrielles.**

## Raccordement à une source d'alimentation Démarrage/arrêt/réglage de la vitesse de l'air

L'alimentation utilisée pour cet appareil doit comporter un dispositif à courant résiduel (RCD) maximum de 30 mA. Utilisez uniquement une rallonge homologuée CE prévue pour l'extérieur. Ne changez surtout pas la prise ni l'appareil.

### ⚠ ATTENTION

Si la rallonge n'est pas parfaitement branchée à la prise d'entrée, ou si la prise et le cordon ne sont pas connectés solidement, la prise mal ajustée risque de provoquer une surchauffe et éventuellement un incendie, et de vous brûler ainsi que d'autres personnes.

- Le cordon doit être parfaitement engagé avec la prise.
- Vérifiez régulièrement que le cordon est bien connecté.
- N'utilisez pas la rallonge si elle est usée ou mal ajustée.

Longueur de la rallonge	Calibre de fil minimum
30 m	1,0 mm <sup>2</sup>
45 m	2,0 mm <sup>2</sup>

Remarque: N'utilisez pas de rallonge de plus de 45 m.

**AVIS !** Au cours de l'utilisation, vérifiez souvent que la gaine de la rallonge ne présente pas de perforations. N'utilisez pas le cordon d'alimentation s'il est endommagé. Ne faites pas passer le cordon dans des flaques d'eau ou de l'herbe détrempée.

Attachez la rallonge au cordon d'alimentation de l'appareil en la nouant, comme illustré.

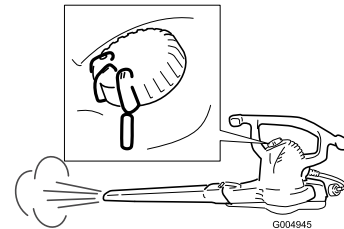
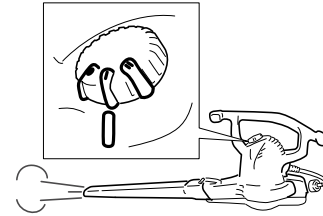
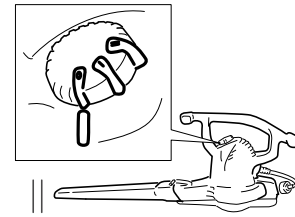
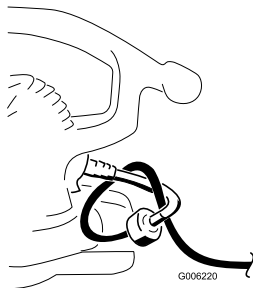

## Utilisation de l'embout concentrateur

Placez l'embout concentrateur dans le tube du souffleur pour pouvoir atteindre les endroits difficiles d'accès ou pour déplacer les débris en paquets sur les surfaces dures.

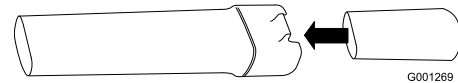

Enlevez l'embout concentrateur lorsque vous avez terminé.

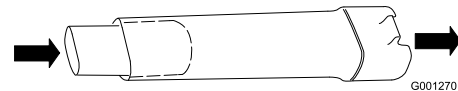

## Utilisation du souffleur

Le souffleur est réservé à l'usage domestique. Utilisez le souffleur à l'extérieur pour déplacer les débris selon les besoins.

### ⚠ ATTENTION

Le souffleur peut projeter des débris et blesser gravement l'utilisateur ou les personnes à proximité.

- Ne soufflez pas sur des objets durs du type clous, boulons ou pierres.
- N'utilisez pas le souffleur près de personnes ou d'animaux.
- Soyez particulièrement prudent lorsque vous nettoyez des escaliers ou d'autres endroits peu accessibles.
- Portez des lunettes de sécurité ou une autre protection oculaire appropriée, un pantalon et des chaussures.

## Utilisation de l'aspirateur

### ⚠ ATTENTION

L'aspirateur peut projeter des débris et blesser gravement l'utilisateur ou les personnes à proximité.

- N'utilisez pas l'aspirateur si le sac n'est pas en place ou n'est pas fermé.
- N'aspirez pas d'objets pointus, tranchants ou durs qui pourraient traverser le tissu du sac, comme des fils de fer, des agrafes, des clous ou des pierres.



**AVIS !** N'aspirez que les feuilles ou des objets mous. Les objets durs, tels bâtons, pierres, glands et pommes de pin endommageront la turbine.

**AVIS !** Ne forcez pas le tube d'aspiration dans une pile de débris et ne retournez pas l'appareil pour introduire des débris de force dans le tube. Dans les deux cas, la turbine risque de se boucher et d'être endommagée. Si l'aspirateur se met à vibrer ou produit des bruits inhabituels, arrêtez-le, **débranchez** le cordon d'alimentation et recherchez l'origine du problème.

### Vidage du sac de ramassage

1. Arrêtez et débranchez l'aspirateur de la prise d'alimentation.
2. Videz le sac.

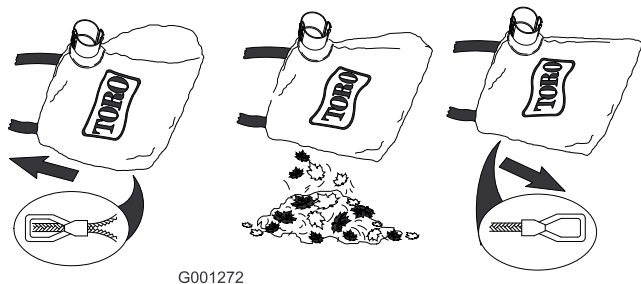

Ne laissez pas de débris dans le sac. Pour nettoyer le sac, retournez-le et secouez-le pour vider tous les débris. Une fois par an, lavez-le dans de l'eau savonneuse et laissez-le sécher à l'air libre.

### ⚠ DANGER

Le sac s'use et se détériore avec le temps. De petits objets peuvent alors être projetés à travers, ce qui risque de blesser gravement l'utilisateur ou les personnes à proximité.

Examinez le sac fréquemment. S'il est usé ou détérioré, remplacez-le par un sac Toro d'origine.

## Nettoyage des débris accumulés sur la turbine

1. Arrêtez et **débranchez** l'aspirateur du secteur, et attendez l'arrêt de toutes les pièces mobiles.
2. Retirez le tube d'aspiration.

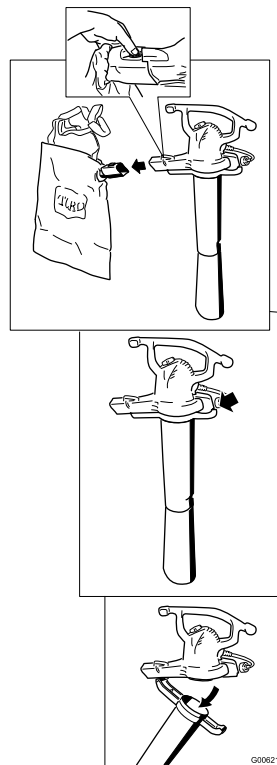

3. Retirez les débris des pales de la turbine.

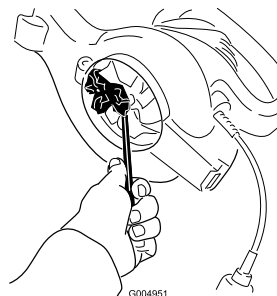

4. Contrôlez l'état de la turbine et contactez votre concessionnaire agréé si elle est endommagée.
5. Montez le tube d'aspiration ou, si vous souhaitez utiliser le souffleur, le couvercle d'entrée inférieure. Reportez-vous à la rubrique Passage du mode souffleur au mode aspirateur ou Passage du mode aspirateur au mode souffleur pour plus de détails.

# Entretien

Toro a conçu ce produit pour qu'il vous offrent de nombreuses années de bons et loyaux services. Lorsqu'un entretien est requis, confiez l'appareil à un réparateur Toro agréé. Celui-ci possède les compétences nécessaires pour réparer les produits Toro et il saura maintenir l'intégrité de votre produit Toro.

## Appareils à double isolation (Classe 2)

Ce type d'appareil dispose de deux systèmes d'isolation au lieu d'une mise à la masse (Classe 2). Aucun dispositif de mise à la masse n'est prévu sur un appareil à double isolation (Classe 2) et aucun ne doit lui être ajouté. L'entretien d'un appareil à double isolation (Classe 2) est délicat et exige de bien connaître le système. Pour cette raison, n'en confiez l'entretien qu'au personnel qualifié de votre réparateur Toro agréé. Les pièces de rechange d'un appareil à double isolation (Classe 2) doivent être identiques aux pièces d'origine. Un appareil à double isolation (Classe 2) porte le symbole  (un carré dans un carré).

## Remisage

Rangez le souffleur/aspirateur et la rallonge à l'intérieur, dans un endroit frais et sec, hors de portée des enfants et des animaux.

## Dépistage des défauts

- Vérifiez que le couvercle d'entrée inférieur ou le tube d'aspiration est bien verrouillé en position.
- Vérifiez que le cordon d'alimentation est bien fixé en position à l'arrière du souffleur et que la prise est correctement branchée.

## Liste des distributeurs internationaux

<b>Distributeur :</b>	<b>Pays :</b>	<b>Numéro de téléphone :</b>
Atlantis Su ve Sulama Sisstemleri Lt	Turquie	90 216 344 86 74
Balama Prima Engineering Equip	Hong Kong	852 2155 2163
B-Ray Corporation	Corée	82 32 551 2076
Casco Sales Company	Puerto Rico	787 788 8383
Ceres S.A	Costa Rica	506 239 1138
CSSC Turf Equipment (pvt) Ltd	Sri Lanka	94 11 2746100
Cyril Johnston & Co	Irlande du Nord	44 2890 813 121
Equirer	Mexique	52 55 539 95444
Femco S.A.	Guatemala	502 442 3277
G.Y.K. Company Ltd.	Japon	81 726 325 861
Geomechaniki of Athens	Grèce	30 10 935 0054
Guandong Golden Star	Chine	86 20 876 51338
Hako Gorund and Garden	Suède	46 35 10 0000
Hako Gorund and Garden	Norvège	47 22 90 7760
Hayter Limited (U.K.)	Royaume-Uni	44 1279 723 444
Hydroturf Int. Co Dubai	Émirats Arabes Unis	97 14 347 9479
Hydroturf Egypt LLC	Egypte	202 519 4308
Ibea S.P.A.	Italie	39 0331 853611
Irriamc	Portugal	351 21 238 8260
Irrigation Products Int'l Pvt Ltd.	Inde	86 22 83960789
Jean Heybroek b.v.	Pays-Bas	31 30 639 4611
Lely (U.K. ) Limited	Royaume-Uni	44 1480 226 800
Maquiver S.A.	Colombie	57 1 236 4079
Maruyama Mfg. Co. Inc.	Japon	81 3 3252 2285
Metra Kft	Hongrie	36 1 326 3880
Mountfield a.s.	République tchèque	420 255 704 220
Munditol S.A.	Argentine	54 11 4 821 9999
Oslinger Turf Equipment SA	Équateur	593 4 239 6970
Oy Hako Ground and Garden Ab	Finlande	358 987 00733
Parkland Products Ltd.	Nouvelle-Zélande	64 3 34 93760
Prochaska & Cie	Autriche	43 1 278 5100
RT Cohen 2004 Ltd.	Israël	972 986 17979
Riversa	Espagne	34 9 52 83 7500
Roth Motorgerate GmBh & Co.	Allemagne	49 7144 2050
Sc Svend Carlsen A/S	Danemark	45 66 109 200
Solvart S.A.S.	France	33 1 30 81 77 00
Spypros Stavrinides Limited	Chypre	357 22 434131
Surge Systems India Limited	Inde	91 1 292299901
T-Markt Logistics Ltd.	Hongrie	36 26 525 500
Toro Australia	Australie	61 3 9580 7355
Toro Europe BVBA	Belgique	32 14 562 960



## La garantie Toro

### Conditions et produits couverts

La société The Toro® Company et sa filiale, la société Toro Warranty, en vertu de l'accord passé entre elles, s'engagent conjointement à réparer les produits Toro figurant ci-dessous et présentant un défaut de fabrication ou de matériau.

Durées de la garantie à partir de la date d'achat :

Produits	Période de garantie
Tondeuses à conducteur marchant	Garantie limitée de 2 an
Tondeuses autoportées à moteur arrière	Garantie limitée de 2 an
Tracteurs de jardin et tondeuses autoportées	Garantie limitée de 2 an
Produits électriques à main	Garantie limitée de 2 an
Déneigeuses	Garantie limitée de 2 an
Machines à rayon de braquage zéro à usage privé	Garantie limitée de 2 an

\*Acheteur d'origine signifie la première personne qui s'est portée acquéreur du produit Toro

\* L'usage résidentiel désigne l'utilisation du produit sur le terrain où se trouve votre résidence. L'utilisation dans plusieurs lieux ou par des institutions ou la location est considérée comme un usage commercial, couvert par la garantie commerciale.

### Garantie limitée pour usage commercial

Les produits de consommation et accessoires Toro utilisés à des fins commerciales, par des institutions ou donnés en location, sont couverts contre tout défaut de fabrication pour les durées suivantes à dater de l'achat d'origine :

Produits	Période de garantie
Tondeuses à conducteur marchant	Garantie de 90 jours
Tondeuses autoportées à moteur arrière	Garantie de 90 jours
Tracteurs de jardin et tondeuses autoportées	Garantie de 90 jours
Produits électriques à main	Garantie de 90 jours
Déneigeuses	Garantie de 90 jours
Machines à rayon de braquage zéro à usage privé	Garantie de 45 jours

### Comment faire intervenir la garantie ?

Si vous pensez que votre produit Toro présente un défaut de fabrication ou de matériau, procédez comme suit :

1. Demandez à votre revendeur de prendre en charge votre produit. Si pour une raison quelconque il vous est impossible de contacter votre revendeur, vous pouvez vous adresser à n'importe quel concessionnaire Toro agréé pour l'entretien de votre produit.
2. Lorsque vous vous rendez chez le réparateur, apportez le produit et une preuve d'achat (reçu). Si, pour une raison quelconque, vous n'êtes pas satisfait du diagnostic de votre réparateur ou des conseils prodigués, n'hésitez pas à nous contacter à l'adresse suivante :

Customer Care Department, Consumer Division  
The Toro Company  
8111 Lyndale Avenue South  
Bloomington, MN 55420-1196  
Directeur : Service technique : 001-952-887-8248

Consultez la liste des distributeurs jointe.

### Responsabilités du propriétaire

Votre produit Toro doit être entretenu en suivant les procédures d'entretien décrites dans le *Manuel de l'utilisateur*. Cet entretien courant est à vos frais, qu'il soit effectué par vous ou par un concessionnaire.

### Ce que la garantie ne couvre pas

Cette garantie expresse ne couvre pas :

- Les frais normaux d'entretien et de remplacement de pièces telles que pales de rotor (palettes), lames racleuses, courroies, carburant, lubrifiants, changements d'huile, bougies, câble/tringlerie ou réglages des freins.
- Les produits ou pièces ayant subi des modifications ou un usage abusif, et nécessitant un remplacement ou une réparation en raison d'un accident ou d'un défaut d'entretien.
- Les réparations requises en raison de l'utilisation de carburant non frais (vieux de plus d'un mois) ou d'une mauvaise préparation de la tondeuse avant toute période de non-utilisation de plus d'un mois.
- Moteur et transmission. Ces composants sont couverts pas les garanties du constructeur pertinentes et par des conditions séparées.

Toutes les réparations couvertes par ces garanties doivent être effectuées par un réparateur Toro agréé, à l'aide de pièces de rechange agréées par Toro.

### Conditions générales

L'acheteur est couvert par la législation nationale de chaque pays. Les droits de l'acheteur, soutenus par la législation, ne sont pas limités par la présente garantie.



**Count on it.**



# Soffiatore-aspiratore Super

Form No. 3364-173 Rev A

N° del modello 51593—N° di serie 310000001 e superiori

## Manuale dell'operatore

Questo prodotto è un soffiatore-aspiratore elettrico portatile. È pensato per l'utilizzo in applicazioni residenziali, per soffiare terriccio, detriti e frammenti di materiale di varia natura e per aspirare materiali organici leggeri, quali erba e foglie. Non è stato progettato per l'utilizzo in ambienti angusti o aree particolarmente polverose, per accendere fuochi o per aspirare oggetti duri. Peso del prodotto: 4,6 kg

Questo prodotto è conforme a tutte le direttive europee pertinenti; vedere i dettagli nella Dichiarazione di Conformità (DICO) specifica del prodotto, fornita a parte.

## Sicurezza

Per garantire la massima sicurezza, le migliori prestazioni e familiarizzare con l'apparecchio, è essenziale che tutti gli operatori leggano attentamente e comprendano il contenuto di questo manuale prima di avviare l'apparecchio. Prestate particolare attenzione al simbolo di avvertimento  che significa ATTENZIONE, AVVERTENZA o PERICOLO – norme di sicurezza personali. Leggete e comprendete le istruzioni, perché si tratta della vostra sicurezza. **Il mancato rispetto di queste istruzioni può provocare infortuni, il rischio d'incendio e scosse elettriche.**

**ATTENZIONE!** Questo apparecchio è concepito per solo uso domestico.

## Addestramento

- Leggete attentamente le istruzioni. Prendete dimestichezza con i comandi e il corretto utilizzo dell'apparecchio.
- Non permettete mai che bambini e ragazzi utilizzino l'apparecchio.
- Non permettete mai ad adulti di utilizzare l'apparecchio se non hanno prima letto queste istruzioni. Le normative locali possono imporre limiti all'età dell'operatore.
- Non utilizzate mai l'apparecchio in prossimità di altre persone, soprattutto bambini, o di animali da compagnia.
- L'operatore o utilizzatore è responsabile di incidenti o pericoli occorsi ad altre persone o alla loro proprietà.

## Preparazione

- Indossate sempre pantaloni lunghi e calzature robuste quando usate l'apparecchio.
- Non indossate indumenti larghi o gioielli che possano essere aspirati all'interno della presa d'aria (fare riferimento alla figura seguente). Se si hanno i capelli lunghi, tenerli lontano dalle prese d'aria.

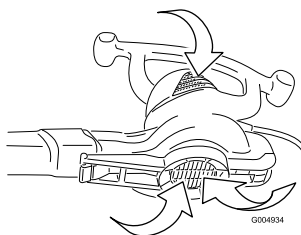

- Indossate occhiali protettivi durante il lavoro.
- Per prevenire irritazioni da polvere, indossate una maschera.

- Prima dell'utilizzo controllate che il cavo di alimentazione ed il cavo di prolunga non riportino segni di avaria e usura. Non usate l'apparecchiatura se il cavo è danneggiato o consumato.
- Non utilizzate mai l'apparecchio se le protezioni o i carter sono difettosi o se i dispositivi di sicurezza non sono montati, come il sacco di raccolta / tubo di aspirazione o il tubo del soffiatore / carter della presa d'aria.
- Utilizzate esclusivamente un cavo di prolunga resistente agli agenti atmosferici ed omologato CEE, dotato della spina adatta al paese in cui vi trovate, in base alle disposizioni locali.

## Funzionamento

- **Non** utilizzate l'apparecchio su superfici bagnate. **Non** esponetelo alla pioggia. Conservatelo in un locale chiuso.
- Non maneggiate la spina o l'apparecchio con le mani bagnate.
- Tenete sempre il cavo dietro all'apparecchio e lontano da esso.
- Se un cavo dovesse danneggiarsi durante l'uso, scollegate subito il cavo di alimentazione dalla rete. **Non toccate il cavo prima di avere scollegato l'alimentazione elettrica.**
- Non portate l'apparecchio tenendolo appeso al cavo, non usate il cavo a guisa di impugnatura, non chiudete il cavo nelle porte né tiratelo dietro angoli o spigoli acuti. Tenete il cavo lontano da superfici riscaldate.
- Prima di togliere la spina spegnete tutti i comandi.
- Non tirate il cavo per togliere la spina. Afferrate la spina, non il cavo, per toglierla.
- Scollegate l'apparecchio dalla presa elettrica nei casi seguenti:
  - Ogni volta che lasciate la macchina incustodita
  - Prima di pulire un intasamento
  - Prima di controllare, pulire o eseguire interventi sull'apparecchio
  - Se l'apparecchio inizia a vibrare in modo insolito
- Utilizzate l'apparecchio solamente alla luce del giorno o con illuminazione artificiale adeguata.
- Non sporgetevi e mantenete sempre l'equilibrio.
- Procedete sempre con passo sicuro sulle pendenze.
- Camminate, non correte.
- Mantenete tutte le prese d'aria di raffreddamento libere da detriti. Non inserite alcun oggetto nelle aperture. Non utilizzate l'apparecchio se un'apertura è bloccata.
- Non soffiare i detriti in direzione degli astanti.
- Prestate la massima attenzione quando pulite le scale.
- Non utilizzate questo apparecchio per aspirare liquidi infiammabili o combustibili tipo benzina, e non utilizzatelo in zone dove possano essere presenti tali liquidi.
- Non aspirate materiali fumanti o che bruciano, come ad esempio sigarette, fiammiferi o cenere calda.
- Questo apparecchio è provvisto di doppio isolamento (dispositivo Classe 2). Usate solamente parti di ricambio identiche; vedere le



Istruzioni per la manutenzione di apparecchi a doppio isolamento (Classe 2).

- I lampi possono causare lesioni gravi o morte. Se vedete lampi o udite tuoni nelle vicinanze, non utilizzare la macchina; cercate un riparo.

## Manutenzione e rimessaggio

- Mantenete adeguatamente serrati tutti i dadi, i bulloni e le viti, per assicurarvi che l'apparecchio funzioni nelle migliori condizioni di sicurezza.
- Controllate frequentemente il sacco di raccolta, per verificarne l'usura o il deterioramento.
- Sostituite i componenti consumati o danneggiati.
- Se l'apparecchio non funziona correttamente, se è caduto o danneggiato, se è stato lasciato all'aperto o immerso in acqua, consegnatelo ad un centro assistenza.
- Utilizzate soltanto parti di ricambio ed accessori originali.
- Conservate l'apparecchio in un luogo asciutto.

## Pressione acustica

Questa unità ha un livello di pressione acustica all'orecchio dell'operatore di 97 dBA, con un valore d'incertezza (K) di 1 dBA.

Il livello di pressione acustica è stato determinato in conformità con le procedure definite nella norma EN ISO 11201.

## Potenza acustica

Questa unità ha un livello di potenza acustica garantito di 103 dBA, con un valore d'incertezza (K) di 1 dBA.

Il livello di potenza acustica è stato determinato in conformità con le procedure definite nella norma ISO 11094.

## Vibrazioni

- Livello di vibrazione rilevato = 4,0 m/s<sup>2</sup>
- Valore d'incertezza (K) = 2,0 m/s<sup>2</sup>

I valori rilevati sono stati determinati in conformità con le procedure definite nella norma EN ISO 20643.

## Smaltimento delle apparecchiature elettriche ed elettroniche (WEEE)

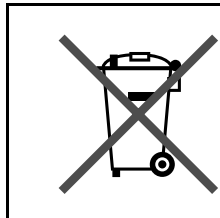

- La direttiva UE 2002/96/CE classifica questo prodotto come attrezzo elettrico o elettronico.
- **Non** smaltite questo attrezzo come rifiuto urbano indifferenziato.
- Smaltite questo attrezzo presso un centro di raccolta o riciclaggio, nel pieno rispetto delle leggi locali e nazionali.
- Il consumatore svolge un ruolo importante nella riduzione dello smaltimento dei rifiuti, e deve consegnare gli attrezzi elettronici ed elettrici inutilizzabili per il riciclaggio.
- Il riciclaggio evita la dispersione di materiali pericolosi nel ciclo dei rifiuti urbani.
- Il simbolo del cassonetto barrato ricorda all'utente di non smaltire questo prodotto come rifiuto urbano indifferenziato.

## Adesivi di sicurezza e informativi

**ATTENZIONE!** Gli adesivi di sicurezza o d'istruzione sono affissi nelle adiacenze di punti potenzialmente pericolosi. Sostituite gli adesivi danneggiati o mancanti.

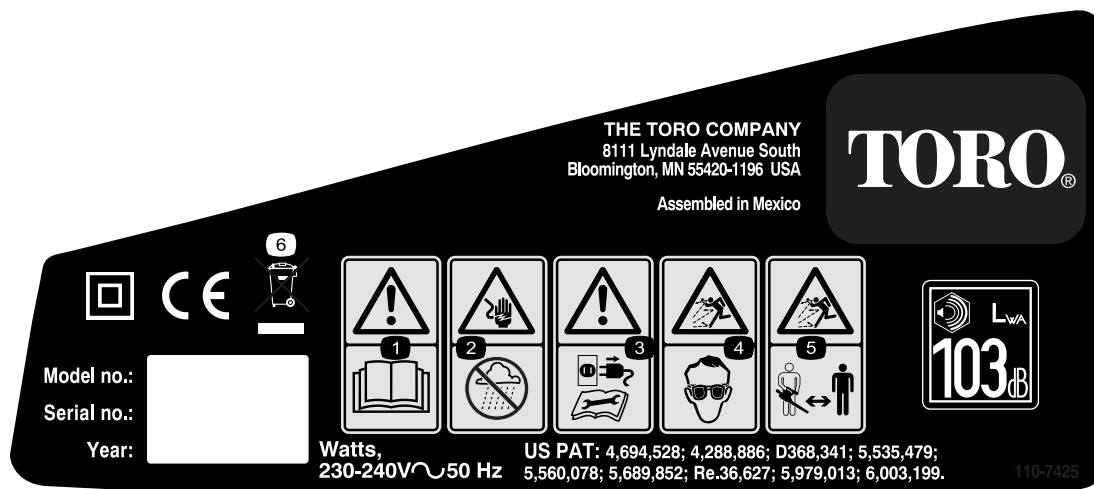

110-7425

1. Leggete il *Manuale dell'operatore*.
2. Rischio di scossa elettrica – Tenete il soffiatore lontano dalla pioggia e dal bagnato.
3. Avvertenza – Scollegate il soffiatore dalla presa elettrica e leggete le istruzioni prima di eseguire interventi di revisione o manutenzione.
4. Pericolo di oggetti lanciati – Usate gli occhiali di sicurezza.
5. Pericolo di lancio di oggetti – Tenete gli astanti a distanza di sicurezza dalla macchina.
6. Contiene materiali riciclabili; non disperdetevi nell'ambiente.

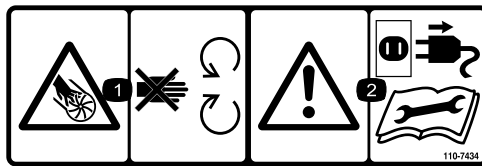

110-7434

1. Pericolo di amputazione/smembramento causati dalla girante – Non avvicinatevi alle parti in movimento.
2. Avvertenza – Scollegate il soffiatore dalla presa elettrica e leggete le istruzioni prima di eseguire interventi di revisione o manutenzione.

## Preparazione



### Assemblaggio del soffiatore

Parti necessarie per questa operazione:

Installate il tubo del soffiatore e quindi il carter della presa d'aria sul convogliatore.

**ATTENZIONE!** Montate il tubo del soffiatore prima del carter della presa d'aria, perché quest'ultimo viene agganciato al tubo. Il soffiatore non funziona se il carter della presa d'aria inferiore non è inserito saldamente.

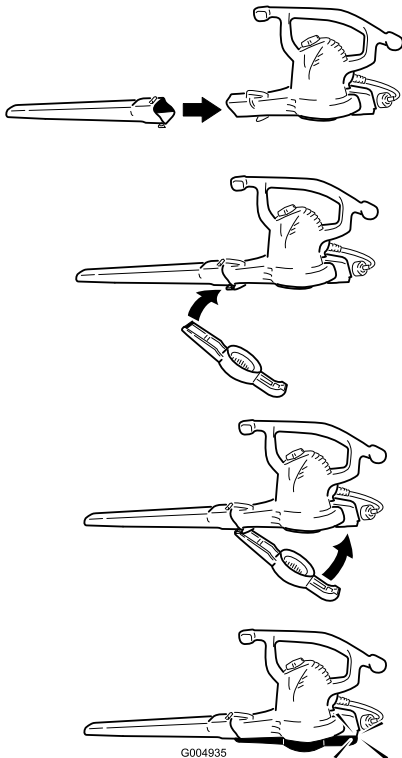

### Conversione da soffiatore ad aspiratore

Parti necessarie per questa operazione:

#### ⚠ AVVERTENZA

Quando spegnete il soffiatore, la girante gira per alcuni secondi e può amputare o tagliare le dita.

Non togliate il carter della presa d'aria inferiore se il motore gira o se l'unità è collegata a una presa elettrica.

1. Rimuovete il carter della presa d'aria e il tubo del soffiatore dal convogliatore.

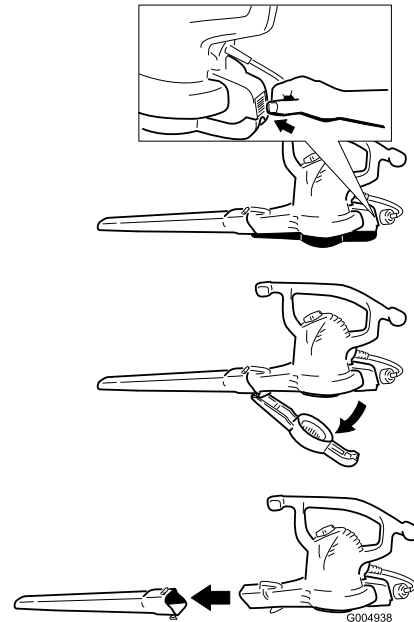

2. Montate il tubo di aspirazione sul convogliatore e collegate il tubo di aspirazione inferiore al tubo superiore, assicurandolo con l'elemento di fissaggio fornito.

**ATTENZIONE!** L'aspiratore non funziona se il tubo di aspirazione non è fissato saldamente.

**Nota:** Potrebbe essere necessario spingere con forza l'elemento di connessione per garantire che sia inserito del tutto nel tubo di aspirazione.

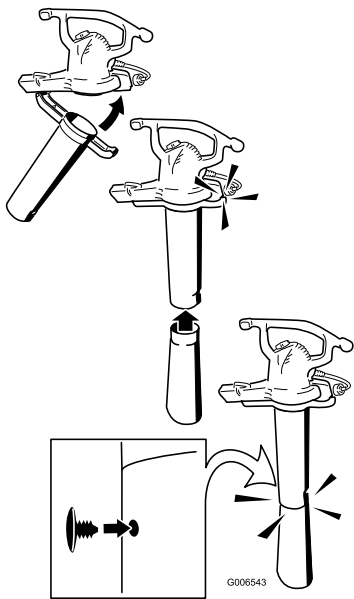

3. Montate il sacco di raccolta.

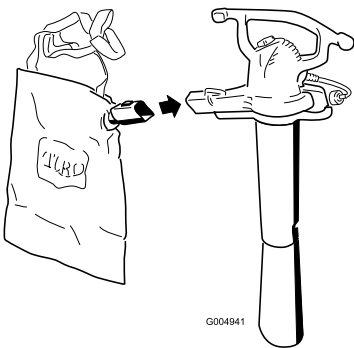

4. Regolate la cinghia come opportuno per essere più comodi durante l'utilizzo.

# 3

## Conversione da aspiratore a soffiatore

Parti necessarie per questa operazione:

1. Rimuovete il sacco di raccolta e il tubo del soffiatore dal convogliatore.

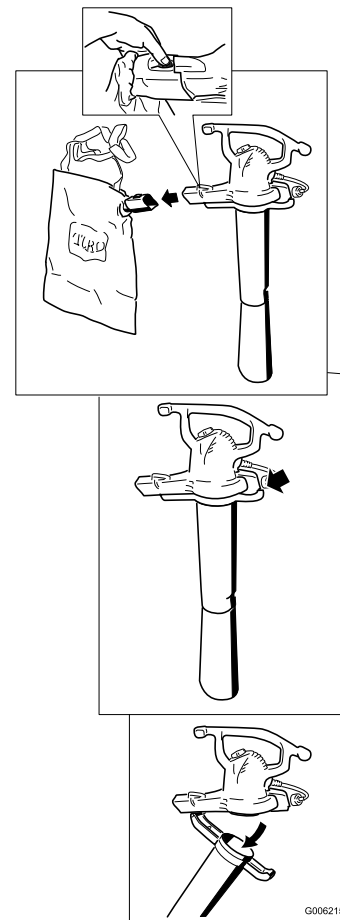

2. Installate il tubo del soffiatore e quindi il carter della presa d'aria sul convogliatore.

**ATTENZIONE!** Il soffiatore non funziona se il carter della presa d'aria inferiore non è inserito saldamente.

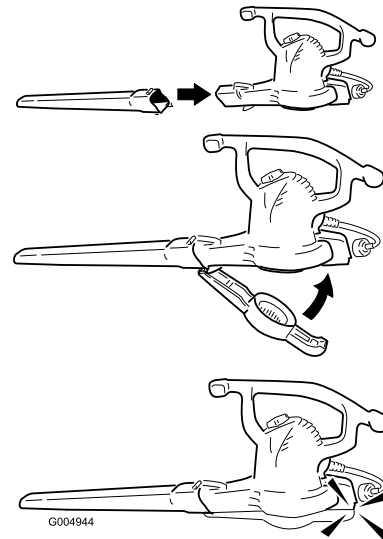

## Funzionamento

**ATTENZIONE!** Il soffiatore è concepito soltanto per uso all'aperto e residenziale. Non utilizzate in ambienti chiusi o a fini commerciali o industriali.

## Collegamento alla presa elettrica

L'alimentazione da utilizzare con questo apparecchio è quella fornita da una presa domestica, caratterizzata da una corrente di scatto non superiore a 30 mA. Utilizzate soltanto un cavo di prolunga conforme alle norme CE raccomandato per uso all'aperto. Non modificate l'apparecchio o le spine dei cavi di prolunga in alcun modo.

### ⚠ AVVERTENZA

Se non inserite a fondo il cavo di prolunga nell'apposita spina, o se la spina non è inserita saldamente nel cavo, la spina allentata può surriscaldarsi e causare un incendio, ed ustionare voi ed altri.

- Assicuratevi di inserire completamente il cavo nella presa.
- Controllate regolarmente il collegamento per assicurarsi che il cavo sia inserito saldamente.
- Non utilizzate un cavo di prolunga danneggiato o allentato.

Lunghezza del cavo di prolunga	Calibro minimo del cavo
30 m	1,0 mm <sup>2</sup>
45 m	2,0 mm <sup>2</sup>

**Nota:** Non utilizzate un cavo di prolunga lungo più di 45 metri.

**ATTENZIONE!** Durante l'uso controllate sovente il cavo di prolunga, per accertare che l'isolante non sia stato forato. Non usate il cavo se è avariato. Non fate passare il cavo in acqua ferma o erba bagnata.

Fissate il cavo di prolunga al cavo del soffiatore facendo un nodo semplice, come mostrato nella figura.

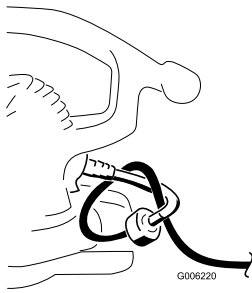

## Avviamento/arresto/regolazione della velocità dell'aria

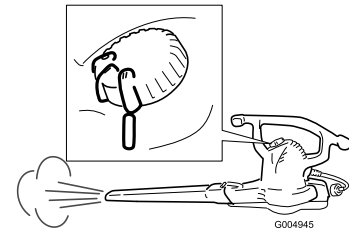
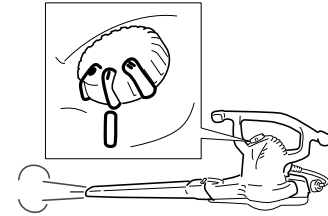
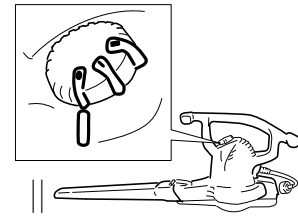

## Uso dell'ugello concentratore

L'ugello concentratore montato nel tubo del soffiatore aiuta a raggiungere spazi ristretti e a rimuovere detriti infeltriti da superfici dure.

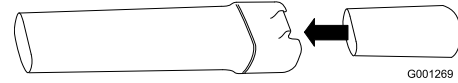

Al termine dell'operazione togliete l'ugello concentratore.

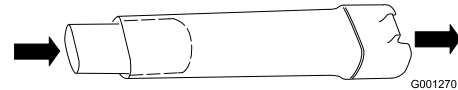

## Uso del soffiatore

Il soffiatore è concepito soltanto per uso residenziale. Utilizzate il soffiatore all'aperto per spostare detriti, come opportuno.

### ⚠ AVVERTENZA

Il soffiatore può lanciare detriti e causare gravi infortuni all'operatore o agli astanti.

- Non soffiare oggetti duri tipo chiodi, bulloni o pietre.
- Non attivate il soffiatore nelle adiacenze di persone o animali da compagnia.
- Prestate la massima attenzione nel rimuovere detriti da scale e da altri spazi limitati.
- Indossate occhiali di sicurezza o un altro tipo di protezione idonea degli occhi, pantaloni lunghi e scarpe.

## Uso dell'aspiratore

### ⚠ AVVERTENZA

L'aspiratore può lanciare detriti e causare gravi infortuni all'operatore e agli astanti.

- Non attivate l'aspiratore se non è montato l'apposito sacco di raccolta, o se la cerniera del sacco è aperta.
- Non aspirate oggetti taglienti, appuntiti o duri, come filo, graffette, chiodi o pietre, che possano essere scagliati attraverso il tessuto del sacco di raccolta.



**ATTENZIONE!** Aspirate soltanto foglie e articoli morbidi. Articoli solidi tipo rametti, pietre, ghiande e pigne danneggiano la girante.

**ATTENZIONE!** Non forzate il tubo di aspirazione in un mucchio di detriti, e non tenetelo diritto mentre vi inserite con forza i detriti. In entrambi i casi potete intasare o danneggiare la girante. Se l'aspiratore inizia a vibrare o udite rumori anomali, spegnetelo, staccate la spina e investigatene la causa.

### Svuotare il sacco di raccolta

1. Spegnete l'aspiratore e staccate la spina dalla presa elettrica.
2. Svuotate il sacco di raccolta.



Non lasciate i detriti nel sacco di raccolta. Per pulire il sacco, capovolgetelo e scuotetelo per eliminare i detriti. Lavate il sacco di raccolta una volta l'anno in acqua saponata, e lasciatelo asciugare all'aria.

### ⚠ PERICOLO

Col tempo il sacco di raccolta si consuma e deteriora con il normale utilizzo. Quando il sacco è consumato o logoro, oggetti di piccole dimensioni possono essere scagliati dall'interno e ferire l'operatore o gli astanti.

Controllate spesso le condizioni del sacco di raccolta. Se è consumato o logoro, sostituitelo con un sacco di raccolta originale Toro.

## Rimozione di ostruzioni dalla girante

1. Spegnete l'aspiratore, **staccate la spina** dalla presa elettrica, ed attendete che tutte le parti in movimento si fermino.
2. Rimuovete il tubo di aspirazione.

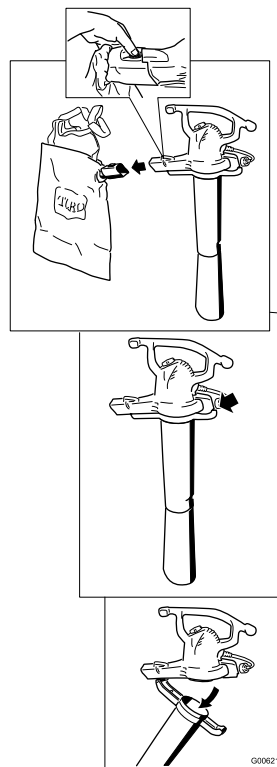

3. Rimuovete le ostruzioni dalle lame della girante.

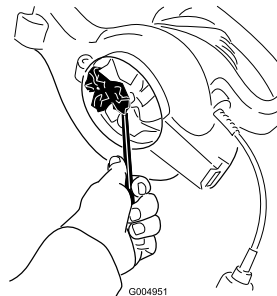

4. Controllate la girante ed accertatevi che non sia avariata. Se è avariata, contattate il vostro rivenditore Toro autorizzato.
5. Montate il tubo di aspirazione, oppure, se volete usare il soffiatore, montate il carter della presa d'aria inferiore. Per ulteriori informazioni consultate Conversione da soffiatore ad aspiratore, o Conversione da aspiratore a soffiatore.

# Manutenzione

Toro ha progettato questo prodotto per garantirvi anni di utilizzo senza problemi. Qualora avesse bisogno di manutenzione, portate il prodotto presso il vostro Centro Assistenza Toro autorizzato. Il vostro rivenditore Toro è stato appositamente formato per riparare prodotti Toro e garantirà che il vostro apparecchio rimanga al 100% un prodotto Toro.

## Apparecchiature a doppio isolamento (Classe 2)

Le apparecchiature a doppio isolamento (Classe 2) sono dotate di due sistemi di isolamento anziché della messa a terra. Le apparecchiature a doppio isolamento (Classe 2) non sono provviste di messa a terra, e ad esse non si deve aggiungere la messa a terra. La manutenzione di apparecchiature a doppio isolamento (Classe 2) richiede estrema cautela e una profonda conoscenza del sistema di isolamento, e deve essere eseguita esclusivamente da personale qualificato presso un Centro Assistenza Toro autorizzato. Le parti di ricambio delle apparecchiature a doppio isolamento (Classe 2) devono essere identiche alle parti da sostituire. Le apparecchiature a doppio isolamento (Classe 2) sono contraddistinte da un simbolo (un quadrato all'interno di un quadrato) .

## Rimessaggio

Conservate il soffiatore-aspiratore ed il cavo di prolunga in un locale chiuso, fresco e asciutto, lontano dalla portata di bambini e animali.

## Localizzazione guasti

- Verificate che il carter della presa d'aria inferiore, o il tubo di aspirazione, siano inseriti saldamente.
- Verificate che il cavo elettrico sia fissato in posizione sul retro del soffiatore, e che la spina sia inserita a fondo.

## Elenco dei distributori internazionali

<b>Distributore:</b>	<b>Paese:</b>	<b>N. di telefono:</b>
Atlantis Su ve Sulama Sisstemleri Lt	Turchia	90 216 344 86 74
Balama Prima Engineering Equip.	Hong Kong	852 2155 2163
B-Ray Corporation	Corea	82 32 551 2076
Casco Sales Company	Portorico	787 788 8383
Ceres S.A.	Costa Rica	506 239 1138
CSSC Turf Equipment (pvt) Ltd.	Sri Lanka	94 11 2746100
Cyril Johnston & Co.	Irlanda del Nord	44 2890 813 121
Equirer	Messico	52 55 539 95444
Femco S.A.	Guatemala	502 442 3277
G.Y.K. Company Ltd.	Giappone	81 726 325 861
Geomechaniki of Athens	Grecia	30 10 935 0054
Guandong Golden Star	Cina	86 20 876 51338
Hako Ground and Garden	Svezia	46 35 10 0000
Hako Ground and Garden	Norvegia	47 22 90 7760
Hayter Limited (U.K.)	Regno Unito	44 1279 723 444
Hydroturf Int. Co Dubai	Emirati Arabi Uniti	97 14 347 9479
Hydroturf Egypt LLC	Egitto	202 519 4308
Ibea S.P.A.	Italia	39 0331 853611
Irriamc	Portogallo	351 21 238 8260
Irrigation Products Int'l Pvt Ltd.	India	86 22 83960789
Jean Heybroek b.v.	Paesi Bassi	31 30 639 4611
Lely (U.K. ) Limited	Regno Unito	44 1480 226 800
Maquiver S.A.	Colombia	57 1 236 4079
Maruyama Mfg. Co. Inc.	Giappone	81 3 3252 2285
Metra Kft	Ungheria	36 1 326 3880
Mountfield a.s.	Repubblica Ceca	420 255 704 220
Munditol S.A.	Argentina	54 11 4 821 9999
Oslinger Turf Equipment SA	Ecuador	593 4 239 6970
Oy Hako Ground and Garden Ab	Finlandia	358 987 00733
Parkland Products Ltd.	Nuova Zelanda	64 3 34 93760
Prochaska & Cie	Austria	43 1 278 5100
RT Cohen 2004 Ltd.	Israele	972 986 17979
Riversa	Spagna	34 9 52 83 7500
Roth Motorgerate GmbH & Co.	Germania	49 7144 2050
Sc Svend Carlsen A/S	Danimarca	45 66 109 200
Solvart S.A.S.	Francia	33 1 30 81 77 00
Spypros Stavrinides Limited	Cipro	357 22 434131
Surge Systems India Limited	India	91 1 292299901
T-Markt Logistics Ltd.	Ungheria	36 26 525 500
Toro Australia	Australia	61 3 9580 7355
Toro Europe BVBA	Belgio	32 14 562 960



## La Garanzia Toro

### Condizioni e prodotti coperti

The Toro® Company e la sua affiliata, Toro Warranty Company, ai sensi di un accordo tra di loro siglato, garantiscono la riparazione dei prodotti Toro elencati più sotto e impiegati per uso residenziale\*, qualora essi presentassero difetti di materiale o lavorazione.

Sono applicabili i seguenti periodi dalla data di acquisto:

<b>Prodotti</b>	<b>Periodo di garanzia</b>
Tosaerba elettrici con operatore a piedi	Garanzia limitata di 2 anni
Rider con motore posteriore	Garanzia limitata di 2 anni
Trattori per tappeti erbosi e giardini	Garanzia limitata di 2 anni
Prodotti elettrici portatili	Garanzia limitata di 2 anni
Spazzaneve	Garanzia limitata di 2 anni
Consumer Zero Turn	Garanzia limitata di 2 anni

\*"Acquirente originale" significa la persona che ha acquistato i prodotti Toro originariamente

\*\*"Normale uso residenziale" significa l'uso del prodotto sul lotto della vostra abitazione. L'utilizzo del prodotto in più luoghi, per scopi istituzionali o il suo noleggio sono considerati usi commerciali, ed in questo caso viene applicata la garanzia per uso commerciale.

### Garanzia limitata per uso commerciale

I prodotti e gli accessori Consumer Toro utilizzati a scopo commerciale, istituzionale o per noleggio sono garantiti esenti da difetti di materiale e lavorazione per i seguenti periodi di tempo dalla data d'acquisto originale:

<b>Prodotti</b>	<b>Periodo di garanzia</b>
Tosaerba elettrici con operatore a piedi	Garanzia di 90 giorni
Rider con motore posteriore	Garanzia di 90 giorni
Trattori per tappeti erbosi e giardini	Garanzia di 90 giorni
Prodotti elettrici portatili	Garanzia di 90 giorni
Spazzaneve	Garanzia di 90 giorni
Consumer Zero Turn	Garanzia di 45 giorni

### Istruzioni per ottenere il servizio in garanzia

Se ritenete che il vostro prodotto Toro presenti difetti di materiali o lavorazione, osservate la seguente procedura.

1. Per la revisione del prodotto rivolgetevi al rivenditore di zona. Se per un qualsiasi motivo non fosse possibile contattare il vostro rivenditore di zona, per la revisione del prodotto potete rivolgervi a un distributore autorizzato Toro.
2. Portate al distributore il prodotto e la prova di acquisto (ricevuta d'acquisto). Se per qualsiasi motivo non siete soddisfatti dell'analisi o del servizio del Centro Assistenza, contattateci al seguente recapito:

Customer Care Department, Consumer Division  
The Toro Company  
8111 Lyndale Avenue South  
Bloomington, MN 55420-1196  
Manager: Technical Product Support: 001-952-887-8248

Vedere l'acclusa lista dei distributori.

### Responsabilità del proprietario

In veste di proprietario dovete conservare in buono stato il vostro prodotto Toro osservando le procedure di manutenzione riportate nel *Manuale dell'operatore*. Tale manutenzione ordinaria, sia essa eseguita da un rivenditore o dall'acquirente, è a carico dell'acquirente.

### Articoli e condizioni non coperti da garanzia

Quanto segue è escluso dalla presente espressa garanzia:

- Il costo della manutenzione ordinaria e di pezzi e materiali di normale consumo, quali: lame del rotore (pale), lame raschiarulli, cinghie, carburante, lubrificanti, cambi olio, candele, cablaggi/connessioni o regolazione dei freni
- Qualsiasi prodotto o componente che sia stato modificato o erroneamente utilizzato e debba essere sostituito o riparato a causa di incidenti o mancanza di un'adeguata manutenzione.
- Riparazioni necessarie in conseguenza di mancato utilizzo di carburante pulito (vecchio di non oltre un mese) o preparazione inadeguata dell'unità al rimessaggio per periodi superiori a un mese
- Motore e trasmissione, che sono coperti dalle pertinenti garanzie del produttore, con clausole e condizioni a parte

Tutte le riparazioni coperte dalle presenti garanzie devono essere eseguite da un Centro Assistenza Toro autorizzato, utilizzando parti di ricambio Toro approvate.

### Condizioni generali

L'acquisto è coperto dalle leggi nazionali di ciascun paese. La presente garanzia non limita i diritti riservati all'acquirente da tali leggi.



**Count on it.**



# Super blaas-/zuigmachine

Modelnr.: 51593—Serienr.: 310000001 en hoger

## Gebruikershandleiding

Dit product is een elektrische blaas- en zuigmachine. De machine is bedoeld voor particulier gebruik en is geschikt voor het wegblazen van vuil, afval en losse materialen en voor het opzuigen van licht organisch materiaal zoals gras en bladeren. De machine is niet bedoeld voor gebruik in een afgesloten of zeer stoffige ruimte en mag niet worden gebruikt om vuur aan te maken of voor het opzuigen van harde voorwerpen. Gewicht: 4,6 kg

Dit product voldoet aan alle relevante Europese richtlijnen, zie voor details de aparte product-specifieke conformiteitsverklaring.

## Veiligheid

Het is van essentieel belang dat u of elke andere gebruiker van de machine eerst deze handleiding leest en begrijpt voordat de machine in gebruik wordt genomen. Hierdoor worden maximale veiligheid, de beste maaieresultaten en inzicht in de machine verkregen. Let vooral op het veiligheidssymbool  dat betekent VOORZICHTIG, WAARSCHUWING of GEVAAR – instructie voor persoonlijke veiligheid. Lees die instructie en zorg ervoor dat u die begrijpt omdat deze betrekking heeft op de veiligheid. **Het niet naleven van deze instructies kan leiden tot lichamelijk letsel, brandgevaar of een elektrische schok.**

**LET OP!** Deze machine is uitsluitend voor huishoudelijk gebruik.

## Instructie

- Lees deze handleiding aandachtig door voordat u de machine gaat gebruiken. Zorg ervoor dat u vertrouwd raakt met de bedieningsorganen en dat u weet hoe u de machine moet gebruiken.
- Laat kinderen nooit de machine gebruiken.
- Laat personen die niet van de instructies op de hoogte zijn nooit de machine bedienen. Plaatselijke voorschriften kunnen nadere eisen stellen aan de leeftijd van degene die met de machine werkt.
- Gebruik de machine nooit wanneer er personen, met name kinderen, en huisdieren in de buurt van het werkgebied zijn.
- De bestuurder of gebruiker is verantwoordelijk voor ongevallen of schade aan andere personen of hun eigendommen.

## Vóór ingebruikname

- Draag tijdens het gebruik altijd een lange broek en stevige schoenen.
- Draag geen losse kleding of sieraden die in de luchtinlaat kunnen worden gezogen (zie de volgende afbeelding). Houd lang haar uit de buurt van een luchtinlaat.

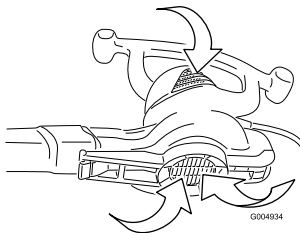

- Draag tijdens het gebruik een veiligheidsbril.
- Draag een stofmasker om irritatie door stof te voorkomen.

- Voordat u de machine in gebruik stelt, moet de u de voedingskabels en snoeren controleren op beschadiging of slijtage. U mag de machine niet gebruiken als een snoer of kabel is beschadigd of versleten.
- Gebruik de machine nooit met defecte bescherm- of afdekplaten of zonder dat de beveiligingen, zoals de blaas-/zuigpijp of de kap van de blaaspijp/inlaat, op hun plaats zitten.
- Gebruik uitsluitend een weerbestendig verlengsnoer met CE-keurmerk, dat is voorzien van de juiste stekker volgens de plaatselijke voorschriften.

## Bediening

- Gebruik de machine **niet** op een vochtig oppervlak. Stel de machine **nooit** bloot aan regen. Sla deze binnenshuis op.
- Steek de stekker van de machine niet met natte handen in het stopcontact.
- Laat het snoer altijd achterwaarts van de machine af lopen.
- Als een snoer beschadigd raakt tijdens het gebruik, moet u onmiddellijk de stekker uit het stopcontact trekken. **Raak het snoer niet aan voordat u de stekker uit het stopcontact hebt getrokken.**
- U mag de machine niet bij het snoer dragen, het snoer als handgreep gebruiken, tussen een gesloten deur klemmen of rond scherpe randen of hoeken trekken. Houd het snoer uit de buurt van hete oppervlakken.
- Schakel alle bedieningsorganen uit voordat u de stekker uit het stopcontact haalt.
- Haal de stekker niet uit het stopcontact door aan het snoer te trekken. Pak hierbij de stekker beet en niet het snoer.
- Trek de stekker uit het stopcontact in de volgende gevallen:
  - Als u de machine achterlaat
  - Voordat u een verstopping verwijdt
  - Voordat u de machine gaat controleren, schoonmaken of andere werkzaamheden gaat uitvoeren
  - Als de machine abnormaal begint te trillen
- Werk uitsluitend bij daglicht of goed kunstlicht.
- Reik niet te ver en zorg ervoor dat u altijd uw evenwicht bewaart.
- Zorg dat u op hellingen altijd stevig staat.
- Lopen, nooit rennen.
- Houd de inlaat voor de koellucht vrij van vuil. Steek geen voorwerpen in de openingen. Gebruik de machine niet als één van de openingen is verstopt.
- Blaas het vuil nooit in de richting van omstanders.
- Wees extra voorzichtig als u een trap reinigt.
- Gebruik de machine niet om brandbare of ontvlambare vloeistoffen zoals benzine op te zuigen, of in een ruimte waar deze stoffen zich kunnen bevinden.
- Zuig nooit iets op dat brandt of rookt, zoals sigaretten, lucifers of hete as.
- Deze machine is voorzien van een dubbele isolatie (d.w.z. klasse 2-apparaat). Gebruik uitsluitend identieke vervangingsonderdelen.

Zie de instructies voor onderhoud van apparaten met dubbele isolatie (klasse 2)

- Bliksem kan ernstig of dodelijk letsel veroorzaken. Als u bliksem ziet of donder hoort in het gebied, gebruik de machine dan niet; ga schuilen.

## Onderhoud en stalling

- Draai alle moeren, bouten en schroeven regelmatig strak aan, zodat de machine steeds veilig kan worden gebruikt.
- Controleer de afvalzak regelmatig op slijtage en mankementen.
- Vervang versleten of beschadigde onderdelen.
- Als de machine niet naar behoren werkt, is gevallen of beschadigd, in het water is terechtgekomen of buiten heeft gestaan, moet u deze terugbrengen naar een servicedealer.
- Gebruik ter vervanging uitsluitend originele onderdelen en accessoires.
- Bewaar de machine op een droge plaats.

## Geluidsdruk

Deze machine oefent een geluidsdruk van 97 dBA uit op het gehoor van de bestuurder (met een onzekerheidswaarde (K) van 1 dBA).

De geluidsdruk werd bepaald volgens de procedures in EN ISO 11201.

## Geluidsniveau

Deze machine heeft een gegarandeerd geluidsniveau van 103 dBA met een onzekerheidswaarde (K) van 1 dBA.

Het geluidsniveau werd bepaald volgens de procedures in EN ISO 11094.

## Trillingsniveau

- Gemeten trillingsniveau = 4,0 m/s<sup>2</sup>
- Onzekerheidswaarde (K) = 2,0 m/s<sup>2</sup>

De gemeten waarden zijn bepaald volgens de procedures in EN ISO 20643.

## Afgedankte elektrische en elektronische apparatuur (AEEA)



- Volgens EU-richtlijn 2002/96/EG is dit product een elektrisch of elektronisch apparaat.
- Verwijder dit apparaat **niet** als ongesorteerd stedelijk afval.
- Breng dit apparaat volgens de plaatselijke of nationale wettelijke voorschriften naar een inzamelpunt of recyclingbedrijf.
- De consument speelt een belangrijke rol bij de beperking van de hoeveelheid afval door afgedankte elektronische/elektrische apparatuur in te leveren voor recycling.
- Recycling voorkomt dat gevaarlijke stoffen worden verspreid in de stedelijke afvalstroom.
- Het symbool voor gescheiden inzameling van elektrisch en elektronische apparatuur is een doorgekruiste afvalbak; dit herinnert de gebruiker eraan dit product niet te verwijderen als ongesorteerd stedelijk afval.

## Veiligheids- en instructiestickers

**LET OP!** Veiligheidsstickers en veiligheidsinstructies bevinden zich bij plaatsen waar gevaar kan ontstaan. Vervang verdwenen of beschadigde stickers.

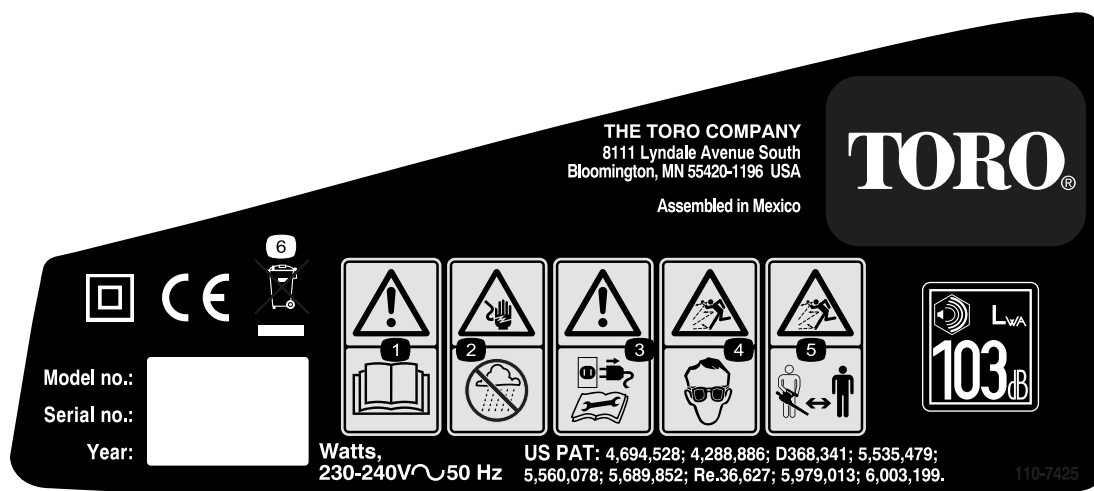

110-7425

1. Lees de *Gebruikershandleiding*.
2. Gevaar voor elektrische schok – Stel de blaasmachine niet bloot aan regen en andere vochtige omstandigheden.
3. Waarschuwing – Haal de stekker van de blaasmachine uit het stopcontact en lees de instructies voordat u service- of onderhoudswerkzaamheden uitvoert.
4. Machine kan voorwerpen uitwerpen – Draag oogbescherming.
5. De machine kan voorwerpen uitwerpen—Houd omstanders op een veilige afstand van de machine.
6. Bevat herbruikbare materialen; niet weggooien.

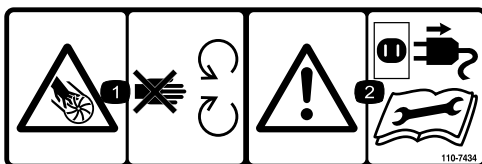

110-7434

1. Ledematen kunnen worden gesneden/geamputeerd, rotorblad – Blijf uit de buurt van bewegende onderdelen.
2. Waarschuwing – Haal de stekker van de blaasmachine uit het stopcontact en lees de instructies voordat u service- of onderhoudswerkzaamheden uitvoert.

## Montage

### 1

#### De blaasmachine assembleren

##### Benodigde onderdelen voor deze stap:

Monteer de blaaspijp en daarna de inlaatkap op de behuizing van de blaasmachine.

**LET OP!** U moet de blaaspijp monteren voordat u de inlaatkap monteert omdat de inlaat wordt vastgehaakt op de blaaspijp. De blaasmachine zal niet werken als de onderste inlaatkap niet op zijn plaats is vastgezet.

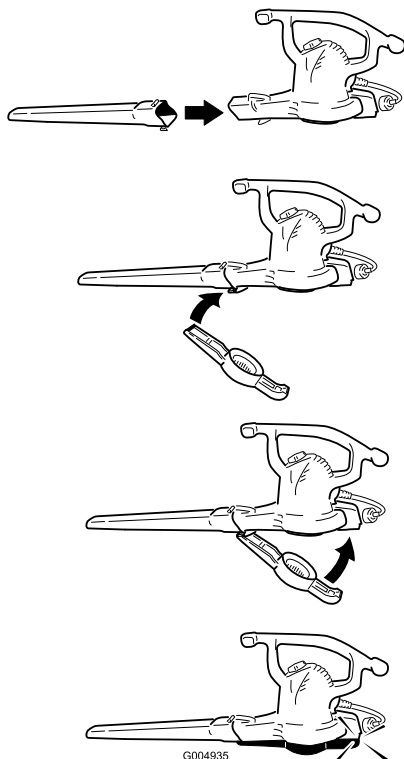

### 2

#### Van blazen op zuigen zetten

##### Benodigde onderdelen voor deze stap:

#### ⚠ WAARSCHUWING

Het rotorblad draait een paar seconden rond nadat u de blaasmachine hebt uitgeschakeld, en kan snijwonden toebrengen of letsel aan uw vingers veroorzaken.

U mag de onderste inlaatkap niet verwijderen als de motor loopt of als de stekker van de machine in het stopcontact zit.

1. Verwijder de inlaatkap en de blaaspijp van de behuizing van de blaasmachine.

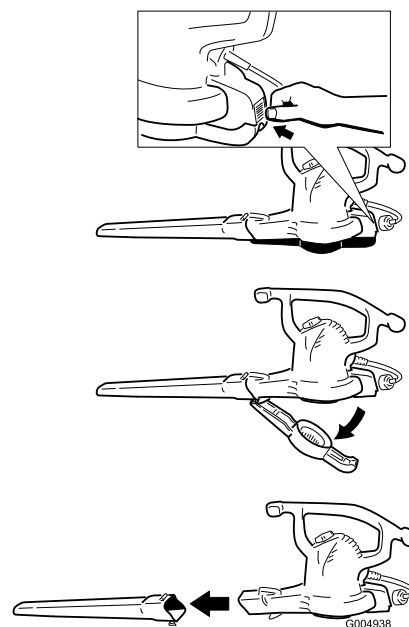

2. Monteer de zuigbuis op de behuizing van de blazer en sluit de onderste zuigbuis aan op de bovenste buis en zet deze vast met de meegeleverde bevestiging.

**LET OP!** De blaasmachine zal niet werken als de zuigbuis niet op zijn plaats is vastgezet.

**Opmerking:** Mogelijk moet u stevig op de aansluiting drukken om ervoor te zorgen dat deze op de juiste wijze in de zuigbuis is geplaatst.

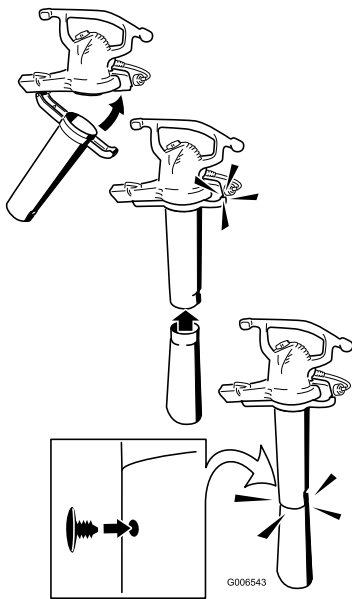

3. Monteer de afvalzak.

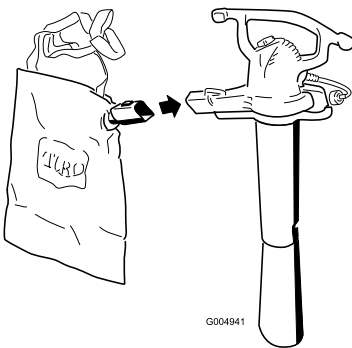

4. Stel de riem af indien dit nodig is om comfortabel te werken met de machine.

# 3

## Van zuigen op blazen zetten

Benodigde onderdelen voor deze stap:

1. Verwijder de afvalzak en de zuigbuis van de behuizing van de blaasmachine.

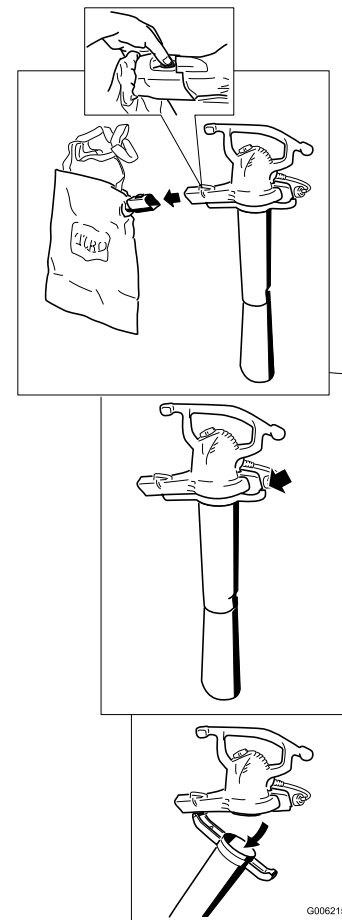

2. Monteer de blaaspijp en daarna de inlaatkap op de behuizing van de blaasmachine.

**LET OP!** De blaasmachine zal niet werken als de onderste inlaatkap niet op zijn plaats is vastgezet.

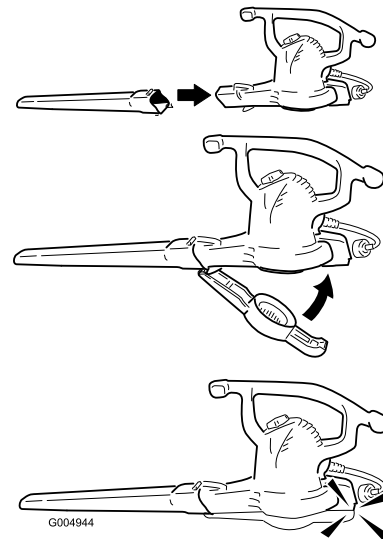

## Gebruiksaanwijzing

**LET OP!** Deze blaasmachine is uitsluitend bestemd voor particulier gebruik buiten. Gebruik deze machine niet binnenshuis of voor industriële doeleinden.

## Aansluiting op een voedingsbron

De voedingsbron voor de machine moet een netvoedingsapparaat met een uitschakelstroom van maximaal 30 mA zijn. Gebruik uitsluitend een verlengsnoer met CE-keurmerk dat is aanbevolen voor gebruik buitenshuis. Verander nooit de stekker van de machine of het verlengsnoer.

### ⚠ WAARSCHUWING

Als het verlengsnoer niet volledig in de toestelcontactstekker zit of de stekker en het snoer niet goed passen, kan de losse stekker leiden tot oververhitting. Hierdoor kan brand ontstaan, waardoor u of anderen brandwonden kunnen oplopen.

- Zorg ervoor dat het snoer volledig in de stekker zit.
- Controleer regelmatig de aansluiting om er zeker van te zijn dat het snoer stevig vastzit.
- Gebruik nooit een versleten of los verlengsnoer.

Lengte van verlengsnoer	Minimum draaddikte
30 m	1,0 mm <sup>2</sup>
45 m	2,0 mm <sup>2</sup>

**Opmerking:** Gebruik geen verlengsnoer met een lengte van meer dan 45 meter.

**LET OP!** Controleer het verlengsnoer tijdens het gebruik veelvuldig op gaten in de isolatie. Een beschadigd snoer mag niet worden gebruikt. Laat het snoer niet door staand water of vochtig gras lopen.

Zet het verlengsnoer vast aan het snoer van de blaasmachine met een overhandse knop, zoals wordt getoond.

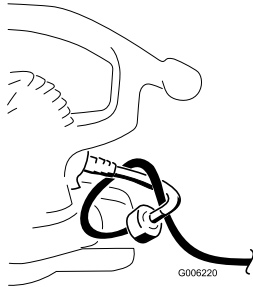

## Start/stoppen/luchtsnelheid afstellen

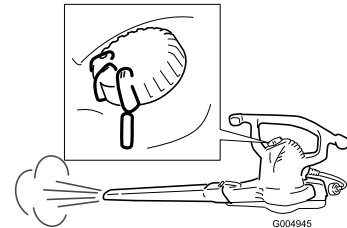
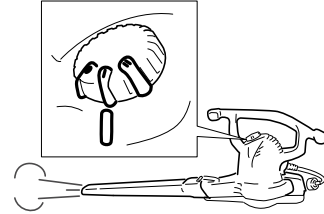
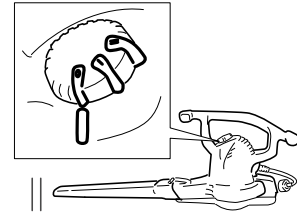

## Straalstuk gebruiken

Als u het straalstuk op de buis van blaasmachine monteert, kunt u nauwe ruimten bereiken of vastgekoekt vuil van harde oppervlakken verwijderen.

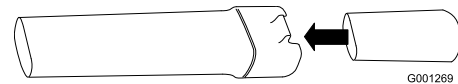

Verwijder het straalstuk als u klaar bent.

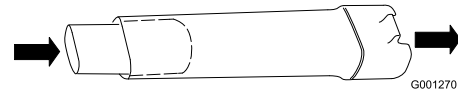

## De blaasmachine gebruiken

De blaasmachine is uitsluitend bestemd voor particulier gebruik. Gebruik de blaasmachine buiten om vuil te verwijderen als dit nodig is.

### ⚠ WAARSCHUWING

De blaasmachine kan afval wegblazen, waardoor de gebruiker of omstanders ernstig lichamelijk letsel kunnen oplopen.

- Blaas geen harde voorwerpen weg, zoals spijkers, bouten of brokken steen.
- Gebruik de blaasmachines niet als er omstanders of huisdieren in de buurt zijn.
- Wees extra voorzichtig als u vuil verwijdert van een trap of andere riskante plaatsen.
- Draag een veiligheidsbril of andere passende oogbescherming, een lange broek en schoenen.

## De zuigmachine gebruiken

### ⚠ WAARSCHUWING

De zuigmachine kan afval wegblazen, waardoor de gebruiker of omstanders ernstig lichamelijk letsel kunnen oplopen.

- Zuig nooit als de zak niet is gemonteerd of de ritssluiting van de zak open is.
- Zuig geen scherpe, puntige of harde voorwerpen op die door het weefsel van de zak kunnen dringen, zoals draden, nietjes, spijkers of brokken stenen.



**LET OP!** Zuig uitsluitend bladeren en zachte voorwerpen op. Harde voorwerpen zoals stokken, stenen, eikels en dennenappels kunnen het rotorblad beschadigen.

**LET OP!** U mag de zuigbuis nooit in een berg afval steken of verticaal houden terwijl u afval in de buis probeert te duwen. In beide gevallen kan het rotorblad vastlopen en beschadigd raken. Als de zuigmachine gaat trillen of een abnormaal geluid begint te maken, moet u het snoer uit het stopcontact trekken en nagaan wat de oorzaak is.

### De zak leegmaken

1. Schakel de zuigmachine uit en trek de stekker uit het stopcontact.
2. Maak de afvalzak leeg.



G001272

Bewaar geen afval in de zak. Om de zak te reinigen, moet u deze binnenstebuiten keren en schudden om achtergebleven vuil te verwijderen. Een keer per jaar moet u de zak met de hand wassen. Gebruik hiervoor water en zeep en laat de zak daarna aan de lucht drogen.

### ⚠ GEVAAR

Bij normaal gebruik zal de zak na verloop van tijd slijten en kapotgaan. Uit een versleten of kapotte zak kunnen kleine voorwerpen worden geworpen, die letsel kunnen toebrengen aan de gebruiker of omstanders.

Controleer de zak regelmatig. Als de zak versleten of kapot is, vervang deze dan door een originele Toro-afvalzak.

### Aangekoekt vuil verwijderen van het rotorblad

1. Schakel de zuigmachine uit, **trek de stekker uit het stopcontact** en wacht totdat alle bewegende delen tot stilstand zijn gekomen.
2. Verwijder de zuigbuis.

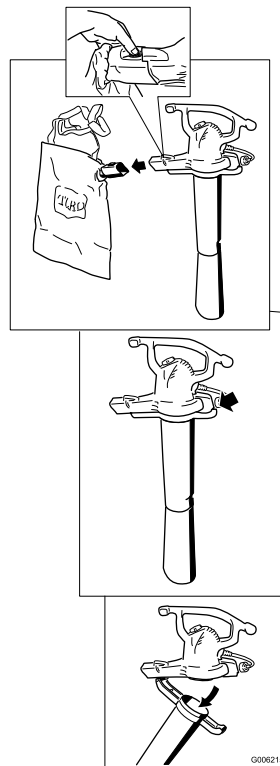

3. Verwijder vuil van de rotorbladen.

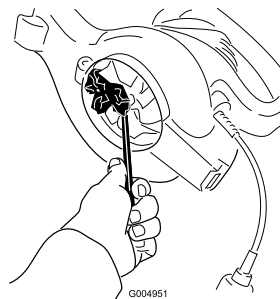

4. Controleer het rotorblad op tekenen van beschadiging. Neem contact op met een erkende Toro-dealer als het blad is beschadigd.
5. Monteer de zuigbuis of de onderste inlaatkap als u de machine in de blaas-modus wilt zetten. Voor meer informatie, zie Van blazen op zuigen zetten of Van zuigen op blazen zetten.

# Reparatie

Toro heeft dit product zo ontworpen dat u het jarenlang zonder problemen kunt gebruiken. Als uw product onderhoud nodig heeft, breng het dan naar een erkende Toro-servicedealer. De Toro-dealer is speciaal opgeleid in het repareren van Toro-producten en zorgt er voor dat uw Toro een volledige Toro blijft.

## Dubbelgeïsoleerde apparaten (klasse 2)

Bij dubbelgeïsoleerde apparaten (klasse 2) worden twee isolatiesystemen gebruikt in plaats van aarding. Een dubbelgeïsoleerd apparaat (klasse 2) is niet geaard en mag ook niet extra worden geaard. Het onderhoud van een dubbelgeïsoleerd apparaat (klasse 2) vereist voorzichtigheid en goede kennis van het systeem. Daarom mogen onderhoudswerkzaamheden uitsluitend worden uitgevoerd door een vakbekwame onderhoudstechnicus bij de erkende Toro-servicedealer. Bij vervanging van onderdelen van een dubbelgeïsoleerd apparaat (klasse 2) mogen alleen onderdelen worden gebruikt die identiek zijn aan de oorspronkelijke onderdelen. Een dubbelgeïsoleerd apparaat (klasse 2) is voorzien van een symbool (vierkant binnen een vierkant)



## Stalling

U moet de blaas-/zuigmachine en het verlengsnoer binnenshuis op een droge plaats bewaren en buiten het bereik van kinderen en dieren houden.

## Problemen, oorzaak en remedie

- Controleer of de onderste inlaatkap of de zuigbuis vastzit.
- Controleer of het elektriciteits snoer is bevestigd aan de achterkant van de blaasmachine en of de plug volledig op zijn plaats zit.

## Lijst met internationale dealers

Dealer:	Land:	Telefoonnummer:
Atlantis Su ve Sulama Sisstemleri Lt	Turkije	90 216 344 86 74
Balama Prima Engineering Equip.	Hongkong	852 2155 2163
B-Ray Corporation	Korea	82 32 551 2076
Casco Sales Company	Puerto Rico	787 788 8383
Ceres S.A.	Costa Rica	506 239 1138
CSSC Turf Equipment (pvt) Ltd.	Sri Lanka	94 11 2746100
Cyiril Johnston & Co.	Noord-Ierland	44 2890 813 121
Equiver	Mexico	52 55 539 95444
Femco S.A.	Guatemala	502 442 3277
G.Y.K. Company Ltd.	Japan	81 726 325 861
Geomechaniki of Athens	Griekenland	30 10 935 0054
Guandong Golden Star	China	86 20 876 51338
Hako Ground and Garden	Zweden	46 35 10 0000
Hako Ground and Garden	Noorwegen	47 22 90 7760
Hayter Limited (U.K.)	Verenigd Koninkrijk	44 1279 723 444
Hydroturf Int. Co Dubai	Verenigde Arabische Emiraten	97 14 347 9479
Hydroturf Egypt LLC	Egypte	202 519 4308
Ibea S.P.A.	Italië	39 0331 853611
Irriamc	Portugal	351 21 238 8260
Irrigation Products Int'l Pvt Ltd.	India	86 22 83960789
Jean Heybroek BV.	Nederland	31 (0)30 639 4611
Lely (U.K.) Limited	Verenigd Koninkrijk	44 1480 226 800
Maquiver S.A.	Colombia	57 1 236 4079
Maruyama Mfg. Co. Inc.	Japan	81 3 3252 2285
Metra Kft	Hongarije	36 1 326 3880
Mountfield a.s.	Tsjechië	420 255 704 220
Munditol S.A.	Argentinië	54 11 4 821 9999
Oslinger Turf Equipment SA	Ecuador	593 4 239 6970
Oy Hako Ground and Garden Ab	Finland	358 987 00733
Parkland Products Ltd.	Nieuw-Zeeland	64 3 34 93760
Prochaska & Cie	Oostenrijk	43 1 278 5100
RT Cohen 2004 Ltd.	Israël	972 986 17979
Riversa	Spanje	34 9 52 83 7500
Roth Motorgerate GmBh & Co.	Duitsland	49 7144 2050
Sc Svend Carlsen A/S	Denemarken	45 66 109 200
Solvart S.A.S.	Frankrijk	33 1 30 81 77 00
Spypros Stavrinides Limited	Cyprus	357 22 434131
Surge Systems India Limited	India	91 1 292299901
T-Markt Logistics Ltd.	Hongarije	36 26 525 500
Toro Australia	Australië	61 3 9580 7355
Toro Europe BVBA	België	32 14 562 960



## Toro Garantie

### Voorwaarden en producten waarvoor de garantie geldt

The Toro® Company en de hieraan gelieerde onderneming Toro Warranty Company, geven krachtens een overeenkomst tussen beide ondernemingen gezamenlijk de garantie alle onderstaande Toro-producten te repareren als deze materiaalgebreken of fabricagefouten vertonen, mits het product uitsluitend voor particulier gebruik\* is aangewend.

De volgende perioden zijn van toepassing vanaf de datum van aankoop:

Producten	Garantieperiode
Motorgazonmaaiers	2 jaar beperkte garantie
Rijdende maaimachines met achterin geplaatste motor	2 jaar beperkte garantie
Gazon- en tuintractoren	2 jaar beperkte garantie
Elektrische trimmers en bladblazers	2 jaar beperkte garantie
Sneeuwruimers	2 jaar beperkte garantie
Zero Turn-maaiers	2 jaar beperkte garantie

\*Oorspronkelijke koper houdt in: de persoon die oorspronkelijk het Toro-product heeft aangeschaft.

\*Huiselijke doeleinden houdt in dat het product wordt gebruikt op het terrein van uw huis. Gebruik op meer dan één locatie of gebruik op een werkplaats of gebruik voor verhuur wordt als commercieel gebruik beschouwd. Hierop is de garantie voor commercieel gebruik van toepassing.

### Garantie voor commercieel gebruik

Voor Toro-producten voor consumenten die worden gebruikt voor commerciële doeleinden, gebruik op een werkplaats of gebruik voor verhuur geldt een garantie dat het product vrij is van materiaalgebreken of fabricagefouten gedurende de volgende periode vanaf de datum van de oorspronkelijke aankoop:

Producten	Garantieperiode
Motorgazonmaaiers	90 dagen garantie
Rijdende maaimachines met achterin geplaatste motor	90 dagen garantie
Gazon- en tuintractoren	90 dagen garantie
Elektrische trimmers en bladblazers	90 dagen garantie
Sneeuwruimers	90 dagen garantie
Zero Turn-maaiers	45 dagen garantie

### Aanwijzingen voor aanvraag van garantieservice

Als u van mening bent dat een Toro product materiaalgebreken of fabricagefouten vertoont, moet u deze procedure volgen:

1. Neem contact op met de verkoper om het product te laten nakijken of te repareren. Als u om wat voor reden dan ook geen contact kunt opnemen met de verkoper, neem dan contact op met een andere erkende Toro-dealer om onderhoud te laten plegen.
2. Breng het product met uw aankoopbewijs (kwitantie) naar de servicedealer. Als u om welke reden dan ook niet tevreden bent met de analyse van de servicedealer of met de geboden hulp, neem dan contact met ons op:

Customer Care Department, Consumer Division  
The Toro Company  
8111 Lyndale Avenue South  
Bloomington, MN 55420-1196, VS  
Manager: Technische productondersteuning: 001-952-887-8248

Zie bijgevoegde lijst met dealers

### Plichten van de eigenaar

U moet uw Toro product onderhouden door de onderhoudsprocedures te volgen die beschreven zijn in de *Gebruikershandleiding*. Dit routineonderhoud is voor uw rekening, ongeacht of dit wordt uitgevoerd door de dealer of door uzelf.

### Zaken en gevallen die niet onder de garantie vallen

Buiten deze expliciete garantie vallen:

- de kosten voor regelmatig onderhoud of onderdelen die aan slijtage onderhevig zijn, zoals rotormessen (schoepen), schrapermessen, riemen, brandstof, smeermiddelen, olie verversen, bougies, kabels/koppelingen of afstelling van remmen
- elk product of onderdeel dat is veranderd of verkeerd is gebruikt en moet worden vervangen of worden gerepareerd als gevolg van ongelukken of gebrekkig onderhoud.
- reparaties die nodig zijn omdat de brandstof niet op tijd is vervangen (deze mag maximaal een maand oud zijn, of omdat het systeem niet goed voorbereid is op een periode van buitengebruikstelling van langer dan een maand.
- motor en transmissie. Op deze zaken is de garantie van de betreffende fabrikant van toepassing waarvoor eigen voorwaarden gelden.

Alle reparaties waarop deze garantie van toepassing is, moeten door Toro goedgekeurde vervangingsonderdelen worden gebruikt en deze reparaties moeten worden uitgevoerd door een erkende Toro-servicedealer.

### Algemene voorwaarden

De koper wordt beschermd door de nationale wetgeving van elk land. De rechten waarover de koper beschikt op grond van deze wetgeving, worden niet beperkt door deze garantie.



**Count on it.**



# Superblåsare/vakuumsug

Modellnr 51593—Serienr 310000001 och högre

## Bruksanvisning

Det här är en handhållen elektrisk blåsare och vakuumsug. Den är avsedd för att i privat bruk blåsa bort smuts, skräp och löst material och för att suga upp lätt organiskt material, t.ex. gräs och löv. Den är inte avsedd att användas i avgränsade eller mycket dammiga utrymmen, för att tända brador eller för att suga upp hårda objekt. Produktvikt: 4,6 kg

Denna produkt uppfyller alla relevanta europeiska direktiv. Mer information finns i den separata produktspecifika överensstämmelseförklaringen.

## Säkerhet

Det är viktigt att du och andra användare av maskinen läser och förstår innehållet i bruksanvisningen innan den används. Då uppnås högsta säkerhet, bästa prestanda och ni lär känna maskinen. Var särskilt uppmärksam på varningssymbolen  som betyder VAR FÖRSIKTIG, VARNING eller FARA – föreskrifter för personlig säkerhet. Läs och ta till dig anvisningarna eftersom de rör säkerheten. **Personskador och risk för brand eller elstöt kan bli följden om föreskrifterna inte följs.**

**SE UPP!** Den här enheten är endast avsedd för privat bruk.

## Utbildning

- Läs anvisningarna noga. Bekanta dig med reglagen och hur maskinen ska användas.
- Låt aldrig barn använda maskinen.
- Låt aldrig personer som inte har läst anvisningarna använda maskinen. Lokala föreskrifter kan begränsa användarens ålder.
- Använd aldrig maskinen om människor, särskilt barn, eller husdjur befinner sig i närheten.
- Användaren är ansvarig för olyckor och risker som andra människor och deras ägodelar utsätts för.

## Förberedelser

- Använd alltid ordentliga skor och långbyxor när du använder maskinen.
- Använd inte löst sittande kläder eller smycken som kan dras in i luftinloppet (se följande figur). Håll långt hår borta från luftinloppet.

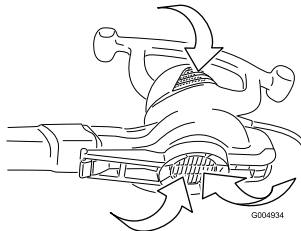

- Använd skyddsglasögon när du använder maskinen.
- Använd ansiktsmask så att du inte irriteras av damm.
- Kontrollera så att inte förlängningssladden eller nätsladden är skadad eller sliten innan du använder maskinen. Använd inte maskinen om sladden är skadad eller sliten.

- Använd aldrig maskinen med skadade skydd eller skärmar, eller utan att skyddsanordningarna, t.ex. uppsamlaren/vakuümörret eller blåsarröret/inloppskåpan, är på plats.
- Använd endast en CE-godkänd, väderbeständig förlängningsladd med en kontakt som fungerar där du befinner dig, enligt lokala säkerhetsbestämmelser.

## Användning

- **Använd inte** maskinen på våta underlag. Utsätt **inte** enheten för regn. Förvara enheten inomhus.
- Hantera inte kontakten eller enheten med våta händer.
- Se till att sladden alltid är riktad bakåt, bort från maskinen.
- Koppla omedelbart bort sladden från nätuttaget om den skadas under användning. **Ta inte i sladden förrän du kopplat bort strömkällan.**
- Bär inte enheten i sladden, använd inte sladden som handtag, stäng inte en dörr över sladden och dra inte sladden runt vassa kanter eller hörn. Håll alltid sladden på behörigt avstånd från varma ytor.
- Stäng av samtliga reglage innan enheten kopplas ur.
- Koppla inte ur enheten genom att dra i sladden. Koppla ur enheten genom att dra i kontakten, inte i sladden.
- Koppla bort maskinen från strömkällan vid följande tillfällen:
  - Varje gång du lämnar maskinen.
  - Innan du rensar blockeringar.
  - Innan du kontrollerar, rengör eller utför arbete på maskinen.
  - Om maskinen börjar vibrera onormalt mycket.
- Använd endast maskinen i dagsljus eller i bra belysning.
- Sträck dig inte över maskinen och se till att inte tappa balansen.
- Se till att du har bra förfäste i sluttingar.
- Gå – spring aldrig.
- Se till att alla kylflötsinlopp är rena från skräp. Stick inte in föremål i öppningarna. Använd inte maskinen om någon öppning är blockerad.
- Blås aldrig skräp i en riktning där andra personer befinner sig.
- Var extra försiktig vid körning på sluttingar.
- Enheten får inte användas för att suga upp brandfarliga eller lättantändliga vätskor, t.ex. bensin, eller användas i områden där denna typ av vätskor kan förekomma.
- Sug inte upp något som brinner eller ryker, t.ex. cigaretter, tändstickor eller het aska.
- Den här enheten har försetts med dubbel isolering (d.v.s. en klass 2-enhet). Använd endast identiska reservdelar. Se serviceinstruktionerna för dubbelisolerade enheter (klass 2).
- Blixtnedslag kan leda till allvarliga personskador eller dödsfall. Om det blixtrar eller åskar i området ska maskinen inte användas. Sök skydd.

## Underhåll och förvaring

- Håll samtliga muttrar, bultar och skruvar åtdragna så att maskinen är i säkert bruksskick.
- Kontrollera uppsamlaren regelbundet så att du märker om den är sliten eller trasig.

- Byt ut slitna eller skadade delar.
- Om enheten inte fungerar som den ska, har tappats, skadats, lämnats utomhus eller tappats i vatten, ska den lämnas in till en auktoriserad verkstad.
- Använd endast originalreservdelar och originaltillbehör.
- Förvara enheten på en torr plats.

## Ljudtryck

Enheten har en ljudtrycksnivå vid användarens öra på 97 dBA, som omfattar ett osäkerhetsvärde (K) på 1 dBA.

Ljudtrycksnivån har fastställts enligt de rutiner som beskrivs i ISO 11201.

## Ljudstyrka

Maskinen har en garanterad ljudstyrka på 103 dBA, som omfattar ett osäkerhetsvärde (K) på 1 dBA.

Ljudeffektsnivån har fastställts enligt de rutiner som beskrivs i ISO 11094.

## Vibrationsnivå

- Uppmätt vibrationsnivå = 4,0 m/s<sup>2</sup>
- Osäkerhetsvärde (K) = 2,0 m/s<sup>2</sup>

Uppmätta värden har fastställts enligt de rutiner som beskrivs i EN ISO 20643.

## Uttjänta elektriska och elektroniska apparater (WEEE)

	<ul style="list-style-type: none"> <li>• Enligt EU-direktiv 2002/96/EG klassificeras den här produkten som ett elektriskt eller elektroniskt verktyg.</li> <li>• Kasserera <b>inte</b> det här verktyget bland osorterat kommunalt hushållsavfall.</li> <li>• Kasserera det här verktyget på en godkänd insamlings- eller återvinningsstation i enlighet med lokala och nationella bestämmelser.</li> <li>• Konsumenten har en viktig roll när det gäller att minska kasseringen av avfall genom att lämna in elektroniska/elektriska verktyg för återvinning.</li> <li>• Genom återvinning förhindras spridning av farliga ämnen i det kommunala avfallet.</li> <li>• Symbolen som föreställer en överkryssad soptunna är till för att påminna användaren om att produkten inte får kasseras som osorterat kommunalt avfall.</li> </ul>
---	--

## Säkerhets- och instruktionsdekaler

**SE UPP!** Säkerhets- och instruktionsdekaler sätter nära potentiella farozoner. Byt ut eller ersätt dekaler som är skadade eller saknas.

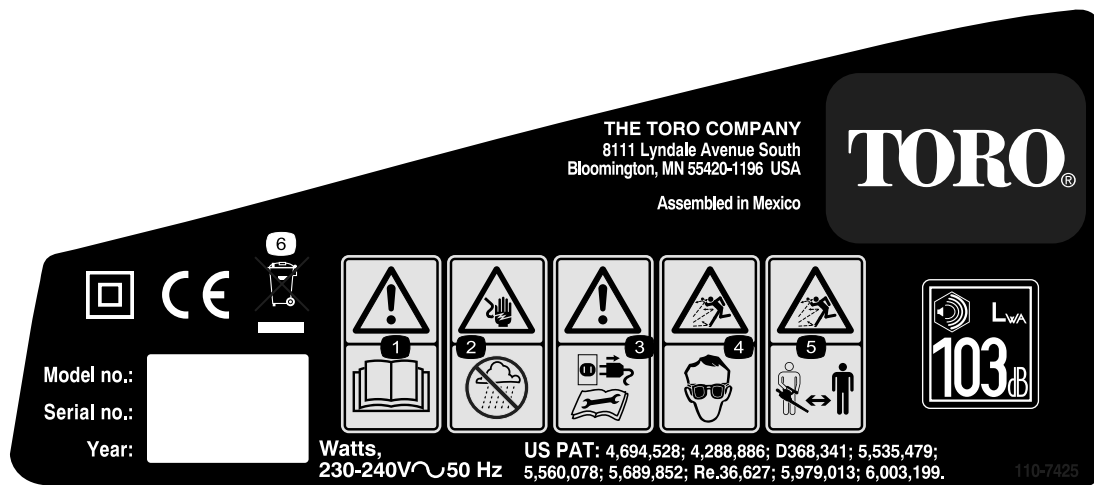

110-7425

1. Läs *bruksanvisningen*.
2. Risk för elektriska stötar – utsätt inte blåsaren för regn eller väta.
3. Varning – innan du utför service eller underhåll ska du koppla bort blåsaren från strömkällan och läsa bruksanvisningen.
4. Risk för kringkastade föremål – använd ögonskydd.
5. Risk för utslungade föremål – håll kringstående på behörigt avstånd från maskinen.
6. Innehåller återvinningsbara material – ska ej kasseras.

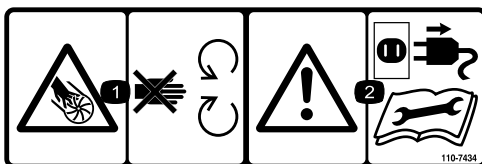

110-7434

1. Avkapnings-/avslitningsrisk, impeller – håll avstånd till rörliga delar.
2. Varning – innan du utför service eller underhåll ska du koppla bort blåsaren från strömkällan och läsa bruksanvisningen.

## Instalação

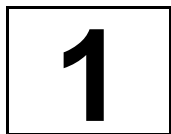

### Montera fläkten

Delar som behövs till detta steg:

Montera först blåsarröret och sedan inloppskåpan på blåsarhuset.

**SE UPP!** Du måste sätta fast blåsarröret innan du monterar inloppskåpan eftersom inloppskåpan hakas fast på blåsarröret. Blåsaren fungerar inte om inte den nedre inloppskåpan är låst och sitter säkert.

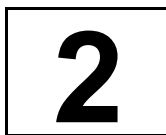
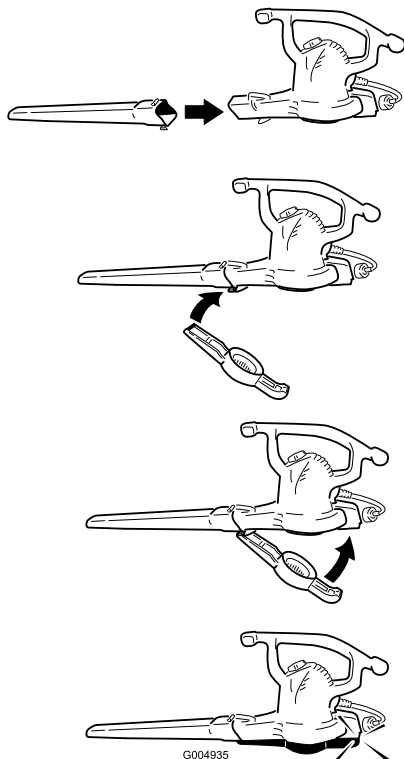

### Ställa om från blåsare till vakuumsug

Delar som behövs till detta steg:

#### ⚠ VARNING

Impellern fortsätter att rotera ett par sekunder efter att du har stängt av blåsaren och kan skära eller skada fingrar.

Avlägsna inte den nedre inloppskåpan medan motorn är igång eller när enheten är ansluten till ett eluttag.

1. Ta bort inloppskåpan och blåsarröret från blåsarhuset.

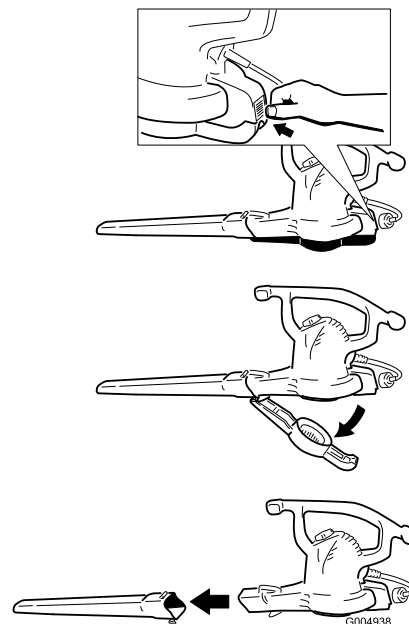

2. Montera vakuurnöret på blåsarhuset, anslut det nedre vakuurnöret till det övre röret och fäst det med det medföljande fästelementet.

**SE UPP!** Vakuumsugen fungerar inte om inte vakuurnöret inte är låst och sitter på plats.

**Obs:** Du kan behöva trycka till anslutningen ordentligt så att den kommer helt in i vakuurnöret.

# 3

## Ställa om från vakuumsug till blåsare

### Delar som behövs till detta steg:

1. Ta bort uppsamlaren och vakuumröret från blåsarhuset.

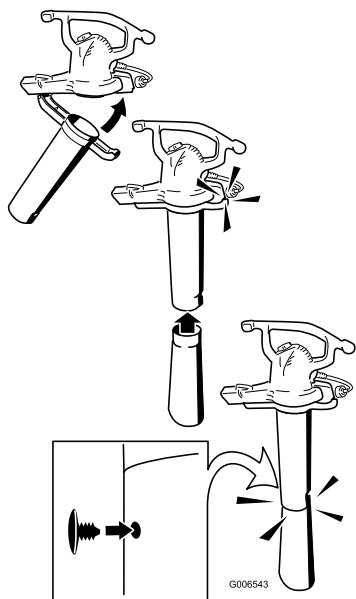

3. Montera uppsamlaren.

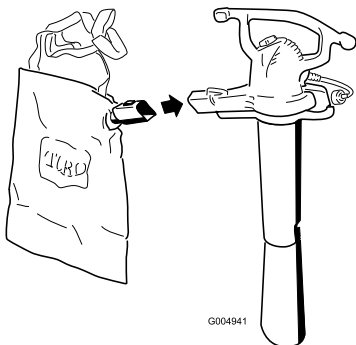

4. Justera remmen efter behov för en bekväm funktion.

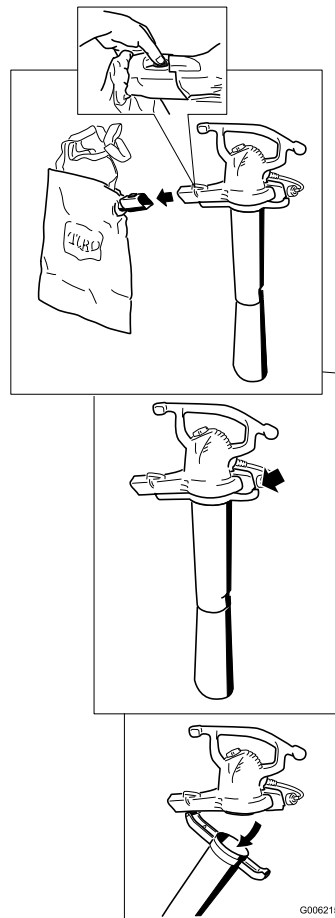

2. Montera först blåsarröret och sedan inloppskåpan på blåsarhuset.

**SE UPP!** Blåsaren fungerar inte om inte den nedre inloppskåpan är låst och sitter säkert.

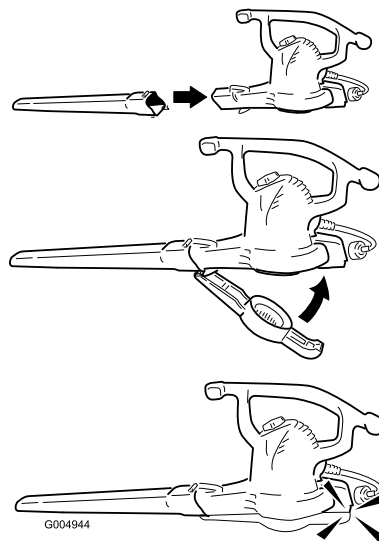

# Körning

**SE UPP!** Den här blåsaren är endast avsedd för privat bruk utomhus. Använd den inte inomhus eller i kommersiellt eller industriellt syfte.

## Ansluta till en strömkälla

Till utrustningen krävs en strömkälla med jordfelsbrytare (jfb), som utlöses redan vid 30 mA. Använd endast CE-godkända förlängningssladdar för utomhusbruk. Ändra inte maskinen eller förlängningssladdens kontakt på något sätt.

### ⚠ VARNING

Om du inte sätter i förlängningssladden ordentligt i kontakten, eller om kontakten och sladden inte passar helt ihop, kan den glappande kontakten leda till överhettning och orsaka brand, vilket eventuellt kan leda till att du eller andra personer brännskadas.

- Kontrollera att du sätter fast sladden ordentligt i kontakten.
- Kontrollera anslutningen regelbundet så att du vet att sladden är ordentligt ansluten.
- Använd inte en utsliten eller löst sittande förlängningssladd.

Förlängningssladdens längd	Minsta kabelgrovlek
30 m	1,0 mm <sup>2</sup>
45 m	2,0 mm <sup>2</sup>

**Obs:** Använd inte en förlängningssladd som är längre än 45 m.

**SE UPP!** Under användning ska du kontrollera förlängningssladden ofta för att se om det finns några hål i isoleringen. Använd inte en skadad sladd. Dra inte sladden genom stillastående vatten eller vått gräs.

Fäst förlängningssladden vid blåsarsladden med en överhandsknop, på det sätt som visas.

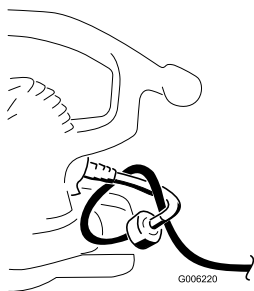

## Starta/stoppa/justera luft hastigheten

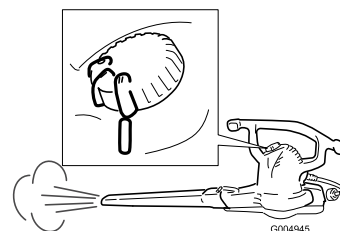
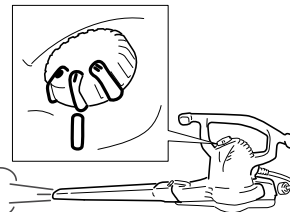
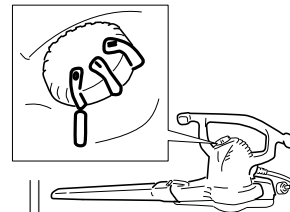

## Använda koncentratormunstycket

Montera koncentratormunstycket i blåsarröret för att enklare komma åt i trånga utrymmen eller för att ta bort hopklumpat skräp från hårda ytor.

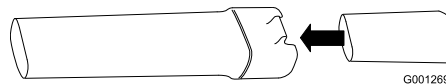

Avlägsna koncentratormunstycket när momentet är avslutat.

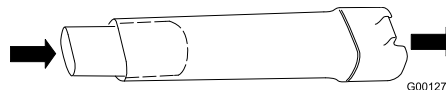

## Montera fläkten

Den här blåsaren är endast avsedd för privat bruk. Blåsaren kan användas utomhus för att röja skräp.

### ⚠ VARNING

Föremål som kastas omkring kan orsaka allvarliga personskador på användaren och kringstående.

- Blås inte på hårda föremål som spikar, bultar eller stenar.
- Använd inte blåsaren nära kringstående eller husdjur.
- Var extra försiktig när du röjer bort skräp från trappor eller andra trånga utrymmen.
- Bär skyddsglasögon eller annat lämpligt ögonskydd, långbyxor och skor.

## Använda vakuumsugen

### ⚠ VARNING

Föremål som kastas omkring kan orsaka allvarliga personskador på användaren och kringstående.

- Använd inte vakuumsugen utan att uppsamlaren har monterats eller när uppsamlarens dragkedja är öppen.
- Sug inte upp vassa, spetsiga eller hårda föremål som kan slungas igenom uppsamlarens tyg, t.ex. vajrar, häftklamrar, spikar eller stenar.



**SE UPP!** Sug endast upp löv och mjuka föremål. Hårda föremål som pinnar, stenar, ekollon och kottar skadar impellern.

**SE UPP!** Tvinga inte ner vakuurmörret i en skräphög och håll inte rörret upprätt samtidigt som du tvingar ner skräp i det. Då kan impellern sättas igen och gå sönder. Om vakuumsugen börjar vibrera eller låta onormalt, stannar du den, *drar ut* sladden och identifierar orsaken.

### Tömma påsen

1. Stäng av vakuumsugen och dra ut sladden ur eluttaget.
2. Ta bort allt skräp från uppsamlaren.

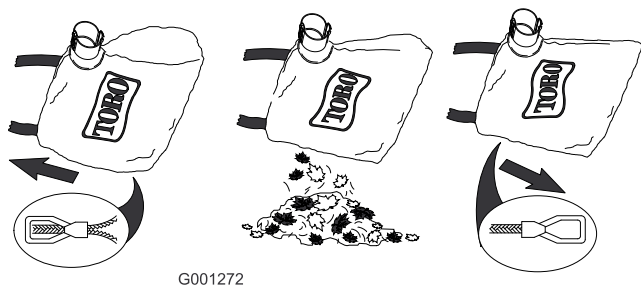

Förvara inte skräp i uppsamlaren. Rengör uppsamlaren genom att vända den ut och in och skaka ut överflödigt skräp. Handtvätta uppsamlaren en gång om året i tvålatten och låt den lufttorka.

### ⚠ FARA

Normalt bruk sliter på och försämrar uppsamlaren på sikt. Små föremål kan slungas igenom en sliten eller försämrad uppsamlare och skada användaren och kringstående.

Kontrollera uppsamlaren ofta. Om den är sliten eller försämrad ska den bytas ut mot en Toro-originaluppsamlare.

## Rensa bort skräp som fastnat i impellern

1. Vrid tändningsnyckeln till **Off** och vänta tills alla rörliga delar har stannat.

2. Avlägsna vakuurmörret.

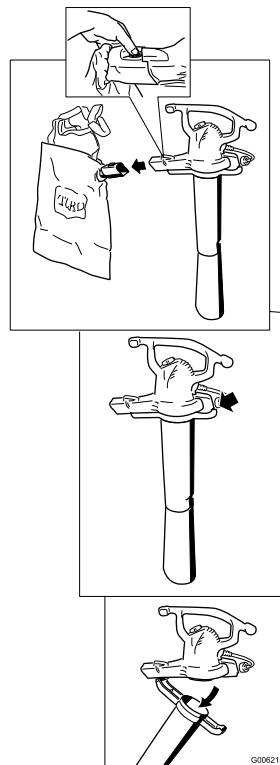

3. Ta bort skräpet från impellerbladen.

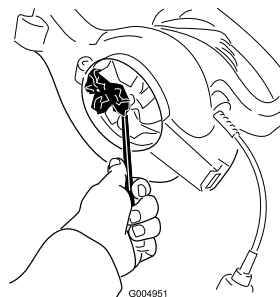

4. Undersök om impellern visar tecken på skada. Om den är skadad bör du kontakta en auktoriserad Toro-återförsäljare.
5. Montera vakuurmörret eller, om du vill byta till blåsaren, den nedre inloppskåpan. Se Ställa om från blåsare till vakuumsug eller Ställa om från vakuumsug till blåsare för ytterligare information.

# Service

Toro har konstruerat den här produkten för att ge dig flera års felfri drift. Ta med produkten till en auktoriserad Toro-återförsäljare vid behov av service. Din Toro-återförsäljare är särskilt utbildad i att reparera Toro-produkter och säkerställer att din Toro-maskin förblir 100 % Toro.

## Dubbelisolerade enheter (klass 2)

I en dubbelisolerad enhet (klass 2) finns två isoleringssystem istället för jordning. En dubbelisolerad enhet (klass 2) är inte jordad, och ingen jord bör heller kopplas till den. För att utföra service på en dubbelisolerad enhet (klass 2) krävs stor försiktighet och god kunskap om systemet. Låt därför endast kvalificerad servicepersonal hos din auktoriserade Toro-återförsäljare utföra service på den. Reservdelarna till en dubbelisolerad enhet (klass 2) måste vara exakt likadana som de delar som byts ut. Dubbelisolerade enheter (klass 2) är märkta med symbolen (fyrkant i en fyrkant) .

## Förvaring

Förvara blåsaren/vakuumsugen och förlängningsladdan inomhus, på en torr plats utom räckhåll för barn eller husdjur.

## Felsökning

- Kontrollera att den nedre inloppskåpan eller vakuumröret är låst och sitter på plats.
- Kontrollera att nätsladden har fästs ordentlig baktill på blåsaren och att kontakten är ordentligt ansluten.

## Lista över internationella återförsäljare

<b>Återförsäljare:</b>	<b>Land:</b>	<b>Telefonnummer:</b>
Atlantis Su ve Sulama Sisstemleri Lt	Turkiet	90 216 344 86 74
Balama Prima Engineering Equip.	Hongkong	852 2155 2163
B-Ray Corporation	Korea	82 32 551 2076
Casco Sales Company	Puerto Rico	787 788 8383
Ceres S.A.	Costa Rica	506 239 1138
CSSC Turf Equipment (pvt) Ltd.	Sri Lanka	94 11 2746100
Cyril Johnston & Co.	Nordirland	44 2890 813 121
Equiver	Mexiko	52 55 539 95444
Femco S.A.	Guatemala	502 442 3277
G.Y.K. Company Ltd.	Japan	81 726 325 861
Geomechaniki of Athens	Grekland	30 10 935 0054
Guandong Golden Star	Kina	86 20 876 51338
Hako Ground and Garden	Sverige	46 35 10 0000
Hako Ground and Garden	Norge	47 22 90 7760
Hayter Limited (U.K.)	Storbritannien	44 1279 723 444
Hydroturf Int. Co Dubai	Förenade Arabemiraten	97 14 347 9479
Hydroturf Egypt LLC	Egypten	202 519 4308
Ibea S.P.A.	Italien	39 0331 853611
Irriamc	Portugal	351 21 238 8260
Irrigation Products Int'l Pvt Ltd.	Indien	86 22 83960789
Jean Heybroek b.v.	Nederländerna	31 30 639 4611
Lely (U.K.) Limited	Storbritannien	44 1480 226 800
Maquiver S.A.	Colombia	57 1 236 4079
Maruyama Mfg. Co. Inc.	Japan	81 3 3252 2285
Metra Kft	Ungern	36 1 326 3880
Mountfield a.s.	Tjeckien	420 255 704 220
Munditol S.A.	Argentina	54 11 4 821 9999
Oslinger Turf Equipment SA	Ecuador	593 4 239 6970
Oy Hako Ground and Garden Ab	Finland	358 987 00733
Parkland Products Ltd.	Nya Zeeland	64 3 34 93760
Prochaska & Cie	Österrike	43 1 278 5100
RT Cohen 2004 Ltd.	Israel	972 986 17979
Riversa	Spanien	34 9 52 83 7500
Roth Motorgerate GmbH & Co.	Tyskland	49 7144 2050
Sc Svend Carlsen A/S	Danmark	45 66 109 200
Solvart S.A.S.	Frankrike	33 1 30 81 77 00
Spypros Stavrinides Limited	Cypern	357 22 434131
Surge Systems India Limited	Indien	91 1 292299901
T-Markt Logistics Ltd.	Ungern	36 26 525 500
Toro Australia	Australien	61 3 9580 7355
Toro Europe BVBA	Belgien	32 14 562 960



## Toros garanti

### Fel och produkter som omfattas

The Toro® Company och dess dotterbolag, Toro Warranty Company, lovar tillsammans, enligt ett avtal dem emellan, att reparera de angivna Toro-produkterna som listas nedan som används för normalt arbete i hemmet\* om material- eller tillverkningsfel föreligger.

Följande tidsperioder gäller från inköpsdatumet:

Produkter	Garantiperiod
Manuell motordriven klippare	Två års begränsad garanti
Åkgräsklippare med motor bak	Två års begränsad garanti
Trädgårdstraktorer	Två års begränsad garanti
Elektriska handhållna produkter	Två års begränsad garanti
Snöslungor	Två års begränsad garanti
Konsumentklippare med noll vändradie	Två års begränsad garanti

\* Med "ursprunglig köpare" avses den person som ursprungligen köpte Toro-produkterna.

\* Med "arbete i hemmet" avses bruk av produkten i hemmet. Om produkten används på mer än ett ställe eller i utbildnings- eller uthyringssyfte, räknas det som kommersiellt bruk och då gäller garantin för kommersiellt bruk.

### Begränsad garanti för kommersiellt bruk

Garantin gäller Toro-konsumentprodukter och tillbehör som används i kommersiellt syfte, utbildnings- eller uthyringssyfte rörande material- eller utförandefel under följande tidsperioder från inköpsdatum:

Produkter	Garantiperiod
Manuell motordriven klippare	90 dagars garanti
Åkgräsklippare med motor bak	90 dagars garanti
Trädgårdstraktorer	90 dagars garanti
Elektriska handhållna produkter	90 dagars garanti
Snöslungor	90 dagars garanti
Konsumentklippare med noll vändradie	45 dagars garanti

### Anvisningar för garantiservice

Följ denna procedur om du tror att det är något fel på din Toro-produkt rörande material eller utförande:

1. Kontakta din försäljningsrepresentant för att ordna produktservice. Om du av någon anledning inte kan kontakta din representant kan du i stället kontakta en Toro-auktoriserad återförsäljare för att få service där.
2. Ta med produkten och inköpsbeviset (kvittot) till återförsäljaren. Om du av någon anledning är missnöjd med din återförsäljares analys eller med den hjälp du får är du välkommen att kontakta oss på:

Customer Care Department, Consumer Division  
The Toro Company  
8111 Lyndale Avenue South  
Bloomington, MN 55420-1196  
Chef: Teknisk produktsupport: 001-952-887-8248

Se bifogad återförsäljarlista.

### Ägarens ansvar

Du måste underhålla din Toro-produkt enligt de underhållsförfaranden som beskrivs i *användarhandboken*. Sådant rutinunderhåll ska bekostas av dig, oavsett om det utförs av en återförsäljare eller av dig själv.

### Produkter och fel som inte omfattas

Denna uttryckliga garanti omfattar inte följande:

- Kostnader för regelbundet underhåll eller slittdelar, som rotorblad (paddlar), skrapor, remmar, bränsle, smörjmedel, olja, tändstift, kablar/kablage eller bromsjusteringar
- Alla produkter eller delar som ändras, används felaktigt eller som måste bytas ut eller repareras på grund av olyckshändelse eller brist på underhåll.
- Nödvändiga reparationer på grund av underlåtenhet att använda färskt bränsle (ej mer än en månad gammalt) eller underlåtenhet att förbereda enheten korrekt för en längre tids driftstopp (över en månad).
- Motor och transmission. Omfattas av respektive tillverkarens garanti med separata villkor och regler.

Alla reparationer som omfattas av denna garanti måste utföras av en auktoriserad Toro-återförsäljare med reservdelar som godkänts av Toro.

### Allmänna villkor

Köparens rättigheter regleras av de nationella lagar som gäller i respektive land. De rättigheter köparen har i dessa lagar begränsas inte genom denna garanti.



**Count on it.**