



Count on it.

Gebruikershandleiding

Sand Pro[®] 2020 tractie-eenheid

Modelnr.: 08884—Serienr.: 310000301 en hoger

Dit product voldoet aan alle relevante Europese richtlijnen, zie voor details de aparte productspecifieke conformiteitsverklaring.

WAARSCHUWING

CALIFORNIË Proposition 65 Waarschuwing

De uitlaatgassen van de motor van dit product bevatten chemische stoffen waarvan bekend is dat ze kanker, geboortefwijkingen of andere schade aan de voortplantingsorganen kunnen veroorzaken.

Belangrijk: De motor van dit product is niet uitgerust met een vonkenvanger. Gebruik van de machine in een bosgebied of op een met dicht struikgewas of gras begroeid terrein is in strijd met de bepalingen van de Wet op de Openbare Hulpbronnen (Public Resource Code), Afdeling 4442 van de Staat Californië. In andere landen of staten kunnen soortgelijke wetten van kracht zijn.

Dit vonkontstekingsysteem is in overeenstemming met de Canadese ICES-002.

De bijgevoegde *Bedieningshandleiding van de motor* wordt geleverd om informatie te verstrekken met betrekking tot de Amerikaanse Environmental Protection Agency (EPA) en de California Emission Control Regulation betreffende uitlaatsystemen, onderhoud en waarborgen. Nieuwe exemplaren kunt u bestellen via de fabrikant van de motor.

Inleiding

Deze machine is een bedrijfsvoertuig dat bedoeld is voor gebruik door professionele bestuurders en voor commerciële toepassingen. De machine is voornamelijk ontworpen voor het bijwerken van sportvelden en van bunkers op goed onderhouden golfbanen.

Lees deze informatie zorgvuldig door, zodat u weet hoe u de machine op de juiste wijze moet gebruiken en onderhouden en om schade aan de machine en letsel te voorkomen. U bent verantwoordelijk voor het juiste en veilige gebruik van de machine.

U kunt rechtstreeks contact opnemen met Toro via www.Toro.com voor informatie over producten en accessoires, om een dealer te vinden of om uw product te registreren.

Als u service, originele Toro-onderdelen of aanvullende informatie nodig hebt, kunt u contact opnemen met een erkende servicedealer of met de klantenservice van Toro. U dient hierbij altijd het modelnummer en het serienummer van het product te vermelden. Deze nummers zijn geponst in een plaatje dat zich op het linker framedeel bevindt. U kunt de nummers noteren in de ruimte hieronder.

Modelnr.: _____

Serienr.: _____

Er worden in deze handleiding een aantal mogelijke gevaren en een aantal veiligheidsberichten genoemd (Figuur 1) met de volgende veiligheidssymbolen, die duiden op een gevaarlijke situatie die zwaar lichamelijk letsel of de dood tot gevolg kan hebben wanneer de veiligheidsvoorschriften niet in acht worden genomen.



Figuur 1

1. Veiligheidssymbool

Er worden in deze handleiding nog 2 woorden gebruikt om uw aandacht op bijzondere informatie te vestigen.

Belangrijk attendeert u op bijzondere technische informatie en **Opmerking** duidt algemene informatie aan die bijzondere aandacht verdient.

Inhoud

Inleiding.....	2	De stuurketting afstellen.....	29
Veiligheid.....	4	Onderhouden remmen.....	30
Veilige bediening.....	4	De interlockschakelaar van de rem	
Geluidsniveau.....	6	afstellen.....	30
Geluidsdruk.....	6	Het remsysteem afstellen.....	30
Trillingsniveau.....	7	Onderhoud bedieningsysteem.....	31
Veiligheids- en instructiestickers.....	8	De hefhandel afstellen.....	31
Montage.....	10	De bedieningsorganen van de motor	
1 Stuurwiel monteren.....	11	afstellen.....	31
2 Accu in gebruik nemen en opladen.....	11	Onderhoud hydraulisch systeem.....	33
3 Accu monteren.....	12	Hydraulische vloeistof verversen en filter	
4 Afvalbak monteren.....	12	vervangen.....	33
Algemeen overzicht van de machine.....	13	Hydraulische slangen en leidingen	
Bedieningsorganen.....	13	controleren.....	33
Specificaties.....	15	Het hydraulische systeem controleren.....	33
Werktuigen/ Accessoires.....	15	Reiniging.....	35
Gebruiksaanwijzing.....	15	De machine controleren en reinigen.....	35
Het motoroliepeil controleren.....	15	Stalling.....	35
Brandstoftank vullen.....	16	Tractie-eenheid.....	35
Het peil van de hydraulische vloeistof		Motor.....	35
controleren.....	17	Schema's.....	36
Bandenspanning controleren.....	18		
Draai de wielmoeren aan.....	19		
Starten en stoppen van de motor.....	19		
Het veiligheidssysteem controleren.....	19		
De machine slepen.....	20		
Inrijperiode.....	20		
Gebruikseigenschappen.....	20		
Onderhoud.....	21		
Aanbevolen onderhoudsschema.....	21		
Controlelijst voor dagelijks onderhoud.....	22		
Procedures voorafgaande aan onderhoud.....	23		
Smering.....	23		
De machine smeren.....	24		
Onderhoud motor.....	24		
Motorolie verversen en filter vervangen.....	24		
Onderhoud van het luchtfilter van de			
motor.....	24		
Onderhoud van het externe luchtfilter.....	25		
Bougies vervangen.....	26		
De koelribben van de cilinderkop reinigen.....	26		
Onderhoud brandstofsysteem.....	27		
Brandstoffilter vervangen.....	27		
Onderhoud elektrisch systeem.....	27		
Onderhoud van de accu.....	27		
Onderhoud aandrijfsysteem.....	28		
De tractieaandrijving afstellen voor de			
neutraalstand.....	28		
De interlockschakelaar van de tractie			
afstellen.....	29		
Pedaal voor vooruitstand afstellen.....	29		

Veiligheid

De Sand Pro tractie-eenheid voldoet aan de norm van ANSI B71.4-2004 op het moment van productie. Als de volgende werktuigen op de machine worden gemonteerd, moet echter extra gewicht worden geplaatst om te voldoen aan de normen.

Onjuist gebruik of onderhoud door de gebruiker of eigenaar kan letsel veroorzaken. Om risico op letsel te verminderen, dient u zich aan de volgende veiligheidsinstructies te houden en altijd op het veiligheidssymbool ▲ te letten, dat betekent **Voorzichtig, Waarschuwing** of **Gevaar**- 'instructie voor persoonlijke veiligheid'. **Niet-naleving van de instructie kan leiden tot lichamelijk of dodelijk letsel.**

Veilige bediening

De volgende instructies zijn ontleend aan de ANSI B71,4.1-2004.

Instructie

- Lees of raadpleeg de gebruikershandleiding en ander instructiemateriaal zorgvuldig. Zorg ervoor dat u vertrouwd raakt met de bedieningsorganen en de veiligheidssymbolen en weet hoe u de machine moet gebruiken.
- Als de bestuurder of de monteur de taal waarin de handleiding is geschreven, niet machtig is, moet de eigenaar ervoor zorgen dat deze de inhoud van het materiaal begrijpt.
- Laat kinderen of personen die de instructies niet kennen, nooit de machine gebruiken of onderhoudswerkzaamheden daaraan verrichten. Plaatselijke voorschriften kunnen nadere eisen stellen aan de leeftijd van degene die met de machine werkt.
- Houd iedereen weg uit het gebied waarin u de machine gebruikt, met name kinderen en huisdieren.
- Onthoud dat de bestuurder verantwoordelijk is voor ongevallen of schade aan andere personen of hun eigendommen.
- Het is niet toegestaan passagiers te vervoeren.
- Elke bestuurder en monteur moet ervoor zorgen dat hij of zij professionele en praktische instructie krijgt. De eigenaar is verantwoordelijk voor de instructie van de gebruikers. Bij een dergelijke instructie moet de nadruk liggen op:
 - zorgvuldigheid en concentratie bij het werken met tractorvoertuigen;

- als de machine op een helling begint te glijden, kan dat niet met de rem worden gecorrigeerd. De belangrijkste oorzaken voor het verliezen van de controle zijn:
 - ◇ onvoldoende grip van de wielen,
 - ◇ te snel rijden,
 - ◇ onjuist gebruik van de rem,
 - ◇ het type machine is niet geschikt voor het specifieke werk,
 - ◇ zich onvoldoende bewust zijn van de specifieke omstandigheden van het terrein, met name op hellingen,
 - ◇ onjuiste bevestiging en verdeling van lasten.
- De eigenaar/gebruiker is verantwoordelijk voor ongelukken, letsel van hemzelf/haarzelf of van anderen, en schade aan eigendom, die hij/zij kan voorkomen.

Voor ingebruikname

- Draag tijdens het werk altijd stevige schoenen, een lange broek, een helm, een veiligheidsbril en gehoorbescherming. Lang haar, losse kleding of sieraden kunnen worden gegrepen door bewegende onderdelen. Draag geen schoenen met open tenen en loop niet op blote voeten.
- **Waarschuwing** – Brandstof is zeer ontvlambaar. Neem de volgende voorzorgsmaatregelen:
 - Bewaar brandstof uitsluitend in tanks of blikken die daarvoor speciaal zijn bedoeld.
 - Vul de brandstoftank nooit binnenshuis; tijdens het bijvullen niet roken.
 - Vul brandstof bij voordat u de motor aanzet. Nooit de dop van de brandstoftank verwijderen of brandstof bijvullen als de motor loopt of heet is.
 - Probeer de motor niet te starten als er brandstof is gemorst. Verwijder de machine dan uit de buurt van de plek waar is gemorst, en voorkom elke vorm van open vuur of vonken totdat de brandstofdampen volledig zijn verdwenen.
 - Zorg voor een goede bevestiging van afsluitdoppen van brandstoftanks en -blikken.
- Vervang defecte geluiddempers.
- Inspecteer het terrein om vast te stellen welke accessoires en werktuigen nodig zijn om goed en veilig te werken. Gebruik alleen door de fabrikant goedgekeurde accessoires en werktuigen.
- Controleer of de dodemansknop, de veiligheidsschakelaars en de veiligheidsschermen

zijn bevestigd en naar behoren werken. Gebruik de machine uitsluitend als deze naar behoren werkt.

Gebruiksaanwijzing

⚠ WAARSCHUWING

De uitlaatgassen van de motor bevatten koolmonoxide, een reukloos, dodelijk gif.

Laat de motor niet binnenshuis of in een afgesloten ruimte lopen.

- Laat de motor nooit in een afgesloten ruimte lopen, omdat zich daar giftige koolmonoxidestoffen kunnen verzamelen.
- Werk uitsluitend bij daglicht of goed kunstlicht.
- Alle werktuigen uitschakelen, versnelling in de neutraalstand zetten en de parkeerrem in werking stellen voordat u de motor start.
- Houd handen en voeten uit de buurt van draaiende onderdelen.
- Let goed op als u de machine gebruikt. U kunt op de volgende manieren voorkomen dat de machine omkantelt of dat u de controle over de machine verliest:
 - Let op kuilen of andere verborgen gevaren.
 - Ga voorzichtig te werk als u op een steile helling werkt. Verminder uw snelheid als u een scherpe bocht maakt of draait op een helling.
 - Vermijd plotseling stoppen en starten. Zet de machine niet van de achteruit-stand in de vooruit-stand voordat de machine volledig tot stilstand is gekomen.
 - Voordat u achteruitrijdt, moet u achterom kijken om er zeker van te zijn dat er zich niemand achter de machine bevindt.
 - Let op het verkeer als u in de buurt van een weg werkt of deze oversteekt. Verleen altijd voorrang.
- Als de optionele sleepstang (onderdeelnr. 110-1375) op de machine is gemonteerd, dient u de *Gebruikershandleiding* voor werktuigen te raadplegen voor de maximale belasting van de trekhaak.
- Let op kuilen in het terrein en andere verborgen gevaren.
- Ga zorgvuldig te werk als u lasten sleept of zware werktuigen gebruikt.
 - Gebruik uitsluitend goedgekeurde trekstangbevestigingspunten.
 - Beperk de belasting tot wat u veilig kunt beheersen.
- Maak geen scherpe bochten. Ga zorgvuldig te werk als u achteruitrijdt.
- Let op het verkeer als u in de buurt van een weg werkt of deze oversteekt.
- Gebruik de machine nooit als schermen, afdekplaten of andere beveiligingsmiddelen zijn beschadigd of ontbreken. Zorg ervoor dat alle interlockschakelaars zijn aangebracht, correct zijn afgesteld en naar behoren werken.
- Verander de instellingen van de motor niet en voorkom overbelasting van de motor. De motor met te hoog toerental laten draaien kan de kans op lichamelijk letsel vergroten.
- Voordat u de bestuurdersplaats verlaat:
 - machine laten stoppen op een horizontaal oppervlak;
 - het tractiepedaal laten opkomen en de werktuigen laten zakken;
 - de parkeerrem in werking stellen;
 - motor afzetten en sleuteltje uit het contact nemen.
- Schakel de aandrijving naar de werktuigen uit als u de machine transporteert of niet gebruikt.
- Zet de motor af en schakel de aandrijving naar de werktuigen uit:
 - voor het bijvullen van brandstof;
 - voordat u de machine gaat controleren, schoonmaken of andere werkzaamheden gaat uitvoeren;
 - als u een vreemd voorwerp heeft geraakt of de machine abnormaal begint te trillen. Controleer de machine op beschadigingen en voer alle benodigde reparaties uit voordat u deze weer gebruikt.
- Zet de gashendel terug terwijl de motor uitloopt. Als de machine met een brandstofafsluitklep is uitgerust, draai deze dan dicht als het werk voltooid is.
- Kijk achterom en omlaag voordat u achteruitrijdt om er zeker van te zijn dat de weg vrij is.
- Verminder uw snelheid en wees voorzichtig als u een bocht maakt of wegen en voetpaden oversteekt.
- Gebruik de machine niet als u onder de invloed van alcohol of drugs bent.
- Bliksem kan ernstig of dodelijk letsel veroorzaken. Als u bliksem ziet of donder hoort in het gebied, gebruik de machine dan niet; ga schuilen.

- Wees voorzichtig als u de machine inlaadt op een aanhanger of een vrachtwagen of uitlaadt.
- Wees voorzichtig bij het naderen van blinde hoeken, struiken, bomen, en andere objecten die het zicht kunnen belemmeren.

Onderhoud en stalling

- Draai alle moeren, bouten en schroeven regelmatig strak aan, zodat de machine steeds veilig in gebruik is.
- Als er zich brandstof in de tank bevindt, mag u de machine niet opslaan in een afgesloten ruimte waar brandstofdampen in contact met open vuur of vonken kunnen komen.
- Laat de motor afkoelen voordat u de machine in een afgesloten ruimte stalt.
- Houd de motor, geluiddemper, accubehuizing en de brandstofopslagplaats vrij van gras en bladeren of overtollig vet om brandgevaar te verminderen.
- Zorg ervoor dat alle onderdelen in goede staat verkeren en alle bevestigingselementen en hydraulische aansluitingen stevig vastzitten. Vervang versleten of beschadigde onderdelen en stickers.
- Als het nodig is de brandstoftank af te tappen, doe dit dan buiten.
- Wees voorzichtig als u de machine afstelt, teneinde te voorkomen dat uw vingers bekneld raken tussen bewegende en vaste onderdelen van de machine.
- Schakel de aandrijvingen uit, laat het werktuig zakken, stel de parkeerrem in werking, zet de motor af en verwijder het contactsleuteltje. Wacht totdat alle bewegende delen tot stilstand zijn gekomen voordat u de machine afstelt, reinigt of repareert.
- Plaats onderdelen op kriksteunen indien dit nodig is.
- Haal voorzichtig de druk van onderdelen met opgeslagen energie.
- Maak de accukabels los en verwijder de bougie voordat u reparatiewerkzaamheden gaat verrichten. Maak eerst de minpool van de accu los en daarna de pluspool. Sluit eerst de pluspool van de accu aan en daarna de minpool.
- Houd uw handen en voeten uit de buurt van bewegende onderdelen. Stel indien mogelijk de machine niet af terwijl de motor loopt.
- Laad de accu op in een open, goed geventileerde ruimte; doe dit niet in de buurt van vonken en open vuur. Haal de oplader uit het stopcontact voordat u deze aansluit op of losmaakt van de accu. Draag beschermende kleding en gebruik geïsoleerd gereedschap.

- Zorg ervoor dat alle aansluitstukken van de hydraulische leidingen vastzitten en alle hydraulische slangen en leidingen in goede staat verkeren voordat u druk zet op het hydraulische systeem.
- Houd lichaam en handen uit de buurt van kleine lekgaten of spuitmonden waaruit onder hoge druk hydraulische vloeistof ontsnapt. U kunt lekken in het hydraulische systeem opsporen met behulp van karton of papier. Doe dit niet met uw handen. Hydraulische vloeistof die onder druk ontsnapt, kan voldoende kracht hebben om door de huid heen te dringen, en letsel veroorzaken. Waarschuw onmiddellijk een arts als er hydraulische vloeistof is geïnjecteerd in de huid.
- Voordat u het hydraulische systeem loskoppelt of werkzaamheden daaraan verricht, moet u alle druk in het systeem opheffen. Dit doet u door de motor af te zetten en de werktuigen neer te laten op de grond.
- Controleer regelmatig of de brandstofleidingen goed vastzitten en slijtage vertonen. Indien nodig moet u ze vastzetten of repareren.
- Als de motor moet lopen om onderhouds- of afstelwerkzaamheden uit te voeren, moet u uw kleding, handen, voeten en andere lichaamsdelen uit de buurt van de werktuigen en bewegende delen, met name het rooster op de zijkant van de motor, houden. Houd iedereen op afstand.
- Ten behoeve van de veiligheid en een nauwkeurige afstelling moet u het maximale motortoerental door een erkende Toro-dealer laten controleren met een toerenteller.
- Indien belangrijke reparaties nodig zijn of hulp is vereist, moet u contact opnemen met een erkende Toro dealer. Gebruik uitsluitend door Toro goedgekeurde werktuigen en onderdelen. De garantie kan komen te vervallen als werktuigen worden gebruikt die niet zijn goedgekeurd.

Geluidsniveau

Deze machine heeft een gegarandeerd geluidsniveau van 97 dBA, met een onzekerheidswaarde (K) van 1 dBA.

Het geluidsniveau is vastgesteld volgens de procedures in ISO 11094.

Geluidsdruk

Deze machine oefent een geluidsdruk van 83 dBA uit op het gehoor van de bestuurder (met een onzekerheidswaarde (K) van 1 dBA.

De geluidsdruk is vastgesteld volgens de procedures in EN ISO 11201.

Trillingsniveau

Hand-arm

Gemeten trillingsniveau voor de rechterhand =
 $3,37 \text{ m/s}^2$

Gemeten trillingsniveau voor de linkerhand = $3,36 \text{ m/s}^2$

Onzekerheidswaarde (K) = $0,5 \text{ m/s}^2$

De gemeten waarden zijn bepaald volgens de procedures
in EN 1032.

Gehele lichaam

Gemeten trillingsniveau = $0,14 \text{ m/s}^2$

Onzekerheidswaarde (K) = $0,5 \text{ m/s}^2$

De gemeten waarden zijn bepaald volgens de procedures
in EN 1032.

Veiligheids- en instructiestickers



Veiligheidsstickers en veiligheidsinstructies zijn gemakkelijk zichtbaar voor de bestuurder en bevinden zich bij plaatsen waar gevaar kan ontstaan. Vervang alle beschadigde of verdwenen stickers.

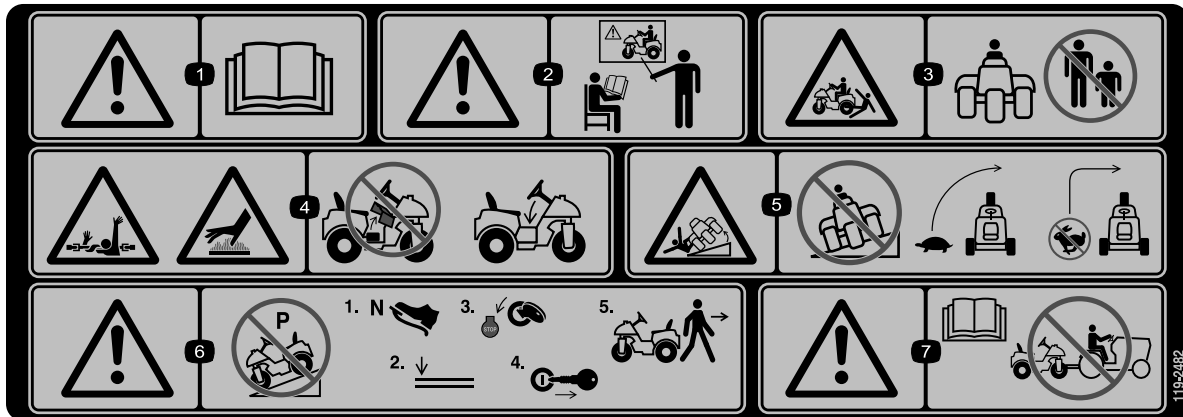

119-2482

1. Waarschuwing – Lees de *Gebruikershandleiding*.
2. Waarschuwing - Lees de *Gebruikershandleiding* en bedien deze machine niet tenzij u getraind bent.
3. Ledematen kunnen bekneld raken, omstanders – Houd omstanders op een veilige afstand van de machine.
4. Risico om gegrepen te worden, armen en lichaam; heet oppervlak - bedien de machine alleen als het middelste scherm op zijn plaats zit.
5. Machine kan kantelen - Verminder uw vaart voordat u een bocht ingaat, maak geen bocht bij hoge snelheid.
6. Waarschuwing – parkeer de machine nooit op een helling; voordat u de machine verlaat, moet u het tractiepedaal in de neutraalstand zetten, het werktuig laten zakken, de motor afzetten en het contactsleuteltje verwijderen.
7. Waarschuwing – Lees de *Gebruikershandleiding*; u mag de machine niet slepen.

SAND PRO 2020 QUICK REFERENCE AID

CHECK/SERVICE (DAILY)

1. OIL LEVEL, ENGINE
2. OIL LEVEL, HYDRAULIC TANK
3. TRACTION NEUTRAL INTERLOCK SWITCH
4. AIR CLEANERS
5. ENGINE COOLING FINS
6. TIRE PRESSURE (4-6 psi/.3-.4 bar)
7. WHEEL NUT TORQUE (45-55 Ft-Lbs/ 61-75 N•m)
8. BATTERY
9. LUBRICATION - EVERY 25 HRS
10. FUEL GAS ONLY
11. HYDRAULIC OIL COOLING FINS
12. SEAT INTERLOCK SWITCH
13. BRAKE INTERLOCK SWITCH

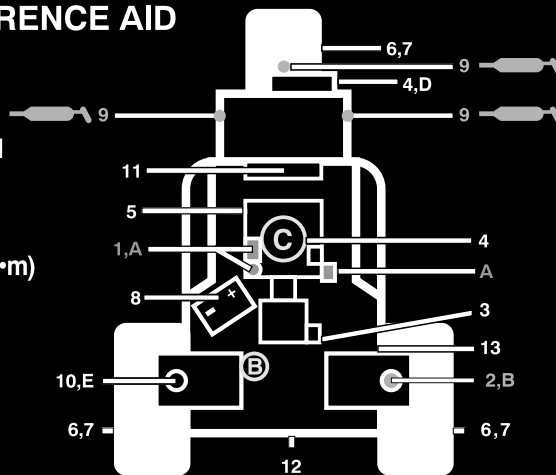

FLUID SPECIFICATION/CHANGE INTERVALS

SEE OPERATOR'S MANUAL FOR INITIAL CHANGE	FLUID TYPE	CAPACITY	CHANGE INTERVALS		FILTER PART NO.
			FLUID	FILTER	
A. ENGINE OIL	SAE 30 SJ	*1.75 QTS.	50 HRS.	50 HRS.	107-7817 (A)
B. HYDRAULIC OIL	MOBIL DTE 15M	* 3 GAL.	400 HRS.	400 HRS.	23-9740 (B)
C. AIR CLEANER (ON ENGINE)				**200 HRS.	**394018 (C)
D. AIR CLEANER (ON HOOD)				**200 HRS.	93-2195 (D)
E. FUEL TANK/FILTER	UNLEADED GAS	4.25 GAL.		*800 HRS.	94-2690 (E)

*INCLUDING FILTER **CLEAN EVERY 100 HRS * OR YEARLY, WHICHEVER IS LESS ** BRIGGS AND STRATTON PART NUMBER.

114-4318

114-4318

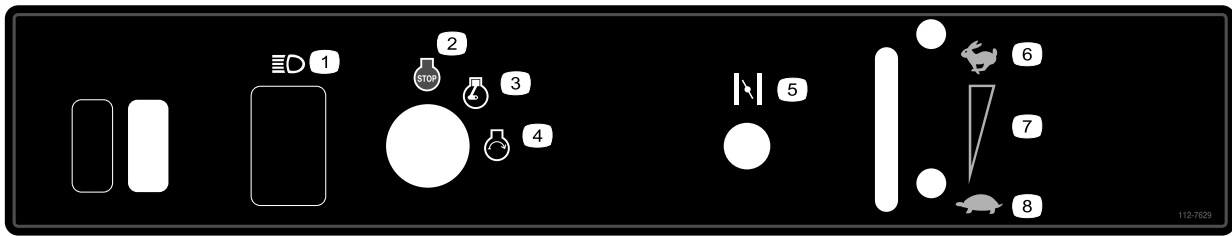

112-7629

- | | | | |
|---------------------|--------------------|----------|------------------------------|
| 1. Koplampen | 3. Motor - Lopen | 5. Choke | 7. Continu snelheidsregeling |
| 2. Motor - Afzetten | 4. Motor - Starten | 6. Snel | 8. Langzaam |

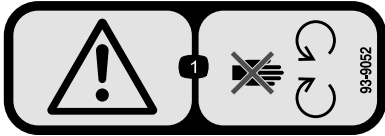

93-9052

1. Waarschuwing – Blijf uit de buurt van bewegende onderdelen

CALIFORNIA SPARK ARRESTER WARNING

Operation of this equipment may create sparks that can start fires around dry vegetation. A spark arrester may be required. The operator should contact local fire agencies for laws or regulations relating to fire prevention requirements. 117-2718

117-2718

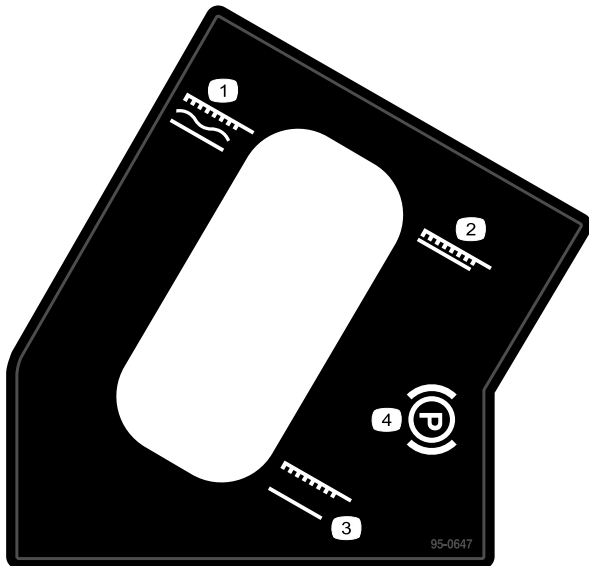

95-0647

- | | |
|-----------------------------------|---------------------------------------|
| 1. Zweefstand van werktuig | 3. Omhooggebrachte stand van werktuig |
| 2. Neergelaten stand van werktuig | 4. Parkeerrem |



Symbolen op accu

Sommige of alle symbolen staan op de accu

- | | |
|--------------------------------------------------------|-----------------------------------------------------------------------------------------|
| 1. Explosiegevaar | 6. Houd omstanders op veilige afstand van de accu. |
| 2. Niet roken. Geen open vuur of vonken. | 7. Draag oogbescherming; explosieve gassen kunnen blindheid en ander letsel veroorzaken |
| 3. Risico van bijtende vloeistof/chemische brandwonden | 8. Accuzuur kan blindheid of ernstige brandwonden veroorzaken. |
| 4. Draag oogbescherming. | 9. Ogen direct met water spoelen en snel arts raadplegen. |
| 5. Lees de <i>Gebruikershandleiding</i> . | 10. Bevat lood; niet weggooien. |

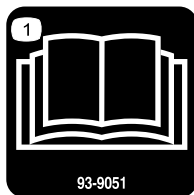

93-9051

1. Lees de *Gebruikershandleiding*.

Montage

Losse onderdelen

Gebruik onderstaande lijst om te controleren of alle onderdelen zijn geleverd.

Procedure	Omschrijving	Hoeveelheid	Gebruik
1	Stuurwiel Rolpen (1/4 x 2 inch)	1 1	Stuurwiel monteren.
2	Accuzuur met soortelijk gewicht van 1,260 (niet meegeleverd)	-	Accu in gebruik nemen en opladen.
3	Bout (5/8 inch) Borgmoer (5/8 inch)	2 2	Accu monteren
4	Afvalbak	1	Monteer de afvalbak

Instructiemateriaal en aanvullende onderdelen

Omschrijving	Hoeveelheid	Gebruik
Tapbout (1/2 x 1-1/4 inch)	4	Lees de handleidingen en bekijk het instructiemateriaal voordat u de machine in gebruik neemt. Gebruik de resterende onderdelen voor het monteren van werktuigen.
Ring (1/2 inch)	4	
Cilinderpen	1	
Borgpen	2	
Gebruikershandleiding	1	
Gebruikershandleiding van motor	1	
Onderdelencatalogus	1	
Instructiemateriaal voor gebruiker	1	
Sleuteltje	2	
Conformiteitscertificaat	1	

Opmerking: Bepaal vanuit de normale bedieningspositie de linker- en rechterzijde van de machine.

Opmerking: Verwijder de transportbeugels en bevestigingen en gooi deze weg.

1

Stuurwiel monteren

Benodigde onderdelen voor deze stap:

1	Stuurwiel
1	Rolpen (1/4 x 2 inch)

Procedure

1. Laat het voorwiel recht naar voren wijzen.
2. Schuif het stuurwiel op de stuuras (Figuur 2).

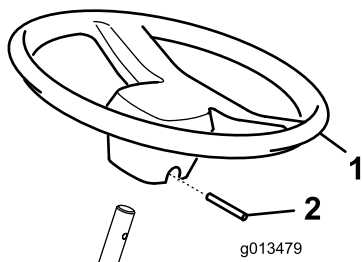

Figuur 2

1. Stuurwiel
2. Rolpen

3. Bevestig het stuurwiel op zijn plaats met behulp van de rolpen (Figuur 2).

2

Accu in gebruik nemen en opladen

Benodigde onderdelen voor deze stap:

-	Accu met soortelijk gewicht van 1,260 (niet meegeleverd)
---	----------------------------------------------------------

Procedure

WAARSCHUWING

CALIFORNIË

Proposition 65 Waarschuwing

Accuklemmen, accupolen en dergelijke onderdelen bevatten lood en loodverbindingen. Van deze stoffen is bekend dat ze kanker en schade aan de voortplantingsorganen veroorzaken. Was altijd uw handen nadat u met deze onderdelen in aanraking bent geweest.

Als de accu niet is gevuld of gebruiksklaar is gemaakt met accuzuur, moet u accuzuur met een soortelijk gewicht van 1.260 kopen bij een plaatselijke accuhandelaar.

⚠ GEVAAR

Accuzuur bevat zwavelzuur; dit is een dodelijk gif dat ernstige brandwonden veroorzaakt.

- U mag accuzuur nooit inslikken en moet elk contact met huid, ogen of kleding vermijden. Draag een veiligheidsbril en rubberhandschoenen om uw ogen en handen te beschermen.
 - Vul de accu alleen bij op plaatsen waar schoon water aanwezig is om indien nodig uw huid af te spoelen.
1. Verwijder de vuldoppen van de accu en giet langzaam accuzuur in elke cel totdat het zuurpeil tot aan de vulstreep staat.
 2. Plaats de vuldoppen terug en sluit een acculader van 3-4 A aan op de accupolen. Laad de accu op gedurende 4 tot 8 uur bij 3-4 A.

⚠ WAARSCHUWING

Bij het opladen produceert de accu gassen die tot ontploffing kunnen komen.

Rook nooit in de buurt van de accu en zorg ervoor dat er geen vonken of vlammen vlakbij de accu komen.

- Als de accu is opgeladen, haalt u de acculader uit het stopcontact en maakt u deze los van de accupolen. Laat de accu 5-10 minuten op zijn plaats zitten.
- Verwijder de vuldoppen. Giet langzaam accuzuur in elke cel totdat het peil tot aan de vulstreep staat. Plaats de vuldoppen terug.

Belangrijk: Laat de accu niet te vol worden. Er zal dan accuzuur naar buiten stromen over andere delen van de machine. Dit kan ernstige corrosie en beschadiging veroorzaken.

3

Accu monteren

Benodigde onderdelen voor deze stap:

2	Bout (5/8 inch)
2	Borgmoer (5/8 inch)

Procedure

- Plaats de accu met de minpool naar de buitenkant van de machine gericht (Figuur 3).

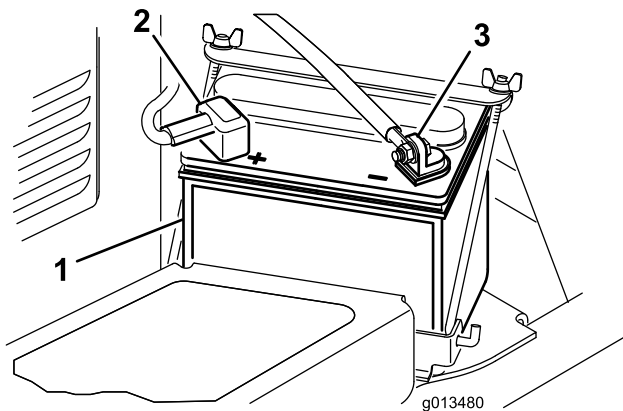

Figuur 3

1. Accu
2. Pluspool (+) van de accu
3. Minpool (-) van de accu

⚠ WAARSCHUWING

Als accukabels verkeerd worden verbonden, kan dit schade aan de machine en de kabels tot gevolg hebben en vonken veroorzaken. Hierdoor kunnen accugassen tot ontploffing komen en lichamelijk letsel veroorzaken.

- Maak altijd de minkabel (zwart) van de accu los voordat u de pluskabel (rood) losmaakt.
- Sluit altijd de pluskabel (rood) van de accu aan voordat u de minkabel (zwart) aansluit.

⚠ WAARSCHUWING

Accupolen of metalen gereedschappen kunnen kortsluiting maken met metalen onderdelen van de machine, waardoor vonken kunnen ontstaan. Hierdoor kunnen accugassen tot ontploffing komen en lichamelijk letsel veroorzaken.

- Zorg ervoor dat bij het verwijderen of installeren van de accu de accupolen niet in aanraking komen met metalen onderdelen van de machine.
- Voorkom dat metalen gereedschappen kortsluiting veroorzaken tussen de accupolen en metalen onderdelen van de machine.

- Bevestig de pluskabel (rood) aan de pluspool (+) met een 5/16 x 5/8 inch bout en een borgmoer (Figuur 3).
- Bevestig het zwarte kabeltje en de minkabel (zwart) aan de minpool (-) van de accu met een bout (5/16 x 5/8 inch) en een borgmoer (5/16 inch) (Figuur 3).
- Smeer vaseline op accupolen en de bevestigingen om corrosie te voorkomen. Schuif het rubberen stofkapje over de pluspool (+) om eventuele kortsluiting te voorkomen.
- Bevestig de accuklem en bevestig de accu met de stangen en vleugelmoeren.

4

Afvalbak monteren

Benodigde onderdelen voor deze stap:

1	Afvalbak
---	----------

Procedure

Schuif de afvalbak op de montagetapeinden aan de voorzijde van de brandstoftank (Figuur 4).

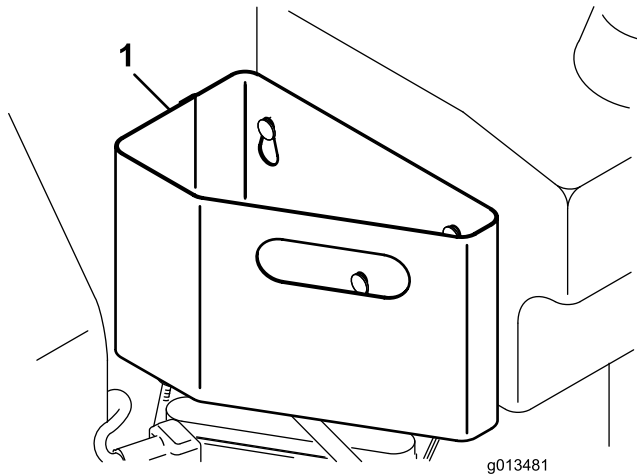

Figuur 4

1. Afvalbak

Algemeen overzicht van de machine

Bedieningsorganen

Tractie- en stoppedaal

Het tractiepedaal (Figuur 5) heeft 3 functies: de machine vooruit en achteruit te laten rijden en tot stilstand te brengen. Om vooruit te rijden moet u de bovenkant van het pedaal intrappen en om achteruit te rijden of te stoppen de onderkant van het pedaal. Gebruik hierbij de hiel en tenen van uw rechtervoet (Figuur 6). Daarnaast kunt u het pedaal in de neutraalstand zetten om de machine te stoppen. **Laat uw hiel niet op Achteruit rusten als u vooruitrijdt.**

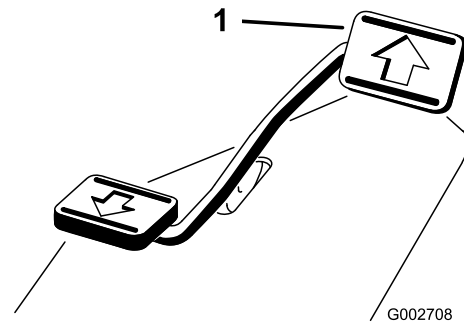

Figuur 5

1. Tractie- en stoppedaal

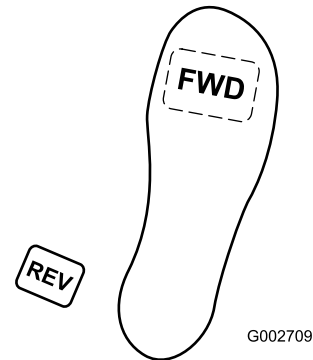

Figuur 6

De rijsnelheid hangt af van hoever het pedaal wordt ingetrapt. Voor de maximale rijsnelheid trapt u het pedaal volledig in terwijl de gashendel op Snel staat. Voor maximaal vermogen of heuvelopwaarts moet u de gashendel op Snel zetten en het tractiepedaal iets intrappen om ervoor te zorgen dat het motortoerental hoog blijft. Als het motortoerental lager wordt, moet u het pedaal iets laten opkomen om het toerental te verhogen.

Belangrijk: Voor maximale trekkracht moet u de gashendel op Snel zetten en het tractiepedaal iets ingedrukt houden.

⚠ VOORZICHTIG

Rij uitsluitend op maximale snelheid als u van het ene naar het andere werkgebied gaat.

Rijden op maximale snelheid met een aangekoppeld of getrokken werktuig wordt afgeraden.

Belangrijk: Werk niet in de achteruit-stand als het werktuig is neergelaten in de bedrijfsstand of als de kans bestaat dat het werktuig ernstige schade oploopt.

Contactschakelaar

De contactschakelaar (Figuur 7), waarmee u de motor start en afzet, heeft drie standen: Uit, Lopen en Start. Draai het sleuteltje naar rechts op Start om het voertuig te starten. Laat het sleuteltje los zodra de motor start. Het sleuteltje komt automatisch op Aan. Om de motor af te zetten, draait u het sleuteltje naar links op Uit.

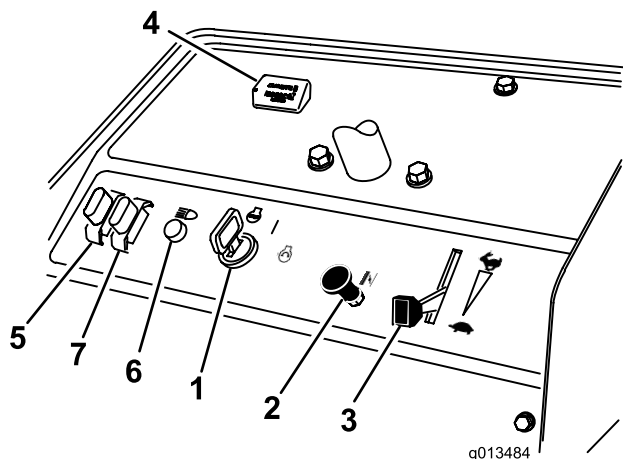

Figuur 7

- | | |
|----------------------|---------------------------------|
| 1. Contactsleuteltje | 5. Zekering (optionele lampjes) |
| 2. Chokeknop | 6. Lampjes (optioneel) |
| 3. Gashendel | 7. Hoofdzekering |
| 4. Urenteller | |

Chokehendel

Om een koude motor te starten, sluit u de choke van de carburateur door de chokehendel (Figuur 7) naar de stand Aan te trekken. Nadat de motor is gestart, kunt u met behulp van de choke de motor regelmatig laten lopen. Open de choke zo snel mogelijk door deze omlaag naar de stand Uit te duwen. Als de motor warm is, hoeft de choke niet of nauwelijks te worden gebruikt.

Gashendel

Met behulp van de gashendel (Figuur 7) regelt u de gastoevoer naar de carburateur. De gashendel heeft 2 standen: Langzaam en Snel. Het motortoerental kan op een van deze 2 standen worden gezet.

Opmerking: U kunt de motor niet afzetten met de gashendel.

Urenteller

De urenteller (Figuur 7) toont het aantal uren dat de machine in bedrijf is geweest. De urenteller gaat lopen als de contactschakelaar op Aan wordt gezet.

Hefhendel

Om het werktuig omhoog te brengen, trekt u de hefhendel (Figuur 8) naar achteren; om het werktuig neer te laten, zet u de hendel naar voren. Voor de zweefstand zet u de hendel in de inkeping. Als het werktuig in de gewenste stand is gezet, laat u de hendel los die dan terugkeert naar de neutraalstand.

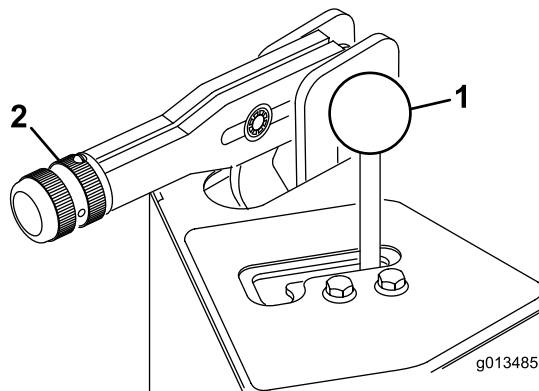

Figuur 8

- | | |
|--------------|---------------|
| 1. Hefhendel | 2. Parkeerrem |
|--------------|---------------|

Opmerking: De machine heeft een dubbelwerkende hefcilinder. Voor bepaalde werkomstandigheden kan getendruk worden uitgeoefend op het werktuig.

Parkeerrem

Om de parkeerrem in werking te stellen (Figuur 8), moet u de hendel naar achteren trekken. Om de parkeerrem vrij te zetten, moet u de hendel naar voren duwen.

Brandstofklep

Sluit de brandstofafsluitklep (Figuur 9) als u de machine stalt of op een aanhangwagen vervoert.

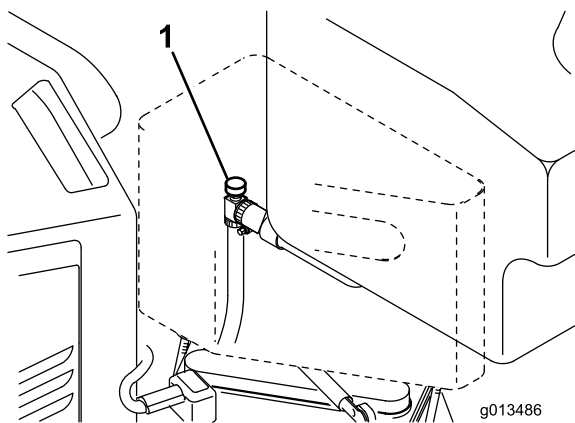

Figuur 9

1. Brandstofklep

Stoel verstellen

Beweeg de hendel op de zijkant van de stoel naar buiten, schuif de stoel naar de gewenste stand en laat de hendel los om de stoel in deze stand te vergrendelen.

Als u de stoel nog 6 cm extra naar voren wilt kunnen schuiven, ga dan als volgt te werk:

1. Verwijder de vier borgmoeren waarmee de stoelrails aan de stoelplaat zijn bevestigd.
2. Verplaats de stoelrails naar de voorste set montage-openingen in de stoelplaat.
3. Bevestig de stoelrails aan de stoelplaat met behulp van de borgmoeren die u eerder hebt verwijderd.

Specificaties

Opmerking: Specificaties en ontwerp kunnen zonder voorafgaande kennisgeving worden gewijzigd.

Breedte zonder werktuig	146 cm
Breedte met hark, modelnummer 08812	191 cm
Lengte zonder hark	163 cm
Hoogte	114 cm
Wielbasis	109 cm
Nettogewicht	378 kg

Werktuigen/Accessoires

Een breed assortiment van door Toro goedgekeurde werktuigen en accessoires is verkrijgbaar voor gebruik met de machine om de mogelijkheden ervan te verbeteren en uit te breiden. Neem contact op met uw Erkende Toro-dealer of distributeur, of ga naar www.Toro.com voor een lijst met alle goedgekeurde en accessoires.

Gebruiksaanwijzing

Opmerking: Bepaal vanuit de normale bedieningspositie de linker- en rechterzijde van de machine.

Het motoroliepeil controleren

Onderhoudsinterval: Bij elk gebruik of dagelijks

Het carter van de motor is in de fabriek gevuld met olie; het oliepeil moet echter worden gecontroleerd voordat en nadat de motor voor de eerste keer is gestart.

De carterinhoud is ongeveer 1,66 liter met filter.

Gebruik hoogwaardige motorolie die moet beantwoorden aan de volgende specificaties:

- Vereiste onderhoudsclassificatie van API: SJ, SK, SL of hoger.
 - Aanbevolen olie: SAE 30 (boven 4,5 °C)
1. Plaats het voertuig op een horizontaal oppervlak.
 2. Draai de stoel naar achteren.
 3. Verwijder de peilstok (Figuur 10) en veeg deze af met een schone doek. Steek de peilstok in de buis. Let erop dat de peilstok er volledig in schuift. Haal de peilstok uit de buis en controleer het oliepeil. Als het oliepeil te laag is, moet u de vuldop losmaken van het klepdeksel en voldoende olie bijvullen totdat het peil de Vol-markering op de peilstok bereikt.

Belangrijk: Zorg ervoor dat het oliepeil tussen de markeringen voor het minimum- en het maximumpeil op de peilstok staat. De motor kan defect raken als er te veel of te weinig olie in het carter is.

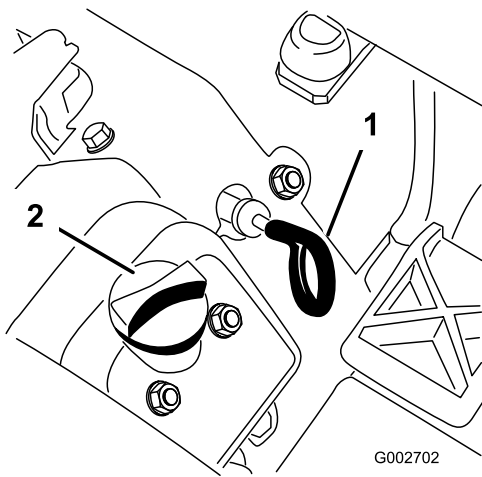

Figuur 10

1. Peilstok 2. Olievuldop

4. Plaats de peilstok weer stevig op zijn plaats.

Belangrijk: De peilstok moet volledig in de vulbuis zitten zodat het carter goed is afgesloten. Als het carter niet goed is afgesloten, kan de motor schade oplopen.

5. Draai de stoel omlaag.

Belangrijk: Controleer het oliepeil om de 8 bedrijfsuren of dagelijks. De olie moet na de eerste acht bedrijfsuren worden ververs; daarna moet u in normale omstandigheden om de 50 bedrijfsuren de olie verversen en het filter vervangen. De olie moet echter vaker worden vervangen als de machine in buitensporig stoffige of vuile omstandigheden wordt gebruikt.

Brandstoftank vullen

Gebruik **loodvrije**, normale benzine voor auto's (octaangetal minimaal 87). Gelode normale benzine kan worden gebruikt als loodvrije benzine niet verkrijgbaar is.

De inhoud van de brandstoftank is ongeveer 16,1 liter.

⚠ GEVAAR

In bepaalde omstandigheden is benzine uiterst ontvlambaar en zeer explosief. Brand of explosie van benzine kan brandwonden bij u of anderen en materiële schade veroorzaken.

- Vul de brandstoftank in de open lucht wanneer de motor koud is. Eventueel gemorste benzine opnemen.
- Vul de brandstoftank nooit als de machine op een aanhanger in een afgesloten ruimte staat.
- Vul de brandstoftank niet helemaal. Vul de benzinetank tot 25 mm vanaf de onderkant van de vulbuis. Deze ruimte in de tank geeft benzine de kans om uit te zetten.
- Rook nooit wanneer u met benzine bezig bent, en houd de brandstof weg van open vuur of vonken.
- Bewaar benzine in een goedgekeurd vat of blik en buiten bereik van kinderen. Koop nooit meer benzine dan u in 30 dagen kunt opmaken.
- Gebruik de machine uitsluitend als het complete uitlaatsysteem is gemonteerd en naar behoren werkt.

⚠ GEVAAR

In bepaalde omstandigheden kan tijdens het tanken statische elektriciteit worden ontladen waardoor vonken ontstaan die benzinedampen tot ontbranding kunnen brengen. Brand of explosie van benzine kan brandwonden bij u of anderen en materiële schade veroorzaken.

- Zet benzinevaten altijd op de grond en uit de buurt van het voertuig voordat u de tank bijvult.
- Vul benzinevaten niet in een vrachtwagen of aanhanger, omdat bekleding of kunststof beplating het vat kan isoleren, waardoor de afvoer van statische lading wordt bemoeilijkt.
- Als het praktisch mogelijk is, kunt u het beste een machine met een benzinemotor eerst van de vrachtwagen of aanhanger halen en bijtanken als de machine met de wielen op de grond staat.
- Als dit niet mogelijk is, verdient het de voorkeur dergelijke machines op een truck of aanhanger bij te vullen uit een draagbaar vat, niet met behulp van een vulpistool van een pomp.
- Als u een vulpistool moet gebruiken, dient u de vulpijp voortdurend in contact met de rand van de brandstoftank of de opening van het vat te houden, totdat u klaar bent met bijvullen.

⚠ WAARSCHUWING

Benzine is schadelijk of dodelijk bij inname. Langdurige blootstelling aan dampen kan leiden tot ernstig letsel en ziekte.

- Voorkom dat u dampen lange tijd inademt.
 - Houd uw gezicht uit de buurt van een vulpijp en de opening van een tank of een blik met conditioner.
 - Houd benzine uit de buurt van ogen en huid.
1. Maak de omgeving van de dop van de brandstoftank schoon (Figuur 11).
 2. Verwijder de dop van de brandstoftank.
 3. Vul de benzinetank tot ongeveer 2,5 cm vanaf de bovenkant van de tank (de onderkant van de vulbuis). **Niet te vol vullen.** Plaats daarna de dop terug.

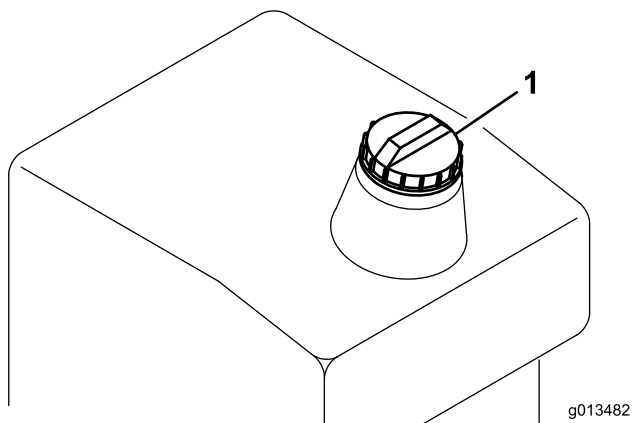

Figuur 11

1. Dop van brandstoftank

4. Om brandgevaar te voorkomen, moet u gemorste brandstof opnemen.

Belangrijk: Gebruik nooit methanol, benzine die methanol bevat, gasohol die meer dan 10% ethanol bevat, benzine-additieven, superbenzine of wasbenzine omdat dit kan leiden tot schade aan het brandstofsysteem. Geen olie bij de benzine mengen.

Het peil van de hydraulische vloeistof controleren

Onderhoudsinterval: Bij elk gebruik of dagelijks

Het reservoir van het hydraulische systeem is in de fabriek gevuld met ongeveer 11,4 liter hoogwaardige hydraulische vloeistof. **Controleer het peil van de**

hydraulische vloeistof voordat de motor voor het eerst wordt gestart, en vervolgens dagelijks. Aanbevolen wordt het reservoir bij te vullen met de volgende hydraulische vloeistof:

Toro Premium All Season hydraulische vloeistof (verkrijgbaar in emmers van 19 liter of vaten van 208 liter. Raadpleeg de onderdelencatalogus of de Toro dealer voor de onderdeelnummers).

Andere vloeistoffen: Als de Toro vloeistof niet beschikbaar is, kunt u andere vloeistoffen gebruiken mits deze voldoen aan alle volgende materiaaleigenschappen en industriespecificaties. We raden af een synthetische vloeistof te gebruiken. Vraag uw smeermiddelenleverancier naar een geschikt product.

Opmerking: Toro aanvaardt geen enkele aansprakelijkheid voor schade die wordt veroorzaakt door gebruik van verkeerde vervangende vloeistoffen. Gebruik daarom uitsluitend producten van gerenommeerde fabrikanten die garant staan voor de vloeistoffen die zij aanbevelen.

ISO VG 46 slijtagewerende hydraulische vloeistof met hoge viscositeitsindex/laag stolpunt

Materiaaleigenschappen:

Viscositeit, ASTM D445 cSt bij 40°C 44 tot 48
cSt bij 100°C 9,1 tot 9,8

Viscositeitsindex ASTM D2270 140 tot 160

Stolpunt, ASTM D97 -37°C tot -45°C

Industriespecificaties:

Vickers I-286-S (kwaliteitsniveau), Vickers M-2950-S (kwaliteitsniveau), Denison HF-0

Opmerking: Veel hydraulische vloeistoffen zijn bijna kleurloos, zodat het moeilijk is lekkages op te sporen. Er is een rode kleurstof voor de vloeistof in het hydraulisch systeem verkrijgbaar in flesjes van 20 ml. Eén flesje is voldoende voor 15–22 liter hydraulische vloeistof. U kunt deze kleurstof bestellen bij een erkende Toro-dealer, onderdeelnr. 44-2500.

Biologisch afbreekbare hydraulische vloeistof – Mobil 224H

Toro biologisch afbreekbare hydraulische vloeistof (verkrijgbaar in emmers van 19 liter of vaten van 208 liter. Raadpleeg de onderdelencatalogus of de Toro dealer voor de onderdeelnummers).

Andere vloeistoffen: Mobil EAL 224H

Dit is een biologisch afbreekbare vloeistof op basis van plantaardige olie, die Toro heeft getest en goedgekeurd voor dit model. Deze vloeistof is niet bestand tegen hoge temperaturen zoals de standaard vloeistof; u dient u dus te houden aan de aanbevolen verversingsintervals voor deze vloeistof. Verontreiniging met minerale hydraulische vloeistoffen zal de biologische afbreekbaarheid en de giftigheid van deze vloeistof veranderen. Wanneer u omschakelt van een standaard vloeistof naar een biologisch afbreekbaar type, dient u de goedgekeurde opvolgingsprocedure op te volgen. Neem voor verdere informatie contact op met uw plaatselijke Toro dealer.

1. Reinig de omgeving van de dop van het reservoir voor de hydraulische vloeistof om te voorkomen dat er vuil in het reservoir komt (Figuur 12).

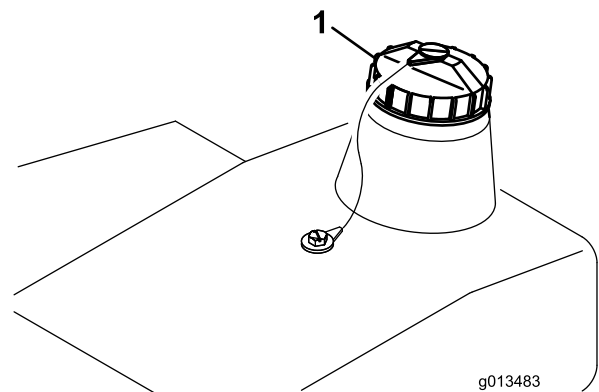

Figuur 12

1. Dop van het hydraulische reservoir
2. Verwijder de dop van het reservoir.
3. Controleer het oliepeil in het reservoir. Het oliepeil moet tot bovenaan de zijde van de kegelpunt op het scherm van het reservoir.
4. Als het vloeistofpeil te laag is, vult u het reservoir langzaam bij totdat het peil het versmalde stuk van de peilstok bereikt. Niet te vol vullen.
5. Plaats de dop weer op het reservoir.

Belangrijk: Om verontreiniging van het systeem te voorkomen, moet u de bovenkant van een container met hydraulische vloeistof reinigen voordat u deze doorpikt. Zorg ervoor dat de tuit en de trechter schoon zijn.

Bandenspanning controleren

Onderhoudsinterval: Bij elk gebruik of dagelijks

Controleer de bandenspanning voordat u de machine in gebruik neemt (Figuur 13). De correcte spanning van de voor- en achterbanden is:

- voor profielbanden 0,3–0,4 bar (4-6 psi)
- voor banden zonder profiel 0,5–0,7 bar (8-10 psi)

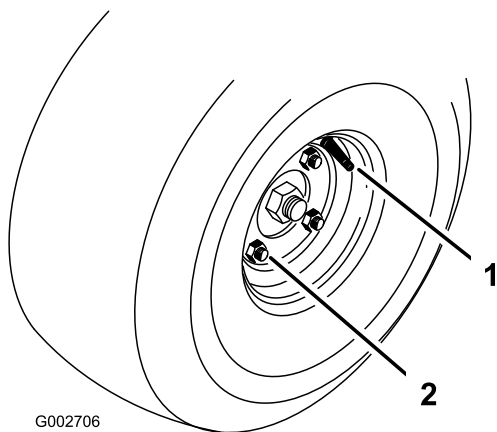

Figuur 13

1. Ventiel

2. Wielmoer

Draai de wielmoeren aan.

Onderhoudsinterval: Na de eerste 8 bedrijfsuren

Om de 100 bedrijfsuren

De wielmoeren moeten na de eerste 8 bedrijfsuren worden aangehaald; daarna moet dit om de 100 bedrijfsuren gebeuren. Draai de wielmoeren vast met een torsie van 61–75 Nm.

Starten en stoppen van de motor

1. Haal uw voet van het tractiepedaal en let erop dat het pedaal in de neutraalstand staat.
2. Trek de chokehendel uit naar de stand Aan (uitsluitend als u een koude motor start) en zet de gashendel op Langzaam.

Belangrijk: Als u de machine bij temperaturen beneden 0°C gebruikt, moet u de motor eerst warm laten worden. Dit voorkomt schade aan de hydrostaat en het regelcircuit van de aandrijving.

3. Steek het sleuteltje in het contact en draai dit naar rechts om de motor te starten. Laat het sleuteltje los zodra de motor start. Laat de motor regelmatig lopen met behulp van de choke.

Belangrijk: Om te voorkomen dat de startmotor oververhit raakt, mag u de startmotor niet langer dan 10 seconden in werking stellen. Als u de motor 10 seconden achtereen hebt gestart, moet u 60 seconden wachten voordat u een nieuwe startpoging doet.

Belangrijk: Als de motor voor de eerste keer wordt gestart of de motor een revisiebeurt

heeft gehad, moet u de machine een of twee minuten in de vooruit- en de achteruit-stand laten werken. Controleer ook de werking van de hefhendel om er zeker van te zijn dat alle onderdelen naar behoren functioneren.

4. Om de motor af te zetten, moet u de gashendel op Langzaam zetten en het contactsleuteltje op UIT draaien. Stel de parkeerrem in werking en verwijder het sleuteltje uit het contact om te voorkomen dat de motor per ongeluk start.
5. Sluit de brandstofsluitklep voordat u de machine stalt.

⚠ VOORZICHTIG

Zet de motor af en wacht totdat alle bewegende delen tot stilstand gekomen zijn voordat u controleert op olielekken, losse onderdelen en andere waarneembare defecten.

Het veiligheidssysteem controleren

⚠ VOORZICHTIG

Niet-aangesloten of beschadigde interlockschakelaars kunnen onverwachte gevolgen hebben op de werking van de machine. Dit kan lichamelijk letsel veroorzaken.

- Laat de interlockschakelaars ongemoeid.
- Controleer elke dag de werking van de interlockschakelaars en vervang beschadigde schakelaars voordat u de machine weer in gebruik neemt.

Het veiligheidssysteem zorgt ervoor dat de motor niet aanslaat of start, tenzij het koppelpedaal in de neutraalstand staat.

1. Controleer de werking van het veiligheidssysteem op een open terrein dat vrij van voorwerpen en omstanders is. Zet de motor af.
2. Neem plaats op de bestuurdersstoel en stel de parkeerrem in werking.
3. Trap het tractiepedaal in de vooruit- en de achteruit-stand terwijl u de motor probeert te starten.
4. Als de motor start, is er misschien een defect in het veiligheidssysteem. U moet het veiligheidssysteem onmiddellijk repareren.
5. Als de motor niet start, functioneert het veiligheidssysteem naar behoren.

6. Als de bestuurder op de stoel zit, het tractiepedaal in de neutraalstand staat en de parkeerrem in werking is gesteld, moet de motor starten. Kom overeind uit de bestuurdersstoel en trap het tractiepedaal langzaam in. De motor moet binnen 1–3 seconden afslaan. Verhelp het probleem als het systeem niet naar behoren werkt.
7. Trap het tractiepedaal in de vooruit- en de achteruitstand terwijl de bestuurder op de stoel zit, de parkeerrem is ingeschakeld en de motor loopt. De motor moet binnen 2 seconden afslaan. Als de motor niet afslaat, is er misschien een defect in het veiligheidssysteem. U moet het veiligheidssysteem onmiddellijk repareren. Als de motor afslaat, functioneert het veiligheidssysteem naar behoren.

De machine slepen

In noodgevallen kan de machine over een korte afstand worden gesleept. Toro adviseert echter hiervan geen standaard procedure te maken.

Belangrijk: U mag de machine niet sneller dan 3-5 km/uur slepen omdat hierdoor het aandrijfsysteem kan worden beschadigd. Als het voertuig over een grote afstand moet worden verplaatst, dient u dit te vervoeren op een vrachtwagen of een aanhanger. De wielen kunnen blokkeren als de machine met te hoge snelheid wordt gesleept. Als dit gebeurt, moet u stoppen met slepen en wachten totdat de druk in het circuit van de aandrijving is gestabiliseerd voordat u de machine met een lagere snelheid verder sleept.

Inrijperiode

Voor de inrijperiode is 8 uur genoeg.

Aangezien de eerste bedrijfsuren van cruciaal belang zijn voor de betrouwbaarheid van de machine in de toekomst, moet u de werking en de prestaties van de machine scherp in het oog houden zodat kleine gebreken die later grote problemen kunnen veroorzaken, worden opgemerkt en verholpen. Controleer de machine tijdens de inrijperiode veelvuldig op olielekken, losse bevestigingen of andere gebreken.

Gebruikseigenschappen

Raadpleeg de gebruikershandleiding van het werktuig voor specifieke instructies voor het werktuig.

Oefen u in het rijden met de machine, omdat de gebruikseigenschappen ervan anders zijn dan die van

een aantal andere bedrijfsvoertuigen. Twee punten waarop u moet letten bij het gebruik van deze machine, zijn de transmissie en het motortoerental.

Om het motortoerental enigszins constant te houden, moet u het tractiepedaal langzaam intrappen. Hierdoor kan de motor zich aanpassen aan de rijsnelheid van de machine. Als u daartegenover het tractiepedaal snel intrapt, vermindert het motortoerental en zal er dientengevolge niet genoeg koppelvermogen zijn om de machine voort te bewegen. Om daarom maximaal vermogen naar de achterwielen over te brengen, moet u de gashendel op Snel zetten en het tractiepedaal licht intrappen. U kunt echter met maximale snelheid zonder belasting rijden als u de gashendel op Snel zet en het tractiepedaal langzaam maar volledig intrapt. Kortom, houd altijd het motortoerental altijd hoog genoeg voor maximaal koppelvermogen naar de achterwielen.

▲ VOORZICHTIG

Het gebruik van de machine vereist oplettendheid en om te voorkomen dat u omkantelt of de controle over het stuur verliest.

- Wees voorzichtig als u bunkers in- en uitrijdt.
- Ga zeer voorzichtig te werk in de buurt van greppels, sloten of andere gevaarlijke punten.
- Ga voorzichtig te werk als u op een steile helling werkt.
- Verminder uw snelheid als u een scherpe bocht maakt of draait op een helling.
- Vermijd plotseling stoppen en starten.
- Zet de machine niet van de achteruit-stand in de vooruit-stand voordat de machine volledig tot stilstand is gekomen.

Onderhoud

Opmerking: Bepaal vanuit de normale bedieningspositie de linker- en rechterzijde van de machine.

⚠ VOORZICHTIG

Als u het sleuteltje in het contact laat, bestaat de kans dat iemand de motor per ongeluk start waardoor u en andere omstanders ernstig letsel kunnen oplopen.

Verwijder het sleuteltje uit het contact voordat u onderhoudswerkzaamheden uitvoert aan de machine.

Aanbevolen onderhoudsschema

Onderhoudsinterval	Onderhoudsprocedure
Na de eerste 8 bedrijfsuren	<ul style="list-style-type: none">• Wielmoeren aandraaien.• Ververs de motorolie en vervang het filter.• Hydraulisch filter vervangen.
Bij elk gebruik of dagelijks	<ul style="list-style-type: none">• Motoroliepeil controleren.• Het peil van de hydraulische vloeistof controleren.• De bandenspanning controleren.• Hydraulische slangen en leidingen controleren.• Controleer en reinig de machine.• Werking van veiligheidssysteem controleren
Om de 25 bedrijfsuren	<ul style="list-style-type: none">• Lagers in voorwielen smeren• Accuvloeistofpeil en aansluitingen van de accukabels controleren.
Om de 50 bedrijfsuren	<ul style="list-style-type: none">• Ververs de motorolie en vervang het filter.
Om de 100 bedrijfsuren	<ul style="list-style-type: none">• Wielmoeren aandraaien.• Stuuras en kettingwiel smeren
Om de 200 bedrijfsuren	<ul style="list-style-type: none">• Vervang het luchtfilter.
Om de 400 bedrijfsuren	<ul style="list-style-type: none">• Hydraulische hydraulische vloeistof verversen en filter vervangen.
Om de 800 bedrijfsuren	<ul style="list-style-type: none">• Bougies vervangen.• Brandstoffilter vervangen.• Verbrandingskamer reinigen.• Kleppen afstellen en cilinderkop aandraaien.• Motortoerental controleren (stationair en op vol gas).• Brandstoftank aftappen en reinigen.
Om de 1500 bedrijfsuren	<ul style="list-style-type: none">• Loszittende slangen vervangen.• Interlockschakelaars van neutraalstand en stoel vervangen.

Belangrijk: Zie de *Gebruikershandleiding van de motor* voor verdere onderhoudsprocedures.

Procedures voorafgaande aan onderhoud

Belangrijk: De bevestigingen op de deksels van deze machine zijn zo ontworpen dat ze op het deksel blijven zitten nadat de bevestiging is losgemaakt. Draai alle bevestigingen op een deksel een paar slagen lossier zodat het deksel loszit maar nog wel bevestigd is en draai de bevestigingen daarna pas helemaal los totdat het deksel eraf komt. Hiermee voorkomt u dat u per ongeluk de bouten van de borgringen losdraait.

Smering

De machine is voorzien van smeerpunten die regelmatig moeten worden gesmeerd met nr. 2 smeervet voor algemene doeleinden op lithiumbasis. Smeer de lagers van de voorwielen na elke 25 bedrijfsuur. Smeer de stuuras elke 100 bedrijfsuur.

Smeer de volgende lagers en lagerbussen:

- Lager van voorwiel (2) (Figuur 14)

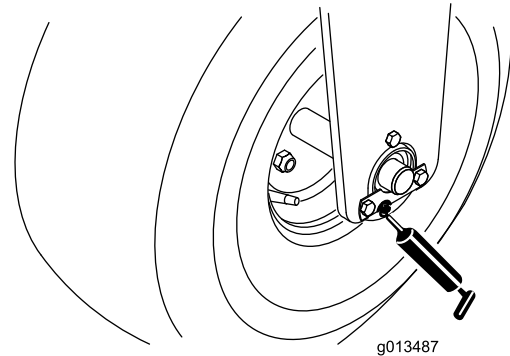

Figuur 14

- Stuuras en kettingwiel (Figuur 15)

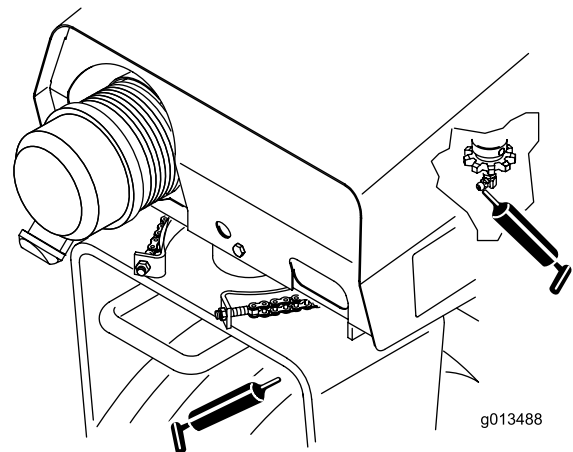

Figuur 15

Opmerking: De stuurketting niet smeren tenzij deze stijf wordt vanwege roest. Als de ketting gaat roesten, mag deze licht gesmeerd worden met een droog smeermiddel.

De machine smeren

Onderhoudsinterval: Om de 25 bedrijfsuren

Om de 100 bedrijfsuren

1. Veeg de smeernippel schoon zodat er geen ongerechtigeden kunnen binnendringen in het lager of de lagerbus.
2. Pomp vet in het lager of de lagerbus.
3. Veeg overtollig vet af.

Onderhoud motor

Motorolie verversen en filter vervangen

Onderhoudsinterval: Na de eerste 8 bedrijfsuren

Om de 50 bedrijfsuren

Ververs de olie en vervang het filter na de eerste 8 bedrijfsuren; daarna moet u om de 50 bedrijfsuren de olie verversen en het oliefilter vervangen.

1. Parkeer de machine op een horizontaal oppervlak en zet de motor af.
2. Verwijder de aftapplug (Figuur 16) en laat de olie in een opvangbak lopen. Als er geen olie meer naar buiten stroomt, plaatst u de aftapplug terug.

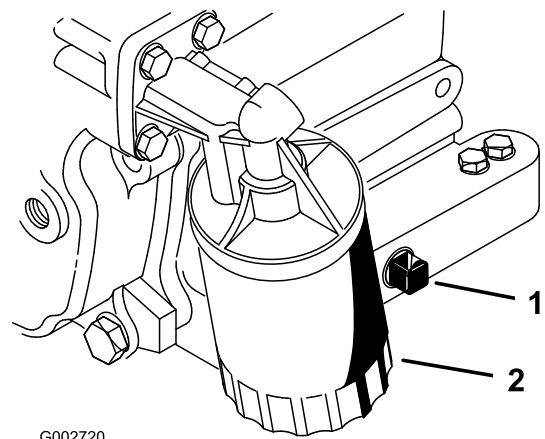

Figuur 16

3. Verwijder het oliefilter (Figuur 16). Smeer een dun laagje schone olie op de pakking van het filter.
4. Draai het filter met de hand vast totdat de pakking contact maakt met het filtertussenstuk. Draai het filter vervolgens nog eens een 1/2 tot 3/4 slag. Niet te vast draaien.
5. Vul het carter bij met olie; zie Carteroliepeil controleren.
6. U moet gebruikte vloeistof op de juiste wijze afvoeren.

Onderhoud van het luchtfilter van de motor

Inspecteer het papierelement elke 100 bedrijfsuur en vervang het elke 200 bedrijfsuur of op het moment dat het element vuil of beschadigd is. Het papierelement mag niet worden gewassen en niet worden gereinigd met perslucht omdat dit schade aan het element veroorzaakt.

1. Parkeer de machine op een horizontaal oppervlak en zet de motor af.
2. Draai de stoel omhoog.
3. Verwijder de knoppen en het luchtfilterdeksel (Figuur 17).
4. Verwijder het filter en de afdekplaat. Inspecteer of het filter schoon is en geen scheuren en gaten. Een beschadigd filterelement moet worden vervangen.

Belangrijk: Controleer de luchtfilteronderdelen op schade terwijl het luchtfilter is gedemonteerd. Onderdelen indien nodig vervangen. Controleer of de rubberen ontluchtingsbuis goed vastzit in de basisplaat omdat er anders ernstige schade aan de motor kan ontstaan.

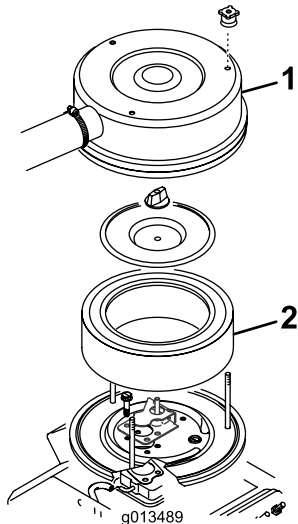

Figuur 17

1. Luchtfilterdeksel
2. Papierelement

5. Monteer het luchtfilterelement en de afdekplaat.
6. Monteer het luchtfilterdeksel en zet dit goed vast met de knoppen.

Onderhoud van het externe luchtfilter

- Controleer de luchtfilterbehuizing op schade die een luchtlek kan veroorzaken. Vervang de luchtfilterbehuizing indien dit beschadigd is. Controleer het gehele luchtinlaatsysteem op lekken, beschadiging of losse slangklemmen.
- Geef het luchtfilter om 200 bedrijfsuren een onderhoudsbeurt of eerder als de prestaties van de motor achteruitgaan als gevolg van buitengewoon stoffige en vuile omstandigheden. Als u het luchtfilter vervangt voordat dit nodig is, wordt alleen

maar de kans vergroot dat er vuil in de motor komt als het filter wordt verwijderd.

- Zorg ervoor dat het deksel goed vastzit en de luchtfilterbehuizing helemaal afsluit.

Luchtfilter vervangen

Onderhoudsinterval: Om de 200 bedrijfsuren

1. Maak de sluitingen los waarmee het deksel van het luchtfilter is bevestigd aan de luchtfilterbehuizing (Figuur 18).

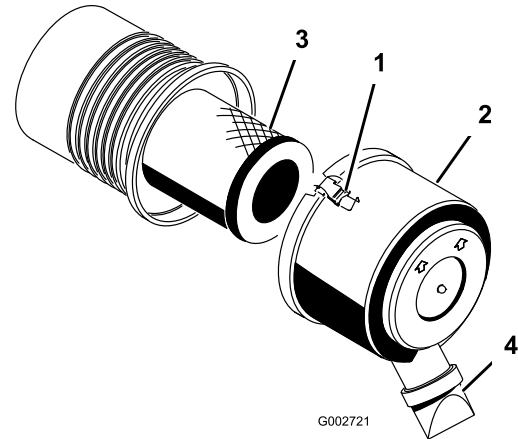

Figuur 18

1. Sluiting van luchtfilter
2. Stofkap
3. Luchtfilter
4. Vuiluitlaat

2. Verwijder het deksel van de luchtfilterbehuizing. Voordat u het filter weghaalt, moet u met schone en droge perslucht onder lage druk (276 kPa) grote hoeveelheden aangekoekt vuil verwijderen dat tussen de buitenkant van het voorfilter en de filterbus zit.

Belangrijk: Gebruik geen perslucht onder hoge druk, omdat hierdoor vuil via the filter in het inlaatkanaal kan worden geblazen. Deze reiniging voorkomt dat er vuil in de inlaat terecht komt als het voorfilter wordt verwijderd.

3. Verwijder en vervang het filter.

Inspecteer het nieuwe filter op transportschade en controleer het uiteinde van het filter (dit moet goed aansluiten) en de filterbehuizing. Een beschadigd element mag niet worden gebruikt. Plaats het nieuwe filter door de buitenring van het element aan te drukken om dit vast te zetten in de filterbus. Druk niet op het flexibele midden van het filter.

Opmerking: Het wordt afgeraden het gebruikte element te reinigen omdat dit kan leiden tot beschadiging van de filtermedia.

4. Reinig de opening van de vuiluitlaat in het afneembare deksel. Verwijder de rubberen

uitlaatklep van het deksel, maak de holte schoon en plaats de klep terug.

5. Monteer het deksel met de rubberen uitlaatklep naar beneden gericht – in een stand tussen ongeveer 5:00 tot 7:00 uur, gezien vanaf het uiteinde.
6. Maak de sluitingen vast.

Bougies vervangen

Onderhoudsinterval: Om de 800 bedrijfsuren

Vervang de bougies om de 800 bedrijfsuren of jaarlijks, waarbij de kortste periode moet worden aangehouden.

Type: Champion RC12YC (of equivalent type)

Elektrodenafstand: 0,76 mm

Opmerking: Een bougie heeft meestal een lange levensduur. U moet de bougie echter uitnemen en controleren als de motor slecht functioneert.

1. Maak de omgeving van de bougies schoon zodat er geen ongerechtigdheden in de cilinder kunnen terechtkomen als u de bougie verwijdert.
2. Maak de kabels los van de bougies en verwijder de bougies uit de cilinderkop.
3. Controleer de conditie van de massa-elektrode, de centrale elektrode en de isolator van de centrale elektrode op beschadigingen.

Belangrijk: Een bougie die gebarsten, aangetast, vuil is of andere gebreken vertoont moet worden vervangen. U mag de elektroden niet zandstralen, afkrabben of reinigen met een staalborstel omdat hierdoor gruis kan losraken en in de cilinder terechtkomen. Dit leidt meestal tot beschadiging van de motor.

4. Zorg ervoor dat de elektrodenafstand tussen de centrale elektrode en de massa-elektrode 0,76 mm bedraagt (Figuur 19). Plaats een bougie met de juiste elektrodenafstand en monteer deze met een pakkingafdichting. Draai de bougie vast met een torsie van 23 Nm. Als u geen momentsleutel gebruikt, moet u de bougie stevig vastdraaien.

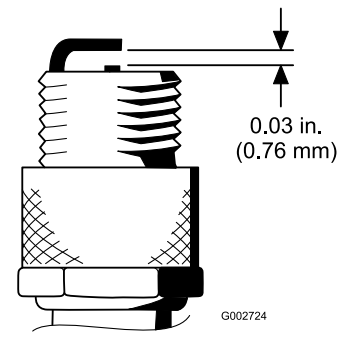

Figuur 19

De koelribben van de cilinderkop reinigen

Om oververhitting en mogelijke schade aan de motor te voorkomen, moeten de koelribben van de cilinderkop schoon blijven.

Onderhoud brandstofsysteem

Brandstoffilter vervangen

Onderhoudsinterval: Om de 800 bedrijfsuren

Er bevindt zich een leidingfilter in de brandstofleiding. Vervang het filter om de 800 bedrijfsuren. Ga als volgt te werken als het brandstoffilter moet worden vervangen:

1. Sluit de brandstofafsluitklep, maak de slangklem op het filter aan de kant van de carburateur los en verwijder de brandstofslang van het filter (Figuur 20).

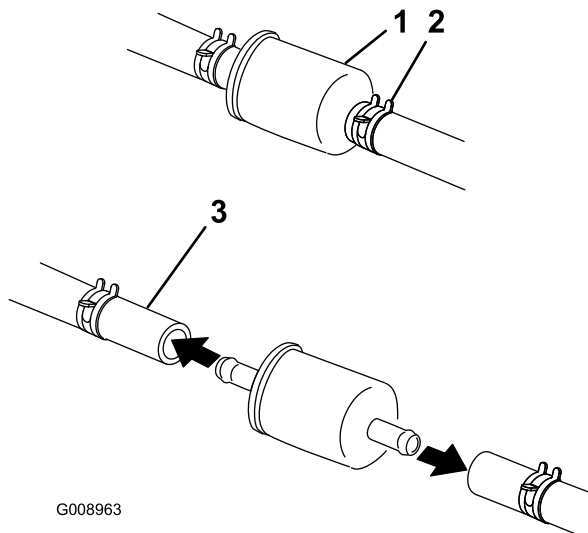

Figuur 20

- | | |
|--------------------|-------------------|
| 1. Brandstoffilter | 3. Brandstofslang |
| 2. Slangklemmen | |

2. Plaats een opvangbak onder het filter, maak de andere slangklem los en verwijder het filter.
3. Monteer het nieuwe filter. Let erop dat de pijl op de filterbehuizing van de brandstoftank af wijst (in de richting van de carburateur).
4. Schuif de slangklemmen op de uiteinden van de brandstofslangen. Druk de brandstofslangen op het brandstoffilter en zet deze vast met de slangklemmen. Let erop dat de pijl op de zijkant van het filter in de richting van de carburateur wijst.

Onderhoud elektrisch systeem

WAARSCHUWING

CALIFORNIË

Proposition 65 Waarschuwing

Accuklemmen, accupolen en dergelijke onderdelen bevatten lood en loodverbindingen. Van deze stoffen is bekend dat ze kanker en schade aan de voortplantingsorganen veroorzaken. Was altijd uw handen nadat u met deze onderdelen in aanraking bent geweest.

Onderhoud van de accu

Onderhoudsinterval: Om de 25 bedrijfsuren

Het accuzuur moet op het juiste peil worden gehouden en de bovenkant van de accu moet schoon blijven. Indien de machine wordt opgeslagen in een zeer hete omgeving, zal de accu sneller ontladen dan wanneer de machine in een koele omgeving wordt opgeslagen.

⚠ GEVAAR

Accuzuur bevat zwavelzuur; dit is een dodelijk gif dat ernstige brandwonden veroorzaakt.

- U mag accuzuur nooit inslikken en moet elk contact met huid, ogen of kleding vermijden. Draag een veiligheidsbril en rubberhandschoenen om uw ogen en handen te beschermen.
- Vul de accu alleen bij op plaatsen waar schoon water aanwezig is om indien nodig uw huid af te spoelen.

Houd de bovenkant van de accu schoon door deze af en toe te reinigen met een borstel die in een oplossing van ammoniak of natriumbicarbonaat is gedompeld. Spoel de bovenkant na het reinigen af met water. Verwijder nooit de vuldop bij het reinigen.

De accukabels moeten stevig op de accupolen zitten zodat ze goed contact maken.

⚠ WAARSCHUWING

Als accukabels verkeerd worden verbonden, kan dit schade aan de machine en de kabels tot gevolg hebben en vonken veroorzaken. Hierdoor kunnen accugassen tot ontploffing komen en lichamelijk letsel veroorzaken.

- Maak altijd de minkabel (zwart) van de accu los voordat u de pluskabel (rood) losmaakt.
- Sluit altijd de pluskabel (rood) van de accu aan voordat u de minkabel (zwart) aansluit.

Als er op de accupolen corrosie ontstaat, moet u de kabels losmaken, de min (-) kabel eerst, en de klemmen en polen afzonderlijk schoonkrabben. Zet de kabels weer vast, de plus (+) kabel eerst, en smeer de accupolen in met vaseline.

- Controleer het peil van het accuzuur om de 25 bedrijfsuren of om de 30 dagen, wanneer het voertuig is opgeslagen.
- U kunt het peil in de cellen bijhouden met gedestilleerd of gedemineraliseerd water. Vul de cellen niet hoger dan de vulstreep.

Onderhoud aandrijfsysteem

De tractieaandrijving afstellen voor de neutraalstand

Als de machine beweegt wanneer het tractiepedaal in de neutraalstand staat, moet de afstelnok van de tractie worden afgesteld.

1. Parkeer de machine op een horizontaal oppervlak en zet de motor af.
2. Draai de stoel omhoog en verwijder de motorbescherming.
3. Krik één achterwiel omhoog zodat deze vrijkomt van de grond en plaats steunblokken onder het frame.
4. Draai de borgmoer op de afstelnok van de tractie los (Figuur 21).

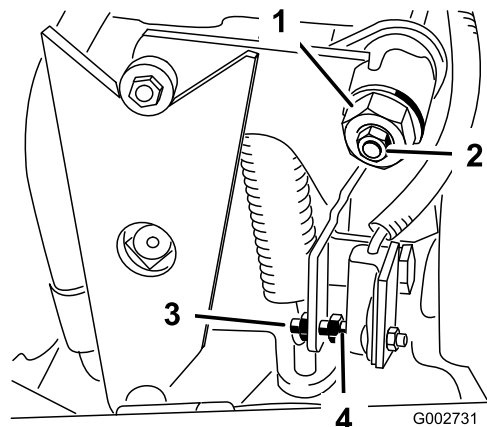

Figuur 21

- | | |
|-----------------------------|------------|
| 1. Afstelnok van de tractie | 3. Schroef |
| 2. Borgmoer | 4. Afstand |

⚠ WAARSCHUWING

De motor moet lopen zodat een laatste afstelling van de afstelnok van de tractie kan worden uitgevoerd. Contact met bewegende onderdelen of hete oppervlakken kan lichamelijk letsel veroorzaken.

Houd gezicht, handen, voeten en andere lichaamsdelen uit de buurt van de draaiende onderdelen, de geluiddemper en andere hete oppervlakken.

5. Start de motor en draai de zeskantige moer van de afstelnok (Figuur 21) in beide richtingen om de middelste positie van het bereik van de neutraalstand te bepalen.

6. Draai de borgmoer vast om de afstelling te borgen.
7. Zet de motor af.
8. Plaats de motorbescherming terug en breng de stoel omlaag.
9. Haal de kriksteunen weg en laat de machine neer op de grond. Maak een proefrit met de machine om er zeker van te zijn dat deze niet beweegt als het tractiepedaal in de neutraalstand staat.

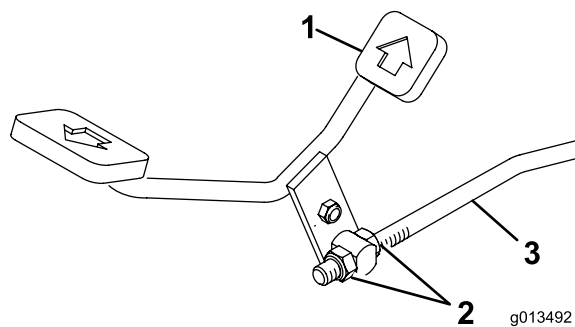

Figuur 22

1. Pedaal
2. Contraoeren
3. Regelstang

De interlockschakelaar van de tractie afstellen

1. Stel de transmissie af voor de neutraalstand; zie Tractieaandrijving afstellen voor de neutraalstand.
2. Zorg er met behulp van de pomphefboom voor dat alle onderdelen onbelemmerd werken en zich op de juiste plaats bevinden.
3. Draai aan de stelschroef totdat de elektrodenafstand $1,5 \text{ mm} \pm 0,8 \text{ mm}$ bedraagt (Figuur 21).
4. Controleer of de interlockschakelaar goed functioneert.

Pedaal voor vooruitstand afstellen

Het pedaal voor de vooruitstand moet worden afgesteld als de contraoeren op de regelstang los zijn of als het pedaal is verwijderd.

1. Parkeer de machine op een horizontaal vlak, zet de motor af en stel de parkeerrem in werking.
2. Zorg ervoor dat de pomp zich in de neutraalstand bevindt.
3. Draai de contraoeren op de regelstang los (Figuur 22).
4. Druk de achterkant van het pedaal omlaag tot het pedaal contact maakt met de voetsteun.
5. Stel de contraoeren af zodat de pomp een volledige slag kan maken met een kleine speling tot de regelstang op het moment dat het pedaal helemaal omlaag is.

De stuurketting afstellen

Omdat de ketting en het kettingwiel blootstaan aan opspattend zand van het voorwiel, moeten deze regelmatig op slijtage worden geïnspecteerd. Als de ketting of het kettingwiel is versleten, moeten beide onderdelen worden vervangen.

1. Plaats het voorwiel zo, dat het recht naar voren wijst
2. Stel de borgmoeren af totdat de ketting aan beide zijden van het kettingwiel strak staat (Figuur 23).
3. Draai het stuurwiel volledig naar links en volledig naar rechts om te controleren of de ketting niet te lang of te kort is. Indien nodig afstellen.

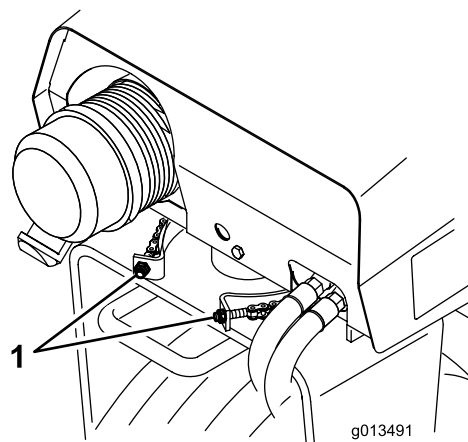

Figuur 23

1. Stelmoeren

Onderhouden remmen

De interlockschakelaar van de rem afstellen

1. Parkeer de machine op een horizontaal oppervlak en zet de motor af.
2. Zet de parkeerrem vrij.
3. Verwijder de knop van de hefhandel (Figuur 24).

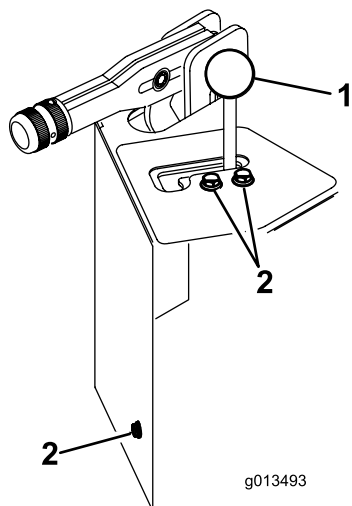

Figuur 24

- | | |
|-----------------------|--------------------------------|
| 1. Knop van hefhandel | 2. Montageschroeven klepscherm |
|-----------------------|--------------------------------|

4. Verwijder de drie bevestigingsschroeven en verwijder het klepscherm (Figuur 24).
5. Draai de twee moeren los waarmee de interlockschakelaar van de rem is bevestigd aan de beugel van de remsensor (Figuur 25).
6. Stel de remschakelaar af totdat de elektrodenafstand tussen de schakelaar en de koppeling van de parkeerremhendel $1,5 \text{ mm} \pm 0,8 \text{ mm}$ bedraagt. (Figuur 25). Draai de montage moeren van de schakelaar vast.

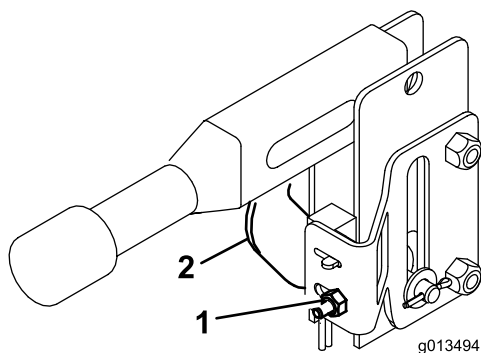

Figuur 25

- | | |
|------------------------------|--------------------------------|
| 1. Montageknop remschakelaar | 2. Montageschroeven klepscherm |
|------------------------------|--------------------------------|

7. Stel de parkeerrem in werking en zet deze vrij om te controleren of de rem de schakelaar niet belemmert.
8. Controleer of de interlockschakelaar goed functioneert
9. Plaats het klepscherm.
10. Stel de hefhandelgeleider af. Raadpleeg De hefhandel afstellen.

Het remsysteem afstellen

De remmen zijn in de fabriek afgesteld voor optimale prestaties, maar na gebruik en slijtage moeten de remmen mogelijk worden afgesteld.

1. Parkeer de machine op een horizontaal vlak, zet de motor af en blokkeer de wielen.
2. Draai de contra moeren op de actuatorstang los (Figuur 26). Verwijder de borgpen waarmee de actuatorstang is bevestigd. Pas de lengte van de actuatorstang aan door aan de stang te draaien. Monteer de actuatorstang met behulp van een nieuwe borgpen en bevestig de contra moer.

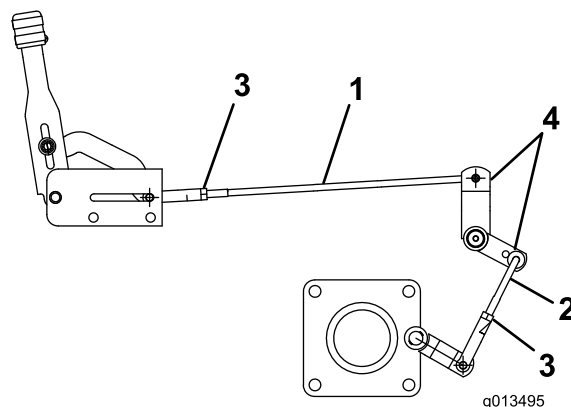

Figuur 26

- | | |
|--------------------|--------------------|
| 1. Actuatorstang | 3. Contra moer (3) |
| 2. Afstelstang (2) | 4. Borgpen (3) |

3. Als de remprestaties niet verbeteren na het aanpassen van de lengte van de actuatorstang, stel dan de beide afstelstangen (rechts en links) even ver af volgens dezelfde procedure als beschreven in stap 2.

Onderhoud bedieningsysteem

De hefhendel afstellen

Als het werktuig niet zweeft als de hefhendel in de zweefstand staat, moet u de hendelgeleider afstellen.

1. Parkeer de machine op een horizontaal vlak, zet de motor af en stel de parkeerrem in werking.
2. Koppel het werktuig los van de hefcilinder en trek de cilinder voor een gedeelte uit.
3. Draai de tapbouten en borgmoeren los waarmee de hendelgeleider (Figuur 27) aan het klepscherm is bevestigd.
4. Beweeg de hendelgeleider totdat de cilinder vrij kan bewegen als de hefhendel in de zweefstand staat.
5. Draai de tapbouten en borgmoeren vast om de afstelling te borgen.

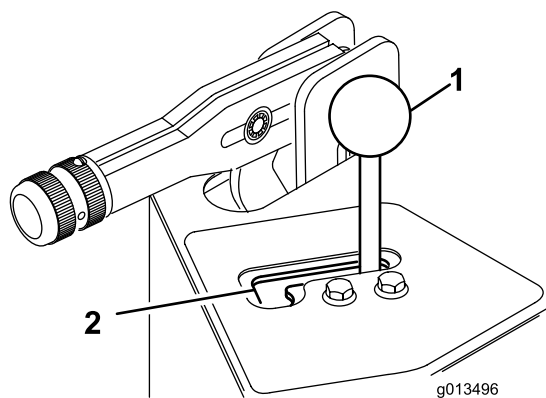

Figuur 27

g013496

1. Hefhendel

2. Hendelgeleider

De bedieningsorganen van de motor afstellen

De gashendel afstellen

Een goed werkende gasklep is afhankelijk van een correcte afstelling van de gashendel. Voordat u de carburateur afstelt, moet u controleren of de gashendel goed werkt.

1. Draai de stoel omhoog en verwijder de motorbescherming.
2. Draai de kabelklemschroef los waarmee de kabel is bevestigd aan de motor (Figuur 28).

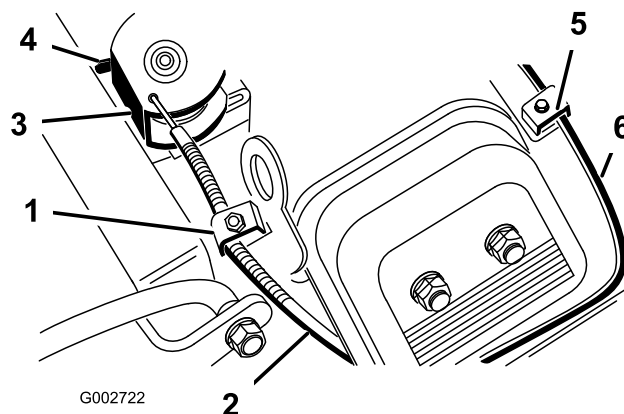

G002722

Figuur 28

- | | |
|---------------------|-------------------------------|
| 1. Kabelklemschroef | 4. Stoppen |
| 2. Gaskabel | 5. Klemschroef van chokekabel |
| 3. Wartel | 6. Chokekabel |

3. Zet de gashendel naar voren op Snel.
4. Trek stevig aan de gaskabel totdat de achterzijde van de wartel tegen de aanslag aankomt (Figuur 28).
5. Draai de kabelklemschroef aan en controleer het toerental van de motor:
 - Hoog Stationair: 3150 ± 50
 - Laag Stationair: 1750 ± 50

De choke afstellen

1. Draai de stoel omhoog en verwijder de motorbescherming.
2. Draai de kabelklemschroef los waarmee de kabel is bevestigd aan de motor (Figuur 28).
3. Zet de chokehendel naar voren op Dicht.
4. Trek stevig aan de chokekabel (Figuur 28) totdat de chokecilinder helemaal gesloten is en draai daarna de kabelklemschroef vast.

De motortoerentalregelaar afstellen

Belangrijk: Voordat u de motortoerentalregelaar afstelt, moeten de gashendel en de chokehendel goed zijn afgesteld.

⚠ WAARSCHUWING

De motor moet lopen als de motortoerentalregelaar wordt afgesteld. Contact met bewegende onderdelen of hete oppervlakken kan lichamelijk letsel veroorzaken.

- Zet het tractiepedaal in de neutraalstand en stel de parkeerrem in werking voordat u deze procedure uitvoert.
- Houd kleding, handen, voeten en andere lichaamsdelen uit de buurt van de draaiende onderdelen, de geluiddemper en andere hete oppervlakken.

Opmerking: Om het laag stationair toerental af te stellen, moet u alle onderstaande stappen uitvoeren. Als u alleen maar het hoog stationair toerental hoeft af te stellen gaat u direct naar stap 5.

1. Start de motor en laat deze ongeveer vijf minuten op halfgas lopen om warm te worden.
2. Zet de gashendel op Langzaam. Draai de regelschroef voor het stationair toerental linksom totdat deze niet meer tegen de gashendel aan komt.
3. Buig het ankerlipje van de veer voor het afgeregelde stationair toerental (Figuur 29) totdat het stationair toerental 1750 ± 50 tpm bedraagt. Controleer het toerental met een toerenteller.

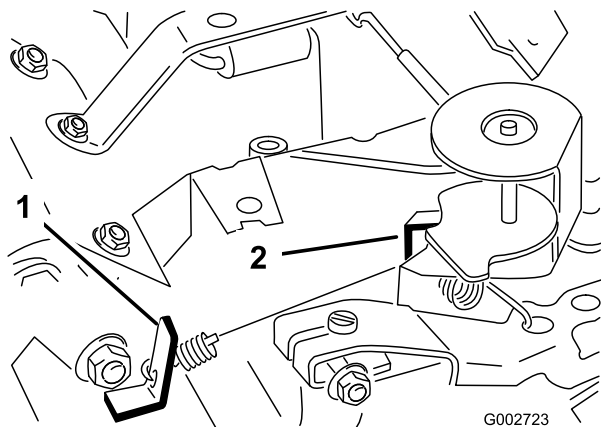

Figuur 29

Getoond zonder tussenstuk van carburateur

1. Ankerlipje van veer voor afgeregeld stationair toerental
2. Ankerlipje van veer voor hoog toerental

3. Het uiteindelijke toerental moet 1750 ± 100 tpm bedragen.

5. Zet de gashendel op Snel. Buig het ankerlipje van de veer voor het hoge toerental (Figuur 29) totdat het hoge toerental 3150 ± 50 tpm bedraagt.

4. Draai aan de regelschroef voor het stationair toerental totdat het stationair toerental 25 tot 50 tpm hoger is dan het toerental dat is ingesteld in stap

Onderhoud hydraulisch systeem

Hydraulische vloeistof verversen en filter vervangen

Onderhoudsinterval: Na de eerste 8 bedrijfsuren
Om de 400 bedrijfsuren

Het hydraulische filter moet na de eerste 8 bedrijfsuren worden vervangen en vervolgens om de 400 bedrijfsuren of jaarlijks, waarbij de kortste periode moet worden aangehouden. Als u het filter vervangt, moet u een origineel Toro filter monteren. De hydraulische vloeistof moet om de 400 bedrijfsuren worden verversd of jaarlijks, waarbij de kortste periode moet worden aangehouden.

1. Parkeer de machine op een horizontaal oppervlak en zet de motor af.
2. Draai de stoel omhoog.
3. Maak de buis los van de onderste fitting van het reservoir en laat de olie in een opvangbak lopen. Plaats de buis terug wanneer er geen olie meer naar buiten stroomt, en zet deze goed vast.
4. Reinig de omgeving van de plaats waar het hydraulische-oliefilter wordt gemonteerd (Figuur 30). Verwijder het filter uit de onderzijde van de filterbehuizing en laat de olie in een opvangbak lopen. Gebruik een speciale filtersleutel. U moet het oliefilter op de juiste wijze afvoeren

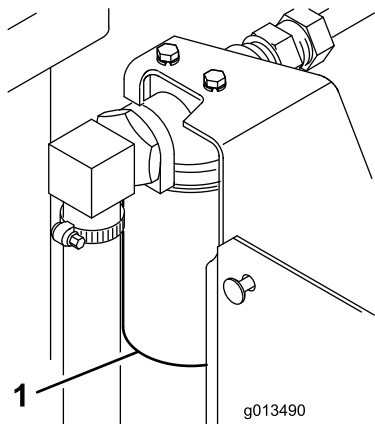

Figuur 30

1. Hydraulisch filter

5. Breng een laagje olie op de filterpakking aan. Monteer het filter met de hand totdat de pakking contact maakt met de montagekop en draai het filter vervolgens nog 3/4 slag.
6. Vul het reservoir tot het correcte niveau; raadpleeg Het hydraulische systeem controleren.

7. Zet alle bedieningselementen in de neutrale of uitgeschakelde stand en start de motor. Laat de motor met het laagst mogelijke toerental lopen om het systeem te ontlichten.
8. Laat de motor lopen totdat de hefcilinder naar binnen en naar buiten schuift en de wielen vooruit en achteruit kunnen draaien.
9. Zet de motor af en controleer het oliepeil in het reservoir. Zonodig olie bijvullen
10. Controleer alle aansluitingen op lekkages.
11. Breng de stoel omlaag
12. U moet gebruikte vloeistof op de juiste wijze afvoeren.

Hydraulische slangen en leidingen controleren

Onderhoudsinterval: Bij elk gebruik of dagelijks

Controleer dagelijks de hydraulische leidingen en slangen op lekkages, kinken, loszittende steunen, slijtage, loszittende aansluitingen, slijtage door weersinvloeden en de inwerking van chemicaliën. Voer alle noodzakelijke reparaties uit voordat u de machine weer in gebruik neemt.

⚠ WAARSCHUWING

Hydraulische vloeistof die onder druk ontsnapt, kan door de huid heen dringen en letsel veroorzaken.

- Controleer of alle hydraulische slangen en leidingen in goede staat verkeren en alle hydraulische aansluitingen en verbindingstukken stevig vastzitten voordat u het hydraulische systeem onder druk zet.
- Houd lichaam en handen uit de buurt van kleine lekgaten of spuitmonden waaruit onder hoge druk hydraulische vloeistof ontsnapt.
- U kunt lekken in het hydraulische systeem opsporen met behulp van karton of papier.
- Hef alle druk in het hydraulische systeem op veilige wijze op, voordat u werkzaamheden gaat verrichten aan het hydraulische systeem.
- Waarschuw onmiddellijk een arts als er hydraulische vloeistof is geïnjecteerd in de huid.

Het hydraulische systeem controleren

Telkens wanneer een onderdeel van het hydraulische systeem is gerepareerd of vervangen, moet u het

hydraulische filter vervangen en het hydraulische systeem controleren.

Zorg ervoor dat het hydraulische reservoir en het filter altijd zijn gevuld met vloeistof als u het hydraulische systeem controleert.

1. Parkeer de machine op een horizontaal oppervlak en zet de motor af.
2. Draai de stoel omhoog en verwijder de motorbescherming.
3. Draai de borgmoer op de veerstelpen los totdat het lager vrij kan bewegen ten opzichte van de nok op de hendel (Figuur 31). Hierdoor kan de pompas vrij draaien tijdens het starten.

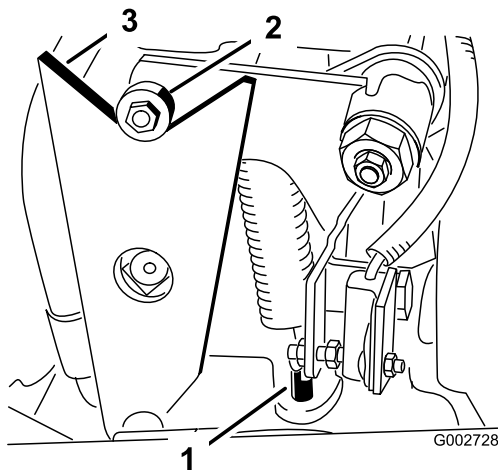

Figuur 31

- | | |
|----------------|--------|
| 1. Veerstelpen | 3. Nok |
| 2. Lager | |

4. Krik één achterwiel omhoog zodat deze vrijkomt van de grond en plaats steunblokken onder het frame.
5. Start de motor, geef gas en laat de motor op ongeveer 1800 tpm lopen.
6. Bedien de hendel van de hefklep totdat de stang van de hefcilinder hefklep verscheidene keren naar binnen en naar buiten schuift. Als de cilinderstang na 10–15 seconden niet beweegt of de pomp abnormale geluiden maakt, moet u de motor onmiddellijk afzetten en vaststellen wat de oorzaak of het probleem is. Controleer op de volgende zaken:
 - Los filter of losse aanzuigleidingen
 - Los of defect koppelstuk op pomp
 - Verstopte aanzuigleiding
 - Defecte ontlastklep
 - Defecte laadpomp

Als de cilinder binnen 10–15 seconden beweegt, gaat u verder naar stap 7.

7. Zet het tractiepedaal in de vooruit- en achteruit-stand. Het wiel dat vrij is van de grond, moet in de goede richting draaien. Als het wiel in de verkeerde richting draait, moet u de motor afzetten, de leidingen verwijderen van de achterkant van de pomp en de plaats omdraaien. Als het wiel in de goede richting draait, moet u de motor afzetten en de borgmoer van de veerstelpen aandraaien. Stel de neutraalstand van de tractie af; zie Tractieaandrijving afstellen voor de neutraalstand.
8. Controleer de afstelling van de interlockschakelaar van de tractie; zie De interlockschakelaar van de tractie afstellen.
9. Plaats de motorbescherming terug en breng de stoel omlaag.

Reiniging

De machine controleren en reinigen

Onderhoudsinterval: Bij elk gebruik of dagelijks

Als u klaar bent met het werk moet u de machine grondig schoonspoelen met een tuinslang zonder spuitmond, zodat bij een te hoge waterdruk de afdichtingen en lagers niet worden beschadigd en verontreinigd raken.

Zorg ervoor dat de koelribben en de omgeving van de luchtinlaat van de motorkoeling vrij blijven van vuil. Na reiniging moet u de machine te controleren op eventuele lekken in het hydraulische systeem, beschadiging of slijtage van de hydraulische en mechanische onderdelen.

Stalling

Tractie-eenheid

1. Reinig de tractie-eenheid, de maaidekken en de motor grondig.
2. De bandenspanning controleren. Raadpleeg Bandenspanning controleren.
3. Controleer of alle bevestigingen vastzitten; zet ze vast indien nodig.
4. Smeer of olie alle smeer- en draaipunten. Veeg overtollig vet weg.
5. Plaatsen waar de lak is bekrast, beschadigd of geroest, moeten licht geschuurd en bijgewerkt worden.
6. Verricht de volgende onderhoudswerkzaamheden aan de accu en de kabels:
 - A. Haal de accuklemmen los van de accupolen.
 - B. Reinig de accu, de klemmen en de polen met behulp van een staalborstel en een oplossing van zuiveringszout (natriumbicarbonaat).
 - C. Smeer een dun laagje Grafo 112X-vet (Toro onderdeelnr. 505-47) of vaseline op de kabelklemmen en de accupolen om corrosie te voorkomen.
 - D. Laad de accu om de 60 dagen 24 uur lang op om loodsulfatie van de accu te voorkomen.

Opmerking: Het soortelijk gewicht van een volledig opgeladen accu is 1,250.

Opmerking: Sla de accu op in een koele omgeving om te voorkomen dat de batterij snel ontlad. Om te voorkomen dat de accu bevroert, moet deze volledig zijn opgeladen.

Motor

1. Ververs de motorolie en vervang het filter. Zie Motorolie verversen en filter vervangen
2. Start de motor en laat deze twee minuten stationair lopen.
3. Zorg ervoor dat het luchtfilter grondig worden gereinigd en een onderhoudsbeurt krijgt. Zie Onderhoud van het luchtfilter.
4. Plak de luchtfilterinlaat en de uitlaat af. Gebruik hiervoor weerbestendige afplakband.
5. Controleer de olievuldop, de dop van het hydraulische reservoir en de dop van de brandstoftank om er zeker van te zijn dat deze goed vastzitten.

Schema's

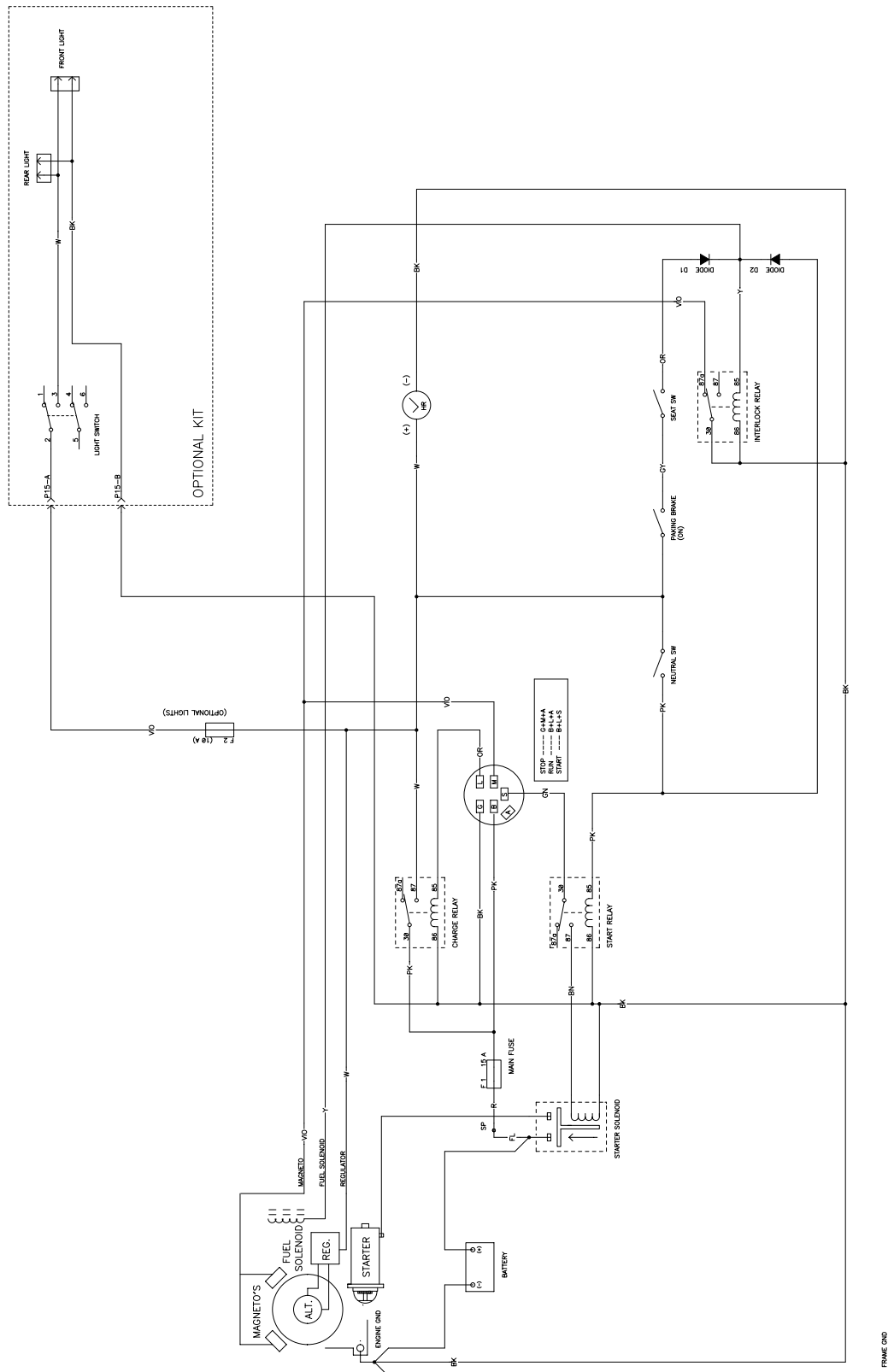

g013502

Elektrisch schema (Rev. A)

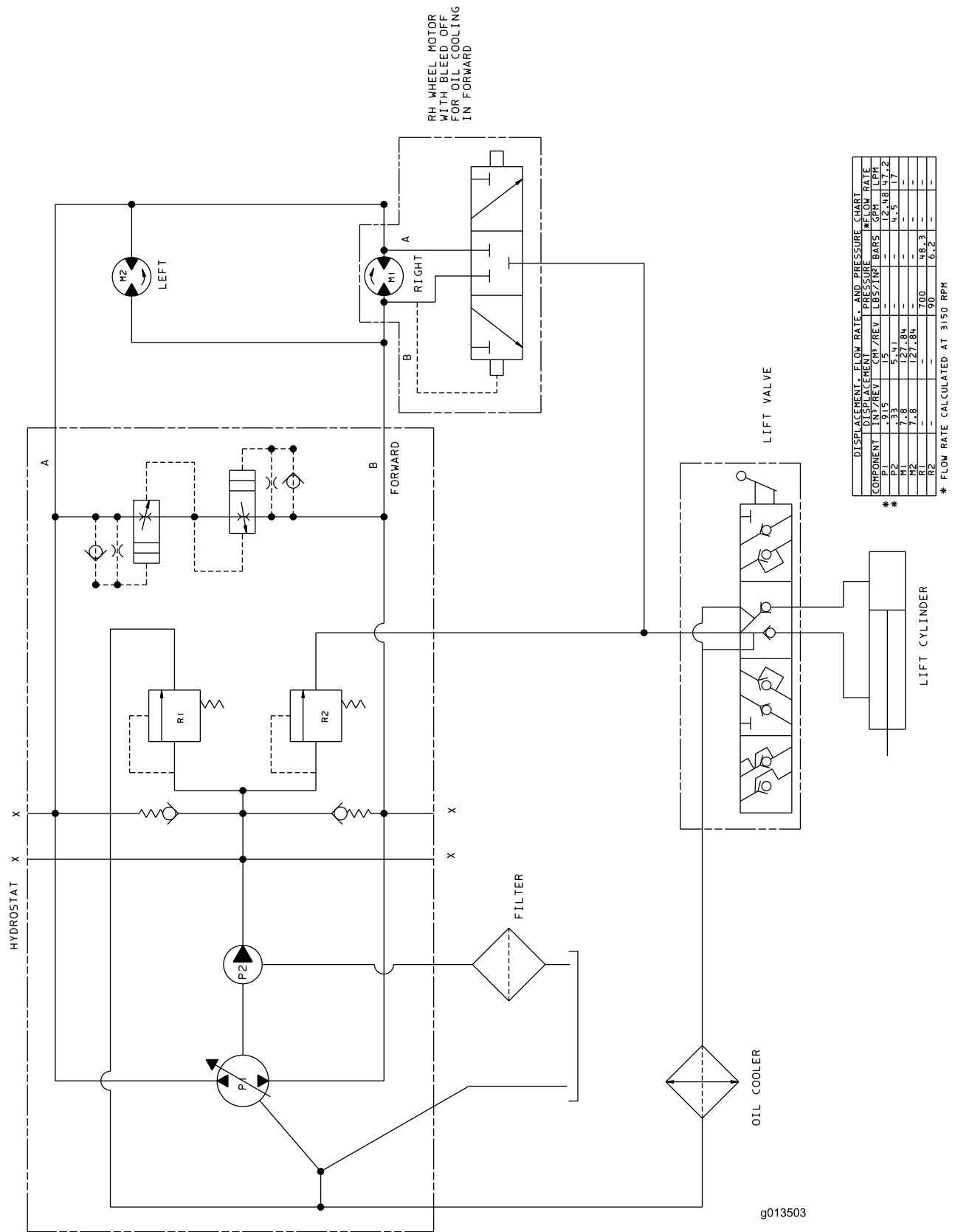

Hydraulisch schema (Rev. C)

Opmerkingen:

Opmerkingen:



De Toro Total Coverage-garantie

Beperkte garantie

Voorwaarden en producten waarvoor de garantie geldt

De Toro® Company en de hieraan gelieerde onderneming, Toro Warranty Company, bieden krachtens een overeenkomst tussen beide ondernemingen gezamenlijk de garantie dat uw Toro product (hierna: het 'product') gedurende twee jaar of 1500 bedrijfsuren* vrij is van materiaalgebreken of fabricagefouten, met dien verstande dat hierbij de kortste periode moet worden aangehouden. Deze garantie geldt voor alle producten met uitzondering van beluchters (zie de afzonderlijke garantieverklaringen voor deze producten). In een geval waarin de garantie van toepassing is, zullen wij het product kosteloos repareren en ook niet de kosten van diagnose, arbeid, onderdelen en transport in rekening brengen. De garantie gaat in op de datum waarop het product is geleverd aan de oorspronkelijke koper. * Het product is uitgerust met een urenteller.

Aanwijzingen voor aanvraag van garantieservice

U dient contact op te nemen met de distributeur of erkende dealer bij wie u het product heeft gekocht, zodra u denkt dat er sprake is van een geval waarop de garantie van toepassing is. Als het u moeite kost een distributeur of erkende dealer te vinden of vragen hebt over rechten of plichten met betrekking tot de garantie, kunt u contact met ons opnemen op:

Commercial Products Service Department
Toro Warranty Company
8111 Lyndale Avenue South
Bloomington, MN 55420-1196, VS
E-mail: commercial.warranty@toro.com

Plichten van de eigenaar

Als eigenaar van het product bent u verantwoordelijk voor de vereiste onderhouds- en afstelwerkzaamheden die worden vermeld in de gebruikershandleiding. Indien u de vereiste onderhouds- en afstelwerkzaamheden niet uitvoert, kan uw garantieclaim worden afgewezen.

Zaken en gevallen die niet onder de garantie vallen

Niet alle storingen of defecten van het product die plaatsvinden tijdens de garantieperiode zijn materiaalgebreken of fabricagefouten. Buiten deze garantie vallen:

- Defecten als gevolg van het gebruik van andere dan originele Toro-onderdelen, of als gevolg van de montage en gebruik van additionele, gewijzigde of niet van Toro afkomstige accessoires en producten. De fabrikant van deze artikelen kan een afzonderlijke garantie verstrekken.
- Defecten als gevolg van nalatigheid om aanbevolen onderhouds- en/of afstelwerkzaamheden te verrichten. Als u uw Toro product niet goed onderhoudt volgens lijst met aanbevolen onderhoudswerkzaamheden in de *Gebruikershandleiding* kan ertoe leiden dat garantieclaims worden afgewezen.
- Defecten als gevolg van verkeerd, achteloos of roekeloos gebruik van het product.
- Onderdelen die onderhevig zijn aan slijtage door gebruik, tenzij deze gebreken vertonen. Voorbeelden van onderdelen die slijten of worden verbruikt tijdens een normaal gebruik van het product zijn onder meer, maar niet uitsluitend: remblokken en remvoeringen, koppelingsvoeringen, maaimessen, messenkooien, snijplaten, pennen, bougies, zwenkwielen, banden, filters, drijfriemen en sommige onderdelen van spuitmachines zoals membranen, spuitdoppen, afsluitkleppen en dergelijke.
- Defecten veroorzaakt door externe invloeden. Externe invloeden zijn onder meer, maar niet uitsluitend: weersomstandigheden, wijze van opslag, verontreiniging, gebruik van niet-goedgekeurde koelvloeistoffen, smeermiddelen, additieven, meststoffen, water, chemicaliën en dergelijke.
- Normale geluidssterkte, trillingen, slijtage en achteruitgang.
- Normale slijtage omvat onder meer, maar niet uitsluitend: schade aan stoelen als gevolg van slijtage of afschuring, afgebladderde verfoppervlakken, beschadigde stickers en krassen op ruiten.

Andere landen dan de VS of Canada

Kopers van Toro producten die zijn geëxporteerd uit de Verenigde Staten of Canada, moeten contact opnemen met hun Toro-dealer voor de garantiebepalingen die in hun land, provincie of staat van toepassing zijn. Als u om wat voor reden dan ook ontevreden bent over de service van uw dealer of moeilijk informatie over de garantie kunt krijgen, verzoeken wij u contact op te nemen met de Toro-importeur. Als alle andere middelen tekortschieten, kunt u zich wenden tot de Toro Warranty Company.

Onderdelen

Garantie wordt verleend op onderdelen die moeten worden vervangen in het kader van het vereiste onderhoud, gedurende de garantieperiode tot hun geplande vervanging. Een onderdeel dat uit hoofde van de garantie is vervangen, komt voor de duur van de oorspronkelijke productgarantie in aanmerking voor de garantie en wordt eigendom van Toro. Toro neemt de uiteindelijke beslissing of een onderdeel of een groep van onderdelen wordt gerepareerd of vervangen. Toro mag voor garantiereparaties in de fabriek gereviseerde onderdelen gebruiken.

Opmerking met betrekking tot de garantie op semi-tractieaccu's:

Semi-tractieaccu's hebben een specifiek totaal aantal kilowatt-uren die zij tijdens hun levensduur kunnen leveren. De wijze waarop zij worden gebruikt, opgeladen en onderhouden kan hun levensduur verlengen of bekorten. Als de accu's in dit product worden gebruikt, zal hun bruikbaarheid tussen de oplaadintervallen langzaam verminderen totdat zij volledig uitgeput zijn. Vervanging van een accu die is uitgeput als gevolg van normaal gebruik, is de verantwoordelijkheid van de eigenaar van het product. Een accu moet soms tijdens de normale garantieperiode op kosten van de eigenaar worden vervangen.

Onderhoud op kosten van de eigenaar

Opvoeren van de motor, smeren, reinigen en waxen, het vervangen van items en voorwaarden die niet onder de garantie vallen, filters, koelvloeistof en het uitvoeren van aanbevolen onderhoudswerkzaamheden behoren tot de gebruikelijke werkzaamheden die nodig zijn voor Toro producten en die voor rekening komen van de eigenaar.

Algemene voorwaarden

Op grond van deze garanties mogen reparaties uitsluitend worden uitgevoerd door een erkende Toro-dealer.

The Toro Company en de Toro Warranty Company zijn niet aansprakelijk voor indirecte of bijkomende schade of gevolgschade in samenhang met het gebruik van de Toro-producten die onder deze garantie vallen, inclusief de kosten of uitgaven voor de levering van vervangen materiaal of diensten gedurende een redelijke periode van onbruikbaarheid of buitengebruikstelling tijdens de uitvoering van reparatiewerkzaamheden op grond van deze garantie. Met uitzondering van de emissiegarantie waarnaar hieronder (indien van toepassing) wordt verwezen, bestaat er geen andere uitdrukkelijke garantie.

Alle impliciete garanties van verkoopbaarheid of geschiktheid voor gebruik zijn beperkt tot de duur van deze uitdrukkelijke garantie. Sommige landen staan uitsluitingen van bijkomende schade of gevolgschade of beperkingen op de duur van de impliciete garantie niet toe, zodat bovengenoemde uitsluitingen en beperkingen in uw geval mogelijk niet van toepassing zijn.

Deze garantie geeft u specifieke juridische rechten; daarnaast kunt u beschikken over andere rechten die per land kunnen verschillen.

Opmerking met betrekking tot de garantie op de motor:

Het emissiecontrolesysteem op uw product kan vallen onder de dekking van een afzonderlijke garantie die tegemoetkomt aan de eisen van de Amerikaanse Environmental Protection Agency (EPA) en /of de California Air Resources Board (CARB). De beperkingen van de bedrijfsuren die hierboven zijn genoemd, gelden niet voor de garantie op het emissiecontrolesysteem. Zie de garantieverklaring voor het emissiecontrolesysteem in de *Gebruikershandleiding* of in het documentatiemateriaal van de fabrikant van de motor voor nadere bijzonderheden