



Count on it.

Käyttöopas

Z580-D Z Master®

**ja 132 cm:n tai 152 cm:n sivulle heittävä
TURBO FORCE® -ruohonleikkuri**

Mallinro: 74264TE—Sarjanro: 310000001 tai suurempi

Mallinro: 74265TE—Sarjanro: 310000001 tai suurempi

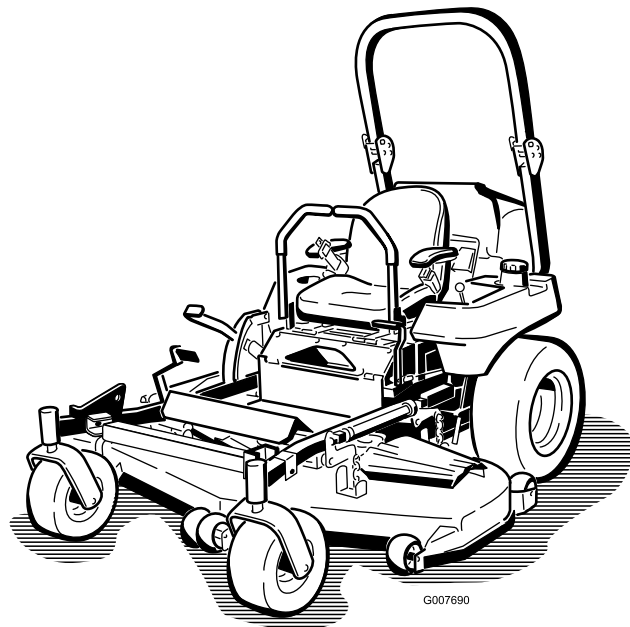

Tämä tuote on asiaankuuluvien eurooppalaisten direktiivien mukainen. Lisätietoja on erillisessä tuotekohtaisessa vaatimustenmukaisuusvakuutuksessa.

Johdanto

Tämä ajettava vaakatasoleikkuri on tarkoitettu kotikäyttöön tai kaupalliseen ammattikäyttöön. Se on tarkoitettu pääasiassa asuinkiinteistöjen ja kaupallisten kiinteistöjen viheralueiden ruohonleikkuuseen. Sitä ei ole tarkoitettu pensaiden leikkuuseen eikä maatalouskäyttöön.

Lue nämä tiedot huolellisesti, jotta oppisit käyttämään ja huoltamaan laitetta asianmukaisesti sekä välttämään tapaturmia ja tuotevaurioita. Olet itse vastuussa tuotteen asianmukaisesta ja turvallisesta käytöstä.

Jos tarvitset tietoja tuotteista, lisävarusteista tai lähimmästä jälleenmyyjästä tai haluat rekisteröidä tuotteen, voit ottaa yhteyden Toroon suoraan osoitteessa www.Toro.com.

Aina kun tarvitset huoltoa, alkuperäisiä Toro-varaosia tai lisätietoja, ota yhteys valtuutettuun huoltoliikkeeseen tai Toron asiakaspalveluun. Ota tällöin tuotteesi malli- ja sarjanumerot valmiiksi esiin. Kuva 1 näyttää laitteen malli- ja sarjanumeron sijainnin. Kirjoita numerot annettuun tilaan.

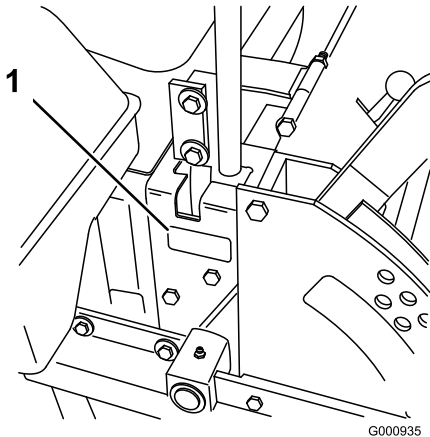

Kuva 1

1. Malli- ja sarjanumeron sijainti

Mallinro: _____
Sarjanro: _____

Tässä käyttöoppaassa esiintyvä varoitusmerkintä (Kuva 2) ilmaisee vaaratilannetta, josta saattaa olla

seurauksena vakava tapaturma tai jopa kuolema, jos suositellut varotoimenpiteet laiminlyödään.



Kuva 2

1. Varoitusmerkintä

Tässä käyttöoppaassa tärkeitä tietoja korostetaan myös kahdella termillä. **Tärkeää** osoittaa mekaanisia erikoistietoja ja **Huomautus** korostaa erityisesti huomioitavia yleistietoja.

Sisältö

Johdanto	2	Polttoainesäiliön huolto	41
Turvaohjeet.....	4	Sähköjärjestelmän huolto.....	42
Turvalliset käyttötavat.....	4	Akun huolto	42
Toro-ajoleikkurien turvallisuus.....	5	Sulakkeiden huolto	43
Äänenpaine	6	Vetojärjestelmän huolto.....	44
Ääniteho	6	Ohjaukskulman säätö	44
Väriäntaso	6	Rengaspaineen tarkistus.....	45
Kaltevuuskaavio.....	7	Pyörännavan lovetun mutterin tarkistus.....	45
Turva- ja ohjetarrat.....	8	Kääntöpyörän nivellaakerin säätö.....	45
Laitteen yleiskatsaus	15	Vaihteiston huolto	46
Ohjauslaitteet	15	Sähkötoimisen kytkimen säätö	46
Käyttö.....	17	Jäähdytysjärjestelmän huolto.....	48
Polttoaineen lisäys	17	Jäähdytysjärjestelmän huolto.....	48
Biodieselille sopiva	17	Jarrujen huolto	49
Polttoainesäiliön täyttö	18	Seisontajarrun säätö.....	49
Moottorin öljymäärän tarkistus	18	Hihnan huolto.....	50
Vaihto polttoainesäiliöstä toiseen	18	Hihnojen tarkastus	50
Kaatumissuojajärjestelmän (ROPS)		Leikkurin hihnan vaihto.....	50
käyttö.....	18	Voimanulosoton (PTO) käyttöhihnan	
Muista aina turvallisuus.....	19	vaihto	50
Seisontajarrun käyttö.....	20	Pumpun käyttöhihnan vaihto.....	51
Moottorin käynnistys ja sammutus	21	Laturin hihnan vaihto ja kiristys.....	52
Voimanulosoton (PTO) käyttö.....	22	Ohjausjärjestelmän huolto	53
Turvajärjestelmä.....	23	Ohjaukskahvan vapaa-asennon säätö	53
Ajaminen eteen ja taakse	24	Hydraulijärjestelmän huolto.....	54
Koneen pysäytys.....	24	Hydraulijärjestelmän huolto.....	54
Leikkuukorkeuden säätö.....	25	Hydraulipumpun vapaa-asennon säätö.....	56
Nurmisuojarullien säätö	25	Leikkuupöydän huolto.....	58
Virtauslevittimen säätö	26	Leikkurin tasaus kolmesta kohdasta.....	58
Virtauslevittimen asento	26	Leikkuuterien huolto	59
Nostovivun käyttö.....	27	Suuntaimen vaihto.....	61
Istuimen säätö	27	Puhdistus	62
Istuimen vapautus	28	Leikkurin alapuolen puhdistus	62
Koneen työntäminen käsin	28	Jätteiden hävitys	62
Sivuheiton käyttö.....	28	Varastointi.....	63
Ylikuumentumisen anturin käyttö	29	Puhdistus ja varastointi	63
Koneen kuljetus	29	Vianetsintä	64
Koneen lastaus	29	Kaaviot	66
Z Stand®-tuen käyttö.....	30		
Käyttövihjeitä.....	31		
Kunnossapito.....	33		
Kunnossapitotaulukko	33		
Voitelu	34		
Rasvaus ja voitelu	34		
Leikkuupöydän ja hihnan kiristinpyörien			
rasvaus	34		
Moottorin huolto	36		
Ilmanpuhdistimen huolto	36		
Moottoriöljyn huolto	37		
Polttoainejärjestelmän huolto	40		
Polttoainesuodattimen huolto.....	40		

Turvaohjeet

Tämä kone täyttää tai ylittää valmistushetkellä voimassa olevat eurooppalaiset standardit. Laitteen epäasianmukainen käyttö tai huolto voi kuitenkin aiheuttaa tapaturman. Vähennä loukkaantumisvaaraa noudattamalla näitä turvallisuusohjeita ja huomioimalla aina varoitusmerkin, joka tarkoittaa VAROITUSTA, VAARAA tai HENGENVAARAA – ”henkilöturvallisuusohjeet”. Ohjeiden noudattamatta jättäminen saattaa johtaa henkilövahinkoon tai kuolemaan.

Turvalliset käyttötavat

Seuraavat ohjeet ovat CEN-standardista EN 836:1997.

Tämä tuote voi katkaista jalan tai käden sekä singota esineitä. Noudata aina kaikkia turvallisuusohjeita vakavan loukkaantumisen tai kuoleman välttämiseksi.

Koulutus

- Lue ohjeet huolellisesti. Tutustu ohjauslaitteisiin ja laitteen asianmukaiseen käyttöön.
- Älä koskaan anna lasten tai näihin ohjeisiin perehtymättömien henkilöiden käyttää ruohonleikkuria. Paikalliset säännökset saattavat asettaa rajoituksia käyttäjän iälle.
- Älä koskaan leikkaa ruohoa, kun lähistöllä on ihmisiä (varsinkin lapsia) tai lemmikkieläimiä.
- Muista, että käyttäjä vastaa muille ihmisille tai heidän omaisuudelleen aiheutuneista vahingoista.
- Älä kuljeta mukana matkustajia.
- Kaikkien konetta ajavien tulee hankkia ammattitaitoista ja käytännöllistä opastusta. Opastuksen tulee painottaa seuraavia seikkoja:
 - Ajoleikkureilla on työskenneltävä huolellisesti ja keskittyneesti.
 - Rinteessä luisuvaa ajoleikkuria ei saada takaisin hallintaan ohjausvivuilla. Hallinnan menettämisen yleisimmät syyt ovat
 - ◇ pyörien riittämätön pito, varsinkin märällä ruoholla
 - ◇ liian suuri ajonopeus
 - ◇ puutteellinen jarrutus
 - ◇ konetyypin sopimattomuus tehtävään
 - ◇ piittaamattomuus maaperän ominaisuuksista, varsinkin kaltevuudesta
 - ◇ virheellinen kiinnitys tai kuorman jakauma.

Valmistelut

- Käytä aina ruohoa leikatessa tukevia kenkiä ja pitkiä housuja aina. Älä käytä laitetta avojaloin tai avoimissa sandaaleissa.
- Tarkasta huolellisesti alue, jolla laitetta on tarkoitus käyttää, ja poista kaikki esineet, jotka se voi singota.
- **Vaara** – Polttoaine on erittäin tulenarkaa.
 - Säilytä polttoaine tarkoitukseen suunnitelluissa astioissa.
 - Täytä polttoainesäiliö aina ulkona äläkä tupakoi täyttäessäsi polttoainesäiliötä.
 - Lisää polttoaine ennen moottorin käynnistämistä. Älä koskaan irrota polttoainesäiliön korkkia tai lisää polttoainetta moottorin ollessa käynnissä tai lämmin.
 - Jos polttoainetta roiskuu, älä yritä käynnistää moottoria vaan siirrä kone pois alueelta, jolla on polttoaineroiskeita. Vältä luomasta minkäänlaisia kipinälähteitä, ennen kuin polttoainehöyryt ovat hälvenneet.
 - Asenna kaikki polttoainesäiliöt ja säiliöiden korkit huolellisesti.
- Vaihda vialliset äänenvaimentimet.
- Tarkasta aina ennen käyttöä silmämääräisesti, että terät, terien pultit ja leikkuujärjestelmä eivät ole kuluneet tai vaurioituneet. Vaihda kuluneet tai vaurioituneet terät ja pultit sarjoissa, jotta tasapaino säilyy.
- Ole varovainen käsitellessäsi moniteräisiä koneita, sillä yhden terän kääntäminen saattaa kääntää myös muita teriä.

Käyttö

- Salamanisku voi aiheuttaa vakavan loukkaantumisen tai hengenvaaran. Jos alueella on ukonilma, konetta ei saa käyttää. Tällöin on hakeuduttava suojaan.
- Ole tarkkaavainen, hidasta ja ole varovainen kääntyessäsi. Katso taaksesi ja sivullesi ennen kuin muutat suuntaa.
- Älä käytä moottoria ahtaissa tiloissa, joihin voi kertyä vaarallista häkääkaasua.
- Leikkaa ruohoa vain päivänvalossa tai hyvässä keinovalaistuksessa.
- Vapauta kaikki terien kiinnikkeet ja vaihda vapaalle ennen moottorin käynnistämistä.
- Älä käytä rinteillä, joiden kaltevuus on yli 15 astetta.

- Muista, että turvallista rinnettä ei ole. Ruohorinteillä ajettaessa on oltava erityisen varovainen. Kaatumisen ehkäisemiseksi:
 - - älä käynnistä tai pysähdy äkillisesti ajaessasi rinteessä
 - - pidä koneen nopeus alhaisena rinteillä ja jyrkissä käännoksissä
 - - varo töyssyjä, kuoppia ja muita piileviä vaaroja
- Ole varovainen vetäessäsi kuormia tai käyttäessäsi raskaita laitteita.
 - - Käytä vain hyväksytyjä vetoaisan kiinnityskohtia.
 - - Käytä vain turvallisesti hallittavissa olevia kuormia.
 - - Älä tee jyrkkiä käännoksia. Ole varovainen peruuttaessasi.
- Varo liikennettä, kun ylität tien tai työskentelet tien lähistöllä.
- Pysäytä terien pyörintä, ennen kuin ylität muun kuin ruohopinnan.
- Kun käytät lisälaitteita, älä koskaan ohjaa leikkuujätteen poistoa ihmisiä kohti tai päästä ketään koneen lähelle käytön aikana.
- Älä koskaan käytä konetta, jonka suojukset ovat vaurioituneet tai jossa ei ole suojalaitteita.
- Älä muuta moottorin kierrosnopeuden säätimen asetuksia tai käytä moottoria ylikierroksilla. Moottorin käyttäminen ylikierroksilla lisää henkilövahingon riskiä.
- Ennen käyttäjän paikalta poistumista
 - vapauta voimanulosotto ja laske lisälaitteet alas
 - vaihda vapaalle ja kytke seisontajarru
 - pysäytä moottori ja irrota virta-avain.
- Kytke lisälaitteiden käyttö pois, sammuta moottori ja irrota sytytystulpan johto/johdot tai irrota virta-avain
 - ennen tukkeuman poistamista tai tukoksen poistamista suppilosta
 - ennen ruohonleikkurin tarkistamista, puhdistamista tai huoltamista
 - vieraaseen esineeseen osumisen jälkeen. Tarkista, onko ruohonleikkurissa vaurioita ja korjaa ne ennen laitteen käynnistämistä ja käyttämistä; jos kone alkaa tärinä epänormaalisti (tarkista heti).
- Kytke lisälaitteiden käyttö pois, kun konetta siirretään tai se ei ole käytössä.
- Sammuta moottori ja kytke lisälaitteen käyttö pois
 - ennen polttoainesäiliön täyttämistä

- ennen ruohonkerääjän irrottamista
- ennen korkeuden säätämistä, paitsi jos säätö voidaan tehdä kuljettajan istuimelta käsin.

- Pienennä kaasusetusta moottorin pysäytyksen aikana, ja jos moottorissa on sulkuventtiili, katkaise polttoaineen syöttö, kun lopetat leikkaamisen.

Kunnossapito ja varastointi

- Huolehdi, että mutterit, pultit ja ruuvit ovat tiukalla, jotta laitetta on turvallista käyttää.
- Älä säilytä laitetta, jonka säiliössä on polttoainetta, sisätiloissa, jossa kaasut voivat joutua kosketuksiin avotulen tai kipinän kanssa.
- Anna moottorin jäähtyä, ennen kuin varastoit koneen suljettuun tilaan.
- Puhdista moottori, äänenvaimennin, akkutila ja polttoaineen säilytysalue ruohosta, lehdistä tai liiallisesta rasvasta palovaaran vähentämiseksi.
- Tarkista säännöllisesti, ettei ruohonkerääjässä ole kulumia tai vaurioita.
- Vaihda kuluneet tai vaurioituneet osat turvallisuuden parantamiseksi.
- Tyhjennä polttoainesäiliö ulkona.
- Ole varovainen käsitellessäsi moniteräisiä koneita, sillä yhden terän kääntäminen saattaa kääntää myös muita teriä.
- Jos kone on pysäköitävä, varastoitava tai jätettävä ilman valvontaa, laske leikkuuvälineet alas, ellei käytetä luotettavaa mekaanista lukkoa.

Toro-ajoleikkurien turvallisuus

Seuraavassa luettelossa on Toro-tuotteita koskevia turvaohjeita ja muita turvallisuustietoja, jotka on syytä tietää ja jotka eivät sisälly CEN-standardiin.

- Moottorin pakokaasu sisältää hiilimonoksidia, joka on hajuton ja myrkyllinen kaasu ja voi aiheuttaa hengenvaaran. Älä käytä moottoria sisällä tai suljetussa tilassa.
- Pidä kädet, jalat, hiukset ja löysät vaatteet poissa lisälaitteen poistoalueelta, leikkurin alapuolelta ja kaikista liikkuvista osista moottorin ollessa käynnissä.
- Älä kosketa laitteen tai lisälaitteiden osia, jotka voivat olla kuumia käytön jäljiltä. Anna niiden jäähtyä ennen kuin yrität huoltaa, säätää tai korjata niitä.
- Akkuhappo on myrkyllistä ja syövyttävää. Älä päästä iholle, silmiin tai vaatteille. Suojaa kasvot, silmät ja vaatteet akkua käsitellessäsi.
- Akkukaasut voivat räjähtää. Pidä savukkeet, kipinät ja avotuli poissa akun lähetyviltä.

- Käytä vain aitoja Toro-varaosia. Näin varmistat, että kone pysyy alkuperäisten standardien mukaisena.
- Käytä vain Toron hyväksymiä lisälaitteita. Takuu voi ruaeta, jos käytetään hyväksymättömiä lisälaitteita.

Käyttö rinteillä

- Älä leikkaa ruohoa rinteillä, joiden kaltevuus on yli 15 astetta.
- Älä leikkaa ruohoa pudotusten, ojien, jyrkkien penkkojen tai veden lähetyksillä. Renkaiden lipeäminen reunojen yli saattaa kaataa koneen, mistä voi olla seurauksena vakava loukkaantuminen tai kuolema.
- Älä leikkaa ruohoa rinteillä ruohon ollessa märkää. Liukkaissa olosuhteissa pito vähenee, mikä saattaa aiheuttaa luisumista ja laitteen hallinnan menetyksen.
- Älä muuta nopeutta tai suuntaa äkillisesti.
- Käytä pudotusten, ojien, jyrkkien penkkojen tai veden lähetyksillä työnnettävää ruohonleikkuria ja/tai käsikäyttöistä trimmeriä.
- Vähennä rinteissä nopeutta ja ole äärimmäisen varovainen.
- Poista leikkuualueelta kaikki esteet kuten kivet, puiden oksat jne. tai merkitse ne. Korkea ruoho voi peittää esteet.
- Varo oja, koloja, kiviä, notkoja ja nousuja, jotka muuttavat käyttökulmaa, sillä kone saattaa kaatua epätasaisessa maastossa.
- Vältä äkkilähtöjä leikatessasi ruohoa ylämäkeen, koska leikkuri saattaa kaatua taaksepäin.
- Huomaa, että pito saattaa kadota alamäessä. Painon siirtyminen etupyörille saattaa aiheuttaa vetopyörien luisumisen ja jarrujen ja ohjauksen menetyksen.
- Vältä äkillistä käynnistämistä tai pysäyttämistä rinteessä. Jos renkaiden pito heikkenee, kytke terät pois käytöstä ja jatka hitaasti rinnettä alas.
- Saat koneesta vakaamman noudattamalla valmistajan pyöräpainoista tai vastapainoista antamia suosituksia.
- Ole erittäin varovainen käyttäessäsi ruohonkeräimiä tai muita lisälaitteita. Ne voivat vaikuttaa koneen vakauteen ja aiheuttaa hallinnan menetyksen.

Äänenpaine

Tämän laitteen äänenpainetaso käyttäjän korvan kohdalla on 92 dB(A), johon sisältyy epävarmuusarvo (K) 1 dB(A).

Äänenpainetaso on määritetty standardissa EN 836 kuvatus menettelyn mukaisesti.

Ääniteho

Tämän laitteen taattu äänitehon taso on 105 dB(A), johon sisältyy epävarmuusarvo (K) 1 dB(A).

Äänitehon taso on määritetty standardissa ISO 11094 kuvatus menettelyn mukaisesti.

Väriäntaso

Käsi-käsivarsi

Oikealle kädelle mitattu väriäntaso = 2,7 m/s²

Vasemmalle kädelle mitattu väriäntaso = 3,3 m/s²

Epävarmuusarvo (K) = 1,7 m/s²

Mitatut arvot on määritetty standardissa EN 836 määritetyn menettelyn mukaisesti.

Koko vartalo

Mitattu väriäntaso = 0,75 m/s²

Epävarmuusarvo (K) = 0,38 m/s²

Mitatut arvot on määritetty standardissa EN 836 määritetyn menettelyn mukaisesti.

Kaltevuuskaavio

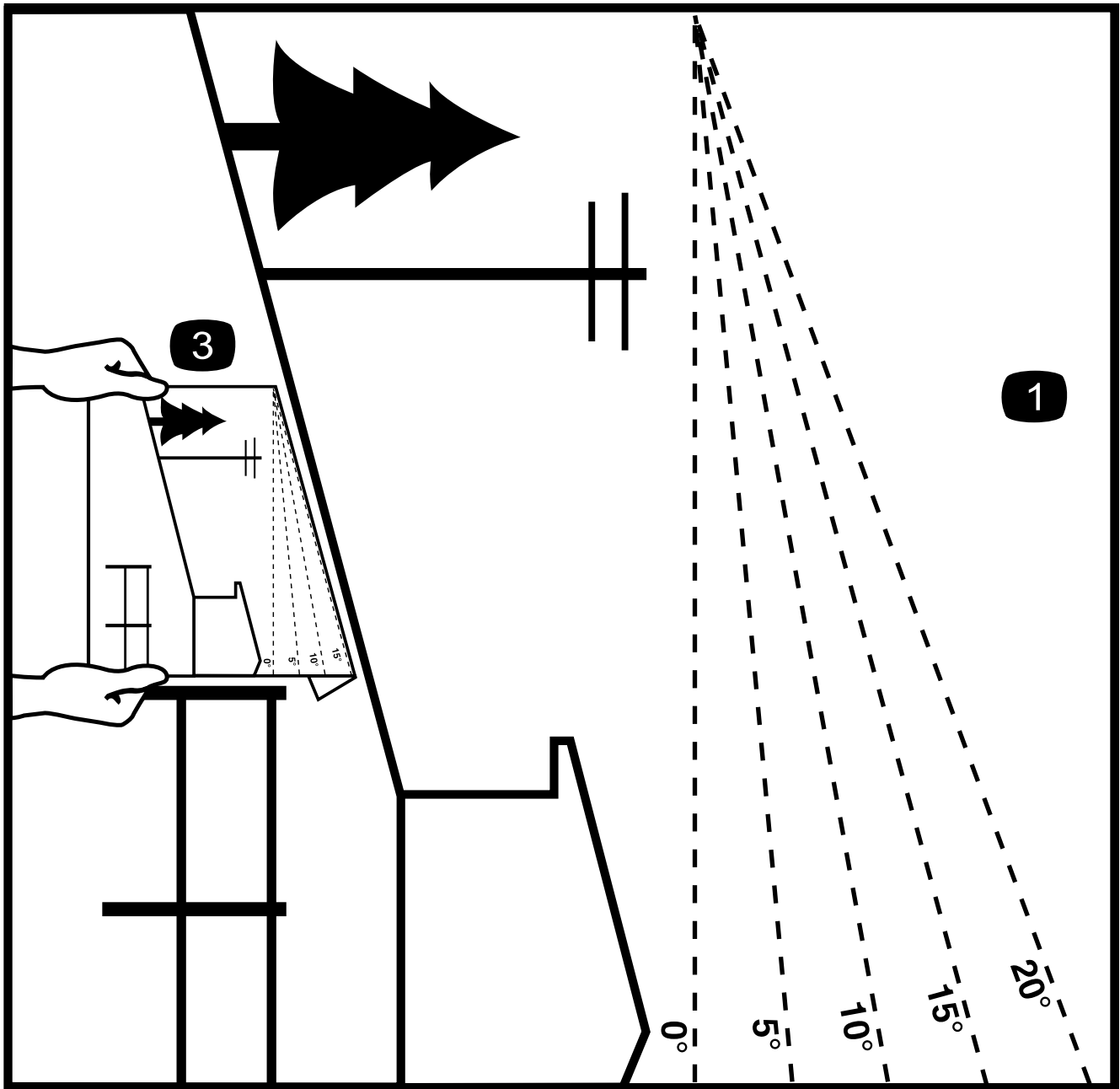

G011841

2

Kuva 3

Tätä sivua voidaan kopioida henkilökohtaiseen käyttöön.

1. Koneita voidaan käyttää turvallisesti rinteissä, joiden enimmäiskaltevuus on **15 astetta**. Määritä rinteiden jyrkkyys kaltevuuskaavion avulla ennen koneen käyttöä. **Älä käytä konetta rinteillä, joiden kaltevuus on yli 15 astetta.** Taita arkki rinteiden kaltevuutta vastaavaa viivaa pitkin.
2. Kohdistä tämä reuna pystysuoran pinnan kanssa (esim. puu, rakennus, aidanpylväs tai tanko).
3. Esimerkki rinteiden kaltevuuden vertaamisesta taitettuun reunaan.

Turva- ja ohjetarrat



Turva- ja ohjetarrat on sijoitettu hyvin näkyville paikoille mahdollisten vaara-alueiden lähetyville. Korvaa vioittuneet tai kadonneet tarrat uusilla.



1

58-6520

1. Rasva



93-7010

1. Esineiden sinkoutumisvaara –
2. Esineiden sinkoutumisvaara ruohonleikkurista – pidä suuntain paikallaan.
3. Jalkojen ja käsien loukkaantumisvaara – pysy etäällä liikkuvista osista.

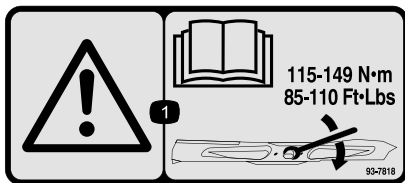

93-7818

1. Vaara – katso käyttöoppaasta ohjeet terien pulttien/muttereiden kiristämiseen momenttiin 115–149 N·m.

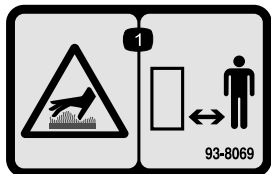

93-8069

1. Kuuma pinta / palovammavaara – pysy turvallisella etäisyydellä kuumasta pinnasta.

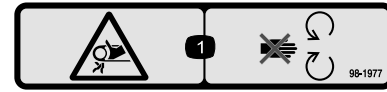

98-1977

1. Takertumisvaara, hihna – pysy etäällä liikkuvista osista.



98-4387

1. Vaara – käytä kuulosuojaimia.

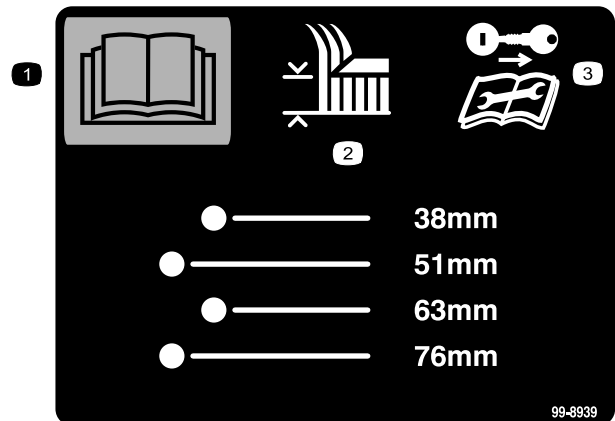

99-8939

1. Lue käyttöopas.
2. Leikkuukorkeus
3. Irrota virta-avain ja lue ohjeet ennen korjaamista tai huoltamista.

TORO Landscape Contractor Equipment

THIS COOLING SYSTEM PROTECTED BY:



Shellzone® DEX-COOL®* Extended Life Antifreeze/Coolant

- Top off with Shellzone® DEX-COOL®* Extended Life Antifreeze/Coolant.
- Suggested change interval is at 4 years or 4,000 hours of service.
- Do not mix with conventional coolants.
- Ask for Shellzone® DEX-COOL®* Extended Antifreeze/Coolant at your local auto parts store.



DEX-COOL is a registered trademark of General Motors Corp. 104-2449

104-2449



1

MOBIL 1 SAE 15W-50



2

107-2131

107-2131

1. Hydrauliohjlyn määrä
2. Vaara – älä kosketa kuumaa pintaa.

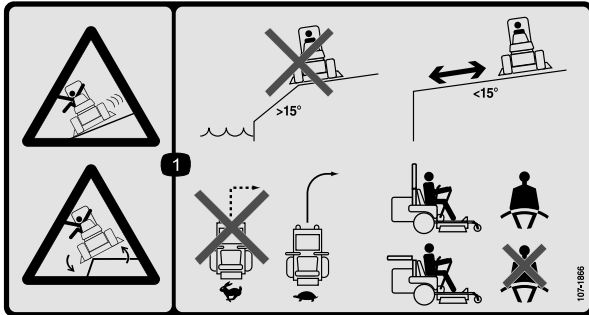

1

107-1866

107-1866

1. Luisumisen ja hallinnan menetyksen vaara ja kaatumisvaara, pudotukset – älä käytä konetta pudotusten, yli 15 astetta jyrkkien rinteiden tai veden lähellä. Pysy turvallisella etäisyydellä pudotuksista. Älä käännä jyrkästi nopeassa vauhdissa. Hidasta ja käännä vähitellen. Jos turvakaari on ylhäällä, käytä turvavyötä. Jos turvakaari on alhaalla, älä käytä turvavyötä.

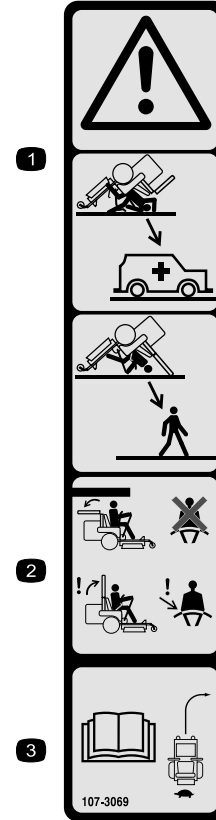

1

2

3

107-3069

107-3069

1. Vaara – kaatumissuojausta ei ole, kun turvakaari on alhaalla.
2. Kaatumisonnettomuudesta aiheutuvan loukkaantumisen tai kuoleman välttämiseksi turvakaari on pidettävä nostettuna ja lukittuna ja turvavyötä on käytettävä. Laske turvakaari vain, jos se on aivan välttämätöntä. Älä käytä turvavyötä turvakaaren ollessa alhaalla.
3. Lue käyttöopas. Aja hitaasti ja varovasti.

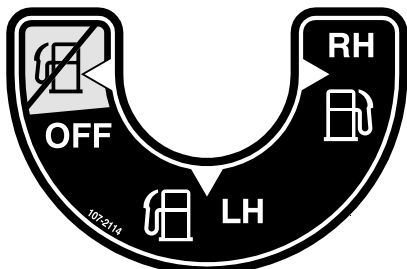

OFF

RH

LH

107-2114

107-2114

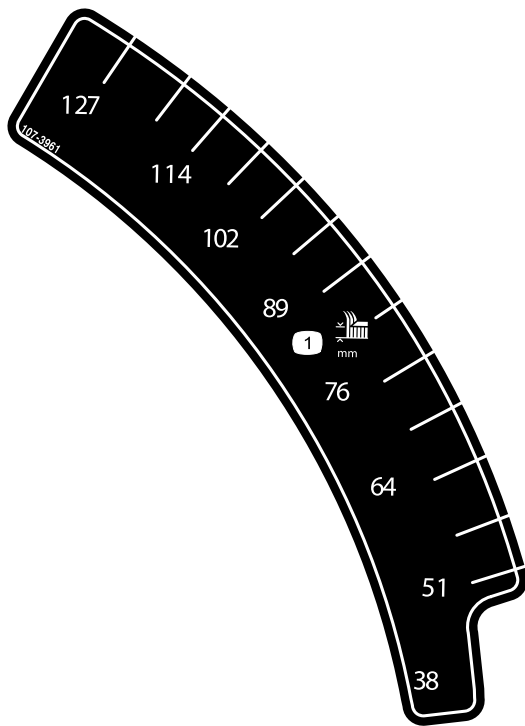

107-3961

1. Leikkuukorkeus millimetreinä

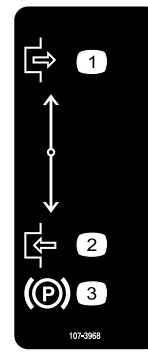

107-3968

1. Vapautettu
2. Kytketty
3. Seisontajarru

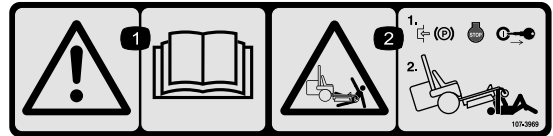

107-3969

1. Vaara – lue käyttöopas.
2. Ruhjoutumisvaara, leikkuri – kytke seisontajarru, sammuta moottori ja irrota virta-avain ennen kuin työskentelet leikkurin alla.

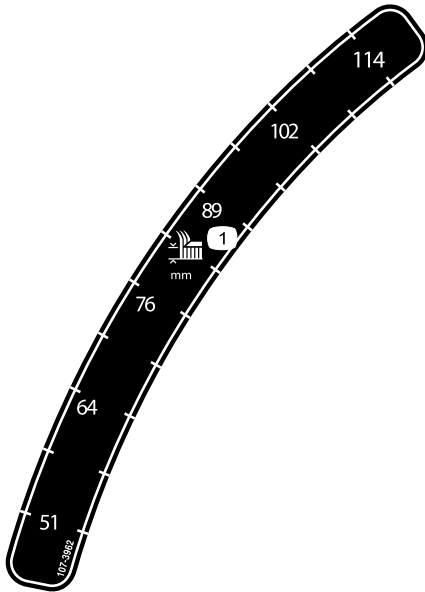

107-3962

1. Leikkuukorkeus millimetreinä

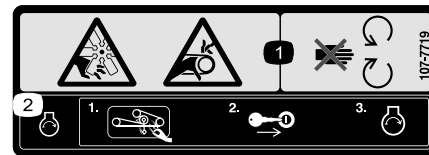

107-7719

1. Silpoutumisvaara, tuuletin; takertumisvaara, vyö – pysy etäällä liikkuvista osista.
2. Ennen kuin käynnistät moottorin, puhdista ruoho ja lika leikkurin hihnoista ja hihnapyöristä. Työnnä sitten virta-avain virtalukkoon ja käynnistä moottori.

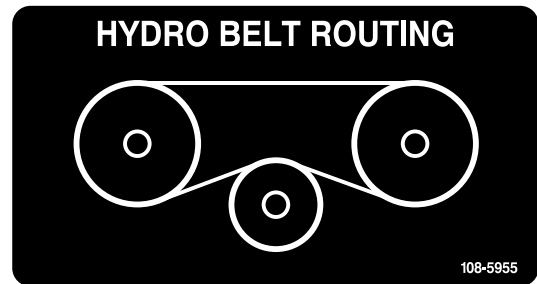

108-5955

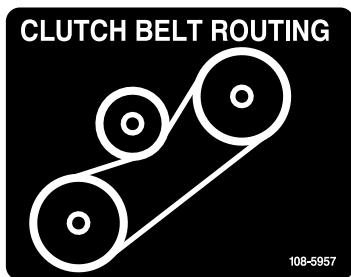

108-5957

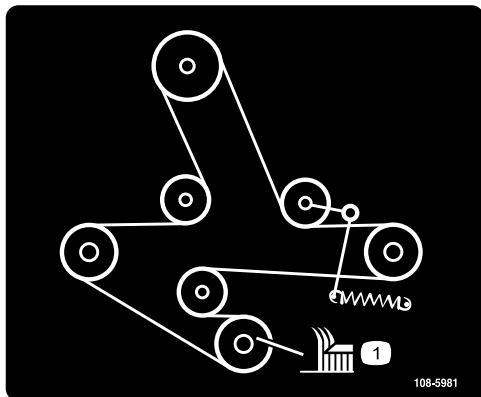

108-5981

Torque Wheel Lug Nuts to 90-95 ft-lbs (122-129 N-m). Check after first 100 hrs then every 500 hrs thereafter.
 Torque Wheel Hub Slotted Nut to 125 ft-lbs (169 N-m) min. See Operator's Manual for more details.

109-7949

CAUTION
 Do not use ether or starting fluid. Severe engine damage will occur. 19426-87903

110-0806

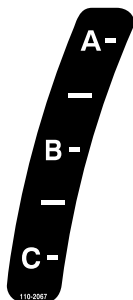

110-2067

ADJUSTABLE BAFFLE BAFLE AJUSTABLE

A -	• Short, light grass • Dry conditions • Maximum dispersion		• Césped corto y ligero • Condiciones secas • Maxima dispersion
B -	• Bagging setting		• Posicion para usar con bolsa
C -	• Tall, dense grass • Wet conditions • Maximum ground speed		• Césped alto y denso • Condiciones mojadas • Maxima velocidad

110-2068

1. Lue käyttöopas.

CAUTION
 A solution of 50% antifreeze and 50% water must be used in this engine. (Freezing point about -34°F) Do not use 100% antifreeze, or severe damage will occur. 19426-87881

110-3842

CHECK SERVICE REFERENCE AID

- 1 GREASE LUBE POINTS AT INTERVALS SHOWN.
- 2 SEE ENGINE OPERATOR'S MANUAL FOR SERVICING ENGINE. CHECK ENGINE OIL DAILY. USE SAE 10W-30
- 3 CHECK TIRE PRESSURE -13 PSI AT INTERVAL SHOWN.
- 4 INITIAL CHANGE AT 100 HOURS. YEARLY THEREAFTER. CHECK FLUID LEVEL AT INTERVAL SHOWN. USE SAE 75W90 SYNTHETIC GEAR LUBE.
- 5 CHECK HYDRAULIC FLUID AT INTERVAL SHOWN. (USE ONLY MOBIL 1 15W-50 SYNTHETIC MOTOR OIL) INITIAL CHANGE OF HYDRAULIC OIL AND FILTER AT 25 HOURS. YEARLY THEREAFTER.
- 6 CHECK ENGINE COOLANT AT INTERVAL SHOWN. USE DEX-COOL EXTENDED LIFE ANTIFREEZE/COOLANT.
- 7 CHANGE AIR FILTER ELEMENT AT 250 HOURS.
- 8 CHANGE FUEL FILTERS AT 400 HOURS.

110-3851

1. Irrota virta-avain ja lue ohjeet ennen korjaamista tai huoltamista.

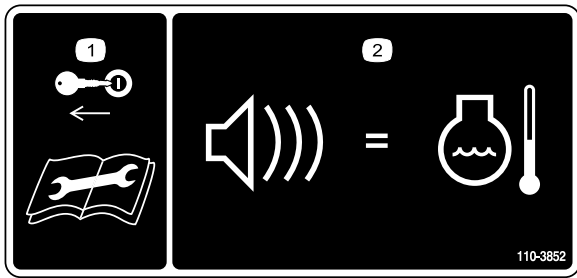

110-3852

1. Irrota virta-avain ja lue ohjeet ennen korjaamista tai huoltamista.
2. Jatkuva äänimerkki ilmoittaa, että moottori ylikuumenee.

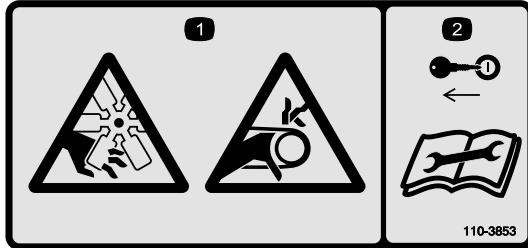

110-3853

1. Loukkaantumisvaara, tuuletin ja takertumisvaara, hihna.
2. Irrota virta-avain ja lue ohjeet ennen korjaamista tai huoltamista.

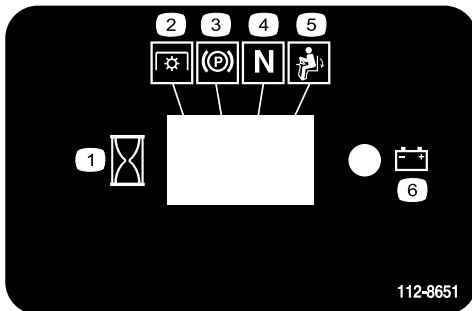

112-8651

1. Aika
2. Voimanulosotto (PTO)
3. Seisontajarru
4. Vapaa
5. Käyttäjän pitokytkin
6. Akku

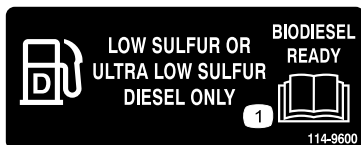

114-9600

1. Lue käyttöopas.

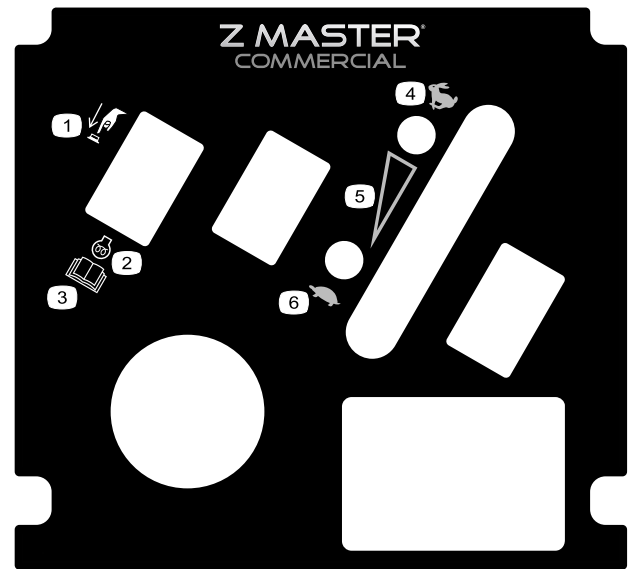

117-0912

1. Kytke painamalla
2. Moottorin esilämmitys
3. Lue käyttöopas.
4. Nopea
5. Portaaton säätö
6. Hidas



119-0397

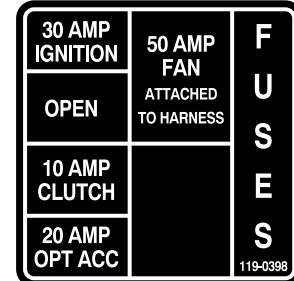

119-0398

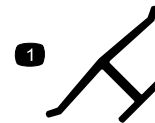

Valmistajan merkki

1. Osoittaa, että terän on valmistanut alkuperäinen laitevalmistaja.



Akkusymbolit

Akussa on joitain tai kaikki näistä symboleista

- | | |
|---|--|
| 1. Räjähdyksivaara | 6. Pidä sivulliset turvallisen matkan päässä akusta. |
| 2. Ei tulta, liekkejä eikä tupakointia. | 7. Käytä silmäsuojaimia – räjähtävät kaasut voivat sokeuttaa ja aiheuttaa muita vammoja. |
| 3. Syövyttävien nesteiden / kemiallisten palovammojen vaara | 8. Akkuhappo voi sokeuttaa tai aiheuttaa vakavia syöpymiä. |
| 4. Käytä silmäsuojaimia | 9. Huuhtelee silmät heti vedellä ja hankkiudu heti lääkärin hoitoon. |
| 5. Lue käyttöopas. | 10. Sisältää lyijyä, ei saa hävittää tavallisen jätteen mukana. |

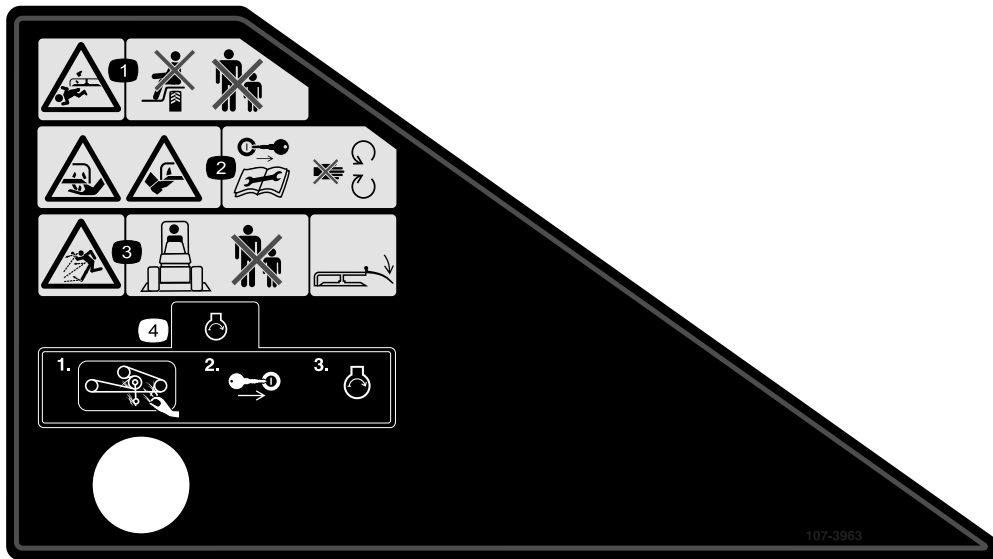

107-3963

- | | | | |
|--|---|---|--|
| 1. Loukkaantumisvaara, leikkuuterä – älä kuljeta matkustajia ja pidä sivulliset etäällä. | 2. Käsien ja jalkojen loukkaantumisvaara, leikkuuterä – irrota virta-avain ja lue ohjeet ennen kunnostus- tai huoltotöitä. Pysy etäällä liikkuvista osista. | 3. Esineiden sinkoutumisvaara – pidä sivulliset turvallisen matkan päässä koneesta ja pidä suuntain paikallaan. | 4. Ennen kuin käynnistät moottorin, puhdista ruoho ja lika leikkurin hihnoista ja hihnapyöristä. Työnnä sitten virta-avain virtalukkoon ja käynnistä moottori. |
|--|---|---|--|

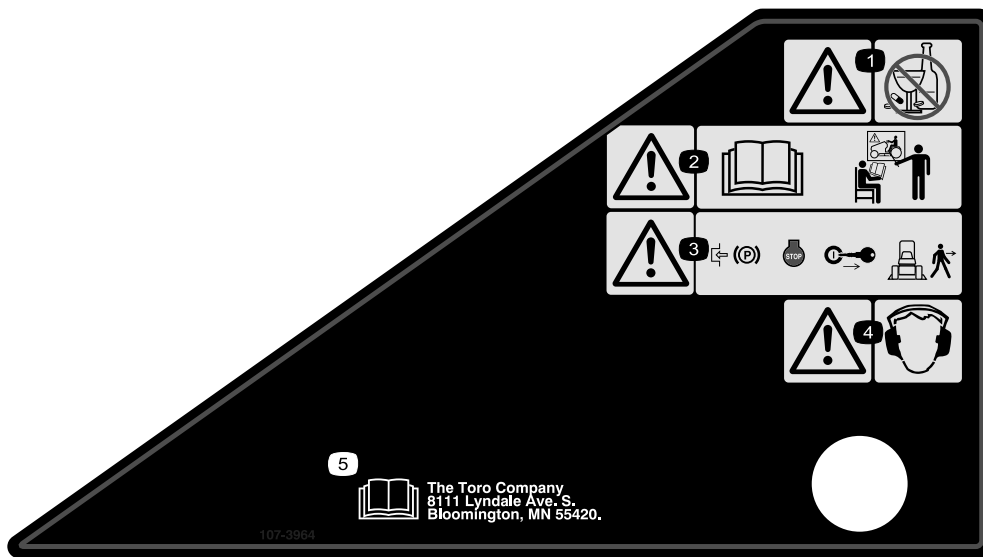

107-3964

1. Vaara – älä käytä alkoholia tai huumaavia aineita.
2. Vaara – lue käyttöopas ja hanki koulutusta.
3. Vaara – kytke seisontajarru, sammuta moottori ja irrota virta-avain ennen kuin poistut koneen luota.
4. Vaara – käytä kuulosuojaimia.
5. Lue käyttöopas.

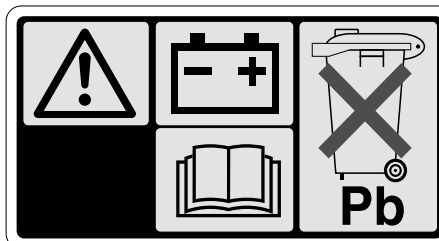

107-9309

IMPORTANT !
BATTERY CHARGING INSTRUCTIONS
 Prior to first use of the battery, charge for a minimum of one hour at 6-10 amps.

107-9309

1. Vaara – lue lisätietoja akun latauksesta käyttöoppaasta. Sisältää lyijyä, älä hävitä tavallisen jätteen mukana.
2. Lue käyttöopas.

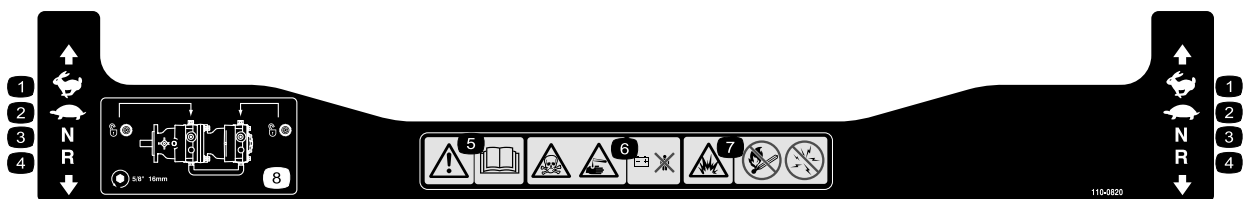

110-0820

1. Nopea
2. Hidas
3. Vapaa
4. Peruutus
5. Vaara – lue käyttöopas.
6. Myrkytysvaara ja syövyttävien nesteiden / kemiallisten palovammojen vaara – pidä lapset turvallisen matkan päässä akusta.
7. Räjähdyksivaara – ei tulta, liekkejä eikä tupakointia, vältä kipinöitä.
8. Vapauta vetopyöräkäyttö kääntämällä ohitusventtiiliä 1 kokonainen kierros vastapäivään 16 mm:n kiintoavaimella.

Laitteen yleiskatsaus

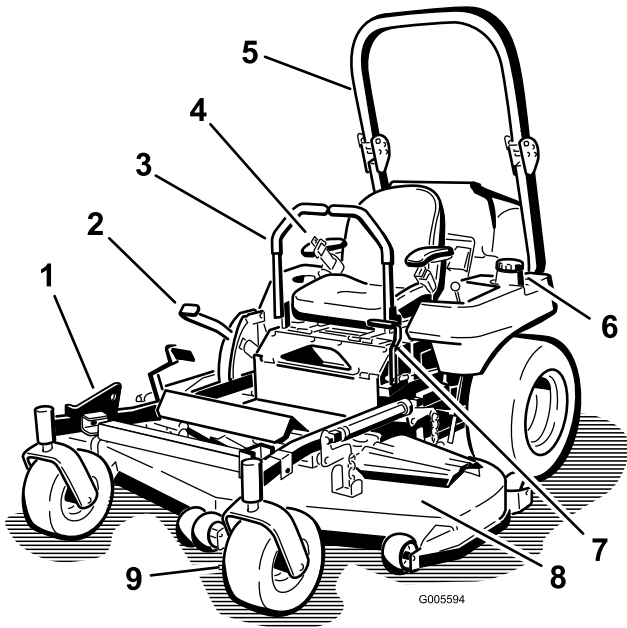

Kuva 4

- | | |
|-----------------------|---|
| 1. Z Stand -tuki® | 6. Polttoainesäiliön korkki (molemmilla puolilla) |
| 2. Leikkuukorkeusvipu | 7. Seisontajarruvipu |
| 3. Liikkeenohjausvipu | 8. Leikkuupöytä |
| 4. Turvavyö | 9. Kääntöpyörä |
| 5. Turvakaari | |

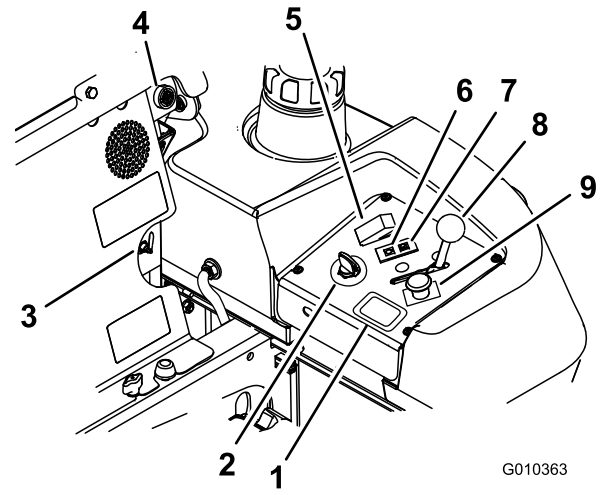

Kuva 5

- | | |
|------------------------|--|
| 1. Tuntilaskuri | 6. Hehkutulppien merkkivalo |
| 2. Virtalukko | 7. Moottorin ylikuumentumisen merkkivalo |
| 3. Polttoaineventtiili | 8. Kaasuvipu |
| 4. Äänimerkki | 9. Voimanulosoton (PTO) kytkin |
| 5. Hehkutuskytkin | |

Ohjauslaitteet

Tutustu kaikkiin ohjauslaitteisiin, ennen kuin käynnistät moottorin ja käytät konetta (Kuva 4 ja Kuva 5).

Tuntilaskuri

Tuntilaskuri mittaa, kuinka kauan moottori on ollut käynnissä kaiken kaikkiaan. Se toimii moottorin ollessa käynnissä. Määritä mitatun ajan avulla, milloin määräaikaishuollot tulee suorittaa (Kuva 5).

Turvajärjestelmän merkkivalot

Tuntilaskurissa olevien kuvakkeiden alapuolella ovat mustat kolmiot tarkoittavat, että kyseinen turvajärjestelmän komponentti on oikeassa asennossa (Kuva 6).

Akun merkkivalo

Jos virta-avain käännetään **Käynnissä**-asentoon muutaman sekunnin ajaksi, akun jännite näytetään alueella, jossa tavallisesti näkyvät tunnit.

Akun merkkivalo syttyy, kun sytytysvirta kytketään ja akun lataus on oikeaa käyttötasoa alhaisempi (Kuva 6).

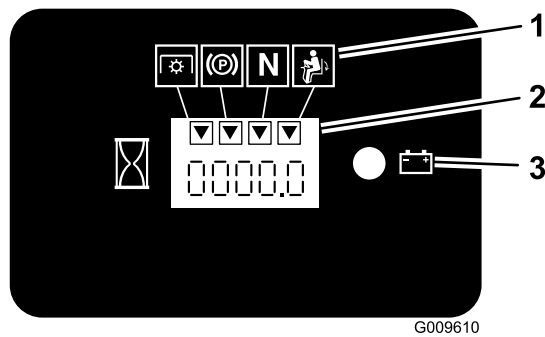

Kuva 6

G009610

1. Turvajärjestelmän merkinnät
2. Tuntilaskuri
3. Akun merkkivalo

Kaasuvipu

Kaasuvipua voidaan säätää portaattomasti asentojen **Nopea** ja **Hidas** välillä.

Teräkytkin (voimanulosotto)

Teräkytkimellä (voimanulosotto) käytetään sähkötoimista kytkintä, joka kytkee leikkuuterät käyttöön liikkeenohjausvipujen ollessa keskellä lukitsemattomassa asennossa. Kytke terät vetämällä kytkin ylös ja vapauta se. Vapauta terät painamalla teräkytkin (voimanulosotto) alas.

Lukittu vapaa-asento

Lukittua vapaa-asentoa käytetään turvajärjestelmän kanssa ja vapaa-asennon määrittämiseen.

Virtalukko

Kytkimellä käynnistetään leikkurin moottori. Siinä on kolme asentoa: **Käynnistys**, **Käynnissä** ja **Pois**.

Hehkutulppien merkkivalo

Hehkutulppien merkkivalo palaa, kun hehkutuskytkintä painetaan (Kuva 5).

Hehkutuskytkin

Tämä kytkin aktivoi hehkutulpat. Hehkutulppien merkkivalo ilmoittaa hehkutuksen olevan käytössä. Paina hehkutuskytkintä 10 sekunnin ajan ennen käynnistämistä.

Ylikuumentumisen merkkivalo

Ylikuumentumisen merkkivalo syttyy, kun moottori ylikuumentuu (Kuva 5).

Äänimerkki

Koneessa on äänimerkki, joka kehottaa sammuttamaan moottorin. Muutoin ylikuumentuminen voi vaurioittaa moottoria. Katso kohta Jäähdytysjärjestelmän huolto, Jäähdytysjärjestelmän huolto (sivu 48).

Polttoaineventtiili

Polttoaineventtiili sijaitsee istuimen takana.

Sulje polttoaineventtiili ennen leikkurin kuljetusta tai varastoimista.

Siirrä venttiili vasemmalle (LH) tai oikealle (RH) puolelle käyttöä varten.

Attachments/Accessories

A selection of Toro approved attachments and accessories are available for use with the machine to enhance and expand its capabilities. Contact your Authorized Service Dealer or Distributor or go to www.Toro.com for a list of all approved attachments and accessories.

Käyttö

Huomaa: Koneen vasen ja oikea puoli määritellään normaalista käyttöasennosta käsin.

Polttoaineen lisäys

Moottorissa käytetään puhdasta, tuoretta dieselpolttoainetta, jonka oktaaniluku on vähintään 40. Jotta polttoaine olisi tuoretta, osta sitä vain 30 päivän tarpeeseen.

Käytä kesälaatuista dieselpolttoainetta (Nro 2-D) yli $-7\text{ }^{\circ}\text{C}$:n lämpötiloissa ja talvilaatuista dieselpolttoainetta (Nro 1-D tai Nro 1-D/2-D-seosta) alle $-7\text{ }^{\circ}\text{C}$:n lämpötiloissa. Talvilaatuisten dieselpolttoaineen leimahdus- ja jähmepisteet ovat alhaisempia, joten sen käyttö helpottaa moottorin käynnistystä ja vähentää polttoaineen kemiallista erottumista (vahamaisuus, joka saattaa tukkia suodatimet) alhaisissa lämpötiloissa.

Kesälaatuisten dieselpolttoaineen käyttö yli $-7\text{ }^{\circ}\text{C}$:n lämpötiloissa auttaa pidentämään pumpun osien käyttöikää.

Tärkeää: Dieselpolttoaineen sijasta ei saa käyttää paloöljyä tai bensiiniä. Väärän polttoaineen käyttö rikkoo moottorin.

⚠ VAARA

Polttoaine on haitallista tai tappavaa nieltynä. Pitkäaikainen altistuminen höyryille voi aiheuttaa vakavan tapaturman ja sairauksia.

- Vältä höyryjen hengittämistä.
- Pidä kasvot etäällä jakelupistoolista ja polttoainesäiliöstä tai lisäaineaukosta.
- Älä päästä polttoainetta silmiin tai iholle.

⚠ HENGENVAARA

Tietyissä oloissa polttoaine on hyvin tulenarkaa ja räjähdysherkkää. Polttoaineen aiheuttama tulipalo tai räjähdys voi aiheuttaa palovammoja ja omaisuusvahinkoja.

- Täytä polttoainesäiliö ulkona avoimessa tilassa tasaisella alustalla, kun moottori on jäähtynyt. Pyyhi läikkynyt polttoaine pois.
- Älä täytä polttoainesäiliötä suljetussa perävaunussa.
- Polttoainesäiliötä ei saa täyttää aivan täyteen. Täytä säiliö täyttöaukon kaulan alaosaan asti. Säiliöön jäävä tyhjä tila sallii bensiinin laajenemisen. Täyttäminen liian täyteen voi aiheuttaa polttoainevuodon tai vaurioittaa moottoria tai päästöjärjestelmää (jos on).
- Älä tupakoi polttoainetta käsitellessäsi ja pysy kaukana avotulesta tai paikoista, joissa kipinä voi sytyttää polttoainehöyryt.
- Polttoainetta tulee säilyttää hyväksytyssä polttoaineastiassa, joka tulee pitää poissa lasten ulottuvilta. Älä osta polttoainetta enempää kuin 30 päivän tarpeeseen.
- Aseta polttoaineastiat aina maahan ja pois ajoneuvon läheltä ennen polttoaineen lisäämistä.
- Polttoaineastioita ei saa täyttää ajoneuvon sisällä tai kuorma-auton tai perävaunun lavalla, sillä sisämatot tai muoviset lavan päällysteet saattavat eristää astian ja hidastaa staattisen sähkön purkautumista.
- Poista polttoainekäyttöiset laitteet kuorma-autosta tai perävaunusta ja tankkaa laite, kun sen pyörillä on kosketus maahan, mikäli tämä on käytännössä mahdollista.
- Jos se ei ole mahdollista, tankkaa tällainen laite kannettavasta astiasta kuorma-auton tai perävaunun lavalla mieluummin kuin polttoaineen jakelupistoolilla.
- Jos polttoaineen jakelupistoolia on käytettävä, pidä pistoolia polttoainesäiliön reunaa tai astian aukkoa vasten koko tankkaamisen ajan.

Biodieselille sopiva

Tässä laitteessa voidaan käyttää myös polttoaineseosta, jossa on enintään 20 % biodieseliä (B20). Seoksen petrodieselosuuden rikkipitoisuuden on oltava alhainen tai erittäin alhainen.

Noudata seuraavia varo-ohjeita:

- Polttoaineen biodieseloisuuden on oltava ASTM D6751:n tai EN 14214:n mukainen.
- Polttoaineseoksen koostumuksen on oltava ASTM D975:n tai EN 590:n mukainen.
- Biodieselseokset voivat vahingoittaa maalattuja pintoja.
- Käytä kylmällä säällä korkeintaan B5-seosta (biodieselpitoisuus 5 %).
- Tarkkaile polttoaineen kanssa kosketuksiin joutuvia tiivisteitä ja letkuja, sillä ne voivat haurastua ajan mittaan.
- Polttoainesuodattimeen voi muodostua tukoksia jonkin aikaa biodieselseosten käytön aloittamisen jälkeen.
- Lisätietoja biodieselistä saa jälleenmyyjältä.

Polttoainesäiliön täyttö

Huomaa: Polttoainesäiliötä ei saa täyttää aivan täyteen. Täytä säiliö täyttöaukon kaulan alaosaan asti. Säiliöön jäävä tyhjä tila sallii bensiinin laajenemisen.

1. Sammuta moottori ja kytke seisontajarru.
2. Puhdista polttoainesäiliön korkkien ympäristö ja irrota korkki. Täytä säiliö täyttöaukon kaulan alaosaan asti. Säiliöön jäävä tila sallii polttoaineen laajenemisen. Polttoainesäiliötä ei saa täyttää aivan täyteen.
3. Asenna polttoainesäiliön korkki huolellisesti paikalleen. Pyyhi läikkynyt polttoaine pois.
4. Täytä polttoainesäiliö aina käytön jälkeen, jos mahdollista. Tämä estää kosteutta tiivistymästä polttoainesäiliön sisälle.

Moottorin öljymäärän tarkistus

Tarkista moottorin kampikammion öljymäärä ennen moottorin käynnistämistä ja koneen käyttämistä. Katso kohta Moottorin öljymäärän tarkistus, Moottorin huolto (sivu 36).

Vaihto polttoainesäiliöstä toiseen

Tärkeää: Älä käytä konetta, kunnes polttoaine loppuu. Tämä voi vahingoittaa moottoria ja vaatia polttoainejärjestelmän tarkastamisen.

Polttoaineventtiili sijaitsee istuimen takana vasemmalla puolella.

Laitteessa on kaksi polttoainesäiliötä. Yksi säiliö on vasemmalla ja toinen oikealla puolella. Molemmat säiliöt on liitetty polttoaineventtiiliin. Venttiilistä johtaa yksi polttoaineputki moottoriin (Kuva 7).

Jos haluat käyttää vasenta polttoainesäiliötä, käännä polttoaineventtiili vasemmalle (LH). Jos haluat käyttää oikeaa polttoainesäiliötä, käännä polttoaineventtiili oikealle (RH) (Kuva 7).

Sulje polttoaineventtiili ennen koneen kuljetusta tai varastoimista.

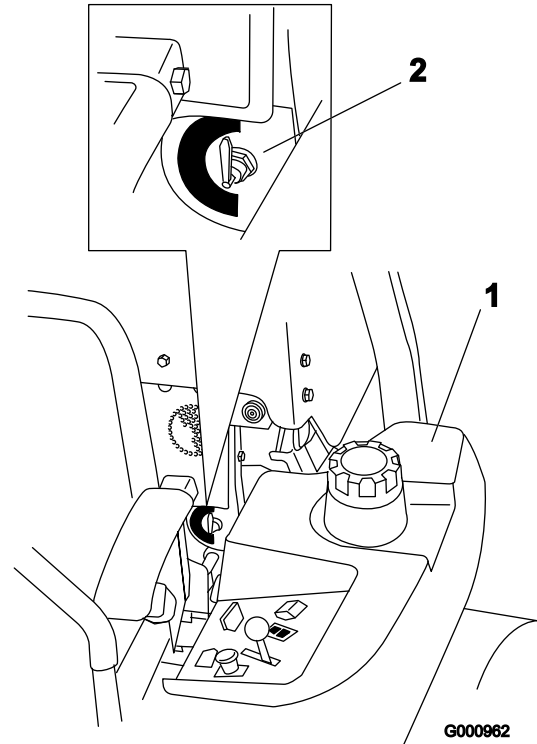

Kuva 7

1. Vasen polttoainesäiliö

2. Polttoaineventtiili

Kaatumissuojausjärjestelmän (ROPS) käyttö

⚠ VAARA

Kaatumisesta aiheutuvan loukkaantumisen tai kuoleman välttämiseksi turvakaari on pidettävä nostettuna lukitussa asennossa ja turvavyötä on käytettävä.

Varmista, että istuimen takaosa on kiinnitetty istuimen salvalla.

⚠ VAARA

Kaatumissuojausta ei ole, kun turvakaari on alhaalla.

- Laske turvakaari vain silloin, kun se on aivan välttämätöntä.
- Älä käytä turvavyötä, kun turvakaari on alhaalla.
- Aja hitaasti ja varovasti.
- Nosta turvakaari ylös heti, kun tilaa on riittävästi.
- Tarkista vapaa alikulkukorkeus (esim. puiden oksat, porttikäytävät, sähkölinjat) ennen kuin ajat mahdollisen esteen alitse. Varo osumasta esteeseen.

Tärkeää: Laske turvakaari vain silloin, kun se on aivan välttämätöntä.

1. Irrota sokkanaulat ja kaksi tappia (Kuva 9).
2. Laske turvakaari ala-asentoon. Ala-asentoja on kaksi. Katso Kuva 8.
3. Asenna kaksi tappia ja kiinnitä ne sokkanauloilla (Kuva 9).

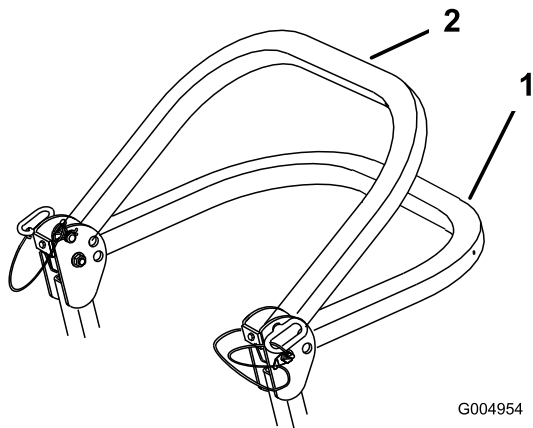

Kuva 8

1. Kokonaan alhaalla
2. Ala-asento ruohonkeräin asennettuna

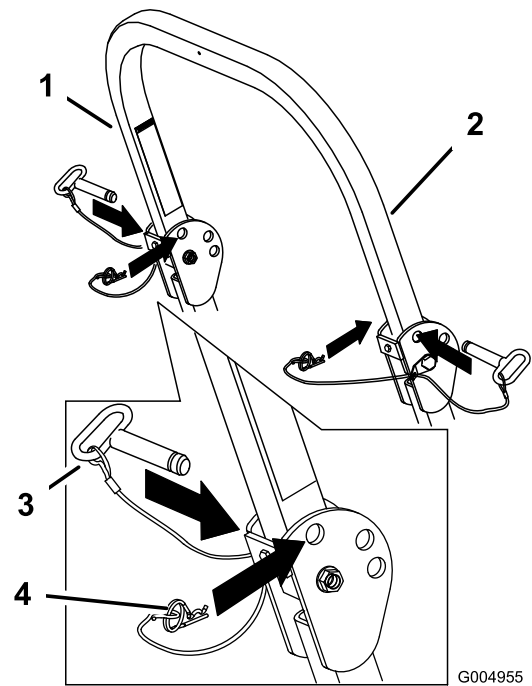

Kuva 9

1. Turvakaari
2. Nostettuna
3. Tappi
4. Sokkanaula

Muista aina turvallisuus

Lue kaikki turvallisuusohjeet ja perehdy merkintöihin. Nämä tiedot auttavat suojaamaan sinua ja sivullisia loukkaantumiselta.

Tärkeää: Varmista, että istuimen takaosa on kiinnitetty istuimen salvalla.

4. Kun haluat nostaa turvakaaren, irrota sokkanaulat ja kaksi tappia (Kuva 9).
5. Nosta turvakaari pystyasentoon ja asenna kaksi tappia ja kiinnitä ne sokkanauloilla (Kuva 9).

Tärkeää: Käytä aina turvavyötä, kun turvakaari on nostettuna.

⚠ HENGENVAARA

Käyttö märällä ruoholla tai jyrkillä rinteillä saattaa aiheuttaa luisumista ja koneen hallinnan menetyksen.

Renkaiden lipeäminen reunojen yli saattaa kaataa koneen, mistä voi olla seurauksena vakava loukkaantuminen tai kuolema.

Kaatumissuojausta ei ole, kun turvakaari on alhaalla.

Pidä turvakaari nostettuna lukitussa asennossa ja käytä turvavyötä.

Lue kaatumissuojausohjeet ja -varoitukset ja noudata niitä.

Noudata seuraavia ohjeita hallinnan säilyttämiseksi ja kaatumisen ehkäisemiseksi.

- Älä käytä pudotusten tai veden lähellä.
- Älä käytä rinteillä, joiden kaltevuus on yli 15 astetta.
- Vähennä rinteissä nopeutta ja ole äärimmäisen varovainen.
- Älä muuta nopeutta tai suuntaa äkillisesti.

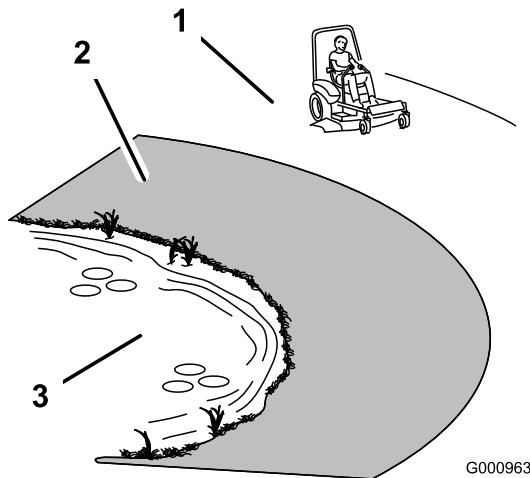

Kuva 10

1. Turvallinen alue – käytä Z Master -leikkuria täällä rinteillä, joiden kaltevuus on alle 15 astetta, tai tasaisilla alueilla.
2. Käytä pudotusten tai veden lähetyvillä työnnettävää ruohonleikkuria ja/tai käsikäyttöistä trimmeriä.
3. Vesi

⚠ VAROITUS

Tämä kone tuottaa 85 dB(A):n ylittävän äänitason käyttäjän korvan korkeudelle ja voi aiheuttaa kuuloamman pitkäaikaisessa käytössä.

Käytä kuulosuojaimia käyttäessäsi konetta.

Käytä silmiä, korvia, jalkoja ja päätä suojaavia varusteita, kun käytät tätä konetta.

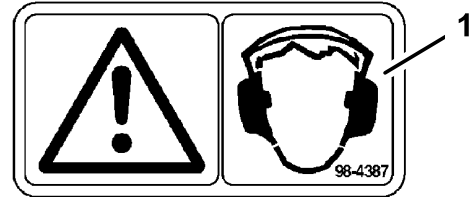

G000504

Kuva 11

1. Vaara – käytä kuulosuojaimia

Seisontajarrun käyttö

Kytke seisontajarru aina, kun pysäytät koneen tai jätät sen ilman valvontaa.

Seisontajarrun kytkentä

1. Lukitse liikkeenohjausvivut (Kuva 18) vapaalle.
2. Kytke seisontajarru vetämällä vipua ylös ja taaksepäin (Kuva 12). Seisontajarrun tulee pysyä tukevasti kytkettynä.

⚠ VAARA

Seisontajarru ei välttämättä pidä konetta paikallaan rinteessä, mistä voi aiheutua henkilö- tai omaisuusvahinkoja.

Pysäköi kone rinteeseen vain, jos pyörät voidaan kiilata tai pukita.

Seisontajarrun vapautus

Vapauta seisontajarru työntämällä vipua eteenpäin ja alas (Kuva 12). Seisontajarru on vapautettuna ja vipu on pysäytintä vasten.

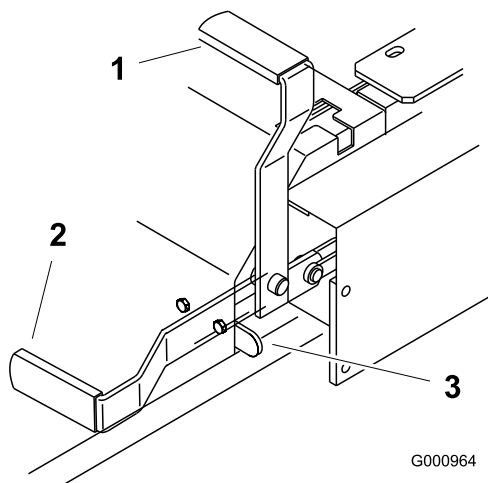

Kuva 12

- | | |
|----------------------------------|-------------|
| 1. Seisontajarru –
KYTKETTY | 3. Pysäytin |
| 2. Seisontajarru –
VAPAUTETTU | |

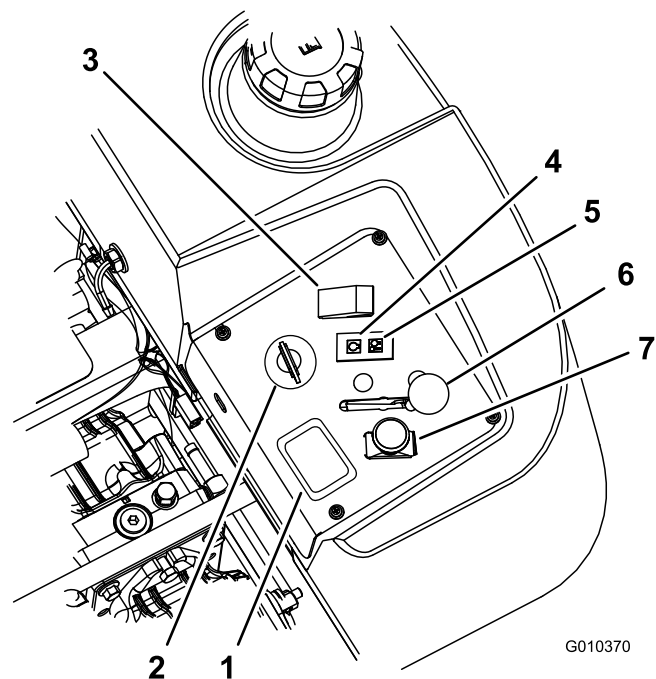

Kuva 13

- | | |
|-----------------------------|--|
| 1. Tuntilaskuri | 5. Moottorin
ylikuumentumisen
merkkivalo |
| 2. Virtalukko | 6. Kaasuvipu |
| 3. Hehkutuskytkin | 7. Voimanulosoton (PTO)
kytkin |
| 4. Hehkutulppien merkkivalo | |

Moottorin käynnistys ja sammutus

Moottorin käynnistys normaalissa säässä

1. Nosta kaatumissuojaus (ROPS) ylös ja lukitse se paikoilleen. Istu istuimelle ja kiinnitä turvavyö.
2. Lukitse liikkeenohjausvivut vapaalle.
3. Kytke seisontajarru. Katso kohta Seisontajarrun kytkentä.
4. Siirrä voimanulosoton (PTO) kytkin Pois-asentoon (Kuva 13).
5. Siirrä kaasuvipu keskiasentoon (Kuva 15).
6. Käännä virta-avain myötäpäivään Käynnissä-asentoon (Kuva 14).
7. Paina hehkutuskytkintä 10 sekuntia. Merkkivalo syttyy.
8. Vapauta painike 10 sekunnin kuluttua. Merkkivalo sammuu.

9. Käännä virta-avain Käynnistys-asentoon. Hehkutulppien merkkivalo syttyy uudelleen. Kun moottori käynnistyy, vapauta avain (Kuva 14).

Tärkeää: Suorita käynnistysvaiheita korkeintaan 30 sekunnin ajan minuutissa, jotta käynnistysmoottori ei ylikuumentune.

10. Jos moottori ei käynnisty heti, siirrä kaasuvipu Nopea-asentoon ja käännä avain Käynnistys-asentoon.

Huomaa: Käynnistystä voidaan joutua yrittämään useampia kertoja, kun moottori käynnistetään ensimmäistä kertaa sen jälkeen, kun polttoainejärjestelmä on käytetty tyhjiin.

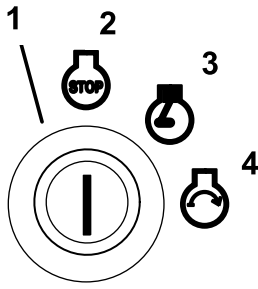

Kuva 14

G001063

- | | |
|---------------|---------------|
| 1. Virtalukko | 3. Käynnissä |
| 2. Pois | 4. Käynnistys |

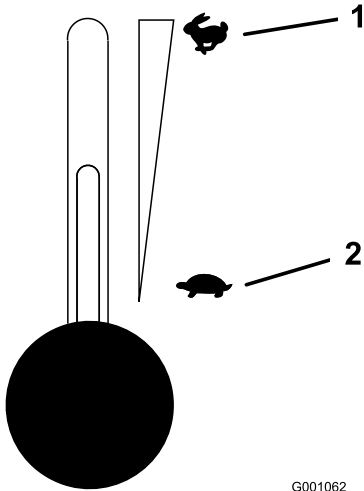

Kuva 15

G001062

- | | |
|------------------|------------------|
| 1. Kaasu – nopea | 2. Kaasu – hidas |
|------------------|------------------|

Moottorin käynnistys kylmällä säällä (alle -5 °C)

Huomaa: Käytä käynnistyslämpötilalle sopivaa moottoriöljyä. Katso kohta Moottoriöljyn huolto, Moottorin huolto (sivu 36).

- Käynnistä moottori kaasuvivun ollessa **Nopea**-asennossa.
- Käännä virta-avain myötäpäivään Käynnissä-asentoon (Kuva 14).
- Paina hehkutuskytkintä 10–15 sekuntia. Merkkivalo syttyy.
- Vapauta painike 10–15 sekunnin kuluttua. Merkkivalo sammuu.
- Käännä virta-avain Käynnistys-asentoon. Hehkutulppien merkkivalo syttyy uudelleen. Kun moottori käynnistyy, vapauta avain.

Tärkeää: Suorita käynnistysvaiheita korkeintaan 30 sekunnin ajan minuutissa, jotta käynnistysmoottori ei ylikuumene.

Huomaa: Älä käytä kesältä ylijäänyttä polttoainetta. Käytä vain tuoretta, talvilaatuista dieselpolttoainetta.

Moottorin sammutus

- Vapauta voimanulosotto (PTO), lukitse liikkeenohjausvivut vapaalle ja kytke seisontajarru (Kuva 16).
- Siirrä kaasuvipu Hidas- ja Nopea-asentojen väliin (Kuva 15).
- Anna moottorin käydä joutokäyntiä 60 sekunnin ajan.
- Käännä virta-avain Pois-asentoon (Kuva 14). Odota, että kaikki liikkuvat osat ovat pysähtyneet, ennen kuin poistut käyttäjän paikalta.
- Irrota avain ennen koneen kuljettamista tai varastoimista, jotta konetta ei voida käynnistää vahingossa.
- Sulje polttoaineventtiili ennen koneen kuljetusta tai varastoimista.

Tärkeää: Varmista ennen koneen varastoimista tai kuljetusta, että polttoaineventtiili on kiinni. Muuten polttoainetta saattaa vuotaa. Kytke seisontajarru ennen kuljetusta.

Tärkeää: Irrota avain, sillä polttoainepumppu saattaa käydä ja kuluttaa akkua.

⚠ VAROITUS

Lapset ja sivulliset voivat loukkaantua, jos he siirtävät tai yrittää käyttää konetta sen ollessa ilman valvontaa.

Muista irrottaa virta-avain ja kytkeä seisontajarru aina, kun jätät koneen ilman valvontaa, vaikka vain muutamaksi minuutiksi.

Voimanulosoton (PTO) käyttö

Voimanulosoton (PTO) kytkin käynnistää ja pysäyttää leikkuuterät ja virtaa käyttävät lisälaitteet.

Voimanulosoton (PTO) kytkentä

- Jos moottori on kylmä, anna moottorin lämmetä 5–10 minuuttia ennen voimanulosoton kytkemistä.

- Istu istuimella, vapauta ajovivut ja aseta ne vapaalle.
- Aseta kaasuvipu nopealle.

Huomaa: Voimanulosoton kytkeminen kaasun ollessa puolivälissä tai alempana kuluttaa käyttöhihnoja liiallisesti.

- Kytke voimanulosotto vetämällä voimanulosoton kytkin ulos (Kuva 16).

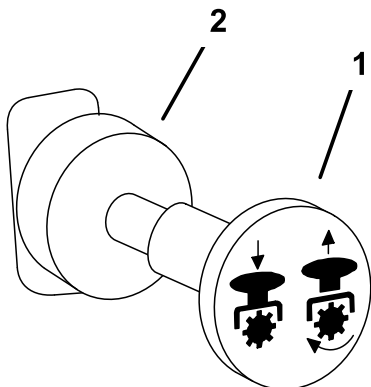

G000937

Kuva 16

- Voimanulosotto – Päällä
- Voimanulosotto – Pois

Voimanulosoton (PTO) vapautus

Vapauta voimanulosotto työntämällä voimanulosoton kytkin **Pois**-asentoon (Kuva 16).

Turvajärjestelmä

⚠ VAROITUS

Jos turvakytkimet ovat irronneet tai vaurioituneet, kone saattaa toimia odottamattomalla tavalla ja aiheuttaa henkilövahinkoja.

- Älä kajoa turvakytkimiin.
- Tarkista turvakytkimien toimivuus päivittäin ja vaihda mahdolliset vaurioituneet kytkimet ennen koneen käyttämistä.

Tietoa turvajärjestelmästä

Turvajärjestelmä huolehtii siitä, että moottori käynnistyy vain, kun:

- seisontajarru on kytketty
- voimanulosotto (PTO) on vapautettuna
- liikkeenohjausvivut on lukittu vapaalle.

Turvajärjestelmä myös sammuttaa moottorin, kun ajovivut on siirretään lukitusta asennosta seisontajarrun ollessa kytkettynä tai jos käyttäjä nousee istuimelta voimanulosoton (PTO) ollessa kytkettynä.

Tuntilaskurissa on merkintöjä, jotka ilmoittavat käyttäjälle, kun turvajärjestelmän komponentti on oikeassa asennossa. Kun komponentti on oikeassa asennossa, kyseisen ruudun kolmioon syttyy valo.

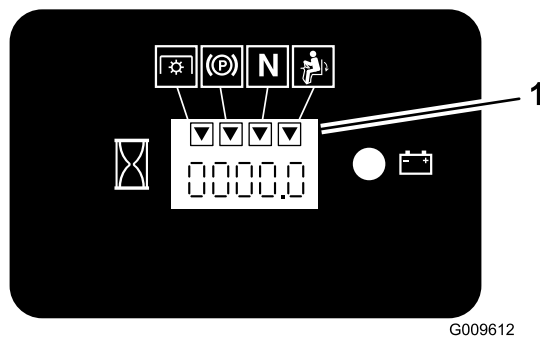

G009612

Kuva 17

- Kolmioihin syttyy valo, kun turvajärjestelmän komponentit ovat oikeassa asennossa.

Turvajärjestelmän testaus

Huoltoväli: Aina ennen käyttöä tai päivittäin

Tarkista turvajärjestelmän toimivuus aina ennen koneen käyttöä. Jos turvajärjestelmä ei toimi alla kuvatulla tavalla, se on välittömästi korjautettava valtuutetussa huoltoliikkeessä.

- Istu istuimella, kytke seisontajarru ja kytke voimanulosotto (PTO). Yritä käynnistää moottori. Moottori ei saa käynnistyä.
- Istu istuimella, kytke seisontajarru ja vapauta voimanulosotto (PTO). Siirrä jompaa kumpaa liikkeenohjausvipua (pois vapaalle lukitusta asennosta). Yritä käynnistää moottori. Moottori ei saa käynnistyä. Toista toisella ohjausvivulla.
- Istu istuimella, kytke seisontajarru, siirrä voimanulosoton (PTO) kytkin Pois-asentoon ja lukitse liikkeenohjausvivut vapaalle. Käynnistä moottori. Kun moottori on käynnissä, vapauta seisontajarru, kytke voimanulosotto ja nouse hieman istuimelta. Moottorin tulee sammua.
- Istu istuimella, kytke seisontajarru, siirrä voimanulosoton (PTO) kytkin Pois-asentoon ja lukitse liikkeenohjausvivut vapaalle. Käynnistä moottori. Kun moottori käy, aseta jompikumpi liikkeenohjausvipu keskelle ja liiku (eteenpäin tai taaksepäin). Moottorin tulee sammua. Toista toisella liikkeenohjausvivulla.
- Istu istuimella, vapauta seisontajarru, siirrä voimanulosoton (PTO) kytkin Pois-asentoon ja lukitse liikkeenohjausvivut vapaalle. Yritä käynnistää moottori. Moottori ei saa käynnistyä.

Ajaminen eteen ja taakse

Kaasuvivulla säädetään moottorin pyörintänopeutta (1/min). Aseta kaasuvipu Nopea-asentoon, jolloin suorituskyky on parhaimmillaan. Leikkaa aina täydellä kaasulla.

VAROITUS

Kone voi pyöriä hyvin nopeasti. Käyttäjä voi menettää koneen hallinnan ja aiheuttaa henkilö- tai omaisuusvahinkoja.

- Ole varovainen kääntyessäsi.
- Hidasta konetta ennen jyrkkiä käännöksiä.

Ajaminen eteenpäin

1. Vapauta seisontajarru. Katso Käyttö-osan kohta Seisontajarrun vapautus.
2. Siirrä liikkeenohjausvivut keskelle, lukitsemattomaan asentoon.
3. Kun haluat ajaa eteenpäin, työnnä liikkeenohjausvipuja hitaasti eteenpäin (Kuva 18).

Huomaa: Moottori sammuu, jos ajovipuja siirretään seisontajarrun ollessa kytkettynä.

Jos haluat ajaa suoraan, siirrä molempia liikkeenohjausvipuja yhtä paljon (Kuva 18).

Jos haluat kääntyä, siirrä liikkeenohjausvipua vapaan asentoa kohti suuntaan, johon haluat kääntyä (Kuva 18).

Mitä enemmän ajovipuja siirretään, sitä nopeampaa kone liikkuu kyseiseen suuntaan.

Jos haluat pysähtyä, vedä liikkeenohjausvivut vapaalle.

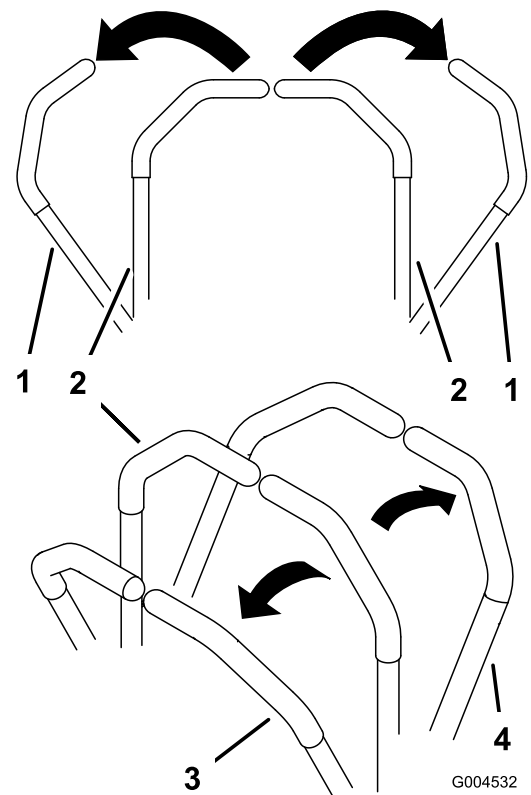

Kuva 18

1. Liikkeenohjausvipu – lukittu vapaalle
2. Lukitsematon keskiasento
3. Eteenpäin
4. Taaksepäin

Ajaminen taaksepäin

1. Siirrä liikkeenohjausvivut keskelle, lukitsemattomaan asentoon.
2. Kun haluat ajaa taaksepäin, vedä liikkeenohjausvipuja hitaasti taaksepäin (Kuva 18).

Jos haluat ajaa suoraan, siirrä molempia liikkeenohjausvipuja yhtä paljon (Kuva 18).

Jos haluat kääntyä, vapauta liikkeenohjausvipua suuntaan, johon haluat kääntyä (Kuva 18).

Jos haluat pysähtyä, työnnä liikkeenohjausvivut vapaalle.

Koneen pysäytys

Kun haluat pysäyttää koneen, siirrä ajovivut vapaalle ja lukittuun asentoon, vapauta voimanulosotto (PTO) ja käännä virta-avain Pois-asentoon.

Kytke seisontajarru, jos poistut koneen luota. Katso Käyttö-osan kohta Seisontajarrun kytkentä. Muista irrottaa virta-avain virtalukosta.

VAROITUS

Lapset ja sivulliset voivat loukkaantua, jos he siirtävät tai yrittää käyttää konetta sen ollessa ilman valvontaa.

Muista irrottaa virta-avain ja kytkeä seisontajarru aina, kun jätät koneen ilman valvontaa, vaikka vain muutamaksi minuutiksi.

Leikkuukorkeuden säätö

Leikkuukorkeudeksi voidaan määrittää 38–127 mm (6 mm:n välein) siirtämällä tappi haluttuun reikään.

1. Nosta leikkuukorkeusvipu kuljetusasentoon (myös 127 mm:n leikkuukorkeusasento) (Kuva 19).

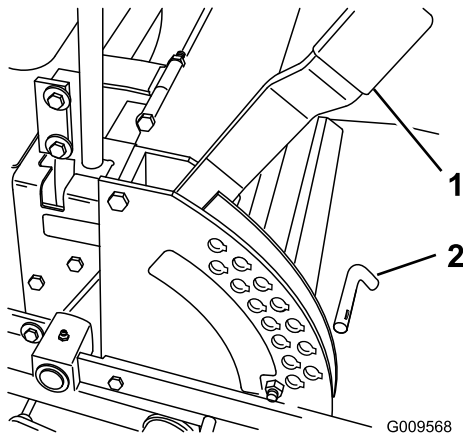

Kuva 19

1. Leikkuukorkeusvipu
2. Tappi

2. Kun haluat säätää korkeutta, irrota tappi leikkuukorkeuden kannattimesta (Kuva 19).
3. Valitse leikkuukorkeuden kannattimesta haluttua leikkuukorkeutta vastaava reikä ja työnnä tappi reikään (Kuva 19).
4. Siirrä vipu haluttuun korkeuteen.

Nurmisuojarullien säätö

Leikkuukorkeutta säädettäessä on suositeltavaa samalla säätää nurmisuojarullien korkeus.

1. Vapauta voimanulosotto (PTO), lukitse liikkeenohjausvivut vapaalle ja kytke seisontajarru.
2. Sammuta moottori, irrota avain ja odota, että kaikki liikkuvat osat ovat pysähtyneet, ennen kuin poistut käyttäjän paikalta.
3. Säädä rullia leikkuukorkeuden säädön jälkeen irrottamalla laippamutteri, holkki, välikappale ja pultti (Kuva 20, Kuva 21 ja Kuva 22).

Huomaa: Kahden keskirullan välissä ei ole välikappaletta (Kuva 21).

4. Valitse reikä, jossa nurmisuojarulla on lähimpänä vastaavaa haluttua leikkuukorkeutta.
5. Asenna laippamutteri, holkki, välikappale ja pultti. Kiristä momenttiin 54–61 N·m (Kuva 20, Kuva 21 ja Kuva 22).
6. Toista säätö muissa nurmisuojarullissa.

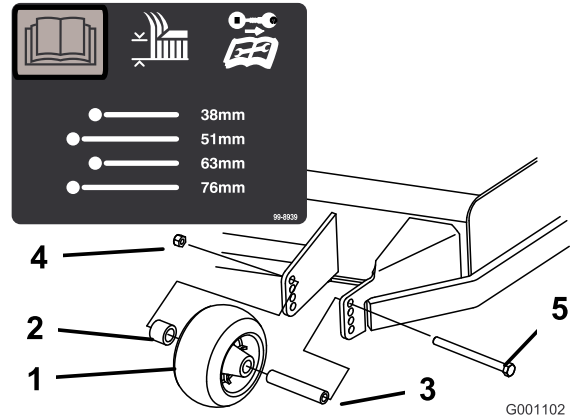

Kuva 20

1. Nurmisuojarulla
2. Välikappale
3. Holkki
4. Laippamutteri
5. Pultti

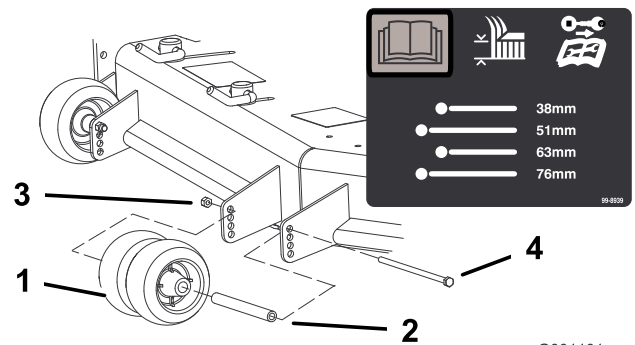

Kuva 21

1. Nurmisuojarulla
2. Holkki
3. Laippamutteri
4. Pultti

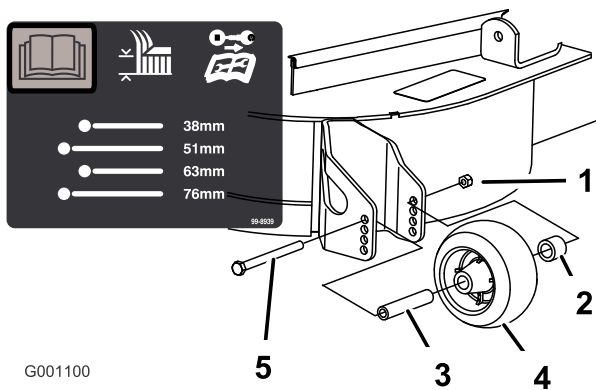

Kuva 22

- | | |
|--------------------|------------------|
| 1. Nurmisuojarulla | 4. Laippamutteri |
| 2. Välikappale | 5. Pultti |
| 3. Holkki | |

Virtauslevittimen säätö

Leikkurin heittovirtausta voidaan säätää erilaisten leikkuuolosuhteiden mukaan. Säädä pikalukot ja levitin siten, että leikkujälki on mahdollisimman hyvä.

1. Vapauta voimanulosotto (PTO), lukitse liikkeenohjausvivut vapaalle ja kytke seisontajarru.
2. Sammuta moottori, irrota avain ja odota, että kaikki liikkuvat osat ovat pysähtyneet, ennen kuin poistut käyttäjän paikalta.
3. Kun haluat säätää pikalukkoja, avaa pikalukko kääntämällä vipu (Kuva 23).
4. Säädä levitin ja pikalukot koloihin haluttua heittovirtausta vastaaviksi.
5. Kiinnitä levitin ja pikalukot kääntämällä vipu takaisin paikalleen (Kuva 23).
6. Jos lukot eivät lukitse levitintä paikalleen tai jos se on liian tiukalla, löysää vipua ja käännä pikalukkoa. Säädä pikalukkoa, kunnes lukitusvoima on oikea.

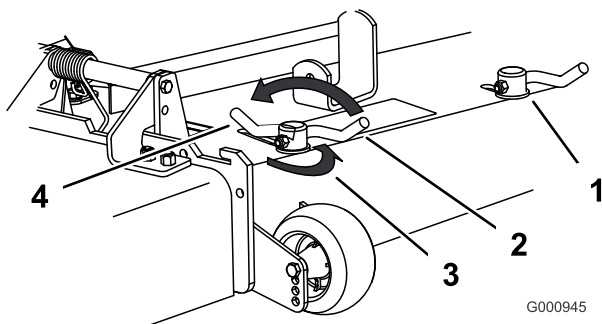

Kuva 23

- | | |
|--------------|---|
| 1. Pikalukko | 3. Lisää tai vähennä lukitusvoimaa kääntämällä lukkoa |
| 2. Vipu | 4. Reikä |

Virtauslevittimen asento

Seuraavat ovat vain suosituksia. Säädöt vaihtelevat ruohotyypin, ruohon sisältämän kosteuden sekä ruohon korkeuden mukaan.

Huomaa: Jos moottorin teho ei tunnu riittävän, vaikka leikkurin nopeus pysyy entisellään, avaa levitintä.

Asento A

Tämä on taka-asento. Tätä asentoa suositellaan käytettäväksi seuraavissa olosuhteissa (Kuva 24):

- Ruoho on lyhyttä ja kevyttä.
- Ruoho on kuivaa.
- Leikkujäte on pienempää.
- Leikkujätteen halutaan päätyvän kauemmaksi leikkurista.

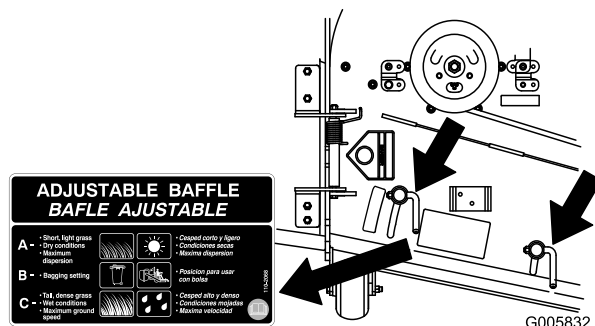

Kuva 24

Asento B

Tätä asentoa käytetään, kun leikkujätteet kerätään ruohonkeräimeen.

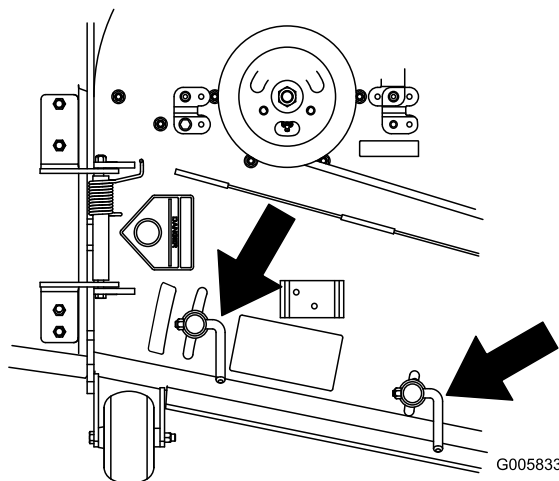

Kuva 25

Asento C

Tämä on täysin auki -asento. Tätä asentoa suositellaan käytettäväksi seuraavissa olosuhteissa:

- Ruoho on pitkää ja tiheää.
- Ruoho on märkää.
- Kun halutaan vähentää moottorin tehonkulutusta.
- Kun halutaan lisätä ajonopeutta raskaissa olosuhteissa.
- Tämä asento antaa samat edut kuin Torso SFS -leikkuri.

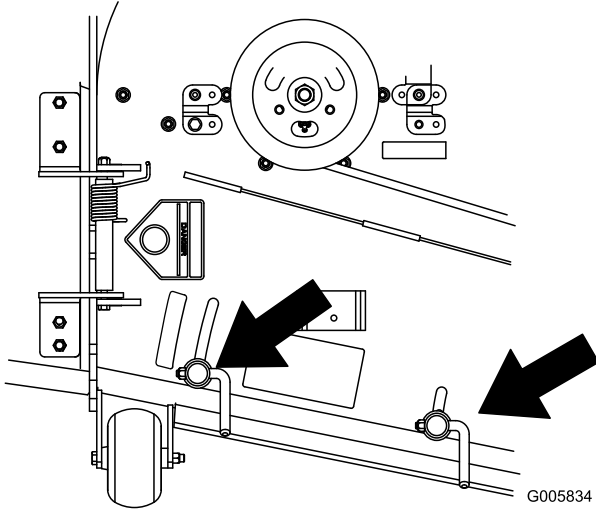

Kuva 26

Nostovivun käyttö

Nostovivun avulla voidaan tehostaa leikkuupöydän nostoa leikkuukorkeuden säätövivun avulla. Näin leikkuupöydän nostaminen on helpompaa.

1. Aseta jalka nostovivun päälle.
2. Paina nostovipua samalla kun vedät leikkuukorkeuden säätövipua ylös (Kuva 27).

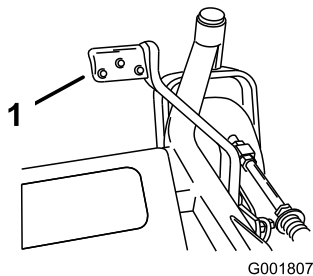

Kuva 27

Istuimen säätö

Istuimen säätö

Istuin siirtyy eteen- ja taaksepäin. Säädä istuin siten, että pystyt ohjaamaan konetta parhaiten ja asentosi on mahdollisimman mukava.

1. Kun haluat säätää istuinta, vapauta istuin siirtämällä vipua sivusuunnassa (Kuva 28).
2. Siirrä istuin haluamallesi kohdalle ja lukitse se paikoilleen vapauttamalla vipu.

Istuinjousituksen säätö

Istuinta voidaan säätää siten, että ajo on tasaista ja mukavaa. Aseta istuin kohtaan, jossa ajoasento on mahdollisimman mukava.

Säädä jousitus mahdollisimman mukavaksi kääntämällä edessä olevaa nuppia jompaankumpaan suuntaan (Kuva 28).

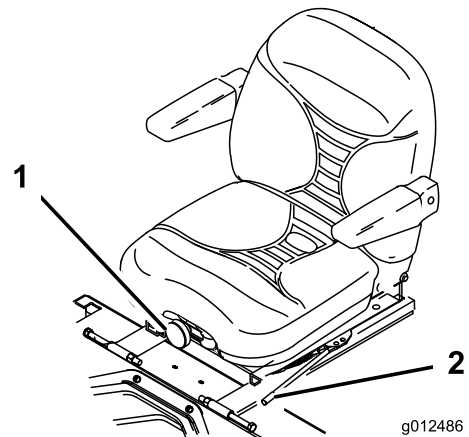

Kuva 28

1. Istuinjousituksen säätönappi

2. Istuimen säätövipu

Selkänöjan säätö

Istuimen selkänöjaa voidaan säätää siten, että ajoasento on mukava. Aseta selkänöja kohtaan, jossa ajoasento on mahdollisimman mukava.

Säädä selkänöja mahdollisimman mukavaksi kääntämällä oikeanpuoleisen käsinojan alla olevaa nuppia jompaankumpaan suuntaan (Kuva 29).

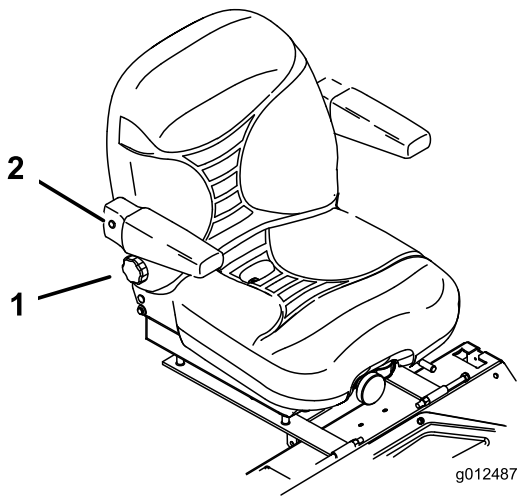

Kuva 29

1. Selkänojan säätönappi 2. Oikeanpuoleinen käsinoja

Istuimen vapautus

1. Siirrä istuin taka-asentoon. Näin istuin ei ota kiinni, kun se nostetaan ylös.
2. Vapauta istuin työntämällä istuimen salpaa taaksepäin.
3. Nosta istuin ylös. Näin saadaan pääsy istuimen alla olevaan koneeseen (Kuva 30).

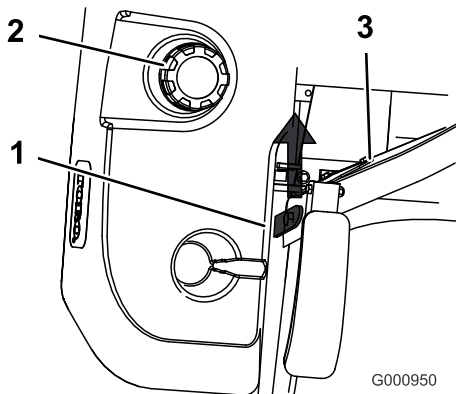

Kuva 30

1. Istuimen salpa 3. Istuin
2. Polttoainesäiliön korkki

Koneen työntäminen käsin

Tärkeää: Työnnä konetta aina käsin Älä koskaan hinaa konetta, koska se voi vahingoittaa hydraulijärjestelmää.

Koneen työntäminen

1. Vapauta voimanulosotto (PTO) ja käännä virta-avain Pois-asentoon. Lukitse vivut vapaalle ja kytke seisontajarru Irrota avain.

2. Käännä ohitusventtiilejä yksi (1) kierros vastapäivään työntämistä varten. Tällöin hydraulineste pääsee ohittamaan pumpun ja pyörät pääsevät pyörimään (Kuva 31).

Tärkeää: Kierrä ohitusventtiiliä korkeintaan yksi kierros. Näin venttiilit eivät irtoa rungosta eikä nestettä pääse vuotamaan.

3. Vapauta seisontajarru ennen työntämistä.

Koneen palautus käyttöön

Käännä ohitusventtiiliä myötäpäivään yksi (1) kierros, kun haluat käyttää konetta (Kuva 31).

Huomaa: Älä kiristä ohitusventtiilejä liian tiukkaan.

Koneella ei voi ajaa, ellei ohitusventtiilejä ole käännetty kiinni.

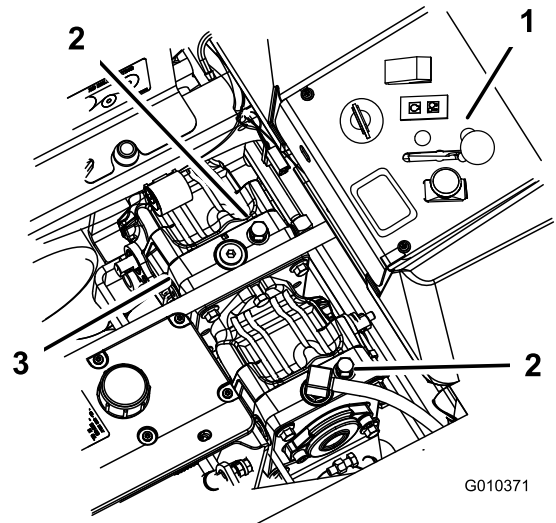

Kuva 31

1. Sivukojetaulun ohjauslaitteet 3. Hydraulipumput
2. Ohitusventtiili

Sivuheiton käyttö

Leikkurissa on kääntyvä suuntain, joka levittää leikkujätteen sivulle ja alas nurmeen päin.

⚠ HENGENVAARA

Ellei suuntainta, poistolevyä tai ruohonkääjää ole asennettu, käyttäjä tai sivulliset voivat joutua kosketuksiin terien kanssa tai heitä kohti voi sinkoutua leikkuujätettä. Teräkosketus tai ulossinkoutuva jäte voi aiheuttaa loukkaantumisen tai kuoleman.

- Älä koskaan irrota suuntainta leikkurista, sillä se ohjaa materiaalin nurmea kohti. Jos suuntain vaurioituu, vaihda se heti.
- Älä koskaan pane käsiä tai jalkoja leikkurin alle.
- Siirrä voimanulosotto (PTO) Pois-asentoon, käännä virta-avain Pois-asentoon ja irrota avain aina ennen poistoalueen tai leikkuuterien puhdistamista.
- Varmista, että suuntain on ala-asennossa.

Ylikuumentumisen anturin käyttö

Koneessa on anturi, joka kytkee leikkuupöydän pois käytöstä, jos moottori ylikuumentuu. Kun moottori ylikuumentuu, leikkuupöytä kytkeytyy pois käytöstä, varoitusvalo syttyy ja kuuluu merkkiäni.

Jos leikkuupöytä kytkeytyy pois käytöstä automaattisesti ylikuumentumisen takia, käyttäjä voi ajaa koneen turvalliselle alueelle perävaunuun tai kuorma-autoon lastausta varten.

Jos kone ylikuumentuu, tarkista, että moottorin ja jäähdyttimen alueella ei ole roskaa. Moottori on sammutettava ja sen on annettava jäähtyä ennen kuin leikkuupöytä voidaan kytkeä uudelleen käyttöön. Jos moottorin ylikuumentumista esiintyy usein, kone on toimitettava valtuutettuun huoltoliikkeeseen.

Koneen kuljetus

Käytä koneen kuljetukseen raskaaseen käyttöön tarkoitettua perävaunua tai kuorma-autoa. Varmista, että perävaunussa tai kuorma-autossa on kaikki lain vaatimat valot ja merkit. Lue huolellisesti kaikki turvaohjeet. Nämä tiedot auttavat suojaamaan sinua, perhettäsi, lemmikkejäsi ja sivullisia loukkaantumiselta.

Koneen kuljetus:

- Lukitse jarru ja kiilaa pyörät.
- Kiinnitä kone tukevasti perävaunuun tai kuorma-autoon hihnoilla, ketjuilla, kaapeleilla tai köysillä.
- Kiinnitä perävaunu vetoajoneuvoon turvaketjuilla.

⚠ VAARA

Kaduilla ja teillä ajaminen ilman suuntavilkkuja, valoja, heijastavia merkkejä tai hitaan ajoneuvon merkkiä on vaarallista ja saattaa aiheuttaa henkilövahinkoihin johtavan onnettomuuden.

Älä aja koneella julkisella tiellä tai kadulla.

Koneen lastaus

Ole äärimmäisen varovainen lastatessasi laitteita perävaunuun tai kuorma-autoon. Lastaukseen suositellaan käytettäväksi yhtä täysleveää ramppia, joka on tarpeeksi leveä ulottumaan takarenkaiden yli, laitteen molemmille puolille tulevien erillisten ramppien sijaan (Kuva 32). Ajoneuvon rungon alempi takaosa ulottuu takapyörien väliin ja estää taaksepäin kaatumisen. Rungon osat osuvat täysleveään rampin pintaan, jos laite alkaa kaatua taaksepäin. Jos täysleveää ramppia ei voida käyttää, käytä riittävän useaa erillistä ramppia, jotta vaikutus on sama kuin yhtenäisellä rampilla.

Rampin on oltava tarpeeksi pitkä, jotta kulmat eivät ylitä 15 astetta (Kuva 32). Jyrkempi kulma saattaa aiheuttaa leikkurin osien takertumisen, kun laitetta siirretään rampilta perävaunuun tai kuorma-autoon. Jyrkemmät kulmat saattavat myös aiheuttaa yksikön kaatumisen taaksepäin. Jos kone lastataan rinteessä tai lähellä rinnettä, sijoita perävaunu tai kuorma-auto siten, että se on rinteiden alapäässä ja ramppi on ylöspäin rinteeseen. Näin saadaan mahdollisimman pieni rampin kulma. Perävaunun tai kuorma-auton on oltava mahdollisimman vaakasuorassa.

Tärkeää: Älä yritä kääntää laitetta sen ollessa rampilla. Saatat menettää hallinnan ja ajaa laidan yli.

Vältä äkillistä kiihdyttämistä ajaessasi ylös ramppia ja äkillistä hidastamista, kun peruutat alas ramppia. Nämä toimet saattavat aiheuttaa laitteen kaatumisen taaksepäin.

⚠ VAARA

Laitteen lastaaminen perävaunuun tai kuorma-autoon lisää taaksepäin kaatumisen mahdollisuutta, ja voi aiheuttaa vakavan loukkaantumisen tai kuoleman.

- Ole erittäin varovainen käyttäessäsi laitetta rampilla.
- Käytä vain yhtä, täysleveää ramppia. Älä käytä erillisiä rampeja laitteen molemmilla puolilla.
- Jos erillisiä rampeja on pakko käyttää, käytä niin useaa ramppia, että saadaan laitetta leveämpi yhtenäinen ramppipinta.
- Rampin ja maan tai rampin ja perävaunun välinen kulma ei saa olla yli 15 astetta.
- Älä kiihdytä äkillisesti ajaessasi laitetta ylös ramppia taaksepäin kaatumisen välttämiseksi.
- Älä hidasta äkillisesti peruuttaessasi laitetta ramppia alaspäin taaksepäin kaatumisen välttämiseksi.

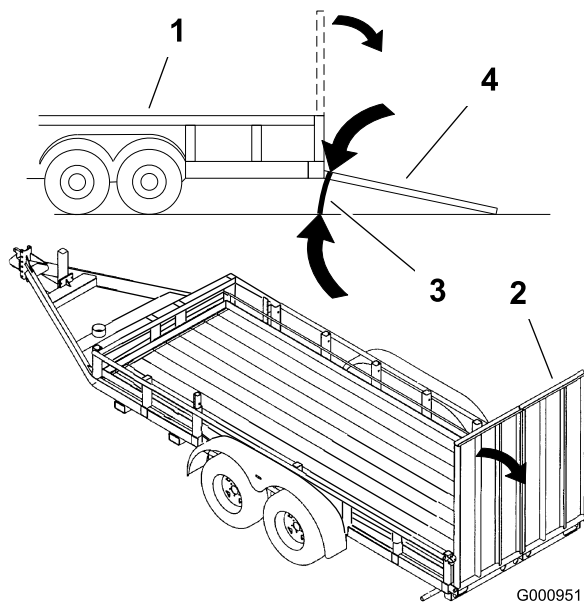

Kuva 32

- | | |
|---------------------|-------------------------------|
| 1. Perävaunu | 3. Enintään 15 astetta |
| 2. Täysleveä ramppi | 4. Täysleveä ramppi – sivusta |

⚠ VAARA

Koneen putoaminen voi johtaa vakavaan loukkaantumiseen tai hengenvaaraan.

- Ole erittäin varovainen käyttäessäsi Z Stand® -tukea koneen nostamiseen.
- Käytä tukea vain ruohonleikkurin puhdistusta ja terien irrotusta varten.
- Älä pidä konetta tuen päällä pitkiä aikoja kerrallaan.
- Sammuta aina moottori, kytke seisontajarru ja irrota virta-avain ennen ruohonleikkurin huoltoa.

Z Stand -tuelle ajo

Tärkeää: Käytä Z Stand -tukea tasaisella alustalla.

1. Nosta leikkuri kuljetusasentoon.
2. Irrota kannattimen tappi (Kuva 33).

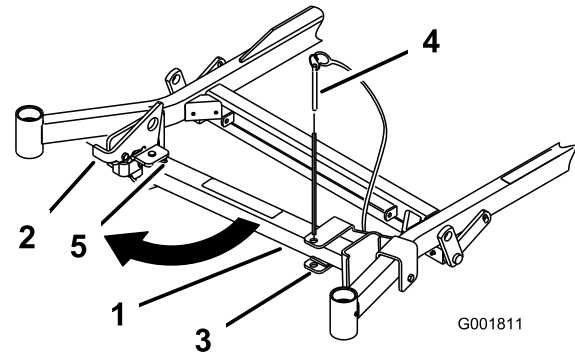

Kuva 33

- | | |
|------------------|----------------------|
| 1. Z Stand -tuki | 4. Kannattimen tappi |
| 2. Salpa | 5. Hahlon alapää |
| 3. Kannatin | |

3. Nosta salpa. Käännä tuki eteen ja liu'uta tukea konetta kohti niin, että korvakkeen tappi osuu hahlon alapäähän (Kuva 33 ja Kuva 34).
4. Avaa Z Stand -tuki irrottamalla liitintappi ja sokka ulommasta putkesta ja liu'uttamalla jalka ulos.
5. Kohdista aukot ja asenna liitintappi ja sokka.

Z Stand®-tuen käyttö

Z Stand® -tuki nostaa koneen etupäätä, jolloin ruohonleikkuri voidaan puhdistaa ja terät voidaan irrottaa.

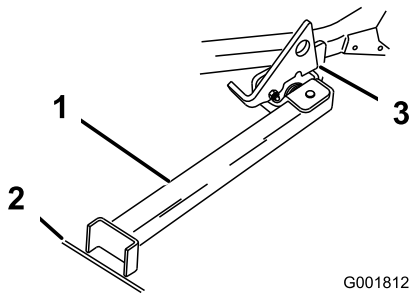

Kuva 34

G001812

1. Z Stand -tuki (hahloon asennettuna)
2. Rako kovassa alustassa tai painuma nurmessa
3. Salpa paikallaan saranakielekkeessä

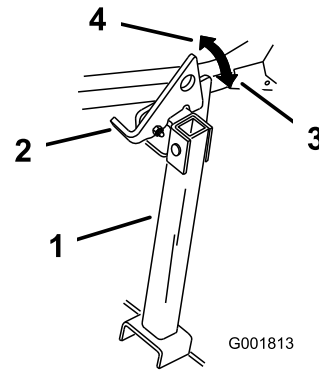

Kuva 35

G001813

1. Z Stand -tuki
2. Salpa
3. Lukittu asento
4. Lukitsematon asento

6. Aseta tuen jalka maahan ja sovita salpa saranakielekkeeseen (Kuva 34).
7. Käynnistä moottori ja siirrä kaasuvipu puolinopeudelle.

Huomaa: Parhaiden tulosten varmistamiseksi aseta tuen jalkaosa kovassa alustassa tai nurmessa olevaan rakoön tai painumaan (Kuva 34).

8. Aja kone tuen päälle. Pysäytä, kun salpa lukittuu kielekkeeseen (Kuva 34). Kun kone on tuen päällä, kytke seisontajarru ja sammuta moottori.
9. Kiilaa vetopyörät.

VAARA

Seisontajarru ei yksinään välttämättä pidä konetta Z Stand -tuella, mikä voi aiheuttaa henkilö- tai omaisuusvahingon.

Kiilaa koneen pyörät aina, kun se pysäköidään Z Stand -tuelle.

10. Huolla kone.

Z Stand -tuelta pois ajo

1. Poista kiilat.
2. Avaa salpa nostamalla se ylös (Kuva 35).

3. Käynnistä moottori ja aseta kaasuvipu puolinopeudelle. Vapauta seisontajarru.
4. Aja tuen päältä hitaasti taaksepäin.
5. Lyhennä Z Stand -tukea irrottamalla liitintappi ja sokka ulommasta putkesta ja liu'uttamalla jalka sisään.
6. Kohdista aukot ja asenna liitintappi ja sokka.
7. Palauta tuki säilytysasentoon (Kuva 33).

Käyttövihjeitä

Kaasun Nopea-asetus

Leikkuujälki ja ilmanvaihto ovat parhaimmillaan, kun moottoria käytetään Nopea-asetuksella. Ilmaa tarvitaan, jotta ruoho saataisiin leikattua huolellisesti. Älä siis säädä leikkuukorkeutta liian alas ja älä anna leikkaamattoman ruohon ympäröidä leikkuria kokonaan. Huolehdi, että leikkurin toinen sivu on leikatun nurmen päällä, jolloin leikkuriin pääsee ilmaa.

Ruohon leikkaus ensimmäisen kerran

Varmista, ettei leikkuri leikkaa nurmen mahdollisia epätasaisia kohtia paljaaksi leikkaamalla ruoho hieman tavallista pidemmäksi. Aikaisemmin käytetty leikkuukorkeus on kuitenkin yleensä sopivin. Kun leikattava ruoho on yli 15 cm:n pituista, ruoho kannattaa leikata kahteen kertaan hyvän leikkuujäljen varmistamiseksi.

Leikkaa 1/3 ruohonkorresta

Ruohonkorren pituudesta kannattaa leikata vain noin 1/3. Suuremman määrän leikkaamista ei suositella, ellei ruoho ole harvaa tai ole myöhäinen syksy, jolloin ruoho kasvaa hitaammin.

Leikkuusuunta

Vaihtele leikkuusuuntaa, jotta ruoho pysyy pystyssä. Tämä helpottaa myös leikkuujätteen levittämistä, joka puolestaan edistää maatumista ja lannoitusta.

Leikkaa sopivin aikavälein

Ruoho kannattaa yleensä leikata neljän päivän välein. Ruohon kasvunopeus kuitenkin vaihtelee. Koska leikkuukorkeus on hyvä pitää samana, leikkaa ruoho useammin alkukevällä. Vähennä leikkuukertoja keskikesällä, jolloin ruohon kasvu hidastuu. Jos ruohoa ei jostain syystä voida leikata pitkähköön aikaan, käytä ensin korkeaa leikkuukorkeutta. Leikkaa ruoho sitten uudelleen parin päivän kuluttua alemmalla korkeusasetuksella.

Leikkuunopeus

Leikkuujäljen parantamiseksi ajonopeutta kannattaa hidastaa tietyissä olosuhteissa.

Varo leikkaamasta ruohoa liian lyhyeksi

Jos leikkurin leikkuuleveys on leveämpi kuin ennen käyttämässäsi leikkurissa, nosta leikkuukorkeutta, jotta et leikkaisi epätasaista nurmea liian lyhyeksi.

Pitkä ruoho

Jos ruohon annetaan kasvaa hieman normaalia pidemmäksi tai se on hyvin kosteaa, leikkaa ruoho tavallista korkeammalla leikkuukorkeudella. Leikkaa ruoho sitten uudelleen normaalia, alemmaa asetusta käyttäen.

Pysäytettäessä

Jos koneen liike eteenpäin on pysäytettävä kesken leikkuun, nurmikolle saattaa pudota kasa leikkuujätettä. Jotta näin ei kävisi, siirry aiemmin leikatulle alueelle terät kytkettyinä.

Pidä leikkuukoneen alapuoli puhtaana

Poista leikkuujätteet ja lika leikkurin alapuolelta aina käytön jälkeen. Jos leikkurin sisälle kertyy ruohoa, leikkuujäljestä tulee ennen pitkää epätydyttävä.

Terän huolto

Pidä terä terävänä koko leikkuukauden ajan. Terävä terä leikkaa ruohon siistimmin ruohonkorsia repimättä.

Repeytymien vuoksi ruohon reunat muuttuvat ruskeiksi, mikä heikentää kasvua ja altistaa kasvisairauksille. Tarkista päivittäin, että leikkuuterät ovat terävät ja että ne eivät ole kuluneet tai vaurioituneet. Viilaa mahdolliset lovet pois ja teroita terät tarpeen mukaan. Jos terä on vaurioitunut tai kulunut, vaihda se aitoon TORO-vaihtoterään.

Kunnossapito

Kunnossapitotaulukko

Huoltoväli	Huoltotoimenpide
8 ensimmäisen käyttötunnin jälkeen	<ul style="list-style-type: none">• Tarkista moottorin jäähdytysjärjestelmän nestetaso.• Tarkista hydraulinesteen määrä.
25 ensimmäisen käyttötunnin jälkeen	<ul style="list-style-type: none">• Vaihda hydraulisuodatin.
50 ensimmäisen käyttötunnin jälkeen	<ul style="list-style-type: none">• Vaihda moottoriöljy.• Vaihda moottorin öljynsuodatin.
100 ensimmäisen käyttötunnin jälkeen	<ul style="list-style-type: none">• Tarkista pyörännavan lovettu mutteri.• Tarkista pyöränmutterit.• Vaihda vaihteistoöljy.
Aina ennen käyttöä tai päivittäin	<ul style="list-style-type: none">• Tarkista turvajärjestelmä.• Tarkista moottoriöljy.• Tarkista moottorin jäähdytysjärjestelmän nestetaso.• Puhdista moottorin öljynjäähdytin.• Tarkista leikkurin terät.• Puhdista leikkuupöytä.
25 käyttötunnin välein	<ul style="list-style-type: none">• Rasvaa leikkuupöytä ja karat.• Rasvaa leikkurin hihnan välivarsi.• Rasvaa pumpun hihnan välivarsi.• Rasvaa voimanulosoton (PTO) käyttöhihnan välivarsi.• Rasvaa jarruvipu.• Tarkista hydraulinesteen määrä.
40 käyttötunnin välein	<ul style="list-style-type: none">• Tyhjennä vedenerotin.
50 käyttötunnin välein	<ul style="list-style-type: none">• Tarkista rengaspaineet. tai kuukausittain sen mukaan, kumpi saavutetaan ensin.• Tarkista voimanulosoton (PTO) käyttöhihna.• Tarkista pumpun käyttöhihna.• Tarkista laturin hihna.
100 käyttötunnin välein	<ul style="list-style-type: none">• Vaihda moottoriöljy.• Tarkista vaihteistoöljyn määrä.• Tarkista moottorin jäähdytysjärjestelmän letkut.• Tarkista, ettei hihnoissa ole kulumia tai murtumia.• Tarkista hydrauliletkut.
150 käyttötunnin välein	<ul style="list-style-type: none">• Voitele kone ohuella öljyllä (katso kohta Voitelu).
200 käyttötunnin välein	<ul style="list-style-type: none">• Vaihda moottorin öljynsuodatin.• Rasvaa jarrutappi.
250 käyttötunnin välein	<ul style="list-style-type: none">• Tarkista ja/tai vaihda ilmansuodatin (useammin pölyisissä tai likaisissa oloissa).• Vaihda hydraulisuodatin ja hydraulioöljy, kun käytät Mobil® 1 -öljyä.
500 käyttötunnin välein	<ul style="list-style-type: none">• Tarkista pyörännavan lovettu mutteri.• Tarkista pyöränmutterit.• Säädä kääntöpyörän nivellaakeri.• Säädä sähkötoimista kytkintä.• Vaihda hydraulisuodatin ja hydraulioöljy, kun käytät Toro® HYPR-OIL™ 500 -hydraulioöljyä.
Vuosittain	<ul style="list-style-type: none">• Rasvaa etummaisten kääntöpyörien nivelet (useammin, mikäli olosuhteet ovat likaiset tai pölyiset).• Vaihda vaihteistoöljy.• Vaihda moottorin jäähdytysneste.

Tärkeää: Lisää huoltotoimenpiteitä on *moottorin käyttöoppaassa*.

VAROITUS

Jos jätät avaimen virtalukkoon, joku voi vahingossa käynnistää moottorin ja vahingoittaa vakavasti sinua tai muita lähellä olijoita.

Ota avain virtalukosta ja irrota sytytystulppien johto ennen huoltotoimenpiteitä. Työnnä johto sivuun, jotta se ei vahingossa kosketa sytytystulppaa.

Voitelu

Rasvaus ja voitelu

Voitele kone huoltovälkilvessä ilmoitettuna aikoina (Kuva 36). Rasvaa useammin, jos käyttöolosuhteet ovat erittäin pölyiset tai hiekkaiset.

Rasvatyyppi: Yleisrasva.

Rasvausohjeet

1. Vapauta voimanulosotto (PTO), lukitse liikkeenohjausvivut vapaalle ja kytke seisontajarru.
2. Sammuta moottori, irrota avain ja odota, että kaikki liikkuvat osat ovat pysähtyneet, ennen kuin poistut käyttäjän paikalta.
3. Puhdista rasvanipat rievulla. Hankaa mahdolliset maaliläiskät pois nipasta (nipoista).
4. Liitä voitelupistooli nippaan. Pumpkaa rasvaa nippoihin, kunnes rasvaa alkaa tihkua laakereista.
5. Pyyhi pois liika rasva.

Etummaisten kääntöpyörien nivelten rasvaus

Huoltoväli: Vuosittain

Voitele etummaisten kääntöpyörien nivelet kerran vuodessa.

1. Irrota pölykapselit ja säädä kääntöpyörien nivelet. Asenna pölykapselit takaisin vasta rasvauksen jälkeen. Katso kohta Kääntöpyörän nivellaakerin säätö, Vetojärjestelmän huolto (sivu 44).
2. Irrota kuusiotulppa. Kierrä Zerk-rasvanippa reikään.
3. Pumpkaa rasvaa Zerk-nippaan, kunnes rasvaa alkaa tihkua ylimmästä laakerista.
4. Irrota Zerk-rasvanippa reiästä. Asenna ja kiristä kuusiotulppa ja pölykapseli.

Rasvan lisäyskohdat

Voitele rasvanipat huoltovälkilvessä ilmoitettuna aikoina (Kuva 36).

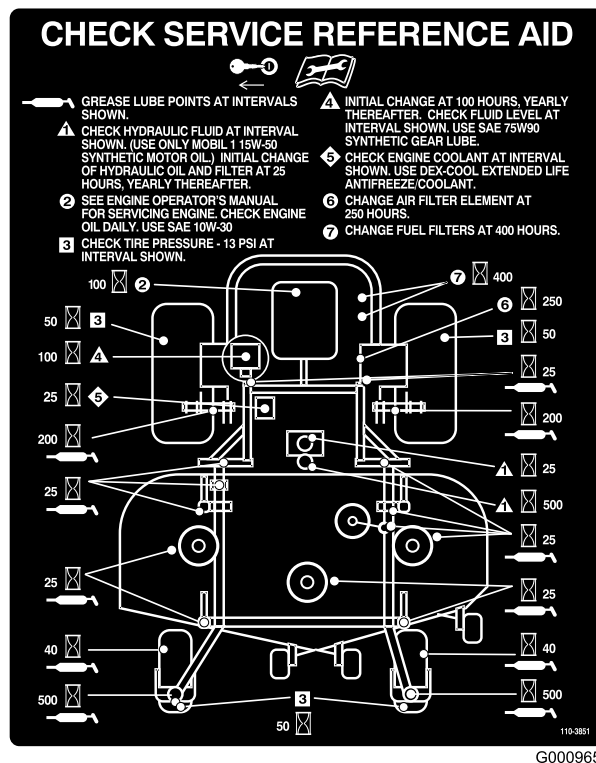

Kuva 36

Ohuen öljyn ja voitelusuihkeen lisäyskohdat

Huoltoväli: 150 käyttötunnin välein

Voitele seuraavat koneen osat voitelusuihkeella tai ohuella öljyllä.

- Istuinkytkimen toimilaite.
- Jarrukahvan nivel.
- Jarrutangon holkit.
- Liikkeenohjauksen pronssiholkit.

Leikkuupöydän ja hihnan kiristinpyörien rasvaus

Huoltoväli: 25 käyttötunnin välein—Rasvaa leikkuupöytä ja karat.

25 käyttötunnin välein—Rasvaa leikkurin hihnan välivarsi.

25 käyttötunnin välein—Rasvaa pumpun hihnan välivarsi.

25 käyttötunnin välein—Rasvaa voimanulosoton (PTO) käyttöhihnan välivarsi.

Rasvaa litiumpohjaisella yleisrasvalla nro 2 tai molybdeenipohjaisella rasvalla.

Tärkeää: Tarkista viikoittain, että leikkuuyksikön karat ovat täynnä rasvaa.

1. Vapauta voimanulosotto (PTO), lukitse liikkeenohjausvivut vapaalle ja kytke seisontajarru.
2. Sammuta moottori, irrota avain ja odota, että kaikki liikkuvat osat ovat pysähtyneet, ennen kuin poistut käyttäjän paikalta.
3. Irrota hihnasuojukset.
4. Lisää rasvaa kolmeen karan laakeriin, kunnes rasvaa tihkuu alemmista tiivisteistä (Kuva 37).
5. Rasvaa leikkuupöydässä oleva välivarsi (Kuva 37).
6. Rasvaa työntövarsien nipat (Kuva 37).

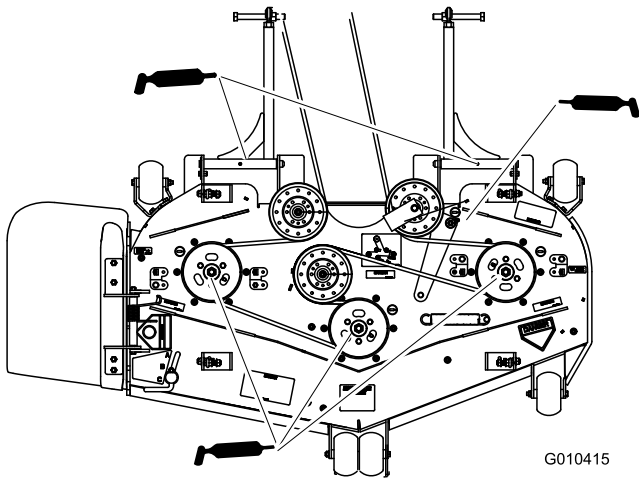

Kuva 37

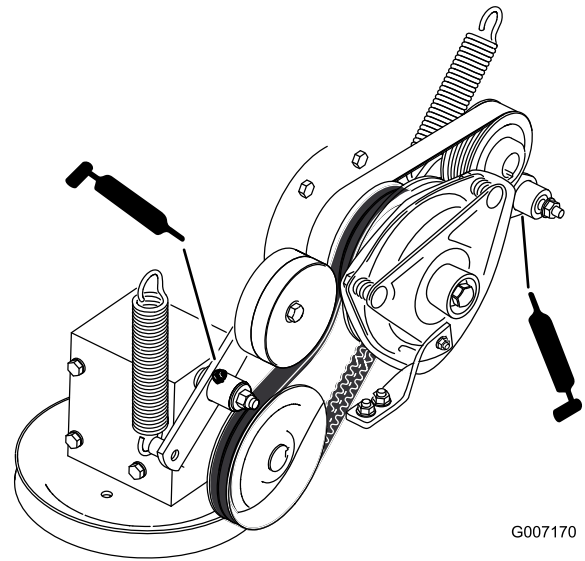

Kuva 38

7. Rasvaa voimanulosoton (PTO) käyttöhihnan välivarsi (Kuva 38).
8. Rasvaa pumpun hihnan välivarsi (Kuva 38).

Moottorin huolto

Ilmanpuhdistimen huolto

Huomaa: Tarkista suodattimet useammin, jos käyttöolosuhteet ovat erittäin pölyiset tai hiekkaiset.

Ilmansuodattimen irrotus

Huoltoväli: 250 käyttötunnin välein

1. Vapauta voimanulosotto (PTO), lukitse liikkeenohjausvivut vapaalle ja kytke seisontajarru.
2. Sammuta moottori, irrota avain ja odota, että kaikki liikkuvat osat ovat pysähtyneet, ennen kuin poistut käyttäjän paikalta.
3. Avaa ilmanpuhdistimen lukitsimet ja vedä ilmanpuhdistimen suojuksen pois ilmanpuhdistimen rungosta (Kuva 39).
4. Puhdista ilmanpuhdistimen suojuksen sisäpuoli paineilmalla.
5. Liu'uta suodatin varovasti ulos ilmanpuhdistimen rungosta (Kuva 39). Älä kolhi suodatinta runkoa vasten.
6. Tarkista, onko suodattimessa vaurioita katsomalla sen läpi kirkasta valoa vasten. Suodattimessa olevat reiät näkyvät kirkkaina pisteinä. Jos suodatin on vaurioitunut, hävitä se.

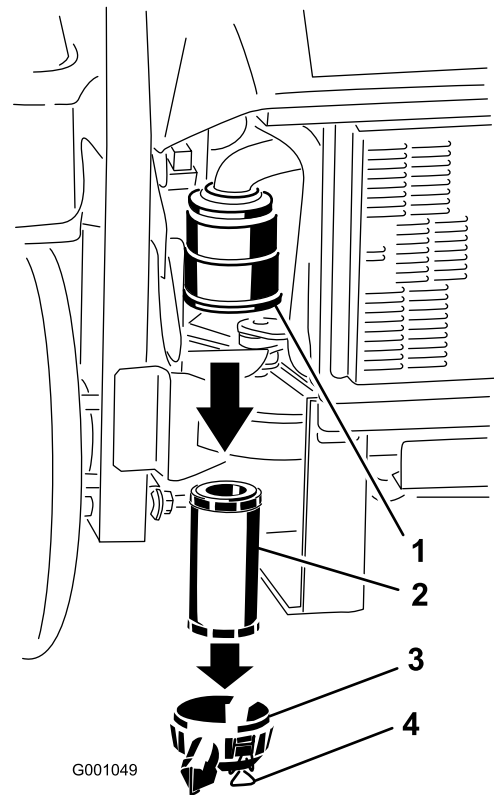

Kuva 39

- | | |
|---------------------------|-------------------------------|
| 1. Ilmansuodattimen runko | 3. Ilmanpuhdistimen suojuksen |
| 2. Ilmansuodatin | 4. Lukitsimet |

Ilmansuodattimen asennus

1. Jos asennat uuden suodattimen, tarkasta se kuljetusvaurioiden varalta. Älä käytä viallista suodatinta.
2. Liu'uta suodatin varovasti ilmansuodattimen runkoon (Kuva 40). Varmista, että se asettuu kunnolla paikoilleen puristamalla suodattimen ulkokehää sitä asentaessasi.

Tärkeää: Älä paina suodattimen pehmeää sisäpuolta.

3. Asenna ilmanpuhdistimen suojuksen ja sulje lukitsimet (Kuva 40).

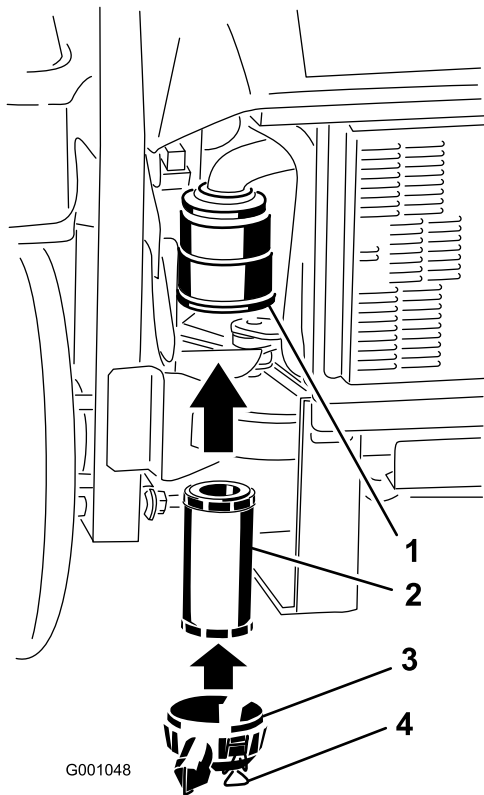

Kuva 40

- | | |
|---------------------------|----------------------------|
| 1. Ilmansuodattimen runko | 3. Ilmanpuhdistimen suojus |
| 2. Ilmansuodatin | 4. Lukitsimet |

Moottoriöljyn huolto

Öljyalaatu: Korkealaatuinen dieselmootoreille tarkoitettu pesävä öljy, jonka API-huoltoluokitus on vähintään CD. Älä käytä suositeltujen öljyjen kanssa lisäaineita.

Kampikammion tilavuus: 3,7 l

Viskositeetti: Katso alla oleva taulukko:

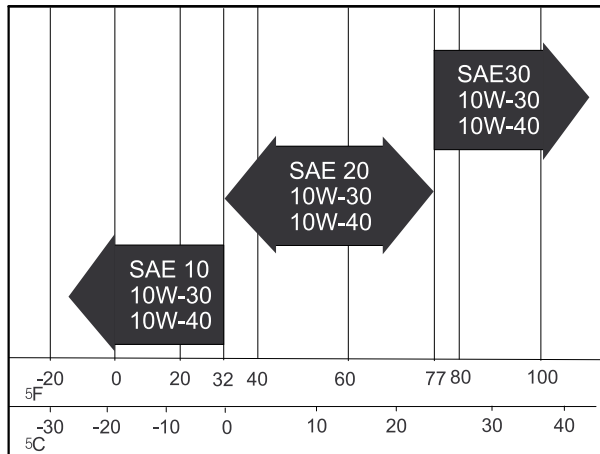

Kuva 41

G001061

Moottorin öljymäärän tarkistus

Huoltoväli: Aina ennen käyttöä tai päivittäin

Huomaa: Tarkista öljymäärä moottorin ollessa kylmä.

1. Vapauta voimanulosotto (PTO), lukitse liikkeenohjausvivut vapaalle ja kytke seisontajarru.
2. Sammuta moottori, irrota avain ja odota, että kaikki liikkuvat osat ovat pysähtyneet, ennen kuin poistut käyttäjän paikalta.
3. Puhdista mittatikku ympäröivä alue (Kuva 42), jotta täyttöaukkoon ei pääse likaa, joka vahingoittaa moottoria.
4. Vedä mittatikku ulos ja pyyhi metallipää puhtaaksi (Kuva 42).
5. Työnnä mittatikku kokonaan täyttöputkeen. Vedä mittatikku ulos ja katso metallipäätä (Kuva 42). Jos öljyä on liian vähän, kaada hitaasti täyttöaukkoon juuri sen verran öljyä, että pinta nousee Full-merkin tasalle.

Tärkeää: Älä laita kampikammioon liikaa öljyä, sillä moottori voi vahingoittua siitä. Älä käytä moottoria öljyn ollessa L-merkin alapuolella, sillä moottori saattaa vahingoittua.

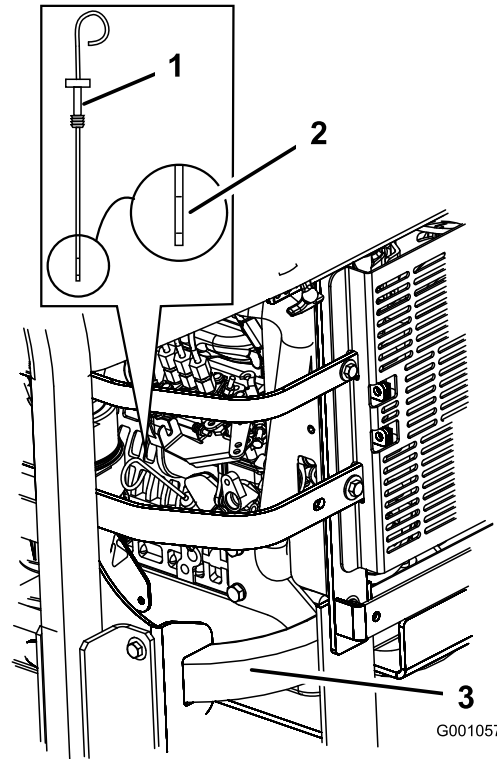

Kuva 42

- | | |
|---------------|-------------------------|
| 1. Mittatikku | 3. Koneen vasen takaosa |
| 2. Metallipää | |

Moottoriöljyn vaihto

Huoltoväli: 50 ensimmäisen käyttötunnin jälkeen
100 käyttötunnin välein

1. Käynnistä moottori ja anna sen käydä viisi minuuttia. Näin öljy lämpenee ja tulee juoksevammaksi.
2. Pysäköi kone tasaiselle alustalle.
3. Vapauta voimanulosotto (PTO), lukitse liikkeenohjausvivut vapaalle ja kytke seisontajarru.
4. Sammuta moottori, irrota avain ja odota, että kaikki liikkuvat osat ovat pysähtyneet, ennen kuin poistut käyttäjän paikalta.
5. Aseta astia öljynpoistoaukon alapuolelle. Irrota tyhjennystulppa ja anna kaiken öljyn valua pois (Kuva 43).
6. Irrota moottorin päällä oleva öljyntäyttökorkki (Kuva 45). Tämä helpottaa öljyn valumista.
7. Asenna tyhjennystulppa ja kiristä se momenttiin 35 N m.

Huomaa: Toimita käytetty öljy jälleenkäsittelylaitoksen hävitettäväksi.

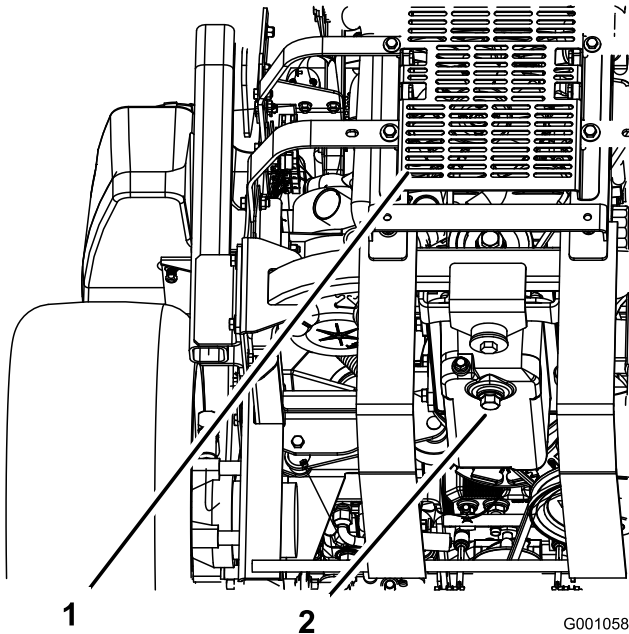

1

2

Kuva 43

1. Kone takaa

2. Tyhjennystulppa

Moottoriöljyn lisäys

Tärkeää: Moottorin etupaneelin kiinnikkeiden on tarkoitus pysyä kiinni koneessa suojuksen irrotuksen jälkeen. Löysää kaikkia kiinnikkeitä muutama kierros niin, että paneeli on löysällä mutta kuitenkin yhä paikallaan. Löysää sitten kiinnikkeitä

lisää, kunnes paneeli irtoaa. Näin vältetään pulttien irtoaminen vahingossa pidikkeistä.

1. Kallista istuin eteenpäin, löysää pultit ja irrota moottorin etupaneeli (Kuva 44).

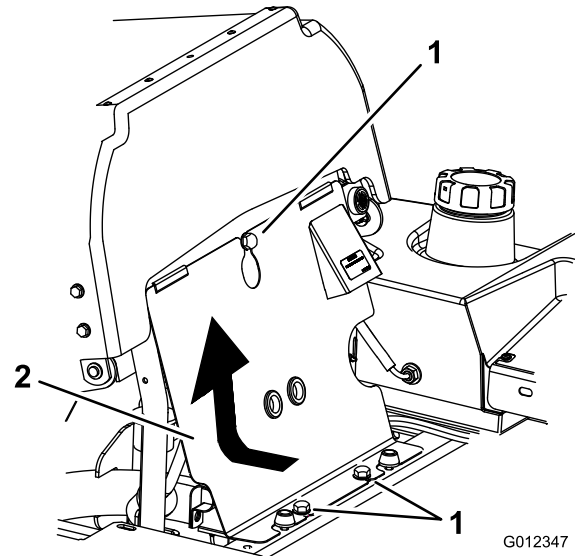

Kuva 44

1. Pultti

2. Moottorin etupaneeli

2. Irrota öljyntäyttökorkki ja mittatikku (Kuva 45).

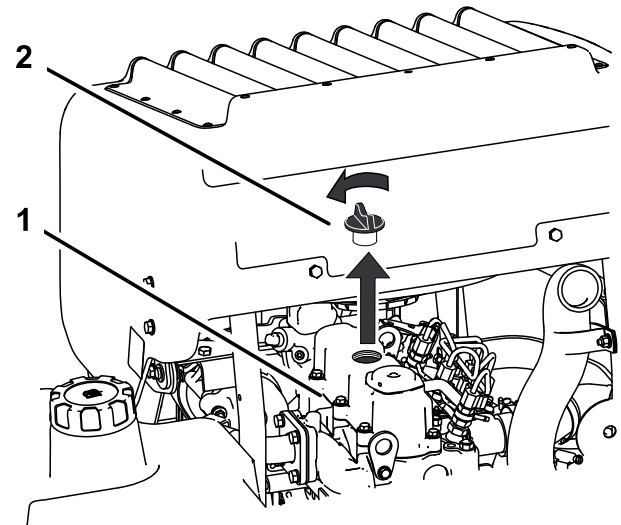

Kuva 45

1. Moottori

2. Öljyntäyttökorkki

3. Käytä moottoriöljyn lisäämiseen letkua ja suppiloa (Kuva 46).
4. Lisää öljyä hitaasti. Tarkista öljymäärä usein mittatikun avulla, kunnes öljyä on mittatikun ylempään reikään saakka. (Katso eri lämpötiloissa käytettävät öljyt ja viskositeetit kohdasta Moottoriöljyn huolto, Moottorin huolto (sivu 36)).

Moottorin öljynsuodattimen vaihto

Huoltoväli: 50 ensimmäisen käyttötunnin jälkeen
200 käyttötunnin välein

1. Tyhjennä öljy moottorista. Katso kohta Moottoriöljyn vaihto.

Aseta öljyalustan alle öljykaukalo, johon öljy voi valua öljynsuodattimesta ja moottorin öljykanavista.

2. Irrota suodatin kääntämällä sitä vastapäivään (Kuva 48 ja Kuva 49).

Huomaa: Hävitä öljynsuodatin asianmukaisesti. Kierrätä paikallisten sääntöjen mukaan.

3. Sivele ohuelti tuoretta, puhdasta öljyä suodattimen tiivisteelle ennen suodattimen asentamista. Kierrä suodatinta käsin paikalleen, kunnes tiiviste koskettaa öljynsuodattimen istukkaa. Kiristä vielä 1/2-3/4 kierrosta.
4. Lisää öljyä. Katso kohta Moottoriöljyn lisäys.

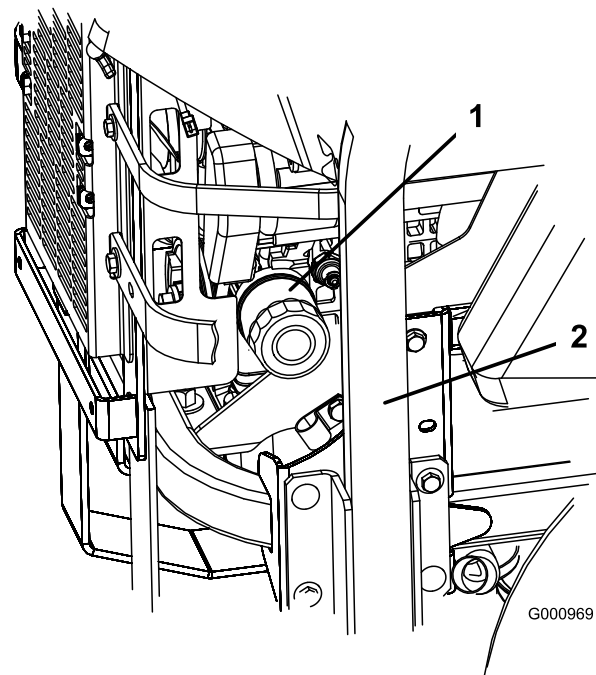

Kuva 48

1. Öljynsuodatin
2. Koneen oikea puoli

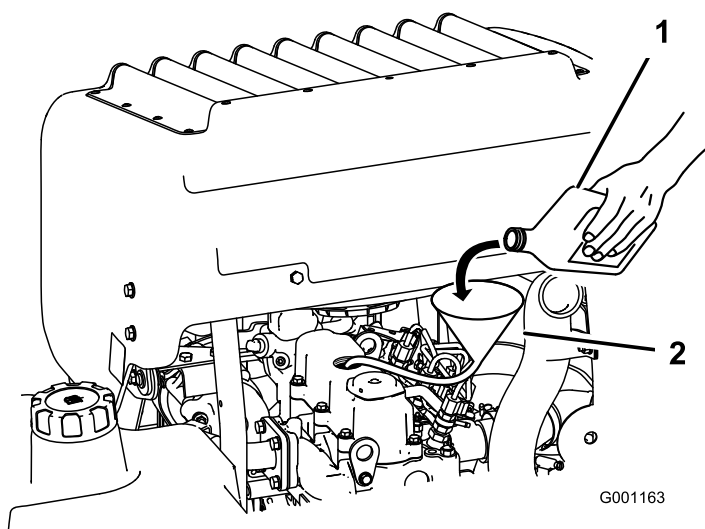

Kuva 46

1. Moottoriöljy
2. Suppilo ja letku

Tärkeää: Lisää öljyä hyvin hitaasti ja varo tukkimasta täyttöaukkoa (Kuva 47). Jos lisäät öljyä liian nopeasti tai tukit aukon, öljy saattaa nousta ylös ja saastuttaa ilmanottoaukot, mikä vaurioittaa moottoria.

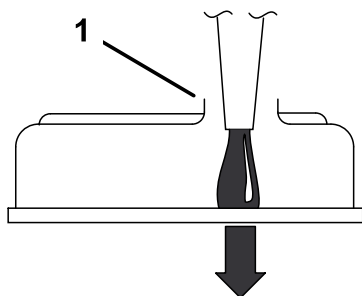

G000955

Kuva 47

1. Huomaa täyttöaukon vasemmalla puolella oleva väli.

5. Aseta mittatikku takaisin ja asenna moottorin etupaneeli.
6. Käynnistä moottori ja anna sen käydä joutokäynnillä 5 minuuttia.
7. Sammuta moottori.
8. Odota 3 minuuttia ja tarkista öljyn määrä.
9. Lisää öljyä tarvittaessa mittatikun ylempään reikään saakka.
10. Aseta mittatikku takaisin ja asenna täyttökorkki ja moottorin etupaneeli.
11. Tarkista vuodot.

Tärkeää: Älä laita kampikammioon liikaa öljyä, sillä moottori voi vahingoittua siitä.

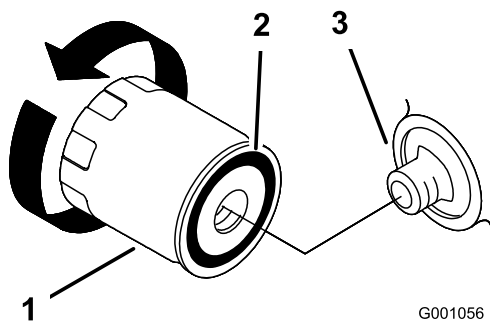

Kuva 49

- | | |
|------------------|------------|
| 1. Öljynsuodatin | 3. Istukka |
| 2. Tiviste | |

Polttoainejärjestelmän huolto

Polttoainesuodattimen huolto

Vedenerottimen tyhjennys

Huoltoväli: 40 käyttötunnin välein

1. Pysäköi kone tasaiselle alustalle.
2. Vapauta voimanulosotto (PTO), lukitse liikkeenohjausvivut vapaalle ja kytke seisontajarru.
3. Sammuta moottori, irrota avain ja odota, että kaikki liikkuvat osat ovat pysähtyneet, ennen kuin poistut käyttäjän paikalta.
4. Paikanna koneen takana vasemmalla oleva vedenerotin.
5. Aseta vedenerottimen alle tyhjennysastia.
6. Avaa vedenerottimen tyhjennysventtiiliä noin yksi kierros, jotta vesi ja muut epäpuhtaudet valuvat pois (Kuva 50).
7. Sulje tyhjennysventtiili, kun ulos valuu pelkkää polttoainetta (Kuva 50).

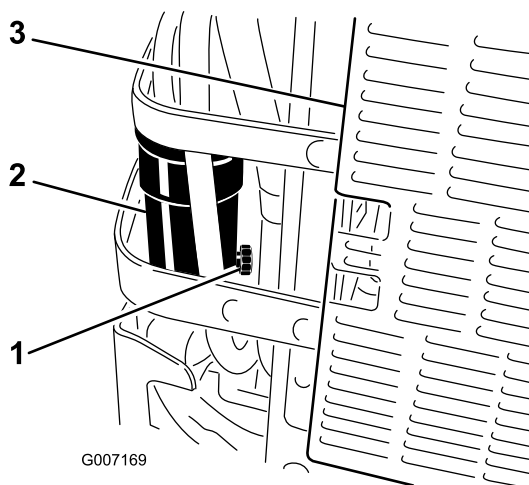

Kuva 50

- | | |
|-----------------------|---------------|
| 1. Tyhjennysventtiili | 3. Kone takaa |
| 2. Vedenerotin | |

Polttoainesuodattimen vaihto

Älä asenna likaista, polttoaineputkesta irrotettua polttoainesuodatinta.

1. Anna koneen jäähtyä.
2. Vapauta voimanulosotto (PTO), lukitse liikkeenohjausvivut vapaalle ja kytke seisontajarru.
3. Sammuta moottori, irrota avain ja odota, että kaikki liikkuvat osat ovat pysähtyneet, ennen kuin poistut käyttäjän paikalta.
4. Sulje polttoaineen sulkuventtiili (Kuva 51).
5. Löysää kahta letkunkiristintä ja irrota polttoaineletkut polttoainesuodattimesta (Kuva 51).
6. Asenna uusi suodatin. Liitä polttoaineletkut polttoainesuodattimeen ja asenna kaksi letkunkiristintä (Kuva 51).
7. Avaa polttoaineen sulkuventtiili.
8. Käynnistä moottori ja tarkista, että järjestelmässä ei ole vuotoja.

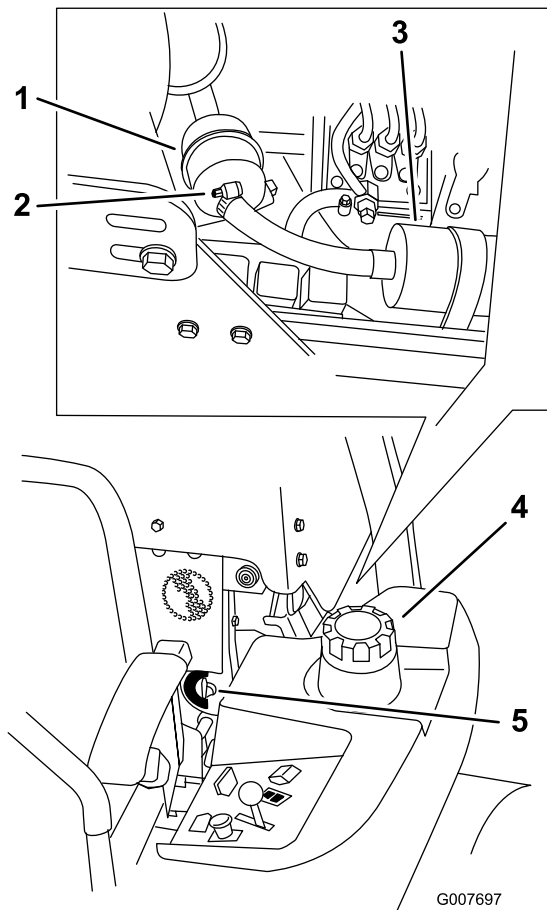

Kuva 51

- | | |
|-----------------------|--------------------------------|
| 1. Polttoainesuodatin | 4. Koneen vasen puoli |
| 2. Letkunkiristin | 5. Polttoaineen sulkuventtiili |
| 3. Polttoainepumppu | |

Polttoainesäiliön huolto

Älä yritä tyhjentää polttoainesäiliötä, koska polttoaineputken osien asennukseen tarvitaan erikoistyökaluja. Varmista, että polttoainesäiliön tyhjentää ja polttoainejärjestelmän osat huoltaa valtuutettu huoltoliike.

Sähköjärjestelmän huolto

Akun huolto

VAARA

KALIFORNIA

Lakiesityksen 65 mukainen varoitus

Battery posts, terminals, and related accessories contain lead and lead compounds, chemicals known to the State of California to cause cancer and reproductive harm.

Wash hands after handling.

⚠ HENGENVAARA

Akkuneste sisältää rikkihappoa, joka on tappava myrky ja aiheuttaa vakavia syöpymiä.

Älä juo akkunestettä äläkä anna sen päästä kosketuksiin ihon, silmien tai vaatteiden kanssa. Käytä suojalaseja ja kumikäsineitä.

Akun irrotus

⚠ VAARA

Akun navat tai metallityökalut voivat aiheuttaa oikosulun koskettaessaan koneen metalliosia, mistä voi seurata kipinöitä. Kipinät voivat saada akun kaasut räjähtämään ja aiheuttaa siten henkilövahingon.

- Kun irrotat tai asennat akun, älä anna akun napojen koskettaa koneen metalliosia.
- Älä anna metallityökalujen aiheuttaa oikosulkuja akun napojen ja koneen metalliosien välille.

⚠ VAARA

Akun kaapeleiden virheellinen asennus voi vahingoittaa konetta ja kaapeleita aiheuttaen kipinöitä. Kipinät voivat saada akun kaasut räjähtämään ja aiheuttaa siten henkilövahingon.

- Irrota aina negatiivinen (musta) akkukaapeli ennen positiivisen (punaisen) akkukaapelin irrottamista.
- Kytke aina positiivinen (punainen) akkukaapeli ennen negatiivisen (mustan) akkukaapelin kytkemistä.

1. Vapauta voimanulosotto (PTO), lukitse liikkeenohjausvivut vapaalle ja kytke seisontajarru.
2. Sammuta moottori, irrota avain ja odota, että kaikki liikkuvat osat ovat pysähtyneet, ennen kuin poistut käyttäjän paikalta.
3. Vapauta istuin ja kallista istuin ylös.
4. Irrota ensin negatiivinen akkukaapeli negatiivisesta (-) akun navasta (Kuva 52).
5. Vedä punainen suojus pois positiivisesta (punaisesta) akun navasta. Irrota sitten positiivinen (punainen) akkukaapeli (Kuva 52).

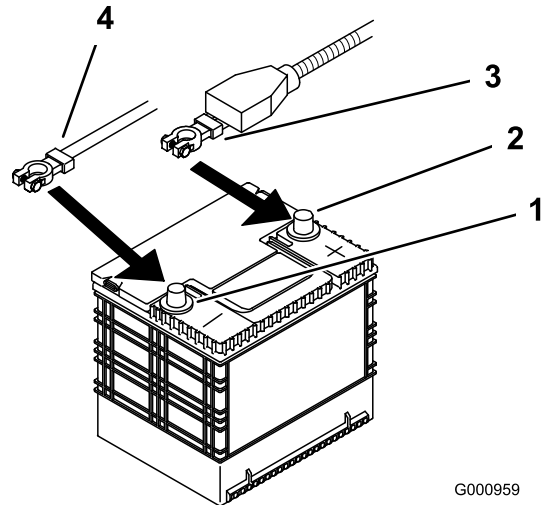

Kuva 52

- | | |
|---------------------------|-------------------------|
| 1. Negatiivinen akun napa | 3. Punainen (+) kaapeli |
| 2. Positiivinen akun napa | 4. Musta (-) kaapeli |

6. Irrota molemmat siipimutterit (1/4"), jotka kiinnittävät kaapelikengän (Kuva 53).
7. Irrota kaksi pulttia, jotka kiinnittävät hydraulisäiliön paikoilleen (Kuva 53).
8. Vedä hydraulisäiliö pois akun luota.
9. Irrota akku.

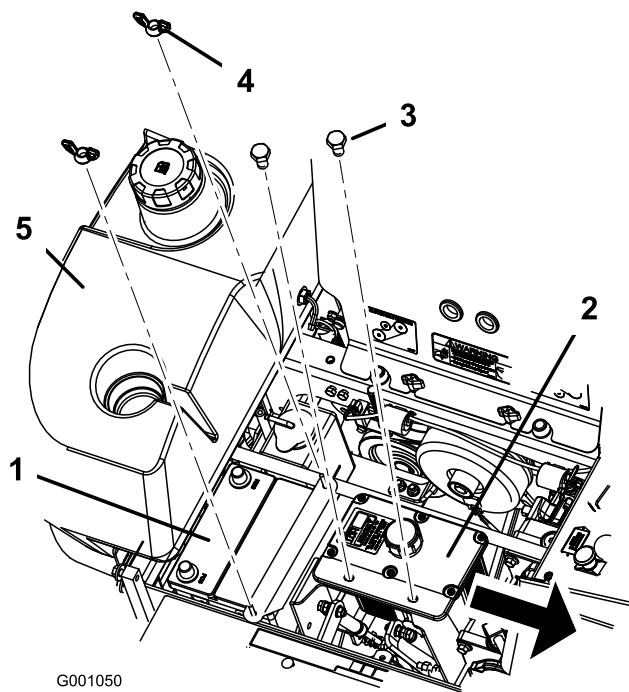

G001050

Kuva 53

- | | |
|-------------------|---------------------------|
| 1. Akku | 4. Siipimutteri |
| 2. Hydraulisäiliö | 5. Oikea polttoainesäiliö |
| 3. Pultit | |

Akun asennus

1. Aseta akku alustalle siten, että navat ovat hydraulisäiliötä vastapäätä (Kuva 53).
2. Asenna ensin positiivinen (punainen) akkukaapeli positiiviseen (+) akun napaan.
3. Kytke sitten negatiivinen akkukaapeli ja maadoitusjohto negatiiviseen (-) akun napaan.
4. Kiinnitä kaapelit kahdella pultilla (1/4 x 3/4"), kahdella aluslaatalla (1/4") ja kahdella lukkomutterilla (1/4") (Kuva 52).
5. Vedä punainen suojus positiivisen (punaisen) akun navan päälle.
6. Kiinnitä akku J-pulteilla, pidikkeellä ja kahdella aluslaatalla (1/4") ja kahdella siipimutterilla (1/4") (Kuva 53).

Akun lataus

▲ VAARA

Akun latauksen yhteydessä syntyy räjähdysriskiä kaasuja.

Älä tupakoi akun lähetyvillä. Älä päästä kipinöitä tai liekkiä kosketuksiin akun kanssa.

Tärkeää: Pidä akku aina täysin ladattuna (ominaispaino 1,265). Tämä on erityisen tärkeää

siksi, että näin ehkäistään akun vahingoittuminen, kun lämpötila on alle 0 °C.

1. Varmista, että täyttöaukkojen korkit on asennettu akkuun. Lataa akkua 10–15 minuuttia 25–30 ampeerin sähkövirralla tai 30 minuuttia 10 ampeerin virralla.
2. Kun akku on ladattu täyteen, irrota laturi sähköliitännästä. Irrota sitten laturin johtimet akun navoista (Kuva 54).
3. Asenna akku koneeseen ja kytke akun kaapelit. Katso kohta Akun asennus.

Huomaa: Älä käytä konetta, kun akkua ei ole kytketty. Se voi aiheuttaa sähkövaurioita.

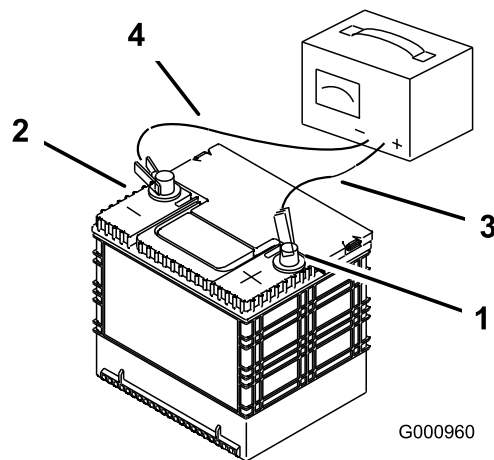

G000960

Kuva 54

- | | |
|---------------------------|--------------------------------|
| 1. Positiivinen akun napa | 3. Punainen laturin johdin (+) |
| 2. Negatiivinen akun napa | 4. Musta laturin johdin (-) |

Sulakkeiden huolto

Sähköjärjestelmä on suojattu sulakkeilla. Huoltoa ei tarvita. Jos sulake kuitenkin palaa, tarkista osa/virtapiiri toimintavian tai oikosulun varalta.

1. Vapauta konepelti ja nosta se, jotta pääset pääset käsiksi sulakepitimeen (Kuva 55).
2. Vaihda sulakkeet vetämällä ensin vanha sulake irti.
3. Asenna uusi sulake (Kuva 55).

Vetojärjestelmän huolto

Ohjaukulman säätö

Koneen ohjaukulmaa voidaan säätää istuimen alla olevalla nupilla.

Tärkeää: Säädä kahvan ja hydraulipumpun vapaa-asennot ennen ohjaukulman säätämistä. Katso kohta Ohjaukahvan vapaa-asennon säätö, Ohjaujärjestelmän huolto (sivu 53) ja kohta Hydraulipumpun vapaa-asennon säätö, Hydraulijärjestelmän huolto (sivu 54).

1. Työnnä molempia ohjausvipuja yhtä paljon eteenpäin.
 2. Tarkista, vetääkö kone jompaankumpaan suuntaan. Jos se vetää, pysäytä kone ja kytke seisontajarru.
 3. Vapauta istuin ja kallista istuinta eteenpäin, jotta pääset käsiksi ohjaukulman nuppiin.
- Huomaa:** Koneen vasen ja oikea puoli määritellään normaalista käyttöasennosta käsin.
4. Jos haluat koneen menevän oikealle, käännä nuppia koneen oikeaa puolta kohti. Katso Kuva 56.
 5. Jos haluat koneen menevän vasemmalle, käännä nuppia koneen vasenta puolta kohti. Katso Kuva 56.
 6. Toista säätö, kunnes ohjaukulma on oikea.

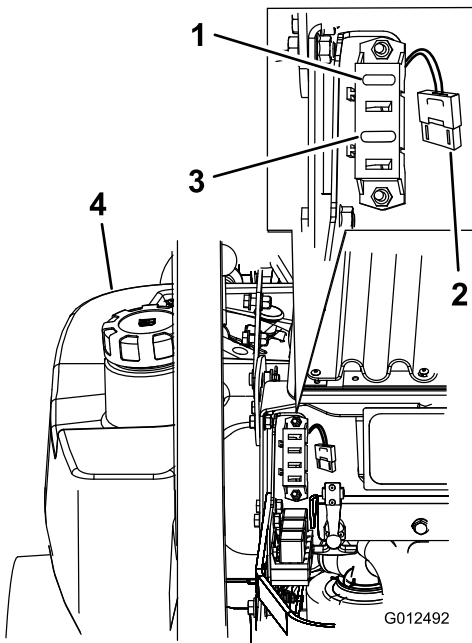

Kuva 55

- | | |
|---|---------------------------|
| 1. Sytytys – 30 A (F1) | 3. Kytkin – 10 A (F3) |
| 2. Jäähdyttimen tuuletin 50 A (suuri, tehokas sulake) | 4. Vasen polttoainesäiliö |

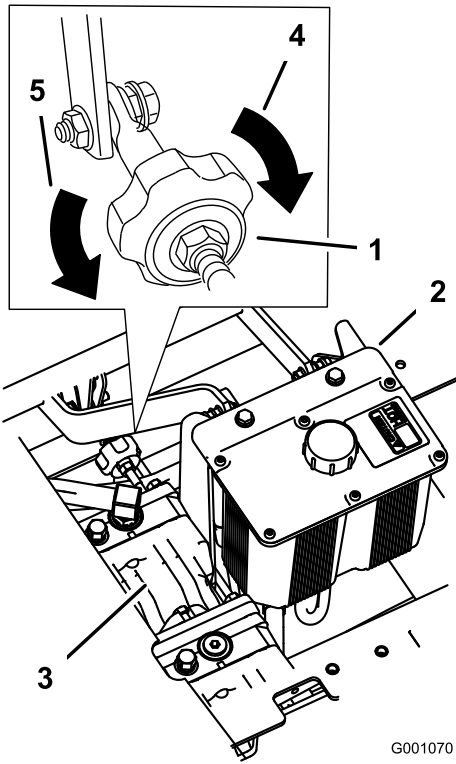

Kuva 56

- | | |
|----------------------|-----------------------------|
| 1. Ohjaukulman nuppi | 4. Ohjaa konetta oikealle |
| 2. Hydraulisäiliö | 5. Ohjaa konetta vasemmalle |
| 3. Hydraulipumput | |

Rengaspaineen tarkistus

Huoltoväli: 50 käyttötunnin välein tai kuukausittain sen mukaan, kumpi saavutetaan ensin.

Tarkista paine venttiilin varresta (Kuva 57).

Takapyörien oikea rengaspaine on 90 kPa. Epätasainen rengaspaine saattaa tehdä leikkuujäljestä epätasaisen. Tarkista paine, kun renkaat ovat kylmät, jotta painelukema on mahdollisimman tarkka.

Huomaa: Etupyörät ovat paineettomat, joten niiden paineita tarvitse säätää.

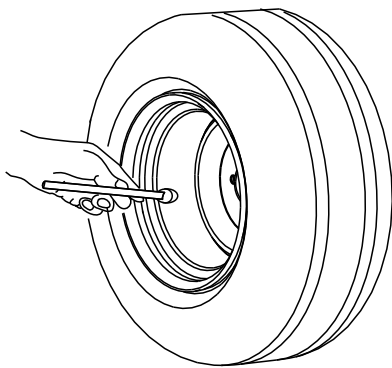

G001055

Kuva 57

Pyörännavan lovetun mutterin tarkistus

Huoltoväli: 100 ensimmäisen käyttötunnin jälkeen—Tarkista pyörännavan lovettu mutteri.

500 käyttötunnin välein—Tarkista pyörännavan lovettu mutteri.

100 ensimmäisen käyttötunnin jälkeen—Tarkista pyöränmutterit.

500 käyttötunnin välein—Tarkista pyöränmutterit.

Lovettu mutteri on kiristettävä momenttiin 170 N m.

1. Vapauta voimanulosotto (PTO), lukitse liikkeenohjausvivut vapaalle ja kytke seisontajarru.
2. Sammuta moottori, irrota avain ja odota, että kaikki liikkuvat osat ovat pysähtyneet, ennen kuin poistut käyttäjän paikalta.
3. Irrota sokka.
4. Kiristä lovettu mutteri momenttiin 170 N m (Kuva 58).

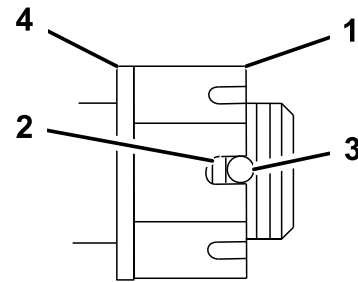

G001051

Kuva 58

- | | |
|---------------------------------------|--|
| 1. Lovettu mutteri | 3. Reikä kierrekselissa |
| 2. Näkyvissä enintään kaksi kierrettä | 4. Aluslaatta (tarvittaessa) kierrettä |

5. Tarkista mutterin loven pohjan ja reiän sisäpuolen välinen etäisyys. Näkyvissä enintään kaksi kierrettä (Kuva 58).
6. Jos näkyvissä on enemmän kuin kaksi kierrettä, irrota mutteri ja asenna navan ja mutterin väliin aluslaatta.
7. Kiristä lovettu mutteri momenttiin 170 N m (Kuva 58).
8. Kiristä mutterit, kunnes seuraavat lovet ovat akselin reiän kohdalla (Kuva 58).
9. Asenna sokka.

Kääntöpyörän nivellaakerin säätö

Huoltoväli: 500 käyttötunnin välein

1. Vapauta voimanulosotto (PTO), lukitse liikkeenohjausvivut vapaalle ja kytke seisontajarru.
2. Sammuta moottori, irrota avain ja odota, että kaikki liikkuvat osat ovat pysähtyneet, ennen kuin poistut käyttäjän paikalta.
3. Irrota pölykapseli kääntöpyörästä ja kiristä lukkomutteri (Kuva 59).
4. Kiristä lukkomutteria, kunnes jousialuslaatat ovat tasaiset. Palaa sitten 1/4 kierros, jotta laakereiden esikuormitus on oikea (Kuva 59).

Tärkeää: Tarkista, että jousialuslaatat on asennettu oikein (Kuva 59).

5. Asenna pölykapseli (Kuva 59).

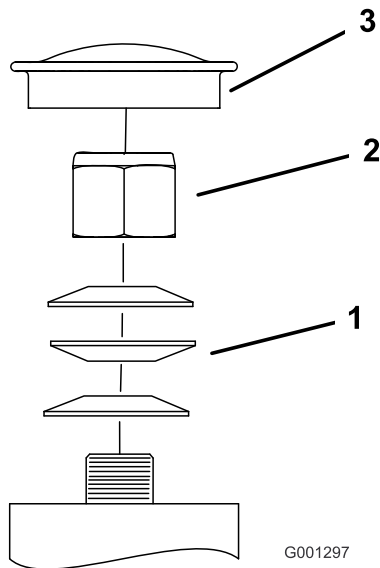

Kuva 59

- | | |
|--------------------|----------------|
| 1. Jousialuslaatat | 3. Pölykapseli |
| 2. Lukkomutteri | |

5. Öljyä tulee olla vaihteiston aukkoon saakka.
6. Lisää öljyä tarvittaessa niin, että öljyn pinta nousee oikealle tasolle.

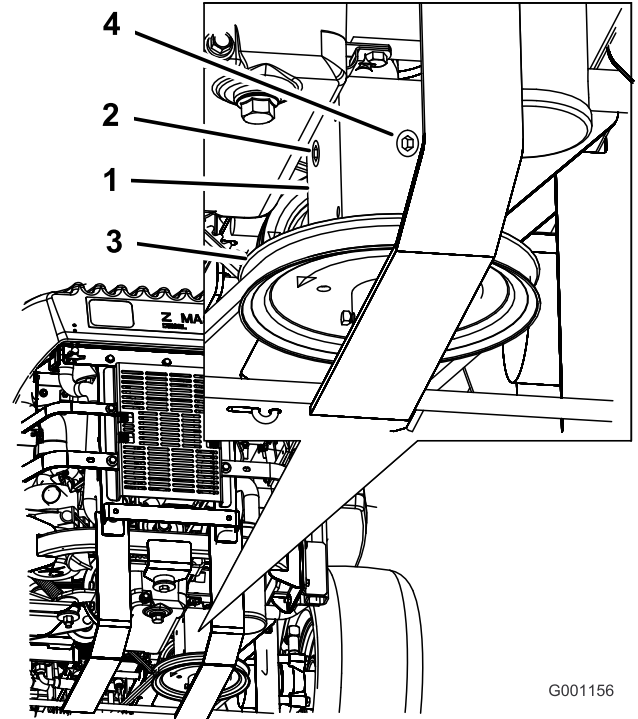

Kuva 60

- | | |
|---------------|---------------|
| 1. Vaihteisto | 3. Takatulppa |
| 2. Sivutulppa | 4. Hihnapyörä |

Vaihteistoöljyn vaihto

Huoltoväli: 100 ensimmäisen käyttötunnin jälkeen

Vuosittain

Ota yhteys valtuutettuun huoltoliikkeeseen vaihteistoöljyn vaihtoa varten.

Sähkötoimisen kytkimen säätö

Huoltoväli: 500 käyttötunnin välein

Säädettävän kytkimen avulla voidaan muuttaa kytkeytymiskohtaa ja moottorijarrutusta.

Vaihteiston huolto

Vaihteistoöljyn määrän tarkistus

Huoltoväli: 100 käyttötunnin välein

Käytä synteettistä SAE 75W–90 -vaihteistoöljyä.

1. Pysäköi kone tasaiselle alustalle.
2. Vapauta voimanulosotto (PTO), lukitse liikkeenohjausvivut vapaalle ja kytke seisontajarru.
3. Sammuta moottori, irrota avain ja odota, että kaikki liikkuvat osat ovat pysähtyneet, ennen kuin poistut käyttäjän paikalta.
4. Irrota vaihteiston sivu- tai takatulppa. (Kuva 60).

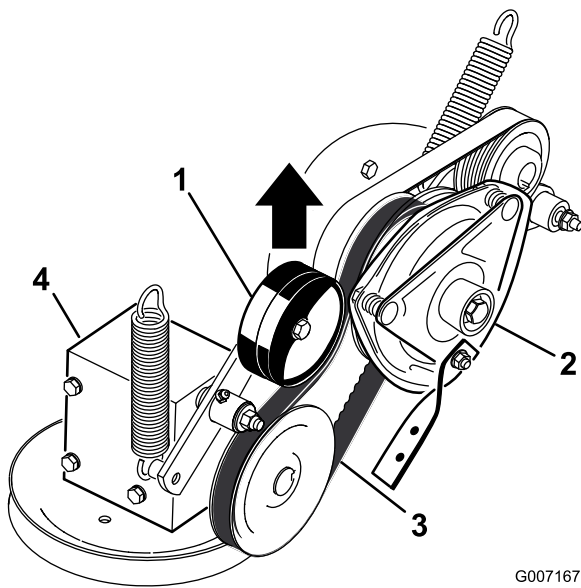

Kuva 61

G007167

- | | |
|-------------------------------------|-------------------------------------|
| 1. Jousikuormitteinen kiristinpyörä | 3. Voimanulosoton (PTO) käyttöhihna |
| 2. Kytkin | 4. Vaihteisto |

5. Irrota kytkimen sähköliitin (Kuva 62).
6. Irrota kaksi pulttia, jotka kiinnittävät kumisen kytkimen hihnan leikkurin runkoon (Kuva 62).
7. Irrota keskipultti, joka kiinnittää kytkimen moottorin akseliin. Irrota kytkin ja kiila (Kuva 62).

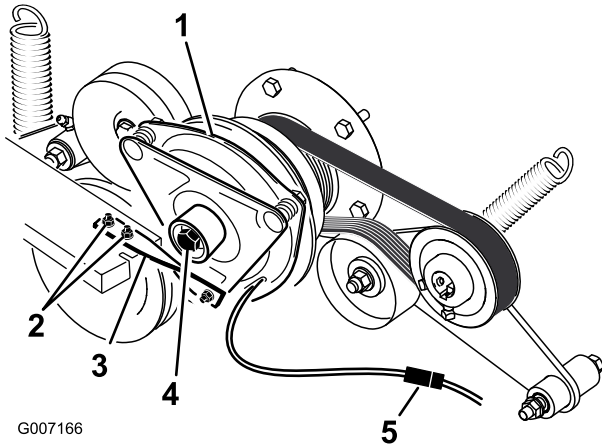

Kuva 62

G007166

- | | |
|--|-------------------------|
| 1. Kytkin | 4. Kytkimen keskipultti |
| 2. Kytkimen hihnan kaksi pulttia ja mutteria | 5. Sähköliitin |
| 3. Kuminen kytkimen hihna | |

8. Asenna 0,381–0,533 mm rakotulkki kokoonpanon sivussa olevaan tarkastusreikään. Varmista, että se on ankkurin ja roottorin kitkapintojen välissä (Kuva 63).
9. Kiristä lukkomuttereita, kunnes rakotulkki tarttuu hiukan mutta liikkuu helposti ilmaraossa (Kuva 63).
10. Toista nämä toimenpiteet kaikille muille rei'ille.

11. Tarkista jokainen reikä uudelleen ja säädä vähän kerrallaan, kunnes roottorin ja ankkurin väliin asetettu rakotulkki tarttuu hiukan.

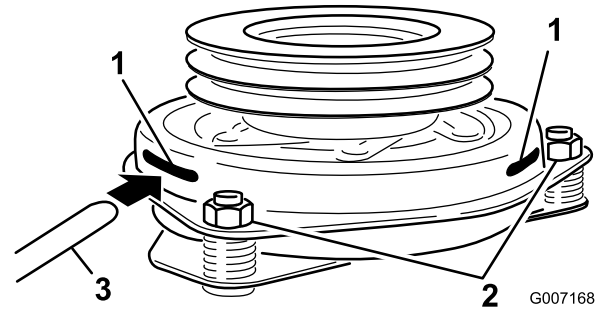

Kuva 63

G007168

- | | |
|-----------------|---------------|
| 1. Reikä | 3. Rakotulkki |
| 2. Säätömutteri | |

12. Asenna kytkin moottorin akseliin kiilalla.
13. Lisää keskipulttiin sinistä Loctitea® tai vastaavaa tuotetta.
14. Pidä kiinni kampiakselista koneen takaa, asenna keskipultti ja kiristä se momenttiin 68 N m (Kuva 62).
15. Asenna kuminen kytkimen hihna leikkurin runkoon kahdella aikaisemmin irrotetulla pultilla ja mutterilla (Kuva 62).
16. Vedä voimanulosoton käyttöhihnan jousikuormitteista kiristinpyörää ylös ja asenna se kytkimen hihnapyörään (Kuva 61).
17. Kytke kytkimen sähköliitin (Kuva 62).
18. Asenna moottorin etupaneeli.
19. Laske istuin alas.

Jäähdytysjärjestelmän huolto

Jäähdytysjärjestelmän huolto

⚠ HENGENVAARA

Paineella suihkuava jäähdytysneste, kuuma jäähdytin ja sitä ympäröivät osat voivat aiheuttaa vakavia palovammoja.

- Älä irrota jäähdyttimen korkkia moottorin ollessa kuuma. Anna moottorin jäähtyä aina vähintään 15 minuutin ajan tai kunnes jäähdyttimen korkki on jäähtynyt tarpeeksi, jotta sitä voidaan käsitellä paljain käsin, ennen kuin irrotat jäähdyttimen korkin.
- Älä kosketa jäähdytintä tai sitä ympäröiviä kuumia osia.

⚠ VAARA

Pyörivä akseli ja tuuletin voivat aiheuttaa henkilövahingon.

- Älä käytä konetta, jos suojuukset eivät ole paikoillaan.
- Pidä sormet, kädet ja vaatteet etäällä pyörivästä tuulettimesta ja vetoakselista.
- Sammuta moottori ja irrota virta-avain ennen huoltotoimenpiteiden suorittamista.

⚠ VAROITUS

Jäähdytysneste on myrkyllistä.

- Moottorin jäähdytysnestettä ei saa niellä.
- Pidä poissa lasten ja lemmikkieläinten ulottuvilta.

Moottorin jäähdytysnesteen määrän tarkistus

Huoltoväli: Aina ennen käyttöä tai päivittäin

8 ensimmäisen käyttötunnin jälkeen

100 käyttötunnin välein

Nesteen tyyppi: Käyttöikää pidentävän pakkasnesteen/Dex-Cool®-nesteen ja veden seos, suhde 50:50.

Jäähdytysjärjestelmän tilavuus: 4,6 l

Huomaa: Älä avaa jäähdyttimen korkkia. Tämä voi päästää ilmaa jäähdytysjärjestelmään.

1. Pysäköi kone tasaiselle alustalle, sammuta moottori ja kytke seisontajarru.
2. Vapauta istuin ja kallista istuin ylös.
3. Kun moottori on jäähtynyt, tarkista ylivuotopullon taso. Nestettä tulee olla ylivuotopullon ulkopuolella olevaan pullistumaan saakka (Kuva 64).
4. Jos jäähdytysnestettä on liian vähän, lisää ylivuotopulloon käyttöikää pidentävän pakkasnesteen / Dex-Cool®-nesteen ja veden seosta (seossuhde 50:50) (Kuva 64).
5. Lisää 50:50-jäähdytysnesteseosta ylivuotopulloon, kunnes neste ulottuu pullossa olevaan viivaan saakka (Kuva 64).

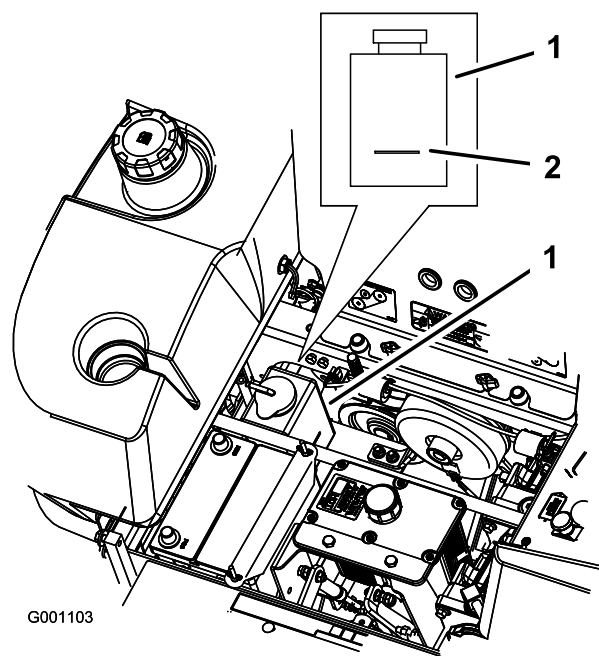

Kuva 64

1. Pakkasnesteen ylivuotopullo
2. Ylivuotopullon kyljessä oleva merkkiviiva

Moottorin öljynjäähdyttimen ja jäähdyttimen säleikön puhdistus

Huoltoväli: Aina ennen käyttöä tai päivittäin

Tarkista ja puhdista jäähdyttimen säleikkö ja öljynjäähdytin aina ennen käyttöä. Poista kaikki kertynyt ruoho, lika ja muut jätteet öljynjäähdyttimestä ja jäähdyttimen säleiköstä paineilmalla (Kuva 65).

Jarrujen huolto

Seisontajarrun säätö

Huoltoväli: 25 käyttötunnin välein

200 käyttötunnin välein

1. Kytke seisontajarru, vipu ylös.
2. Mittaa jousen pituus. Aluslaattojen etäisyyden tulee olla 64 mm (Kuva 66).
3. Jos säätö on tarpeen, vapauta seisontajarru, löysää jousen alla oleva vastamutteri ja säädä suoraan jousen alapuolella olevaa mutteria (Kuva 66). Käännä mutteria, kunnes etäisyys on oikea. Lyhennä joustaa kääntämällä mutteria myötäpäivään tai pidennä joustaa kääntämällä mutteria vastapäivään.
4. Kiristä mutterit yhteen.
5. Kytke seisontajarru, vipu ylös. Tarkista jousen pituus uudelleen.
6. Jos säätö on tarpeen, toista edellä oleva menettely.
7. Toista vaiheet koneen vastakkaisella puolella.

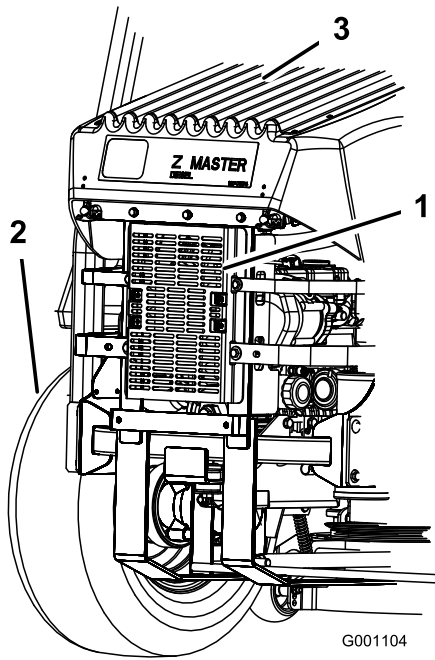

Kuva 65

1. Hydraulioiljyn jäähdytin
2. Vasen takarengas
3. Jäähdyttimen säleikkö

Moottorin jäähdytysnesteen vaihto

Huoltoväli: Vuosittain

Moottorin jäähdytysneste on vaihdettava valtuutetussa huoltoliikkeessä vuosittain.

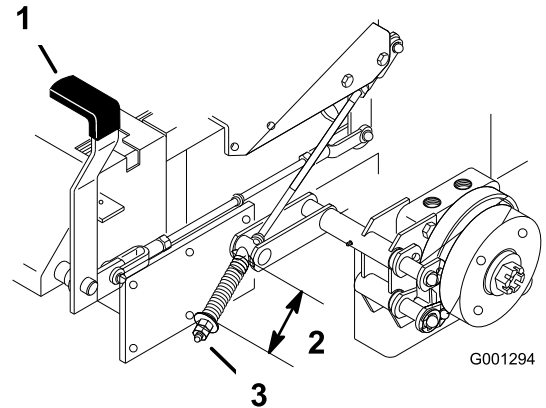

Kuva 66

1. Jarruvipu kytkettynä
2. Jousi 64 mm
3. Säätömutteri ja vastamutteri

Hihnan huolto

Hihnojen tarkastus

Huoltoväli: 100 käyttötunnin välein

Tarkasta, ettei hihnoissa ole murtumia, rispaantuneita reunoja, palojälkiä tai muita vaurioita. Vaihda vaurioituneet hihnat.

Leikkurin hihnan vaihto

Kuluneen hihnan merkkejä ovat vinkuminen hihnan pyöriessä, luistavat terät ruohoa leikattaessa, rispaantuneet reunat, palojäljet ja murtumat. Vaihda leikkurin hihna, jos jokin näistä tiloista ilmenee.

Tärkeää: Tämän koneen leikkuupöytäsuojusten kiinnikkeiden on tarkoitus pysyä kiinni suojuksessa sen irrotuksen jälkeen. Löysää kunkin suojuksen kaikkia kiinnikkeitä muutama kierros niin, että suojus on löysällä mutta kuitenkin yhä paikallaan. Löysää sitten kiinnikkeitä lisää, kunnes suojus irtoaa. Näin vältetään pulttien irtoaminen vahingossa pidikkeistä.

1. Vapauta voimanulosotto (PTO), lukitse liikkeenohjausvivut vapaalle ja kytke seisontajarru.
2. Sammuta moottori, irrota avain ja odota, että kaikki liikkuvat osat ovat pysähtyneet, ennen kuin poistut käyttäjän paikalta.
3. Irrota hihnansuojukset ja niihin kiinnitetty pultit (Kuva 67).
4. Irrota jousi ja hihnaohjain välivarresta.
5. Irrota vanha hihna tarvittaessa.
6. Asenna uusi hihna leikkurin hihnapyörien ja moottorin alla olevan vaihteiston hihnapyörän ympäri (Kuva 68).
7. Asenna hihnaohjain jousikuormitteiseen välipyörään 45 asteen kulmassa (Kuva 68). Kiristä pultti momenttiin 37–45 N m.
8. Asenna kiristinpyörän jousi kahteen tappiin (Kuva 68).
9. Asenna hihnansuojukset liu'uttamalla suojus kielekkeeseen, kiristämällä pultit ja sulkemalla salvat (Kuva 67).

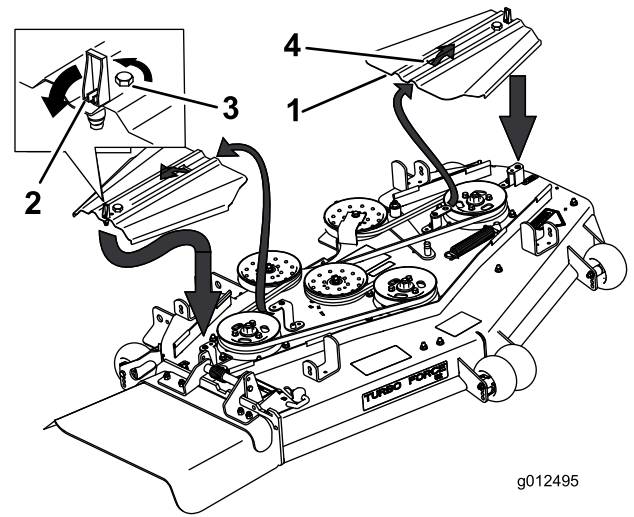

g012495

Kuva 67

- | | |
|-----------------|----------------------------------|
| 1. Hihnansuojus | 3. Pultti |
| 2. Salpa | 4. Työnnä kieleke kielekkeeseen. |

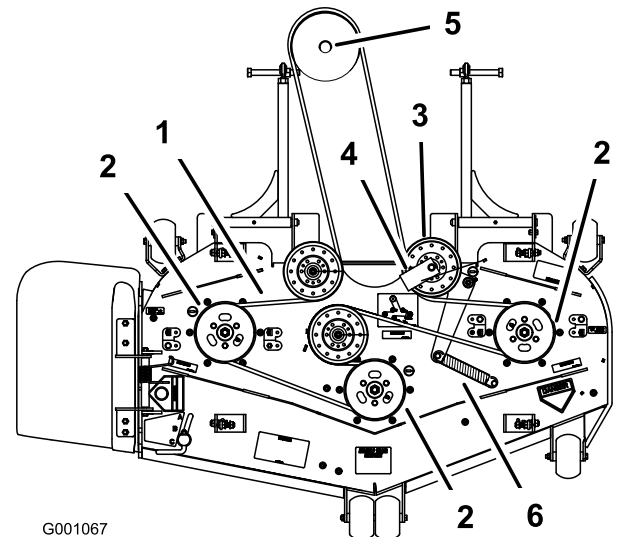

G001067

Kuva 68

- | | |
|----------------------------|---------------------------|
| 1. Leikkurin hihna | 4. Hihnaohjain |
| 2. Leikkurin karapyörä | 5. Vaihteiston hihnapyörä |
| 3. Leikkurin kiristinpyörä | 6. Jousi |

Voimanulosoton (PTO) käyttöhihnan vaihto

Huoltoväli: 50 käyttötunnin välein—Tarkista voimanulosoton (PTO) käyttöhihna.

Tärkeää: Moottorin etupaneelin kiinnikkeiden on tarkoitus pysyä kiinni koneessa suojuksen irrotuksen jälkeen. Löysää kaikkia kiinnikkeitä muutama kierros niin, että paneeli on löysällä mutta kuitenkin yhä paikallaan. Löysää sitten kiinnikkeitä

lisää, kunnes paneeli irtoaa. Näin vältetään pulttien irtoaminen vahingossa pidikkeistä.

1. Vapauta voimanulosotto (PTO), lukitse liikkeenohjausvivut vapaalle ja kytke seisontajarru.
2. Sammuta moottori, irrota avain ja odota, että kaikki liikkuvat osat ovat pysähtyneet, ennen kuin poistut käyttäjän paikalta.
3. Kallista istuin eteenpäin, löysää pultit ja irrota moottorin etupaneeli (Kuva 69).

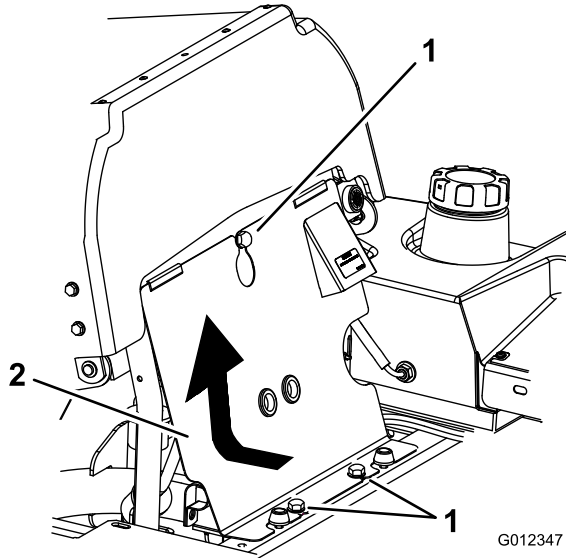

Kuva 69

1. Pultit
2. Moottorin etupaneeli

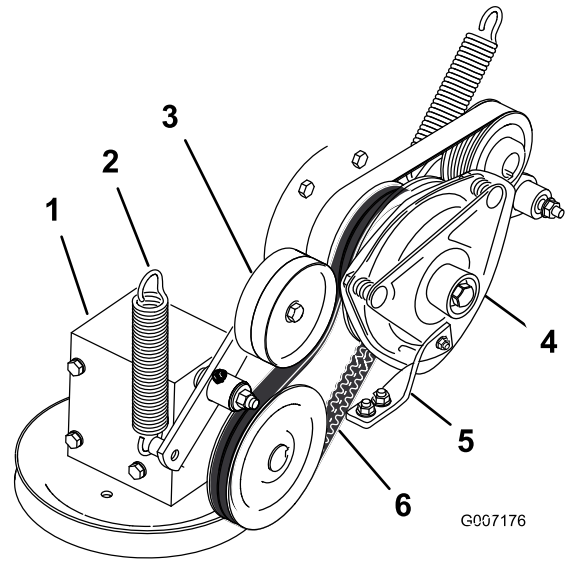

Kuva 70

- | | |
|-------------------------------------|-------------------------------------|
| 1. Vaihteisto | 4. Kytin |
| 2. Jousi | 5. Kuminen kytkimen pysäytin |
| 3. Jousikuormitteinen kiristinpyörä | 6. Voimanulosoton (PTO) käyttöhihna |

Pumpun käyttöhihnan vaihto

Huoltoväli: 50 käyttötunnin välein—Tarkista pumpun käyttöhihna.

Huomaa: Irrota voimanulosoton (PTO) käyttöhihna ensin, jos pumpun käyttöhihna on vaihdettava.

4. Irrota jousi välivarresta (Kuva 70).
5. Irrota kytkimen pysäytin.
6. Irrota vanha voimanulosoton (PTO) käyttöhihna.
7. Asenna voimanulosoton hihna kytkimen hihnapyörän ja vaihteiston hihnapyörän ympäri (Kuva 70).
8. Asenna kuminen kytkimen pysäytin.
9. Asenna jousi välivarteen (Kuva 70).
10. Asenna moottorin etupaneeli.

1. Kallista istuin eteenpäin, löysää pultit ja irrota moottorin etupaneeli.
2. Irrota voimanulosoton (PTO) käyttöhihna.
3. Irrota jousi välivarresta (Kuva 71).
4. Asenna uusi hihna moottorin ja hydraulipumpun hihnapyörän ympäri (Kuva 71).
5. Asenna voimanulosoton (PTO) käyttöhihna.
6. Asenna jousi välivarteen (Kuva 71).
7. Asenna moottorin etupaneeli.

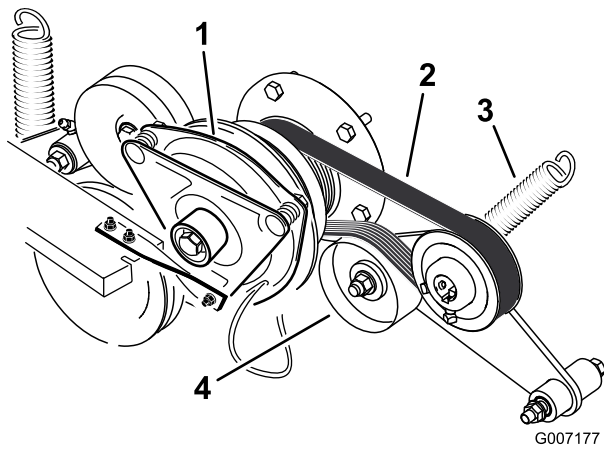

Kuva 71

- | | |
|-----------------------|-------------------------------------|
| 1. Kytkin | 3. Jousi |
| 2. Pumpun käyttöhihna | 4. Jousikuormitteinen kiristinpyörä |

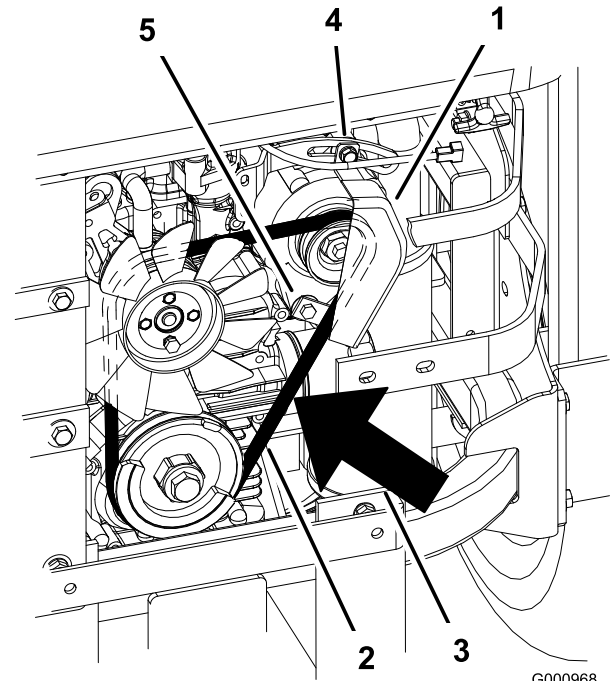

Kuva 72

- | | |
|---|----------------|
| 1. Laturi | 4. Ylin pultti |
| 2. Laturin hihna | 5. Alin pultti |
| 3. Painuma 7–9 mm 10 kgf:n voimalla painettaessa. | |

Laturin hihnan vaihto ja kiristys

Laturin hihnan vaihto

Huoltoväli: 50 käyttötunnin välein—Tarkista laturin hihna.

Jos laturin hihna on vaihdettava, kone on toimitettava valtuutettuun huoltoliikkeeseen.

Laturin hihnan kiristys

1. Aseta laturin ja sylinteriryhmän väliin kahva.
2. Säädä laturin hihnaa ulospäin, kunnes hihnan painuma on 7–9 mm moottorin ja laturin hihnapyörien välissä 10 kgf:n voimalla painettaessa (Kuva 72).
3. Kiristä laturin pultit.
4. Tarkista hihnan painuma uudelleen ja säädä hihnaa tarvittaessa.
5. Jos painuma on virheellinen, kiristä alinta ja ylintä pulttia (Kuva 72).

Ohjausjärjestelmän huolto

Ohjaukshivan vapaa-asennon säätö

Jos liikkeenohjausviput eivät ole yhdensuuntaiset tai liikkuvat helposti kojetaulun loveen, niitä tulee säätää. Säädä kukin vipu, jousi ja tanko erikseen.

Huomaa: Liikkeenohjausviput on asennettava oikein. Katso käyttöönotto-ohjeiden kohta Liikkeenohjausviput.

1. Vapauta voimanulosotto (PTO), lukitse liikkeenohjausviput vapaalle ja kytke seisontajarru.
2. Sammuta moottori, irrota avain ja odota, että kaikki liikkuvat osat ovat pysähtyneet, ennen kuin poistut käyttäjän paikalta.
3. Vapauta istuin ja kallista istuin eteenpäin.
4. Aloita joko vasemmasta tai oikeasta liikkeenohjausvivusta.
5. Siirrä vipu vapaalle, mutta älä lukitse sitä (Kuva 73).
6. Vedä vipua taakse kunnes liitintappi (varressa riippuakselin alla) koskettaa aukon päätä (alkaa juuri lisätä painetta jouseen) (Kuva 73).
7. Tarkista, missä ohjausvipu on kojetaulussa olevaan loveen nähden (Kuva 73). Sen tulee olla keskellä siten, että vipu pystyy kallistumaan ulospäin, lukittuun vapaa-asentoon.

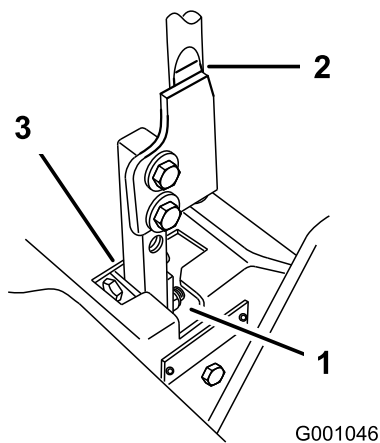

Kuva 73

1. Lukittu vapaa-asento
2. Ohjausvipu
3. Vapaa-asento

ohjausvipu on lukitun vapaa-asennon keskellä (Kuva 74).

Huomaa: Vivun painaminen taaksepäin pitää tapin aukon päässä, jolloin säätöpultti pystyy siirtämään vivun oikeaan kohtaan.

10. Kiristä mutteri ja vastamutteri (Kuva 74).

11. Toista sama koneen vastakkaisella puolella.

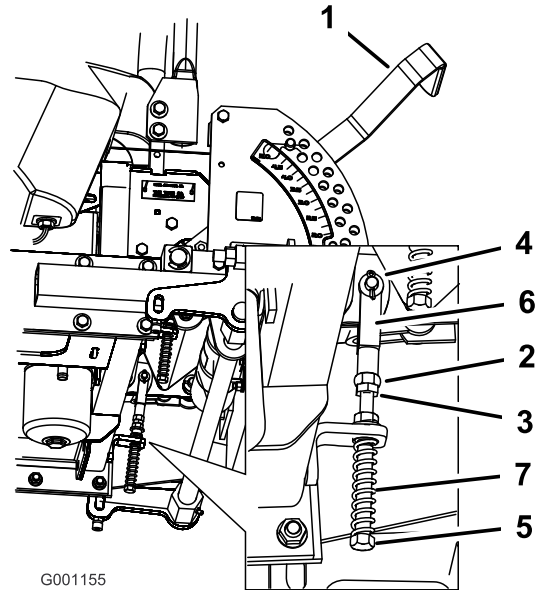

Kuva 74

1. Leikkuukorkeusvipu
2. Haarukkapäätä vasten oleva mutteri
3. Vastamutteri
4. Reiässä oleva liitintappi
5. Säätöpultti
6. Haarukkapää
7. Jousi

8. Jos säätö on tarpeen, löysää haarukkapäätä vasten olevaa mutteria ja vastamutteriä (Kuva 74).
9. Paina liikkeenohjausvipua hieman taaksepäin ja käännä säätöpultin päätä sopivaan suuntaan, kunnes

Hydraulijärjestelmän huolto

Hydraulijärjestelmän huolto

Hydrauliöljylaatu: Toro® HYPR-OIL™ 500 -hydrauliöljy tai Mobil® 1 15W-50

Hydraulijärjestelmän tilavuus: 3,9 l

Tärkeää: Käytä määritettyä öljyä. Muut nesteet saattavat vahingoittaa järjestelmää.

Hydraulinesteen tarkistus

Huoltoväli: 8 ensimmäisen käyttötunnin jälkeen
25 käyttötunnin välein

Tärkeää: Käytä määritettyä öljyä tai vastaavaa. Muut nesteet saattavat vahingoittaa järjestelmää.

Huomaa: Hydrauliöljy voidaan tarkistaa kahdella tavalla: öljyn ollessa lämmintä tai öljyn ollessa kylmää. Säiliön sisällä olevalla jakolevyllä on kaksi tasoa sen mukaan, onko öljy lämmintä vai kylmää.

1. Aseta kone tasaiselle alustalle ja kytke seisontajarru.
2. Puhdista hydraulinesestesäiliön täyttökaulaa ympäröivä alue (Kuva 75).
3. Irrota korkki täyttökaulasta. Katso, onko säiliössä nestettä (Kuva 75).
4. Jos nestettä ei ole, lisää nestettä säiliöön, kunnes se ulottuu jakolevyn kylmälle tasolle.
5. Anna moottorin käydä alhaisella joutokäynnillä 15 minuuttia, jotta mahdollinen ilma poistuu järjestelmästä ja neste lämpenee. Katso Moottorin käynnistys ja sammutus (sivu 21).
6. Tarkista määrä uudestaan nesteen lämmettyä. Nesteen tulee olla kylmän ja kuumen rajan välissä.
7. Lisää tarvittaessa nestettä hydraulisäiliöön.

Huomaa: Nesteen tulee ulottua jakolevyn kuumalle tasolle, kun neste on kuumaa (Kuva 75).

8. Asenna täyttökaulan korkki.

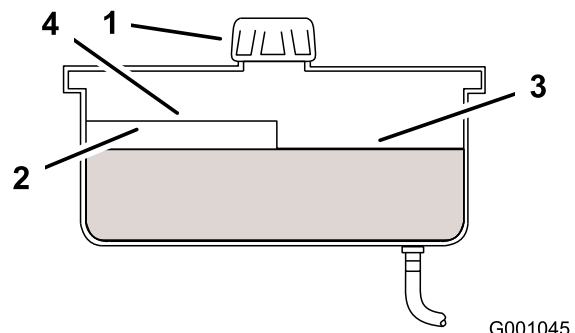

Kuva 75

1. Korkki
2. Jakolevy
3. Kylmä neste – täynnä
4. Kuuma neste – täynnä

VAARA

Paineella suihkuava hydraulineste voi läpäistä ihon ja aiheuttaa vammoja.

- Asiantuntevan lääkärin tulee leikata ihon alle joutunut neste muutaman tunnin sisällä. Jos näin ei tehdä, seurauksena saattaa olla kuolio.
- Pidä keho ja kädet kaukana vuotavista rei'istä ja suuttimista, joista suihkuu korkeapaineista hydraulinestettä.
- Etsi hydraulinestevuotoja pahvin tai paperin avulla.
- Poista paine varovasti hydraulijärjestelmästä, ennen kuin huollat järjestelmää.
- Varmista, että kaikki hydrauliletkut ja -putket ovat hyvässä kunnossa ja että kaikki hydrauliputkien liittimet ovat tiukalla, ennen kuin lisäät järjestelmän painetta.

Hydraulisuodattimen ja -öljyn vaihto

Huoltoväli: 25 ensimmäisen käyttötunnin jälkeen

250 käyttötunnin välein—Vaihda hydraulisuodatin ja hydrauliöljy, kun käytät Mobil® 1 -öljyä.

500 käyttötunnin välein—Vaihda hydraulisuodatin ja hydrauliöljy, kun käytät Toro® HYPR-OIL™ 500 -hydrauliöljyä.

Käytä yli 0 °C:n lämpötiloissa kesäsuodatinta.

Käytä alle 0 °C:n lämpötiloissa talvisuodatinta.

Huomaa: Vaihda hydrauliöljy vuosittain öljynsuodattimen vaihdon yhteydessä.

1. Vapauta voimanulosotto (PTO), lukitse liikkeenohjausvivut vapaalle ja kytke seisontajarru.

2. Sammuta moottori, irrota avain ja odota, että kaikki liikkuvat osat ovat pysähtyneet, ennen kuin poistut käyttäjän paikalta.

Tärkeää: Älä vaihda tilalle autoissa käytettävää öljynsuodatinta. Hydraulijärjestelmä saattaa vaurioitua pahoin.

3. Aseta suodattimen alle tyhjennysastia, irrota vanha suodatin ja pyyhi suodattimen istukan tiiviste pinta puhtaaksi (Kuva 76).

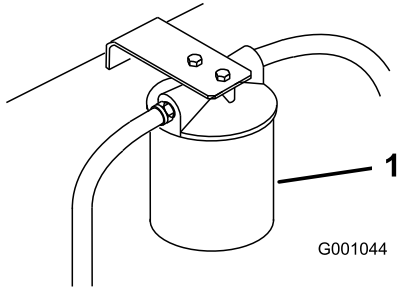

Kuva 76

1. Hydraulisuodatin

4. Sivele ohut kerros hydraulinestettä uuden suodattimen kumitiivisteelle (Kuva 77).
5. Anna hydrauliohjain valua säiliöstä öljynsuodattimen irrotuksen yhteydessä, kun vaihdat öljyn.
6. Asenna uusi hydraulinesteen suodatin suodattimen istukkaan. Älä kiristä.
7. Lisää hydraulinestettä hydraulisäiliöön, kunnes nestettä vuotaa suodattimen yli. Käännä sitten öljynsuodatinta myötäpäivään, kunnes kumitiiviste koskettaa suodattimen istukkaa. Käännä tämän jälkeen vielä puoli kierrosta (Kuva 77).
8. Pyyhi läikkinyt neste pois.
9. Lisää hydraulisäiliöön nestettä jakolevyn kylmälle tasolle saakka.
10. Käynnistä moottori ja anna sen käydä pari minuuttia, jotta kaikki ilma purkautuu järjestelmästä. Sammuta moottori ja tarkista, ettei järjestelmässä ole vuotoja. Jos toinen tai molemmat pyöristä eivät vedä, katso kohta Hydraulijärjestelmän ilmaus.
11. Tarkista määrä uudestaan nesteen lämmentyessä. Nesteen tulee olla kylmän ja kuumen rajan välissä.
12. Lisää tarvittaessa nestettä hydraulisäiliöön. Älä täytä liikaa.

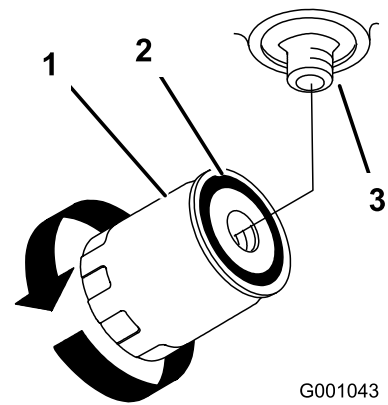

Kuva 77

1. Hydraulisuodatin
2. Tiiviste
3. Istukka

Hydraulijärjestelmän ilmaus

Vetojärjestelmä on itseilmaava, mutta järjestelmä voi olla tarpeen ilmata, kun neste on vaihdettu tai jos järjestelmälle on suoritettu huoltotoimia.

1. Nosta koneen takaosaa siten, että pyörät ovat irti maasta, ja tue puukeilla.
2. Käynnistä moottori ja anna sen käydä alhaisella joutokäynnillä. Kytke vipu ja veto yhdellä puolella ja pyöritä pyörää käsin.
3. Kun pyörä alkaa pyöriä itsestään, pidä se kytkettynä kunnes pyörä kulkee tasaisesti. (Vähintään 2 minuuttia)
4. Tarkista hydraulinesteen määrä ja lisää tarvittaessa.
5. Toista menettely vastakkaisella pyörällä.

Hydrauliletkujen tarkistus

Huoltoväli: 100 käyttötunnin välein

Tarkista, että hydrauliletkuissa ei ole vuotoja, kulumia, säävahinkoja tai kemiallisia vaurioita ja että letkut eivät ole kiertyneet tai kiinnitykset tai liitännät löystyneet. Tee tarvittavat korjaukset ennen koneen käyttämistä.

Huomaa: Pidä hydraulijärjestelmän ympärillä olevat alueet puhtaina liasta ja ruohosta.

⚠ VAARA

Paineella suihkuava hydraulineeste voi läpäistä ihon ja aiheuttaa vammoja.

- Asiantuntevan lääkärin tulee leikata ihon alle joutunut neste muutaman tunnin sisällä. Jos näin ei tehdä, seurauksena saattaa olla kuolio.
- Pidä keho ja kädet kaukana vuotavista rei'istä ja suuttimista, joista suihkuua korkeapaineista hydraulinestettä.
- Etsi hydraulinestevuotoja pahvin tai paperin avulla.
- Poista paine varovasti hydraulijärjestelmästä, ennen kuin huollat järjestelmää.
- Varmista, että kaikki hydrauliletkut ja -putket ovat hyvässä kunnossa ja että kaikki hydrauliputkien liittimet ovat tiukalla, ennen kuin lisäät järjestelmän painetta.

Hydraulipumpun vapaa-asennon säätö

Huomaa: Säädä kahvan vapaa-asento ensin. Sen on oltava oikein, ennen kuin seuraava säätö voidaan tehdä.

Vetopyörien on pyörittävä tämän säädön aikana.

⚠ HENGENVAARA

Mekaaniset tai hydrauliset tunkit saattavat pettää ja aiheuttaa vakavan loukkaantumisen.

- Tue kone pukeilla.
- Älä käytä hydraulisia tunkkeja.

⚠ VAARA

Moottorin on oltava olla käynnissä, jotta liikkeenohjauksen säätö voidaan tehdä. Kosketus liikkuviin osiin tai kuumiin pintoihin voi aiheuttaa tapaturman.

Pidä kädet, jalat, kasvot, vaatteet ja muut ruumiinosat etäällä pyörivistä osista, äänenvaimentimesta ja muista kuumista osista.

1. Nosta runkoa ja tue kone pukeilla siten, että vetopyörät voivat pyöriä vapaasti.
2. Irrota istuimen turvakytkimen sähköliitin. Kytke hyppylanka tilapäisesti johdinsarjan liittimen koskettimiin.
3. Vapauta istuin ja vedä istuin eteenpäin.
4. Irrota istuintanko ja kallista istuin kokonaan eteenpäin.

Oikeanpuoleisen hydraulipumpun vapaa-asennon säätö

1. Käynnistä moottori, avaa kaaspuoliväliin ja vapauta seisontajarru. Katso Käyttö-osan kohta Moottorin käynnistys ja sammutus.

Huomaa: Liikkeenohjausvipun on oltava vapaalla säätöjen teon aikana.

2. Säädä pumpputangon pituutta kääntämällä nuppia sopivaan suuntaan, kunnes pyörä on pysähtynyt tai pyörii hitaasti taaksepäin (Kuva 78).
3. Siirrä liikkeenohjausvipua eteen- ja taaksepäin ja sitten takaisin vapaalle. Pyörän on pysähtyttävä tai pyörittävä hitaasti taaksepäin.
4. Siirrä kaasuvipu Nopea-asentoon. Varmista, että pyörä pysyy pysähtyneenä tai pyörii hitaasti taaksepäin. Säädä tarvittaessa.

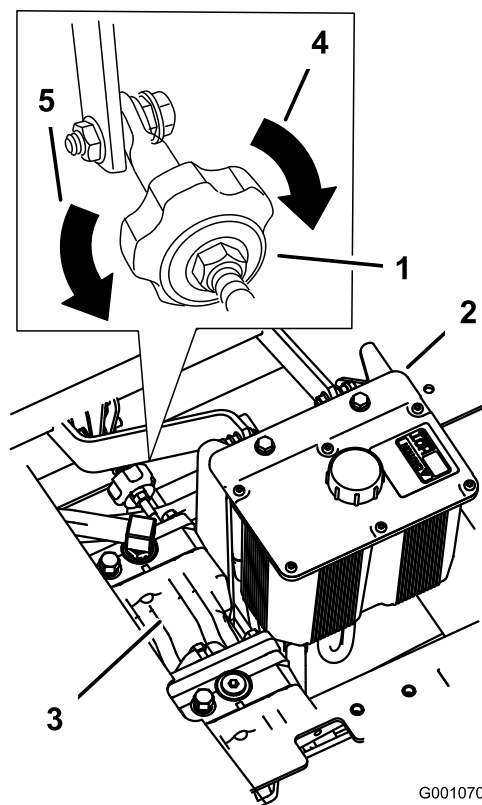

Kuva 78

G001070

- | | |
|-----------------------|-----------------------------|
| 1. Ohjauskulman nappi | 4. Ohjaa konetta oikealle |
| 2. Hydraulisäiliö | 5. Ohjaa konetta vasemmalle |
| 3. Hydraulipumput | |

Vasemmanpuoleisen hydraulipumpun vapaa-asennon säätö

1. Löysää pumpun ohjaustangon pallonivelten lukkomuttereita (Kuva 79).

2. Käynnistä moottori, avaa kaasu puoliväliin ja vapauta seisontajarru. Katso Käyttö-osan kohta Moottorin käynnistys ja sammutus.

Huomaa: Liikkeenohjausvivun on oltava vapaalla säätöjen teon aikana.

Huomaa: Pumpputangon etummaisessa mutterissa on vasemmanpuoleiset kierteet.

3. Säädä pumpputangon pituutta kääntämällä tangon kahta mutteria sopivaan suuntaan, kunnes pyörä on pysähtynyt tai liikkuu hitaasti taaksepäin (Kuva 79).
4. Siirrä liikkeenohjausvipua eteen- ja taaksepäin ja sitten takaisin vapaalle. Pyörän on pysähdyttävä tai pyörittävä hitaasti taaksepäin.
5. Siirrä kaasuvipu Nopea-asentoon. Varmista, että pyörä pysyy pysähtyneenä tai pyörii hitaasti taaksepäin. Säädä tarvittaessa.
6. Kiristä pallonivelen lukkomutterit (Kuva 79).

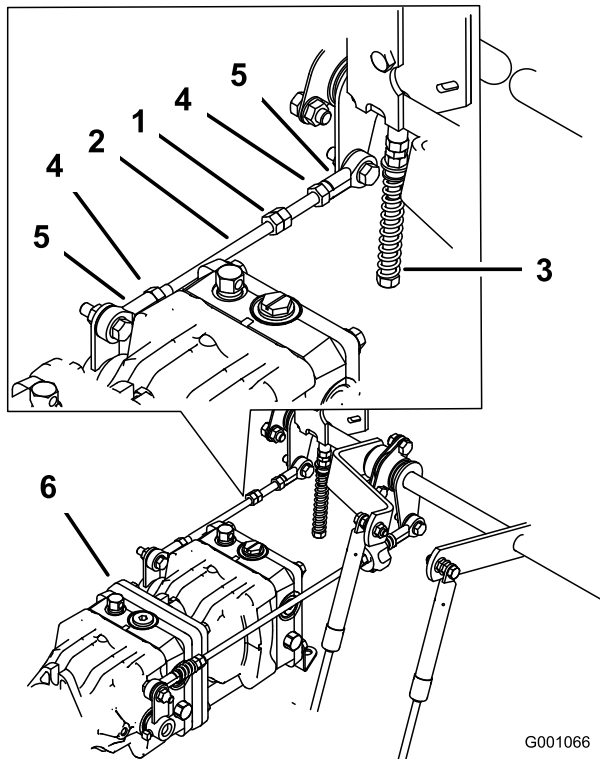

Kuva 79

- | | |
|-------------------|-----------------|
| 1. Kaksi mutteria | 4. Lukkomutteri |
| 2. Pumpputanko | 5. Pallonivel |
| 3. Säätöpultti | 6. Pumput |

▲ VAARA

Sähköjärjestelmän turvakatkaisu ei toimi oikein hyppylangan ollessa kytkettynä.

- Irrota hyppylanka johdinsarjan liittimestä ja kytke liitin istuinkytkimeen, kun säätö on valmis.
 - Konetta ei saa käyttää hyppylangan ollessa kytkettynä ja istuinkytkimen ollessa ohitettuna.
7. Kun molempien pumppujen vapaa-asennot on asetettu, sammuta koneen moottori.
 8. Irrota hyppylanka johdinsarjan liittimestä ja kytke liitin istuinkytkimeen.
 9. Asenna istuintanko ja laske istuin paikoilleen.
 10. Poista pukit.

Leikkuupöydän huolto

Leikkurin tasaus kolmesta kohdasta

Koneen käyttöönotto

1. Sijoita leikkuri tasaiselle alustalle.
2. Vapauta voimanulosotto (PTO), lukitse liikkeenohjausvivut vapaalle ja kytke seisontajarru.
3. Sammuta moottori, irrota avain ja odota, että kaikki liikkuvat osat ovat pysähtyneet, ennen kuin poistut käyttäjän paikalta.
4. Tarkista kaikkien neljän renkaan rengaspaine. Säädä tarvittaessa paineeseen 90 kPa.
5. Laske leikkuri 76 mm:n leikkuukorkeuteen.
6. Tarkasta kaikki neljä ketjua. Ketjujen on oltava kireällä.
 - Jos toinen takaketju on löysällä, laske (löysää) saman puolen etutukivartta. Katso kohta Leikkurin pitkittäiskaltevuuden säätö.
 - Jos toinen etuketju on löysällä, nosta (kiristä) kyseisen ketjun etutukivartta. Katso kohta Leikkurin pitkittäiskaltevuuden säätö.

Leikkurin tasaus sivuttaissuunnassa

1. Aseta **oikea** terä sivuttaisiin koneeseen nähden (Kuva 80).

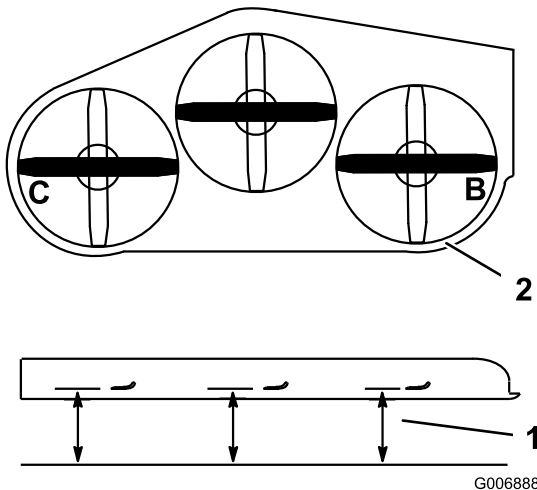

Kuva 80

1. Mittaa tästä terästä kovalle pinnalle
2. Mittaa kohdista B ja C pinnalle

2. Mittaa oikea terä kohdasta **B** vaakatasossa olevasta pinnasta terän kärjen leikkuusärmään (Kuva 80).

3. Merkitse mitta muistiin. Mitan on oltava 79–83 mm.
4. Aseta vasen terä sivuttaisiin koneeseen nähden (Kuva 80).
5. Mittaa vasen terä kohdasta **C** (Kuva 80) vaakatasossa olevasta pinnasta terän kärjen leikkuusärmään.
6. Merkitse mitta muistiin. Mitan on oltava 79–83 mm.
7. Jos mitta kohdassa **B** tai **C** ei ole oikein, löysää pulttia, joka kiinnittää takaketjun takatukivarteen (Kuva 81).

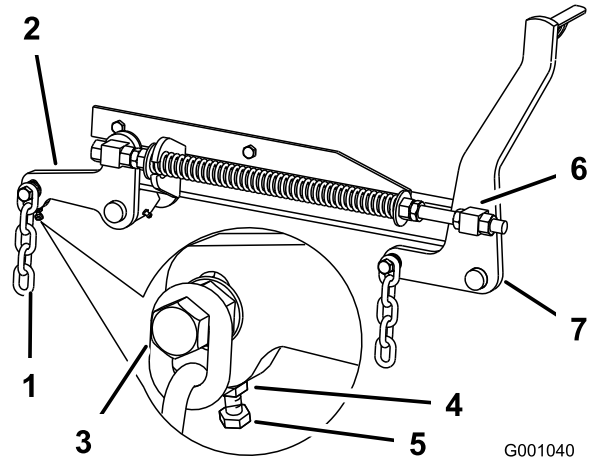

Kuva 81

- | | |
|------------------|-----------------|
| 1. Takaketju | 5. Säätöpultti |
| 2. Takatukivarsi | 6. Etunivel |
| 3. Pultti | 7. Etutukivarsi |
| 4. Vastamutteri | |

8. Löysää takatukivarteen alla olevaa vastamutteria ja säädä säätöpulttia siten, että mitta on 79–83 mm (Kuva 81).

Huomaa: Mitan kannattaa olla sama leikkurin molemmilla puolilla.

9. Kiristä takatukivarteen alla oleva vastamutteri ja kiristä pultti, joka kiinnittää ketjun takatukivarteen.
10. Säädä vastakkainen puoli tarvittaessa.

Leikkurin pitkittäiskaltevuuden säätö

1. Aseta oikea terä pitkittäin koneeseen nähden (Kuva 82).
2. Mittaa oikea terä kohdasta **A** vaakatasossa olevasta pinnasta terän kärjen leikkuusärmään (Kuva 82).

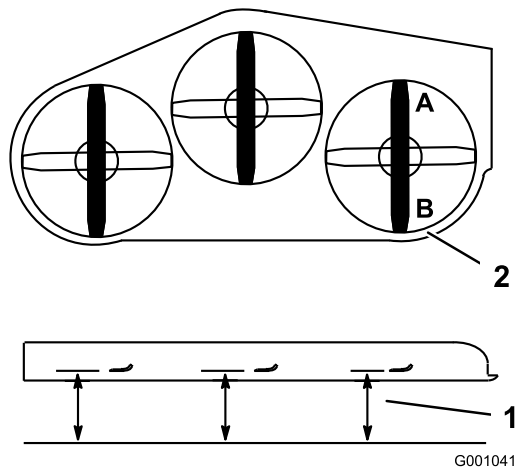

Kuva 82

1. Mittaa tästä terästä kovalle pinnalle
2. Mittaa kohdista A ja B pinnalle

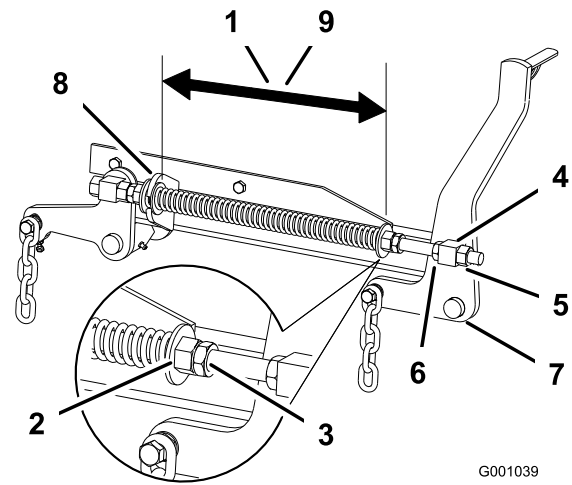

Kuva 83

- | | |
|--|--|
| 1. Isojen aluslaattojen väli 28,2 cm (132 cm:n leikkuupöytä) | 6. Nostomutteri |
| 2. Etumutteri | 7. Etutukivarsi |
| 3. Jousen vastamutteri | 8. Iso aluslaatta |
| 4. Etunivel | 9. Isojen aluslaattojen väli 26,7 cm (152 cm:n leikkuupöytä) |
| 5. Nivelen vastamutteri | |

3. Merkitse mitta muistiin.
4. Mittaa oikea terä kohdasta **B** vaakatasossa olevasta pinnasta terän kärjen leikkuusärmään (Kuva 82).
5. Merkitse mitta muistiin.
6. Leikkuuterän tulee olla 6-10 mm alempana kohdassa **A** kuin kohdassa **B** (Kuva 82). Jos mitta on väärä, jatka seuraaviin vaiheisiin.

Huomaa: Molemmat etunivelet on säädettävä samaan aikaan, jotta ketjut pysyisivät yhtä kireällä.

7. Löysää etunivelten vastamuttereita (oikean ja vasemman nivelen edestä) noin 13 mm (Kuva 81).
8. Säädä sekä vasemman että oikean puolen nostomuttereita siten, että koneen etuosa kohdassa **A** on 6–10 mm alempana kuin takaosa kohdassa **B** (Kuva 81).
9. Lukitse korkeus kiristämällä molemmat nivelten vastamutterit etuniveltä vasten.
10. Tarkista, että ketjut ovat yhtä kireällä, ja säädä tarvittaessa uudelleen.

Painejousen säätö

1. Nosta leikkurin nostovipu kuljetusasentoon.
2. Tarkista kahden ison aluslaatan välinen etäisyys. Sen tulee olla 28,2 cm (132 cm:n leikkuupöytä) tai 26,7 cm (152 cm:n leikkuupöytä) (Kuva 83).
3. Säädä tätä etäisyyttä löysäämällä jousen vastamutteria ja kääntämällä kunkin jousen edessä olevaa mutteria (Kuva 83). Mutterin kääntäminen myötäpäivään lyhentää joustia; kääntäminen vastapäivään pidentää joustia.
4. Lukitse mutteri paikoilleen kiristämällä jousen vastamutteria (Kuva 83).

Leikkuuterien huolto

Pidä terät terävinä koko leikkuukauden ajan. Terävät terät leikkaavat ruohon siistimmin ruohonkorsia repimättä. Repeytymien vuoksi ruohon reunat muuttuvat ruskeiksi, mikä heikentää kasvua ja altistaa kasvisairauksille.

Tarkista päivittäin, että leikkuuterät ovat terävät ja että ne eivät ole kuluneet tai vaurioituneet. Viilaa mahdolliset lovet pois ja teroita terät tarpeen mukaan. Jos terä on vaurioitunut tai kulunut, vaihda se aitoon Toro-vaihtoterään. Jotta terien teroitus ja vaihto kävisi vaivattomasti, käytettävissä on hyvä olla muutamia vaihtoteriä.

▲ HENGENVAARA

Kulunut tai vaurioitunut terä voi rikkoutua ja terän pala voi sinkoutua käyttäjään tai ohikulkijaan aiheuttaen vakavan loukkaantumisen tai kuoleman.

- Terä on tarkistettava säännöllisesti kulumisen ja vaurioiden varalta.
- Kulunut tai vaurioitunut terä on vaihdettava.

Ennen terien tarkastusta tai huoltoa

Pysäköi kone tasaiselle alustalle, vapauta terän ohjaus (PTO) ja kytke seisontajarru. Käännä virta-avain Pois-asentoon. Irrota avain.

Terien tarkastus

Huoltoväli: Aina ennen käyttöä tai päivittäin

1. Tarkasta leikkuusärmät (Kuva 84). Jos särmät eivät ole terävät tai niissä on lovia, irrota terät ja teroita ne. Katso kohta Terien teroitus.
2. Tarkista terät, etenkin kupera alue (Kuva 84). Jos havaitset vähäisiäkin vaurioitumisen, kulumisen tai urautumisen merkkejä tällä alueella (Kuva 84), asenna uusi terä välittömästi.

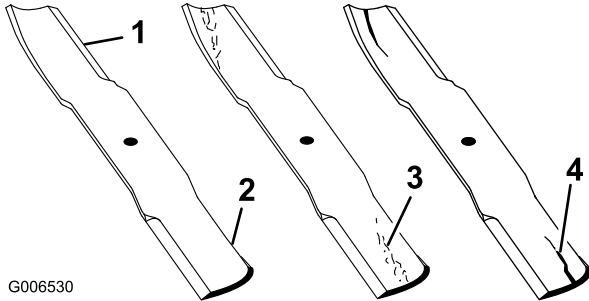

Kuva 84

- | | |
|------------------|------------------------------|
| 1. Leikkuusärmiä | 3. Kulumisjälkiä/urautumista |
| 2. Kupera alue | 4. Halkeama |

Taipuneiden terien tarkistus

1. Vapauta voimanulosotto (PTO), lukitse liikkeenohjausvivut vapaalle ja kytke seisontajarru.
2. Sammuta moottori, irrota avain ja odota, että kaikki liikkuvat osat ovat pysähtyneet, ennen kuin poistut käyttäjän paikalta.
3. Käännä teriä, kunnes päät osoittavat eteen- ja taaksepäin (Kuva 85). Mittaa vaakasuorasta pinnasta leikkuuterän leikkuusärmään (kohta A) (Kuva 85). Merkitse mitta muistiin.

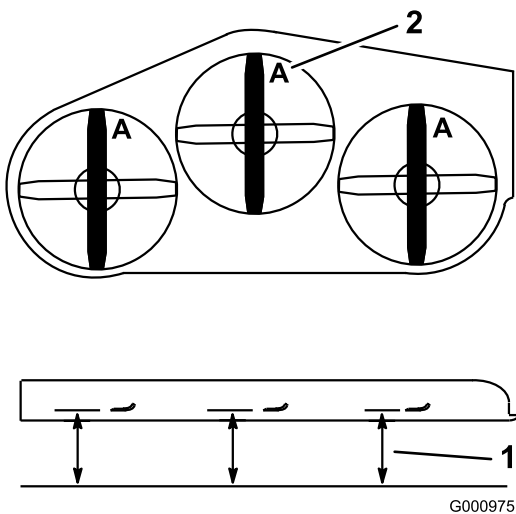

Kuva 85

- | | |
|--|-------------|
| 1. Mittaa tästä terästä kovalle pinnalle | 2. Asento A |
|--|-------------|

4. Käännä terien vastakkainen päät osoittamaan eteenpäin.
5. Mittaa vaakasuoralta pinnalta leikkuuterien leikkuusärmään samasta kohdasta kuin edellä vaiheessa 3. Vaiheiden 3 ja 4 välisten mittojen ero ei saa olla yli 3 mm. Jos ero on yli 3 mm, terä on vaihdettava, koska se on taipunut. Katso kohdat Terien irrotus ja Terien asennus.

▲ VAARA

Taipunut tai vaurioitunut terä voi rikkoutua ja aiheuttaa vakavan loukkaantumisen tai kuoleman lähellä olijoille.

- Taipunut tai vaurioitunut terä on aina vaihdettava uuteen.
- Älä hio tai tee teräviä lovia terän särmiin tai pintoihin.

Terien irrotus

Terä on vaihdettava, jos se osunut kiinteään esineeseen, jos se on epätasapainossa tai jos se on taipunut. Käytä aina aitoja Toro-vaihtoteriä parhaan suorituskyvyn ja turvallisuuden varmistamiseksi. Muiden valmistajien vaihtoterien käyttö saattaa aiheuttaa sen, että kone ei ole enää turvallisuusstandardien mukainen.

▲ VAARA

Terävän terän koskettaminen voi aiheuttaa vakavan loukkaantumisen.

Käytä hansikkaita tai kääri terän terävät reunat liinaan.

1. Tartu terän päähän liinan tai paksun hansikkaan avulla.
2. Irrota teräpultti, jousialuslaatta ja terä kara-akselista (Kuva 88).

Terien teroitus

▲ VAARA

Terää teroittaessa siitä saattaa sinkoutua palasia, jotka voivat aiheuttaa vakavan loukkaantumisen.

Käytä kunnollisia silmäsuojaimia, kun teroitat terää.

1. Viilaa leikkuusärmiä teräväksi terän molemmista päistä (Kuva 86). Säilytä alkuperäinen kulma. Terä säilyttää tasapainonsa, kun molemmista leikkuusärmistä poistetaan materiaalia yhtä paljon.

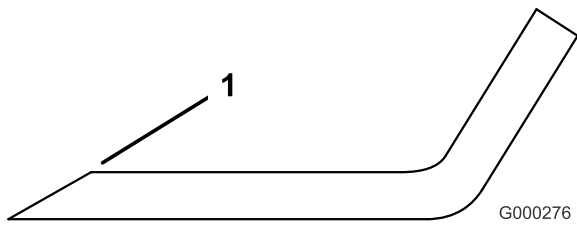

Kuva 86

1. Teroita alkuperäiseen kulmaan

2. Tarkista terän tasapaino asettamalla se terän tasaimeen (Kuva 87). Jos terä pysyy vaaka-asennossa, se on tasapainossa ja sitä voidaan käyttää. Jos terä ei ole tasapainossa, viilaa sitä vähän vain siipialueelta (Kuva 88). Toista, kunnes terä on tasapainossa.

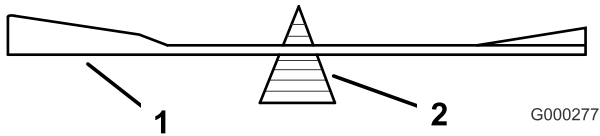

Kuva 87

1. Terä
2. Tasain

Terien asennus

1. Asenna terä kara-akseliin (Kuva 88).

Tärkeää: Terän kuperan puolen on osoitettava ylöspäin leikkurin sisäpuolta kohti, jotta leikkuujäljestä tulee kunnollinen.

2. Asenna jousialuslaatta ja teräpultti. Jousialuslaatan kartiopuoli on asennettava pultin päätä kohti (Kuva 88). Kiristä teräpultti momenttiin 115–149 N·m.

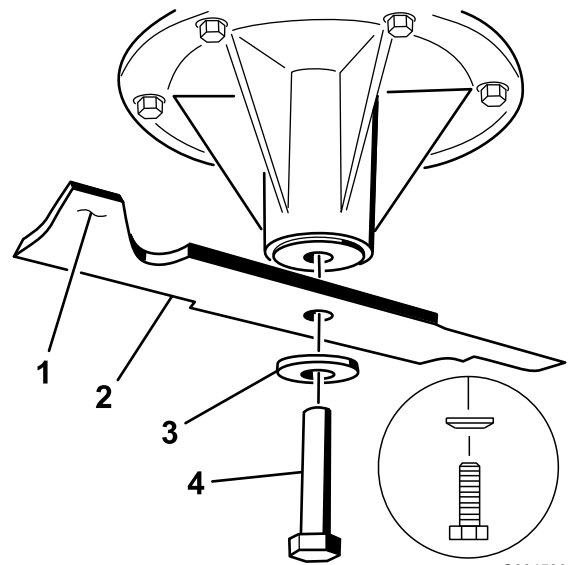

Kuva 88

1. Terän siipialue
2. Terä
3. Jousialuslaatta
4. Teräpultti

Suuntaimen vaihto

⚠ VAARA

Jos heittoaukko ei ole peitossa, leikkuri saattaa singota esineitä käyttäjän tai sivullisten suuntaan, mistä voi olla seurauksena vakava tapaturma. Seurauksena voi olla myös kosketus terään.

- Älä koskaan käytä leikkuria ilman suojuslevyä, leikkuujätelevyä tai ruhosuppiloa ja ruohonkerääjää.
 - Varmista, että suuntaimen on ala-asennossa.
1. Irrota lukkomutteri, pultti, jousi ja välikappale, jotka kiinnittävät suuntaimen kääntökannattimiin (Kuva 89). Irrota vaurioitunut tai kulunut suuntaimen.
 2. Aseta välikappale ja jousi suuntaimeen. Aseta jousen L-pää leikkuupöydän reunan taakse.

Huomaa: Varmista, että jousen L-pää on asennettu leikkuupöydän reunan taakse ennen pultin asennusta (katso Kuva 89)
 3. Asenna pultti ja mutteri. Aseta jousen J-koukkupää suuntaimen ympärille (Kuva 89).

Tärkeää: Suuntaimen on pystyttävä laskeutumaan asentoonsa. Nosta suuntaimen ylös ja testaa, että se on laskettavissa täysin alas.

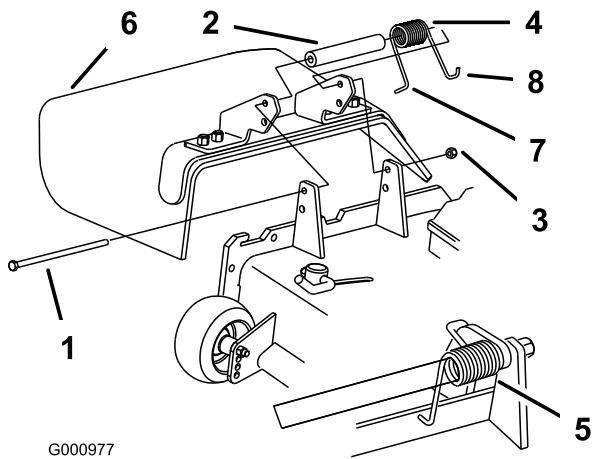

Kuva 89

- | | |
|-----------------|--|
| 1. Pultti | 5. Jousi asennettuna |
| 2. Välikappale | 6. Suuntain |
| 3. Lukkomutteri | 7. Aseta jousen L-pää leikkuupöydän reunan taakse ennen pultin asennusta |
| 4. Jousi | 8. Jousen J-koukkupää |

Puhdistus

Leikkurin alapuolen puhdistus

Huoltoväli: Aina ennen käyttöä tai päivittäin

Poista leikkuujätteet leikkurin alta päivittäin.

1. Vapauta voimanulosotto (PTO), lukitse liikkeenohjausvivut vapaalle ja kytke seisontajarru.
2. Sammuta moottori, irrota avain ja odota, että kaikki liikkuvat osat ovat pysähtyneet, ennen kuin poistut käyttäjän paikalta.
3. Nosta leikkuri kuljetusasentoon.

Jätteiden hävitys

Moottoriöljy, akut, hydraulioöljy ja moottorin jäähdytysneste saastuttavat ympäristöä. Ne on hävitettävä kansallisten ja paikallisten määräysten mukaisesti.

Varastointi

Puhdistus ja varastointi

1. Vapauta voimanulosotto (PTO), kytke seisontajarru ja käännä virta-avain Pois-asentoon. Irrota avain.
2. Poista ruoho, lika ja rasva koneen kaikista ulkoisista osista, etenkin moottorista ja hydraulijärjestelmästä. Puhdista lika ja roskat moottorin sylinterinkannen rivoista ja tuulettimen kotelosta.

Tärkeää: Kone voidaan pestä miedolla pesuaineella ja vedellä. Älä pese konetta painepesurilla. Älä käytä vettä ylen määrin, älä etenkään kojetaulun, moottorin ja hydraulipumppujen läheisyydessä.

3. Tarkista jarru. Katso kohta Jarrujen huolto, Jarrujen huolto (sivu 49).
4. Huolla ilmanpuhdistin. Katso kohta Ilmanpuhdistimen huolto, Moottorin huolto (sivu 36).
5. Rasvaa kone. Katso kohta Rasvaus ja voitelu, Voitelu (sivu 34).
6. Vaihda kampikammioöljy. Katso kohta Moottoriöljyn huolto, Moottorin huolto (sivu 36).
7. Tarkista rengaspaine. Katso kohta Rengaspaineen tarkistus, Vetojärjestelmän huolto (sivu 44).
8. Vaihda hydraulinesteen suodatin. Katso kohta Hydraulijärjestelmän huolto, Hydraulijärjestelmän huolto (sivu 54).
9. Lataa akku. Katso kohta Akun lataus, Sähköjärjestelmän huolto (sivu 42).
10. Kaavi ruoho ja lika leikkurin alta ja pese leikkuri sitten vesiletkulla.

Huomaa: Käytä konetta voimanulosotto (PTO) kytkettynä ja korkeimmalla tyhjäkäyntinopeudella 2–5 minuutin ajan pesun jälkeen.

11. Tarkista terien kunto. Katso kohta Leikkuuterien huolto, Leikkuupöydän huolto (sivu 58).
12. Valmistelee kone varastointia varten, jos sitä ei ole tarkoitus käyttää yli kuukauteen. Valmistelee kone varastointia varten seuraavasti:
 - A. Lisää polttoainesäiliöön öljypohjaista stabilointi-/lisäainetta. Noudata stabilointiaineen valmistajan sekoitusohjeita. Älä käytä alkoholipohjaista stabilointiainetta (etanolia tai metanolia).

Huomaa: Stabilointi-/lisäaine toimii tehokkaimmin, kun se sekoitetaan tuoreeseen polttoaineeseen ja kun sitä käytetään jatkuvasti.

- B. Käytä moottoria, jotta lisäaineinen polttoaine kiertää koko polttoainejärjestelmässä (5 minuuttia).
- C. Sammuta moottori, anna sen jäähtyä ja tyhjennä polttoainesäiliö. Katso kohta Polttoainesäiliön huolto, Polttoainejärjestelmän huolto (sivu 40).
- D. Käynnistä moottori uudelleen ja anna sen käydä, kunnes se sammuu.
- E. Hävitä polttoaine asianmukaisesti. Noudata paikallisten viranomaisten ohjeita.

Tärkeää: Älä säilytä lisäaineistettua polttoainetta 90 päivää kauempaa.

13. Tarkista ja kiristä kaikki pultit, mutterit ja ruuvit. Korjaa tai vaihda kaikki vaurioituneet osat.
14. Maalaa kaikki naarmuuntuneet tai paljaat metallipinnat. Maalia on saatavissa valtuutetusta huoltoliikkeestä.
15. Varastoi kone puhtaaseen, kuivaan autotalliin tai varastotilaan. Irrota avain virtalukosta ja pidä se lasten ja muiden luvattomien käyttäjien ulottumattomissa. Peitä kone suojataksesi sen ja pitääksesi sen puhtaana.

Vianetsintä

Ongelma	Mahdollinen syy	Korjaustoimenpiteet
Käynnistin ei pyöritä.	<ol style="list-style-type: none"> 1. Teräkytkin (voimanulosotto) on kytketty. 2. Seisontajarru ei ole kytketty. 3. Käyttäjä ei istu istuimella. 4. Akussa ei ole latausta. 5. Sähköliitännät ovat ruostuneet tai löystyneet. 6. Sulake on palanut. 7. Rele tai kytkin on viallinen. 	<ol style="list-style-type: none"> 1. Siirrä terän ohjaus (voimanulosotto) vapautettuun asentoon. 2. Kytke seisontajarru. 3. Istu istuimelle. 4. Lataa akku. 5. Tarkista, että sähköliitännöiden kosketus on kunnossa. 6. Vaihda sulake. 7. Ota yhteys valtuutettuun huoltoliikkeeseen.
Moottori ei käynnisty, käynnistyy huonosti tai ei pysy käynnissä.	<ol style="list-style-type: none"> 1. Polttoainesäiliö on tyhjä. 2. Ilmanpuhdistin on likainen. 3. Polttoainesuodattimessa on likaa. 4. Polttoainejärjestelmässä on likaa, vettä tai vanhentunutta polttoainetta. 	<ol style="list-style-type: none"> 1. Täytä polttoainesäiliö polttoaineella. 2. Puhdista tai vaihda ilmanpuhdistimen panos. 3. Vaihda polttoainesuodatin. 4. Ota yhteys valtuutettuun huoltoliikkeeseen.
Moottori menettää tehoaan.	<ol style="list-style-type: none"> 1. Moottori on ylikuormitettu. 2. Ilmanpuhdistin on likainen. 3. Kampikammiossa on liian vähän öljyä. 4. Moottorin yläpuolella olevat jäähdytysrivat ja ilmakanavat ovat tukossa. 5. Polttoainesäiliön korkin ilmareikä on tukossa. 6. Polttoainesuodattimessa on likaa. 7. Polttoainejärjestelmässä on likaa, vettä tai vanhentunutta polttoainetta. 	<ol style="list-style-type: none"> 1. Vähennä ajonopeutta. 2. Puhdista ilmanpuhdistimen panos. 3. Lisää öljyä kampikammioon. 4. Poista tukkeumat jäähdytysriivoista ja ilmakanavista. 5. Puhdista polttoainesäiliön korkki tai vaihda se. 6. Vaihda polttoainesuodatin. 7. Ota yhteys valtuutettuun huoltoliikkeeseen.
Moottori ylikuumentuu.	<ol style="list-style-type: none"> 1. Moottori on ylikuormitettu. 2. Kampikammiossa on liian vähän öljyä. 3. Moottorin yläpuolella olevat jäähdytysrivat ja ilmakanavat ovat tukossa. 	<ol style="list-style-type: none"> 1. Vähennä ajonopeutta. 2. Lisää öljyä kampikammioon. 3. Poista tukkeumat jäähdytysriivoista ja ilmakanavista.
Kone ei liiku.	<ol style="list-style-type: none"> 1. Ohitusventtiili ei ole tiukasti kiinni. 2. Käyttöhihna tai pumpun hihna on kulunut, löysällä tai rikkinäinen. 3. Käyttöhihna tai pumpun hihna on irronnut hihnapyörältä. 4. Kiristinpyörän jousi on rikki tai puuttuu. 5. Hydraulinestettä on liian vähän tai se on liian kuumaa. 	<ol style="list-style-type: none"> 1. Kiristä ohitusventtiili. 2. Vaihda hihna. 3. Vaihda hihna. 4. Vaihda jousi. 5. Lisää säiliöön hydraulinestettä tai anna sen jäähtyä.
Kone tärisee epänormaalisti.	<ol style="list-style-type: none"> 1. Leikkuuterä(t) on taipunut / ovat taipuneet tai epätasapainossa. 2. Terän kiinnityspultti on löysällä. 3. Moottorin kiinnityspultit ovat löysällä. 4. Moottorin hihnapyörä, kiristinpyörä tai terän hihnapyörä on löysällä. 5. Moottorin hihnapyörä on vaurioitunut. 6. Terän kara on taipunut. 7. Moottorin pidin löysällä tai kulunut. 	<ol style="list-style-type: none"> 1. Asenna uusi leikkuuterä / uudet leikkuuterät. 2. Kiristä terän kiinnityspultti. 3. Kiristä moottorin kiinnityspultit. 4. Kiristä löysä pyörä. 5. Ota yhteys valtuutettuun huoltoliikkeeseen. 6. Ota yhteys valtuutettuun huoltoliikkeeseen. 7. Ota yhteys valtuutettuun huoltoliikkeeseen.

Ongelma	Mahdollinen syy	Korjaustoimenpiteet
Epätasainen leikkuukorkeus.	<ol style="list-style-type: none"> 1. Leikkuuterä(t) ei/eivät ole terävät. 2. Leikkuuterä(t) on taipunut / ovat taipuneet. 3. Leikkuupöytä ei ole tasassa. 4. Leikkurin alapuoli on likainen. 5. Väärä rengaspaine. 6. Terän kara on taipunut. 	<ol style="list-style-type: none"> 1. Teroita terä(t). 2. Asenna uusi leikkuuterä / uudet leikkuuterät. 3. Tasaa leikkuupöytä sivusuunnassa ja pituussuunnassa. 4. Puhdista leikkurin alapuoli. 5. Aseta oikea rengaspaine. 6. Ota yhteys valtuutettuun huoltoliikkeeseen.
Leikkuuterät eivät pyöri.	<ol style="list-style-type: none"> 1. Käyttöhihna on kulunut, löysällä tai rikkinäinen. 2. Käyttöhihna on irronnut hihnapyörältä. 3. Leikkuupöydän hihna on kulunut, löysällä tai rikkinäinen. 4. Leikkuupöydän hihna on irronnut hihnapyörältä. 5. Kiristinpyörän jousi on rikki tai puuttuu. 	<ol style="list-style-type: none"> 1. Tarkista hihnan kireys. 2. Asenna käyttöhihna ja tarkista, että säätöakselit ja hihnaohjaimet ovat oikeassa asennossa. 3. Asenna uusi leikkuupöydän hihna. 4. Asenna leikkuupöydän hihna ja tarkista kiristinpyörän, välivarren ja jousen asento ja toiminta. 5. Vaihda jousi.

WIRE COLOR CODES

BK	= BLACK	PK	= PINK
BN	= BROWN	R	= RED
BU	= BLUE	T	= TAN
CN	= GREEN	VO	= VIOLET
CY	= GREY	W	= WHITE
OR	= ORANGE	Y	= YELLOW

NOTE: OPEN FUSE LOCATION F3 FOR ACCESSORY CONN. (20 AMP FUSE)

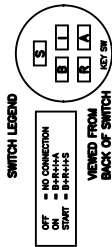
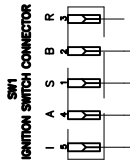
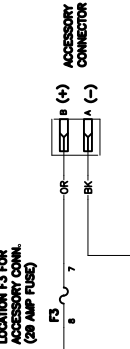

g012068

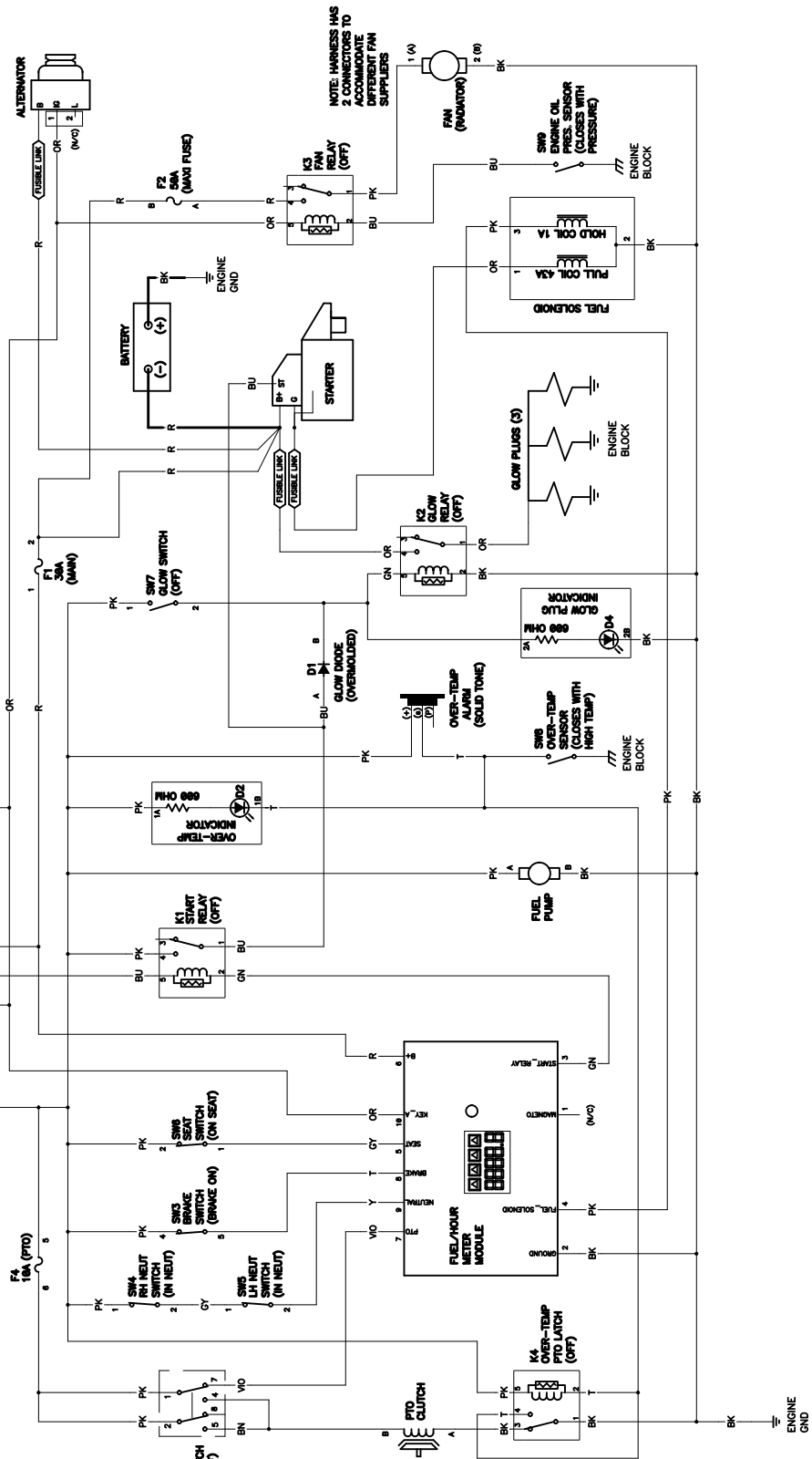

Kytkentäkaavio (Rev. A)

Kansainväliset jakelijat

Jakelija:	Maa:	Puhelinnumero:
Atlantis Su ve Sulama Sisstemleri Lt	Turkki	90 216 344 86 74
Balama Prima Engineering Equip.	Hong Kong	852 2155 2163
B-Ray Corporation	Korea	82 32 551 2076
Casco Sales Company	Puerto Rico	787 788 8383
Ceres S.A.	Costa Rica	506 239 1138
CSSC Turf Equipment (pvt) Ltd.	Sri Lanka	94 11 2746100
Cyril Johnston & Co.	Pohjois-Irlanti	44 2890 813 121
Equiver	Meksiko	52 55 539 95444
Femco S.A.	Guatemala	502 442 3277
G.Y.K. Company Ltd.	Japani	81 726 325 861
Geomechaniki of Athens	Kreikka	30 10 935 0054
Guandong Golden Star	Kiina	86 20 876 51338
Hako Ground and Garden	Ruotsi	46 35 10 0000
Hako Ground and Garden	Norja	47 22 90 7760
Hayter Limited (U.K.)	Yhdistynyt kuningaskunta	44 1279 723 444
Hydroturf Int. Co Dubai	Arabiemiirikuntien liitto	97 14 347 9479
Hydroturf Egypt LLC	Egypti	202 519 4308
Ibea S.P.A.	Italia	39 0331 853611
Irriamc	Portugali	351 21 238 8260
Irrigation Products Int'l Pvt Ltd.	Intia	86 22 83960789
Jean Heybroek b.v.	Alankomaat	31 30 639 4611
Lely (U.K.) Limited	Yhdistynyt kuningaskunta	44 1480 226 800
Maquiver S.A.	Kolumbia	57 1 236 4079
Maruyama Mfg. Co. Inc.	Japani	81 3 3252 2285
Metra Kft	Unkari	36 1 326 3880
Mountfield a.s.	Tšekin tasavalta	420 255 704 220
Munditol S.A.	Argentiina	54 11 4 821 9999
Oslinger Turf Equipment SA	Ecuador	593 4 239 6970
Oy Hako Ground and Garden Ab	Suomi	358 987 00733
Parkland Products Ltd.	Uusi-Seelanti	64 3 34 93760
Prochaska & Cie	Itävalta	43 1 278 5100
RT Cohen 2004 Ltd.	Israel	972 986 17979
Riversa	Espanja	34 9 52 83 7500
Roth Motorgerate GmbH & Co.	Saksa	49 7144 2050
Sc Svend Carlsen A/S	Tanska	45 66 109 200
Solvart S.A.S.	Ranska	33 1 30 81 77 00
Spypros Stavrinides Limited	Kypros	357 22 434131
Surge Systems India Limited	Intia	91 1 292299901
T-Markt Logistics Ltd.	Unkari	36 26 525 500
Toro Australia	Australia	61 3 9580 7355
Toro Europe BVBA	Belgia	32 14 562 960



Ehdot ja takuunalaiset tuotteet

The Toro Company ja sen sisaryhtiö Toro Warranty Company antavat yhteisen sopimuksensa mukaisesti alkuperäiselle ostajalle takuun korjata tässä luetellut Toro-tuotteet, jos niissä ilmenee materiaali- tai valmistusvikoja.

Tuotteille annetaan seuraavat takuuajat alkuperäisestä ostopäivästä lukien:

Tuotteet	Takuuaika
Keskikokoiset työnnettävät ruohonleikkurit	2 vuotta**
• Akku	2 vuotta
• Lisätarvikkeet	2 vuotta
Grand Stand™ -ruohonleikkurit	5 vuotta tai 1 200 tuntia*
• Moottori	2 vuotta**
• Runko	Elinikäinen (koskee vain alkuperäistä omistajaa)***
• Akku	1 vuosi
• Lisätarvikkeet	1 vuosi
Z Master® Z400- ja Z500 -ruohonleikkurit	4 vuotta tai 1 200 tuntia*
• Moottori	2 vuotta**
• Runko	Elinikäinen (koskee vain alkuperäistä omistajaa)***
• Akku	1 vuosi
• Lisätarvikkeet	1 vuosi
Z Master® G3 -ruohonleikkurit	5 vuotta tai 1 200 tuntia*
• Moottori	2 vuotta**
• Runko	Elinikäinen (koskee vain alkuperäistä omistajaa)***
• Akku	1 vuosi
• Lisätarvikkeet	1 vuosi

* Sen mukaan, kumpi saavutetaan ensin.

** Joillakin Toro LCE -tuotteissa käytetyillä moottoreilla on moottorin valmistajan antama takuu.

*** Elinikäinen takuu: Jos koneen pööräntekenteen muodostava runko (joka koostuu yhteen hitsatuista osista ja johon moottorin kaltaiset muut osat kiinnitetään) halkeaa tai murtuu normaalikäytössä, se korjataan tai vaihdetaan takuun puitteissa maksutta osien ja työn osalta. Takuu ei kata rungon vaurioitumista väärinkäytön tai ruostumisen edellyttämien korjausten laiminlyönnin seurauksena.

Takuu kattaa osat ja työn, mutta kuljetuskustannukset ovat asiakkaan vastuulla.

Takuuhuollon ohjeet

Jos uskot, että Toro-tuotteessasi on materiaali- tai valmistusvirhe, toimi seuraavasti:

- Ota yhteys tuotteen myyjään huollon järjestämiseksi. Jos et voi jostain syystä ottaa yhteyttä tuotteen myyjään, ota yhteys mihin tahansa valtuutettuun Toro-jälleenmyyjään.

- Vie laite ja ostotodistus (ostokuitti) huoltoliikkeeseen.
- Jos et ole tyytyväinen huoltoliikkeen arvioon tai saamaasi palveluun, ota yhteys Toroon:

RLC Customer Care Department
Toro Warranty Company
8111 Lyndale Avenue South
Bloomington, MN 55420-1196
001-952-948-4650

Katso oheinen jakelijaluettelo.

Omistajan vastuut

Toro-laitetta on huollettava *käyttöoppaan* huolto-ohjeiden mukaisesti. Tällaisen kunnossapidon kustannuksista vastaa omistaja huollon suorittajasta riippumatta.

Takuun ulkopuoliset kohteet ja viat

Muita nimenomaisia takuita ei ole, lukuun ottamatta joitain tuotteita koskevia moottorin tai moottorin päästöjen rajoitusjärjestelmiin liittyviä takuita. Tämä takuu ei kata seuraavia:

- Määräaikaishuolto tai kuluvat osat (esim. suodattimet, polttoaine, voiteluaineet, viritysosat, terien teroitus, jarrujen ja kytkinten säätö).
- Laitteet tai osat, joita on muutettu tai käytetty väärin, tai jotka joudutaan vaihtamaan tai korjaamaan normaalin kulumisen, onnettomuuksien tai asianmukaisen huollon laiminlyönnin vuoksi.
- Korjauksia, jotka johtuvat sopimattomasta polttoaineesta, polttoainejärjestelmän epäpuhtauksista tai, jos laitetta ei ole käytetty kolmeen kuukauteen, polttoainejärjestelmän asianmukaisen valmistelun laiminlyönnistä.
- Kaikki näiden takuiden piiriin kuuluvat korjaukset on suoritettava valtuutetussa Toro-huoltoliikkeessä, ja niissä saa käyttää vain Toron hyväksymiä varaosia.

Yleiset ehdot

Ostajaa suojaavat maakohtaiset lait. Tämä takuu ei rajoita ostajan lakisääteisiä oikeuksia.