



Count on it.

Bruksanvisning

Workman® 200-sprutsystem

Workman®-fordon för tung drift

Modellnr 41235—Serienr 310000001 och högre

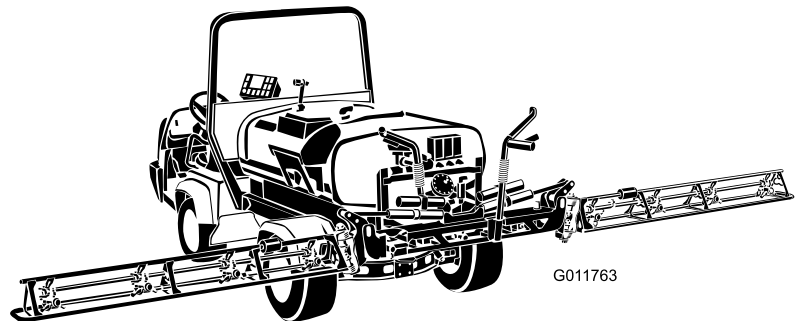

G011763

För installation av Workman®-sprutsystem krävs installation av en eller flera satser som är beroende av varandra. Kontakta en auktoriserad Toro-återförsäljare för mer information.

Workman® 200-sprutsystem är en ändamålsenlig gräsmattebesprutningsmodifiering för Workman®-fordon som är avsedd att användas av yrkesförare som har anlitats för kommersiellt arbete. Den är främst konstruerad för sprutning på väl underhållna parkgräsmattor, golfbanor, sportanläggningar och kommersiella anläggningar.

Produkten uppfyller alla relevanta europeiska direktiv. Mer information finns i den separata produktspecifika förklaringen om överensstämmelse.

Introduktion

Läs bruksanvisningen noga så att du lär dig att använda och underhålla produkten på rätt sätt. Informationen i bruksanvisningen hjälper dig och andra att undvika personskador och skador på produkten. Även om Toro konstruerar och tillverkar säkra produkter så är det du som ansvarar för att produkten används på ett bra och säkert sätt. Kontakta gärna Toro direkt på www.Toro.com för information om produkter och tillbehör, hjälp med att hitta en återförsäljare eller för att registrera din produkt.

Kontakta en auktoriserad återförsäljare eller Toros kundservice och ha produktens modell- och serienummer till hands om du har behov av service, Toro-originaldelar eller ytterligare information. Figur 1 visar var på produkten modell- och serienumren sitter.

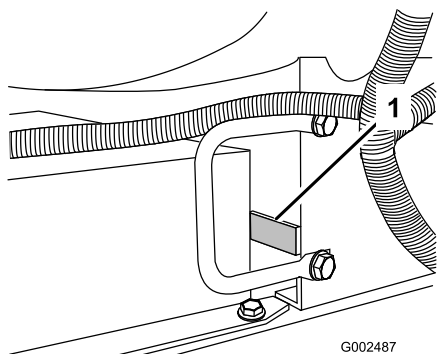

Figur 1

1. Här finns modell- och serienumren

Modellnr _____
Serienr _____

I denna bruksanvisning anges potentiella risker och alla säkerhetsmeddelanden har markerats med en varningssymbol (Figur 2), som anger fara, som kan leda

till allvarlig personskada eller dödsfall om föreskrifterna inte följs.



Figur 2

1. Varningssymbol.

Två andra beteckningar används för att markera information i denna bruksanvisning. **Viktigt** anger speciell teknisk information och **Observera** anger allmän information värd att notera.

Innehåll

Introduktion.....	2
Säkerhet	3
Säker användning	3
Kemikaliesäkerhet	4
Före körning	4
Under körningen	5
Underhåll	7
Säkerhets- och instruktionsdekalerna	8
Instalação	11
1 Ta bort befintligt flak	12
2 Förbereda Workman®	13
3 Montera fordonskastighetsgivaren(endast för Workman® 3000- och 4000-serierna)	13
4 Montera kraftuttagssatsen (PTO)(endast för Workman® 3000- och 4000-serierna).....	14
5 Installera elkablaget.....	14
6 Montera styrlådans fäste.....	17
7 Montera redskapets låsfästen.....	18
8 Montera kylarkåpan(endast för Workman® 3000- och 4000-serierna)	19
9 Montera tankplattformen.....	19
10 Montera styrlådan	21
11 Montera sprutrampen	22
12 Montera sprutrampslangarna	24
13 Montera munstyckena	25
14 Avsluta inställningen: Lär dig mer om produkten.	25
Produktöversikt.....	26
Reglage.....	26
Specifikationer	30
Körning	31
Säkerheten främst.....	31
Justera sprutramperna så att de är jämna	31
Använda grässprutan.....	31
Fylla på grönytesprutans tank	32

Använda sprutramperna	32
Spruta	33
Sprutningstips	33
Rengöra grönytesprutan	33
Kalibrera Spray Pro-monitorn	35
Kalibrera sprutrampernas överströmningsventiler	37
Pump	38
Underhåll	39
Rekommenderat underhåll	39
Kontrolllista för dagligt underhåll	39
Anteckningar om särskilda problem	40
Förberedelser för underhåll	41
Komma åt maskinen	41
Smörjning	42
Smörja sprutsystemet	42
Smörja sprutrampernas gångjärn	43
Smörja manövreringsstängernas lager	43
Underhålla elsystemet	44
Säkringar	44
Underhålla sprutsystemet	45
Kontrollera slangarna	45
Underhålla pumpen	45
Justera sprutrampernas manövreringsorgan	45
Manövrera sprutramperna manuellt i en nödsituation	45
Kontrollera nylonsvängbussningarna	46
Rengöring	47
Rengöra flödesmätaren	47
Rengöra sugfiltret	47
Förvaring	48
Demontera sprutan	48
Felsökning	49
Scheman	51

Säkerhet

Felaktig användning eller felaktigt underhåll från förarens eller ägarens sida kan leda till personskador. För att minska risken för skador ska dessa säkerhetsanvisningar följas och varningssymbolen alltid följas. Symbolen betyder FÖRSIKTIGHET, VARNING eller FARA – ”anvisning för personsäkerhet”. Om inte anvisningarna följs kan detta leda till personskador eller dödsfall.

Säker användning

⚠ VARNING

Ett Workman®-fordon som utrustats med ett sprutsystem får ej köras på motorväg och är inte avsett, utrustat eller tillverkat för att köras på allmänna vägar, gator och motorvägar.

Workman®-fordonet har konstruerats och testats för att vara säkert när det används och underhålls på rätt sätt. Riskkontroll och förebyggande av olyckor har delvis samband med maskinens konstruktion och inställningar, men beror även på uppmärksamhet, ansvarskänsla och utbildning hos den personal som använder, underhåller och förvarar maskinen. Felaktig användning eller felaktigt underhåll av maskinen kan leda till personskador eller dödsfall.

Detta är ett specialfordon som inte är avsett för körning på allmän väg. Körning och handhavande är annorlunda än för en personbil eller lastbil. Ta därför god tid på dig att lära känna din Workman.

Den här bruksanvisningen täcker inte alla tillbehör som passar Workman. Se den specifika *bruksanvisningen* som medföljer redskapet för ytterligare säkerhetsanvisningar. LÄS BRUKSANVISNINGARNA.

FÖLJ NEDANSTÅENDE SÄKERHETSFÖRESKRIFTER FÖR ATT MINSKA RISKEN FÖR SKADOR ELLER DÖDSFALL.

Arbetsledarens ansvar

- Se till att alla förare får grundlig utbildning och har läst *bruksanvisningen*, utbildningsmaterialet, motorns bruksanvisning samt alla etiketter på Workman-fordonet.
- Se till att du fastställer dina egna specialprocedurer och arbetsregler för ovanliga arbetsförhållanden (t.ex. backar som är för branta för fordonsdrift). Använd låsbrytaren som eliminerar 3:ans högväxel om det finns säkerhetsrisker eller risk för missbruk

av fordonet som har samband med alltför snabb körning.

Kemikaliesäkerhet

▲ VARNING

De kemiska substanser som används i sprutsystemet kan vara farliga och giftiga för dig, omkringstående personer, djur, växter, jorden och annan egendom.

- Läs och följ noga de kemiska varningsetiketterna och säkerhetsdatabladerna (MSDS) för alla använda kemikalier och använd skydd i enlighet med kemikalietillverkarnas rekommendationer. Använd till exempel lämplig personskyddsutrustning som ansiktsmask och skyddsglasögon, handskar och annan utrustning som skyddar om du skulle komma i kontakt med kemikalien.
- Tänk på att mer än en kemikalie kan ingå och att information om varje enskild kemikalie måste tas med i beräkningen.
- **Använd aldrig sprutsystemet om informationen inte finns tillgänglig!**
- Innan sprutsystemet används måste du kontrollera att systemet har sköljts ur tre gånger och neutraliserats enligt kemikalietillverkarens rekommendationer.
- Kontrollera att det finns rinnande vatten och tvål i närheten och tvätta omedelbart bort alla kemikalier efter kontakt med huden.
- Se till att ha grundlig utbildning om kemikalierna innan du använder eller hanterar dem.
- Använd korrekt kemikalie för arbetet.
- Följ kemikalietillverkarens anvisningar för att se till att kemikalien används på ett säkert sätt.
- Hantera kemikalier på en plats med ordentlig ventilation.
- Bär skyddsglasögon och annan skyddsutrustning enligt anvisningarna från kemikalietillverkaren. Se till att så lite som möjligt av huden är bar när du använder kemikalier.
- Se till att ha rent vatten till hands, i synnerhet vid påfyllning av grönytesprutans tank.
- Ät, drick eller rök aldrig när du arbetar med kemikalier.
- Tvätta alltid händerna och andra utsatta områden omedelbart efter att arbetet har avslutats.
- Kasta bort oanvända kemikalier och kemikaliebehållare på lämpligt sätt enligt

anvisningarna från kemikalietillverkaren och gällande bestämmelser om återvinning.

- Kemikalier och ångor i tanken är farliga; stick aldrig in kroppsdelar i tanken och placera aldrig huvudet över eller i öppningen.
- Följ samtliga lokala och nationella bestämmelser för kemikaliebesprutning.

Före körning

- Kör endast fordonet efter att du har läst och förstått innehållet i denna bruksanvisning.
- Låt **aldrig** barn köra grönytesprutan.
- Använd **aldrig** sprutsystemet utan att först ha läst och förstått *bruksanvisningen*. Endast utbildade och auktoriserade personer får köra den här grönytesprutan. Se till att samtliga förare är fysiskt och mentalt kapabla att köra grönytesprutan.
- Detta fordon är konstruerat för att **endast bära upp dig**, föraren, och **en passagerare** i det säte som tillhandahållits av tillverkaren. Ta **aldrig** upp någon annan passagerare på fordonet.
- Kör **aldrig** grönytesprutan om du är påverkad av alkohol, läkemedel eller andra droger. Även receptbelagda läkemedel och huvudvärkstabletter kan orsaka dåsighet.
- Kör inte grönytesprutan när du är trött. Ta pauser med jämna mellanrum. Det är mycket viktigt att du är uppmärksam hela tiden under arbetets gång.
- Bekanta dig ordentligt med reglagen och lär dig att stanna motorn snabbt.
- Håll alla skydd, skyddsanordningar och dekalerna på plats. Om ett skydd eller en säkerhetsanordning inte fungerar eller om en dekal är oläslig ska detta åtgärdas innan maskinen får köras.
- Bär alltid ordentliga skor. Kör inte maskinen i sandaler, tygskor eller tenniskor. Bär inte löst sittande plagg eller smycken som kan fastna i rörliga delar och orsaka personskador.
- Det är tillrådligt att bära skyddsglasögon, skyddsskor, långbyxor och hjälm och ett krav enligt vissa lokala säkerhets- och försäkringsbestämmelser.
- Håll alla, särskilt barn och husdjur, på avstånd från arbetsområdet.
- Var ytterst försiktig när du kör runt människor. Håll alltid reda på var människor befinner sig, och håll dem på avstånd från arbetsområdet.
- Kontrollera alltid alla komponenter på fordonet och samtliga redskap innan du använder fordonet. **Sluta använda fordonet om något är fel.** Se till att

problemet åtgärdas innan fordonet eller redskapet används igen.

- Var försiktig vid hantering av bensin eftersom det är mycket lättantändligt.
 - Använd en godkänd bensindunk.
 - Avlägsna inte locket från bränsletanken när motorn är varm eller igång.
 - Rök aldrig när du handskas med bensin.
 - Fyll på tanken utomhus till ca 25 mm under tankens översta del (påfyllningsrörets undre kant). Fyll inte på för mycket.
 - Torka upp all utspilld bensin.
- Använd endast en godkänd bränsledunk som inte är tillverkad i metall. Statisk elektricitet kan antända bensinångor i ojordade bränsledunkar. Ta bort bränsledunken från flaket och ställ den på marken på behörigt avstånd från fordonet före påfyllning. Munstycket ska vara i kontakt med dunken under påfyllning.
- Kontrollera säkerhetssystemet dagligen för att säkerställa korrekt drift. Om en brytare inte fungerar ska denna bytas ut innan maskinen används.

Under körningen

▲ VARNING

Motoravgaser innehåller koloxid som är ett luktfritt och dödligt gift.

Kör inte motorn inomhus eller i ett slutet utrymme.

- Förare och passagerare ska sitta ned så länge fordonet är i rörelse. Föraren ska hålla bägge händerna på ratten när detta är möjligt, och passageraren ska använda de avsedda handtagen. Håll alltid armar och ben innanför fordonsstommen. Låt aldrig passagerare åka i lådan eller på redskapen. Tänk på att din passagerare kanske inte kan förutse när du ska bromsa eller svänga och kan vara oförberedd på det.
- Var alltid uppmärksam på och undvik långa utskjutande föremål som t.ex. trädgrenar, dörrposter och täckta stigar. Se till att det alltid finns tillräckligt med utrymme ovanför fordonet så att fordonet, sprutramper och ditt huvud går fria.
- Gör så här för att starta motorn:
 - Sitt på förarsätet och kontrollera att parkeringsbromsen är ilagd.
 - Koppla ur kraftuttaget (om sådant finns) och sätt handgasreglaget i läget Off/av (om sådant finns).
 - För växelväljaren till neutralläget och tryck på kopplingspedalen.

- Håll foten borta från gaspedalen.
- Vrid tändningsnyckeln till Start.
- Det krävs koncentration för att använda maskinen. Om fordonet inte används på säkert sätt kan följden bli olyckor, vältning och allvarliga personskador eller dödsfall. Kör försiktigt. För att minska risken för vältolyckor eller att du tappar kontrollen bör du observera följande:
 - Var ytterst försiktig, sänk farten och håll dig på säkert avstånd från sandgropar, diken, bäckar, ramper, okända områden och andra faror.
 - Se upp för hål och andra dolda faror.
 - Var försiktig när du använder fordonet i branta sluttningar. Kör i normala fall rakt uppför och nedför sluttningar. Sänk farten när du gör tvärsvingar eller när du svänger i sluttningar. Undvik att svänga på sluttande underlag där detta är möjligt.
 - Var extra försiktig när du kör fordonet på våta underlag, vid högre hastigheter eller med full last. Bromstiden ökar med full last. Lägg i en lägre växel innan du börjar köra uppför eller nedför en sluttning.
 - Undvik att stanna och starta plötsligt. Växla inte från backläge till framåtläge eller vice versa utan att först stanna helt och hållet.
 - Försök inte svänga tvärt eller göra plötsliga manövrar eller andra farliga åtgärder som kan leda till förlorad kontroll över fordonet.
 - Kör inte om ett annat fordon som färdas i samma riktning som du i korsningar, på platser med skymd sikt eller under andra farliga förhållanden.
 - Låt aldrig någon stå bakom fordonet vid tömning, och töm inte ut vätska på någons fötter.
 - Håll kringstående på behörigt avstånd. Titta bakåt och kontrollera att ingen står bakom dig innan du backar. Backa långsamt.
 - Se upp för trafik när du kör nära eller korsar vägar. Lämna alltid företräde till fotgängare och andra fordon. Detta fordon är inte utformat för att köras på gator eller motorvägar. Ge alltid tecken när du ska svänga eller stanna tillräckligt tidigt så att andra vet vad du tänker göra. Följ alla trafikregler och bestämmelser.
 - Kör aldrig fordonet i eller i närheten av områden där det finns damm eller ångor som är explosiva i luften. Fordonets elektriska system och avgassystem kan ge upphov till gnistor som kan antända explosiva material.

- Om du är osäker på vad som gäller för säker körning ska du **avbryta arbetet** och fråga din arbetsledare.

- Använd inte en förarhytt på ett Workman-fordon med sprutsystem. Förarhytten är inte trycksatt och kommer inte att ge tillräcklig ventilation vid användning med spruta. Förarhytten kommer också att överbelasta fordonet när sprutsystemets tank är full.
- Rör inte motorn, växellådan, ljuddämparen eller ljuddämparskyddet medan motorn är igång eller strax efter att motorn stängts av. Dessa områden kan vara så varma att de orsakar brännskador.
- Om maskinen skulle vibrera onormalt ska du stanna omedelbart, stänga av motorn, vänta på att all rörelse har upphört och undersöka om det finns skador. Reparera alla skador innan du återupptar arbetet.
- Innan du kliver ner från sätet:
 - Stanna maskinen.
 - Stanna motorn och vänta tills alla rörliga delar har stannat.
 - Dra åt parkeringsbromsen.
 - Ta ut nyckeln ur tändningslåset.

Obs: Blockera hjulen om maskinen står i en sluttning.

- Blixtnedslag kan leda till allvarliga personskador eller dödsfall. Om det blixtrar eller åskar i området ska maskinen inte användas. Sök skydd.

Bromsa

- Sakta ned innan du närmar dig ett hinder. Detta ger dig extra tid att stanna eller vända. Om du har kört på ett hinder kan fordonet och dess innehåll skadas. Men framför allt kan du och din passagerare skadas.
- Fordonets bruttovikt (GVW) påverkar din förmåga att stanna och/eller svänga. Tunga laster och redskap gör ett fordon svårare att stanna eller svänga. Ju tyngre last, desto längre tid tar det att stanna.
- Gräs och trottoarer blir hala när de är våta. Det kan ta 2 till 4 gånger så lång tid att stanna på våta underlag som på torra underlag. Om du kör genom vatten som är tillräckligt djupt för att göra bromsarna våta kommer bromsarna inte fungera ordentligt förrän de är torra. Om du kört genom vatten bör du testa bromsarna för att se till att de fungerar som de ska. Om de inte gör det ska du köra långsamt samtidigt som du trampar lätt på bromspedalen. Detta torkar ut bromsarna.

Köra i sluttningar och ojämn terräng

Körning i sluttningar kan leda till att fordonet välter eller rullar runt, eller så kan du få motorstopp och tappa framfart i sluttningen. Detta kan leda till personskador.

- Öka inte farten snabbt och tvärbromsa inte när du backar nedför en sluttning, i synnerhet med last.
- Kör aldrig tvärs över en brant sluttning; kör alltid rakt uppför eller nedför eller kör runt sluttningen.
- Om du får motorstopp eller börjar förlora fart när du kör uppför en sluttning ska du gradvis lägga i bromsarna och långsamt backa rakt nedför sluttningen.
- Det kan vara farligt att svänga när du kör uppför eller nedför en sluttning. Om du måste svänga när du kör i en sluttning ska detta göras långsamt och försiktigt. Gör aldrig skarpa eller snabba svängar.
- Tunga laster påverkar stabiliteten. Minska lastens vikt och sänk hastigheten när du kör i sluttningar.
- Undvik att stanna i sluttningar, i synnerhet med last. Det tar längre tid att stanna i nedförsbacke än att stanna på ett jämnt underlag. Om du måste stanna grönytesprutan bör du undvika plötsliga hastighetsförändringar, vilket kan leda till att grönytesprutan tippas eller rullar bakåt. Tvärbromsa inte om du rullar bakåt eftersom detta kan få grönytesprutan att välta.
- Sänk hastigheten och minska lasten när du kör i ojämn terräng eller mark samt nära trottoarkanter, hål och andra plötsliga terrängförändringar. Lasten kan glida och göra grönytesprutan ostadig.

Lastning

Lastens vikt kan ändra tyngdpunkten och handhavandet för Workman. Följ dessa riktlinjer för att undvika förlust av kontrollen samt personskador:

- Minska lastens vikt när du kör i sluttningar och ojämn terräng för att undvika att tippa eller välta med fordonet.
- Vätskelaster kan förskjutas. Lasten glider oftast i svängar, i uppförsbacke, vid plötsliga hastighetsförändringar eller vid körning på ojämna underlag. Glidande laster kan få fordonet att tippa över.
- Vid körning med tung last ska du sänka hastigheten och beräkna tillräcklig bromssträcka. Tvärbromsa inte. Var extra försiktig i sluttningar.
- Tänk på att tunga laster ökar din bromssträcka och minskar din förmåga att svänga snabbt utan att välta med fordonet.

Underhåll

- Endast kvalificerad och auktoriserad personal får underhålla, reparera, justera och inspektera fordonet.
- Stanna motorn, lägg i parkeringsbromsen och ta ut nyckeln ur tändningen innan du servar eller justerar fordonet för att förhindra att någon startar motorn oavsiktligt.
- Töm tanken innan du lutar eller tar bort sprutan från fordonet, och före förvaring.
- Arbeta aldrig under en spruta utan att använda dig av en tankstötta.
- Se till att alla hydraulledningskopplingar är åtdragna och att alla hydraulslangar och -ledningar är i gott skick innan du tillför tryck till systemet.
- Håll kropp och händer borta från småläckor som kan spruta ut hydraulvätska under högt tryck. Använd kartong eller papper för att identifiera läckor – aldrig händerna.
- Kontakta en auktoriserad Toro-distributör om du är i behov av större reparationer eller hjälp.
- Köp alltid originalreservdelar och tillbehör från Toro för att försäkra optimal prestanda och säkerhet. Det kan medföra fara att använda reservdelar och tillbehör från andra tillverkare. Ändringar av fordonet kan påverka dess funktion, prestanda, hållbarhet eller användning, och kan leda till personskador eller dödsfall. Sådan användning kan göra att The Toro® Company-garantin upphör att gälla.
- Detta fordon får inte modifieras utan godkännande från The Toro® Company. Samtliga förfrågningar kan göras till The Toro® Company, Commercial Division, Vehicle Engineering Dept., 300 West 82nd St., Bloomington, Minnesota 55420–1196 USA
- Se fordonets *bruksanvisning* för övrigt underhåll.

FARA

Hydraulvätska som sprutar ut under tryck kan ha tillräcklig kraft för att tränga in i huden och orsaka allvarliga skador.

Om hydraulolja tränger in i huden måste den opereras bort inom några få timmar av en läkare som är bekant med denna typ av skador, annars kan kallbrand uppstå.

- Allt tryck i systemet måste elimineras genom att du stannar motorn, slår om tömningsventilen från höjning till sänkning och/eller sänker tanken och redskapen innan du kopplar ur eller utför något arbete på hydraulsystemet. Om tanken måste vara i upphöjt läge ska den säkras med stöttor.
- Håll samtliga muttrar, bultar och skruvar ordentligt åtdragna för att se till att hela maskinen är i gott skick.
- Minska brandrisken genom att hålla området runt motorn fritt från fett, gräs, löv och smutsansamlingar.
- Om motorn måste vara igång för att ett visst underhåll ska kunna utföras ska klädesplagg, händer, fötter och andra kroppsdelar hållas borta från motorn och alla rörliga delar. Håll kringstående på avstånd.
- Ändra inte motorns varvtalsinställningar och övervarva inte motorn. Högsta tillåtna motorvarvtal är 3 650 varv/minut. Be en auktoriserad Toro-återförsäljare kontrollera det högsta motorvarvtalet med en varvräknare för att garantera säkerheten och korrekt visning.

Säkerhets- och instruktionsdekaler



Säkerhetsdekaler och säkerhetsinstruktioner är fullt synliga för föraren och finns nära alla potentiella farozoner. Dekaler som har skadats eller försvunnit ska bytas ut eller ersättas.

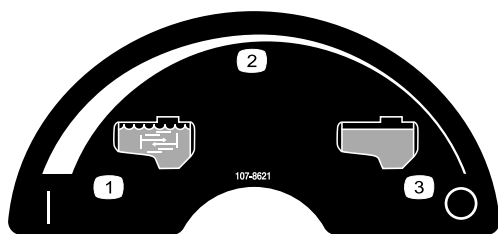

107-8621

1. Omrörning på
2. Steglös reglerbar inställning
3. Omrörning av

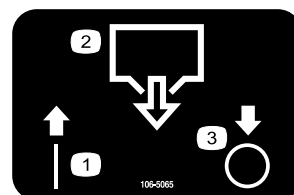

106-5065

1. På
2. Tanktömning
3. Av

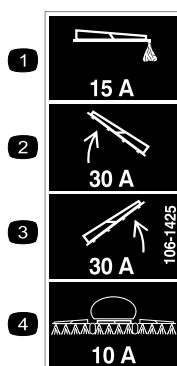

106-1425

1. 15 A säkring, skummarkör
2. 30 A säkring, vänster sprutrams manövreringsorgan
3. 15 A säkring, höger sprutrams manövreringsorgan
4. 10 A säkring, sprutsystem



106-5016

1. Varning – läs bruksanvisningen.
2. Risk för elektriska stötar, ovan belägna elledningar – se upp för elledningar ovanför arbetsområdet.
3. Risk för krossador, ramp – håll kringstående på säkert avstånd från maskinen.

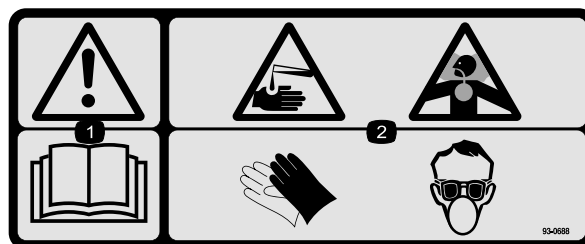

93-0688

1. Varning – läs bruksanvisningen.
2. Risk för brännskador från frätande vätska/kemikalier samt inandning av giftig gas – bär handskar, ögonskydd, andningsmask och skydda bar hud.



93-6687

1. Kliv inte här.

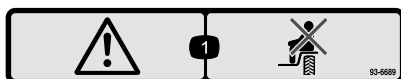

93-6689

1. Fara – sitt inte på plastkåpan.

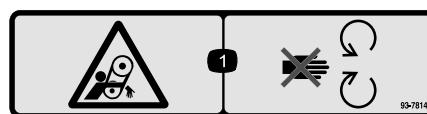

93-7814

1. Risk för att fastna i remmen – håll avstånd till rörliga delar.

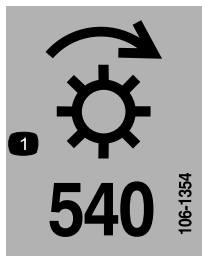

106-1354

1. 540 varv/min



106-1355

1. Varning – gå inte in i tanken.

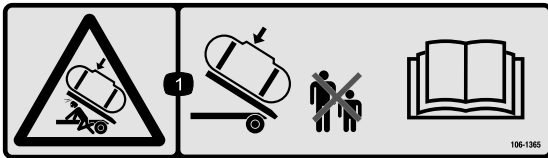

106-1365

1. Risk för krosskador, sprutans tank – håll kringstående på säkert avstånd från sprutans tank, och läs bruksanvisningen.

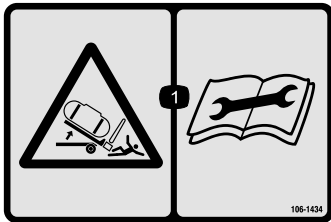

106-1434

1. Risk för krosskador, sprutans tankenhet – läs bruksanvisningen innan du utför något underhåll.



114-9576

1. Klämrisk, händer – rör ej gångjärnet.



119-0651

1. Vältrisk, förlorad kontroll – höj inte tanken när den är full. Kör inte fordonet när tanken är upphöjd. Höj endast upp tanken när den är tom. Sänk alltid tanken helt innan du kör fordonet.

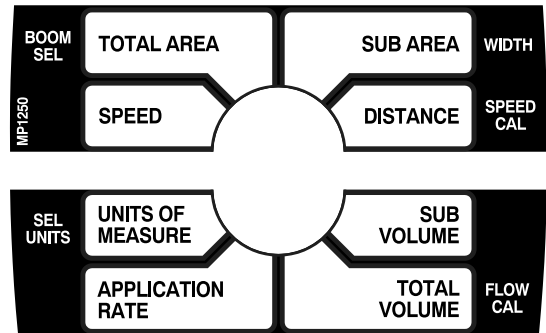

108-3307

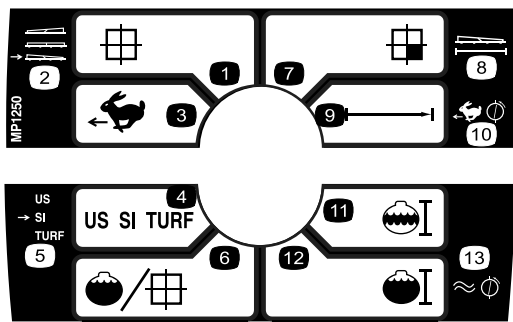

108-3309

- | | |
|------------------------------------|--|
| 1. Total area (Totalt område) | 8. Bredd |
| 2. Boom select (Sprutrampsväljare) | 9. Distance (Avstånd) |
| 3. Hastighet | 10. Speed calibration (Hastighetskalibrering) |
| 4. Units of measure (Mätenheter) | 11. Sub volume (Delvolym) |
| 5. Select units (Välja enheter) | 12. Total volume (Total volym) |
| 6. Application rate (Sprutmängd) | 13. Flowmeter calibration (Kalibrering av flödesmätaren) |
| 7. Sub area (Delområde) | |

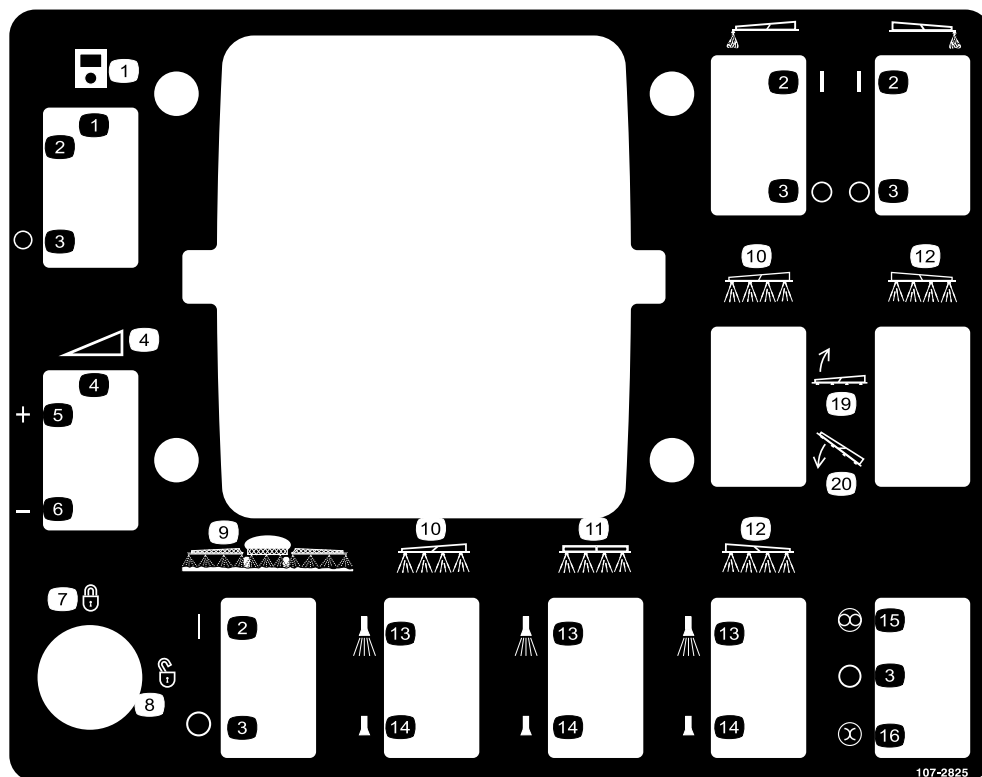

107-2825

- | | | | |
|--|-----------------------|---------------------|-----------------------------------|
| 1. Monitor | 6. Minska | 11. Centersprutramp | 16. Manuell |
| 2. På | 7. Låst | 12. Höger sprutramp | 17. Skummarkör, vänster sprutramp |
| 3. Av | 8. Olåst | 13. Sprutare på | 18. Skummarkör, höger sprutramp |
| 4. Steglös reglerbar inställning, spruttryck | 9. Huvudsprutramp | 14. Sprutare av | 19. Sänk rampen |
| 5. Öka | 10. Vänster sprutramp | 15. Automatisk | 20. Hög rampen |

Instalação

Lösa delar

Använd diagrammet nedan för att kontrollera att alla delar finns med.

Tillvägagångssätt	Beskrivning	Antal	Användning
1	Inga delar krävs	–	Ta bort det befintliga flaket.
2	Inga delar krävs	–	Förbereda Workman®.
3	Komplett kåpa Komplett kuggdrev Skruv (M6 x 1 tum x 12) Fjäderbricka (M6)	1 1 1 1	Montera fordonskasthastighetsgivaren.
4	Inga delar krävs	–	Montera kraftuttagssatsen. (Se medföljande monteringsanvisningar)
5	Säkringsblock Säkring (10 A) Termisk brytare (30 A) Sexkantsskruv (10-24 x 3/4 tum) Kryssskruv (10-24 x 3/4 tum) Låsmutter (10-24) Kablage Fördelningskablage för hastighetsgivare (endast HD-serien) Stjärnbricka Kabelband Säkringsdekal	1 1 2 1 1 2 1 1 1 8 1	Installera elkablaget.
6	Bult (1/4 x 3/4 tum) Flänsmutter (1/4 tum) Styrlådsfäste Bult (5/16 x 1 tum) Låsmutter (5/16 tum) Adapterplatta	4 4 1 4 4 1	Montera styrlådsans fäste.
7	Låsfästen	2	Montera redskapets låsfästen.
8	Kylarkåpa (komplett) Bult (1/4 x 3/4 tum)	1 4	Montera kylarkåpan.
9	Tank och ram (komplett) Sprint- bultar Hjulsprintar Bult (1/2 x 1-1/2 tum) Brickor (1/2 tum) Muttrar (1/2 tum)	1 2 4 2 4 2	Montera tankplattformen.
10	Ratt J-klämmor Bult (1/4 x 3/4 tum) Flänsmutter (1/4 tum) Spray Pro-dekal, USA Spray Pro-dekal, CE	1 3 1 1 1 1	Montera styrlådan.

Tillvägagångssätt	Beskrivning	Antal	Användning
11	Centersprutramp	1	Montera sprutrampen.
	Bult (3/8 x 1-1/4 tum)	10	
	Låsmutter (3/8 tum)	10	
	Transporthållare för sprutramp	2	
	Bult (1/2 x 1-1/4 tum)	4	
	Flänsmutter (1/2 tum)	4	
	Vänster sprutrampsförlängning	1	
	Höger sprutrampsförlängning	1	
12	Slangklämmor	3	Montera sprutrampslangarna.
	R-klämma	2	
	Ansatsbult	2	
	Bricka	2	
	Mutter	2	
14	Bruksanvisning	1	Läs bruksanvisningarna och titta på utbildningsmaterialet innan du använder maskinen.
	Förarutbildningsmaterial	1	
	Reservdelskatalog	1	
	Registreringskort	1	
	Valtabell	1	
	Blad för besiktning före leverans	1	

Obs: Vänster och höger sida på maskinen är lika med förarens vänstra respektive högra sida vid normal körning.

1

Ta bort befintligt flak

Inga delar krävs

Tillvägagångssätt

1. Starta motorn. Använd den hydrauliska lyftspaken och sänk flaket tills dess att cylindrarna är lösgjorda i sina spår. Släpp lyftspaken och stäng av motorn.
2. Ta bort hjulsprintarna från de yttre ändarna av cylinderstavens sprintbultar (Figur 3).

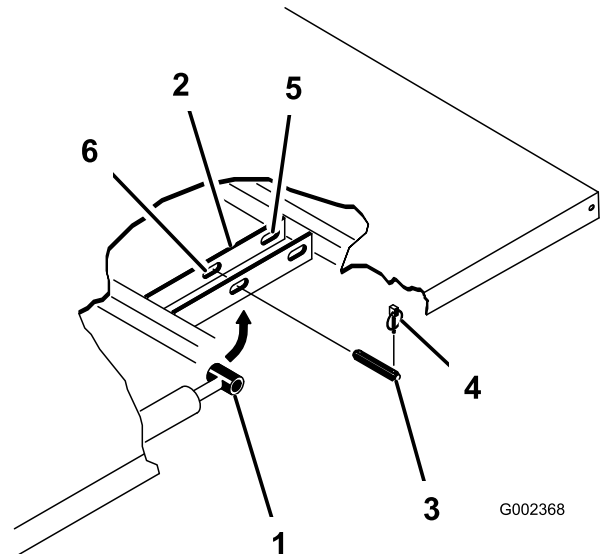

Figur 3

- | | |
|-----------------------|-------------------------------|
| 1. Cylinderstavsände | 4. Hjulsprint |
| 2. Flakets fästplatta | 5. Bakre spår (komplett flak) |
| 3. Sprintbult | 6. Främre spår (2/3-flak) |

3. Ta bort sprintbultarna som håller cylinderstavsändarna vid flakets fästplattor genom att trycka bultarna mot insidan (Figur 3).
4. Ta bort hjulsprintarna och sprintbultarna som håller fast tappfästena vid ramens kanaler (Figur 4).

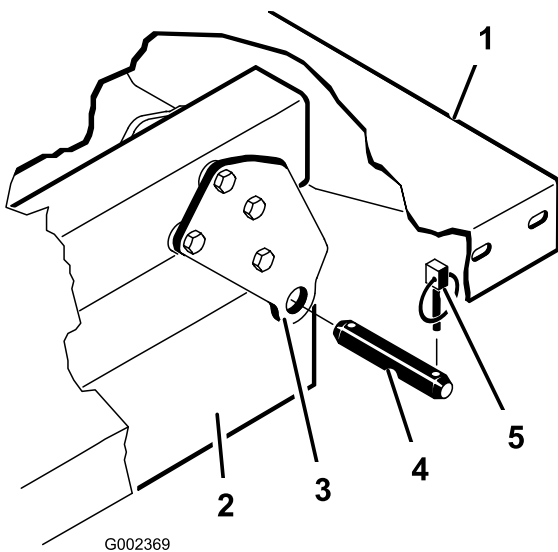

Figur 4

- | | |
|-------------------------------|---------------|
| 1. Flakets bakre vänstra hörn | 4. Sprintbult |
| 2. Fordonets ramkanaler | 5. Hjulsprint |
| 3. Svängplatta | |

⚠ VAR FÖRSIKTIG

Det kompletta flaket väger ungefär 95 kg, så försök inte montera eller ta bort det ensam. Ta två eller tre personer till hjälp, eller använd en travers.

- Lyft av flaket från fordonet.
- Förvara cylindrarna i förvaringsklämmor. Aktivera det hydrauliska lyftlåsets spak på fordonet för att förhindra att lyftcylindrarna förlängs oavsiktligt.

2

Förbereda Workman®

Inga delar krävs

Tillvägagångssätt

- Parkera fordonet i ett säkert arbetsområde med tillgång till lyft.
- Stäng av motorn och ta ur nyckeln.
- Koppla loss batteriets minuskabel från batteripolen.

Obs: Detta är en säkerhetsåtgärd, eftersom monteringen kräver att kablage installeras.

3

Montera fordons- hastighetsgivaren (endast för Workman® 3000- och 4000-serierna)

Delar som behövs till detta steg:

1	Komplett kåpa
1	Komplett kuggdrev
1	Skruv (M6 x 1 tum x 12)
1	Fjäderbricka (M6)

Tillvägagångssätt

Detta förfarande gäller endast fordon i serien Workman HD med serienummer 289999999 eller lägre.

Viktigt: Hastighetsgivaren måste monteras innan kraftuttagssatsen installeras. Om kraftuttagssatsen har monterats vid ett tidigare tillfälle måste den nu tas bort. Mer information om hur du demonterar och monterar kraftuttagssatsen finns i kraftuttagssatsens *monteringsanvisningar*.

- Ta bort de fyra bultar som fäster kåpan på växellådshuset (Figur 5). Demontera ljuddämparfästet.

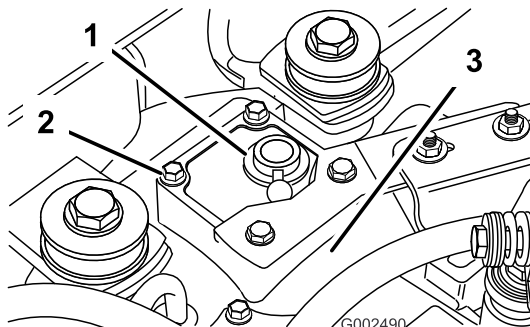

Figur 5

- | | |
|---------|--------------------|
| 1. Kåpa | 3. Växellådshus |
| 2. Bult | 4. Ljuddämparfäste |

- Lägg på RTV-tätningssmedel på den nya kåpan innan du monterar den på växellådenheten.
- Montera den nya kåpan vid växellådan med de fyra skruvar som togs bort i steg 1 (Figur 6). När kåpan är korrekt monterad ska packningen vara vänd uppåt och sitta mot fordonets vänstra sida.

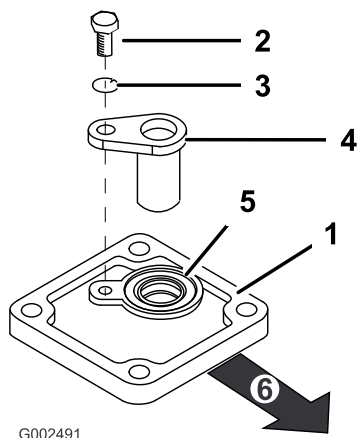

G002491

Figur 6

- | | |
|---------------------------|--------------------|
| 1. Kåpa | 4. Kuggdrevsgivare |
| 2. Skruv (M6 x 1,00 x 12) | 5. Packning |
| 3. Fjäderbricka (M6) | 6. Riktas framåt |

- Montera kuggdrevsgivaren med skruven (M6 x 1,00 x 12) och fjäderbrickan (M6) enligt figuren i Figur 6.
- Montera ljuddämparfästet över den nya kåpan.

4

Montera kraftuttagssatsen (PTO) (endast för Workman® 3000- och 4000-serierna)

Inga delar krävs

Tillvägagångssätt

Vänta med installationen av Workman 200-sprutsystem och montera kraftuttagssatsen först. Mer information finns i de medföljande *monteringsanvisningarna*.

Fortsätt till nästa steg när du är klar.

5

Installera elkablaget

Delar som behövs till detta steg:

1	Säkringsblock
1	Säkring (10 A)
2	Termisk brytare (30 A)
1	Sexkantskruv (10-24 x 3/4 tum)
1	Krysskruv (10-24 x 3/4 tum)
2	Låsmutter (10-24)
1	Kablage
1	Fördelningskablage för hastighetsgivare (endast HD-serien)
1	Stjärnbricka
8	Kabelband
1	Säkringsdekal

(för Workman® 3000- och 4000-serier)

- Ta bort skruvarna som fäster den främre huven på ramen. Koppla ur strålkastarkablaget. Ta bort huven för att komma åt elkablaget.
- Lokalisera elkablaget och säkringsblocket bland de lösa delarna.
- Lossa de två skruvarna från det befintliga säkringsblocket och skjut in det nya säkringsblocket i spåren för det befintliga blocket.
- Anslut kablaget till säkringsblocket genom att ansluta kablarna i kablaget till motsvarande kabelkontakter baktill på säkringsblocket (Figur 7).

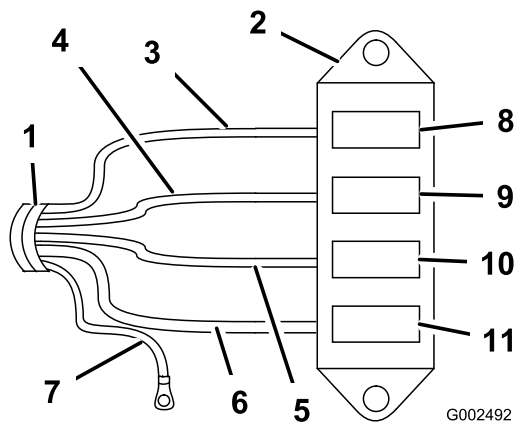

Figur 7

- | | |
|-----------------------|--|
| 1. Kablage | 7. Svart jordkabel |
| 2. Nytt säkringsblock | 8. Säkringsplats för skummarkör |
| 3. Gul kabel | 9. Spår för vänster sprutramps manövreringsorgan |
| 4. Orange kabel | 10. Spår för höger sprutramps manövreringsorgan |
| 5. Röd kabel | 11. Strömsäkringsplats för sprutsystem |
| 6. Rosa kabel | |

5. Anslut den svarta jordkabeln till den befintliga 1/4-tumsbulten på fordonsramens insida, med hjälp av stjärnbrickan (Figur 8).

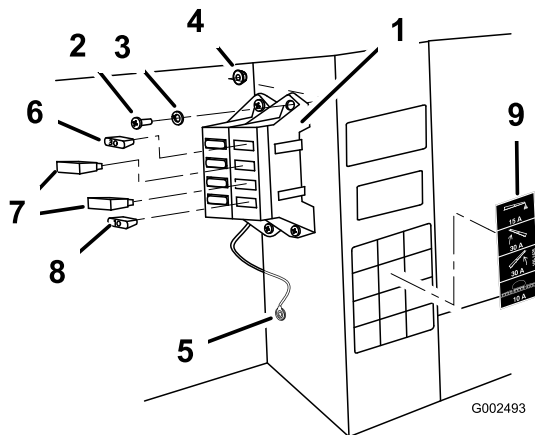

Figur 8

- | | |
|---|---|
| 1. Säkringsblock | 6. Säkring 15 A, skummarkör (tillval) |
| 2. Skruvar (10/24 x 3/4 tum) | 7. Termisk brytare 30 A, sprutrampernas manövreringsorgan |
| 3. Låsbricka | 8. Säkring 10 A, sprutsystemdrift |
| 4. Låsmutter (10/24 tum) | 9. Säkringsdekal |
| 5. Svart jordkabel, stjärnbricka och bult | |

motsvarande röda strömkabel som kommer från det nya säkringsblocket.

7. Montera säkringsblocket och kablagen vid ramen bredvid det befintliga säkringsblocket, med hjälp av de två skruvarna (10-24 x 3/4 tum) och de två låsmutter (10-24) enligt Figur 8.
8. Ta bort all smuts och allt fett från det befintliga säkringsblockets dekal och kontrollera att ytan är ren och torr. Sätt fast dekalen.
9. Montera säkringarna och de termiska brytarna:
 - A. Montera de två 30 A-säkringarna på platserna för vänster och höger sprutrampsäkring (Figur 8).
 - B. Montera 10 A-säkringen på platsen för sprutsystemdrift (Figur 8).
10. Dra kablagen genom öppningen i golvet, under sätet och bakåt längs med det befintliga kablagen.
11. Vid vältskyddet bakom sätet drar du upp kablagen från sätets undersida och över ramen. Kontrollera att sprutsystemets strömkontakt är utdragen från fordonets undersida (Figur 9).

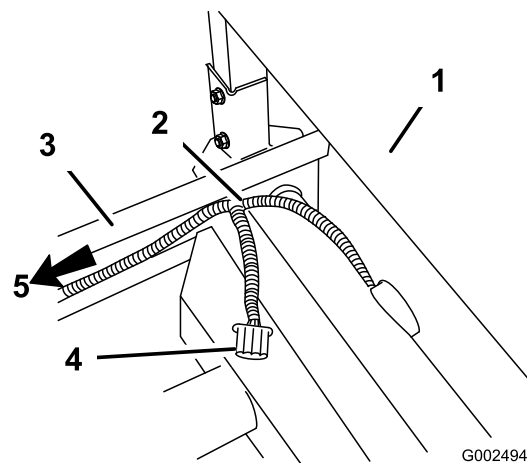

Figur 9

- | | |
|----------------|---|
| 1. Vältskydd | 4. Sprutsystemets strömkontakt |
| 2. Kablage | 5. Kablage draget tillbaka till hastighetsgivaren |
| 3. Vänster ram | |

6. Lokalisera en lös röd strömkabel som kommer från det befintliga säkringsblocket. Anslut den till

12. Dra kablagen längs ramen och tillbaka till hastighetsgivaren längs med det befintliga kablagen (Figur 9).
13. Montera den elektriska kontakten till hastighetsgivaren.
14. Använd kabelband för att fästa ledningssatsen på de befintliga ledningarna och placera den på avstånd från rörliga delar och värmekällor.
15. Montera den främre huven och fäst den med skruvarna som avlägsnades tidigare.

för Workman® HD-serien

1. Fatta tag i strålkastaröppningarna på motorhuvens och lyft huvens uppåt så att de nedre monteringsstapparna lossnar från ramspåren (Figur 10).

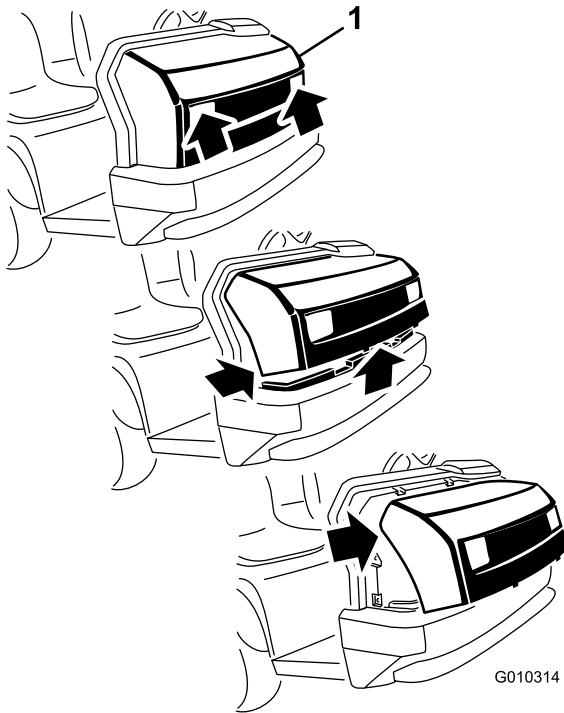

Figur 10

1. Huv

2. Sväng huvens nedre del uppåt tills de övre monteringsstapparna kan dras ut från ramspåren (Figur 10).
3. Sväng huvens övre del framåt och koppla loss ledningskontaktarna från strålkastarna (Figur 10).
4. Ta bort huvens.
5. Lokalisera elkablaget och säkringsblocket bland de lösa delarna.
6. Lossa skruvarna som fäster de befintliga säkringsblocken vid ramen. Skjut in det nya säkringsblocket i spåren för de befintliga blocken.
7. Anslut kablaget till säkringsblocket genom att ansluta kablarna i kablaget till motsvarande kabelkontakter baktill på säkringsblocket (Figur 11).

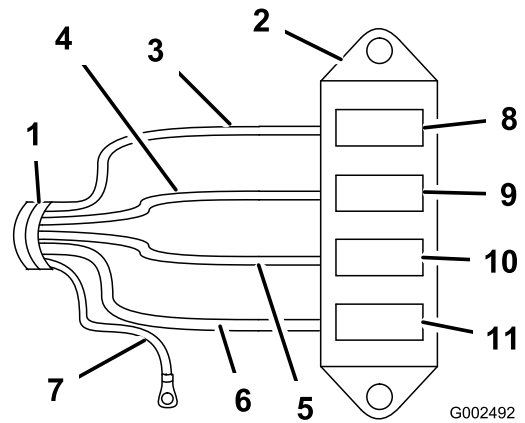

Figur 11

- | | |
|-----------------------|---|
| 1. Kablage | 7. Svart jordkabel |
| 2. Nytt säkringsblock | 8. Säkringsplats för skummarkör |
| 3. Gul kabel | 9. Spår för vänster sprutrams manövreringsorgan |
| 4. Orange kabel | 10. Spår för höger sprutrams manövreringsorgan |
| 5. Röd kabel | 11. Strömsäkringsplats för sprutsystem |
| 6. Rosa kabel | |

8. Anslut den svarta jordkabeln till den befintliga 1/4-tumsbulten på fordonsramens insida, med hjälp av stjärnbricken (Figur 12).

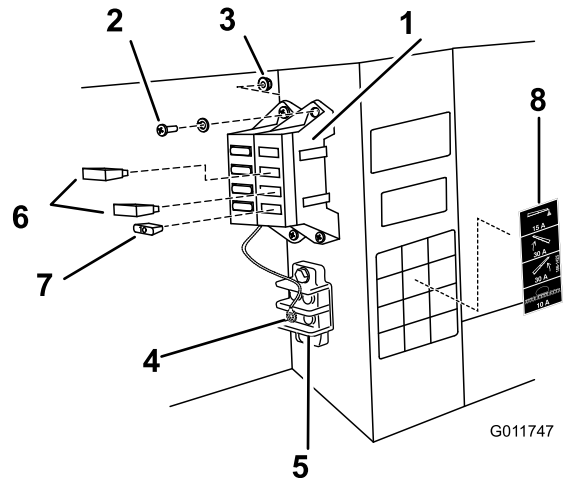

Figur 12

- | | |
|------------------------------|--|
| 1. Säkringsblock | 5. Jordblock |
| 2. Skruvar (10/24 x 3/4 tum) | 6. Termisk brytare 30 A, sprutramernas manövreringsorgan |
| 3. Låsmutter (10/24 tum) | 7. Säkring 10 A, sprutsystemdrift |
| 4. Svart jordkabel | 8. Säkringsdekal |

9. Lokalisera en lös röd strömkabel som kommer från det befintliga säkringsblocket. Anslut den till motsvarande röda strömkabel som kommer från det nya säkringsblocket.

10. Montera säkringsblocket och kablaget vid ramen bredvid de befintliga säkringsblocken, med hjälp av de två skruvarna (10-24 x 3/4 tum) och två låsmuttrar (10-24) enligt Figur 12.
11. Leta upp en lämplig plats i närheten av säkringsblocket för att sätta fast säkringsdekalen. Kontrollera att ytan ren och torr, och sätt sedan fast dekalen.
12. Montera säkringarna och de termiska brytarna:
 - A. Montera de två 30 A-säkringarna på platserna för vänster och höger sprutrampsäkring (Figur 12).
 - B. Montera 10 A-säkringen på platsen för sprutsystemdrift (Figur 12).
13. Dra kablaget genom öppningen i golvet, under sätet och bakåt längs med det befintliga kablaget.
14. Vid vältskyddet bakom sätet drar du upp kablaget från sätets undersida och över ramen. Kontrollera att sprutsystemets strömkontakt är utdragen från fordonets undersida (Figur 13).

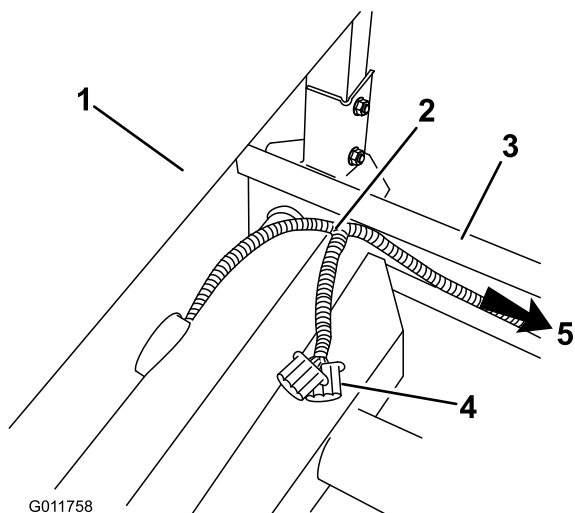

Figur 13

- | | |
|----------------|---|
| 1. Vältskydd | 4. Sprutsystemets strömkontakt |
| 2. Kablage | 5. Kablage draget tillbaka till hastighetsgivaren |
| 3. Vänster ram | |

15. Dra kablaget längs ramen och tillbaka till hastighetsgivaren längs med det befintliga kablaget (Figur 9).
16. Koppla loss hastighetsgivaren från det befintliga kablaget och anslut den till den elektriska anslutningen på sprutsystemets kablage.
17. Anslut hastighetsgivarens Y-formade fördelningskabel till hastighetsgivaren, det befintliga kablaget och sprutkablaget. Anslut hastighetsgivaren till både det befintliga kablaget och sprutsystemets kablage (Figur 14).

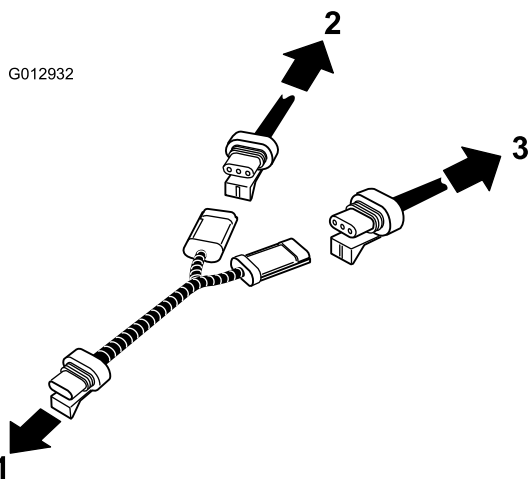

Figur 14

- | | |
|-----------------------------------|---------------------------------------|
| 1. Anslut till hastighetsgivaren | 3. Anslut till sprutsystemets kablage |
| 2. Anslut till befintligt kablage | |

18. Använd kabelband för att fästa ledningssatsen på de befintliga ledningarna och placera den på avstånd från rörliga delar och värmekällor.
19. Gör så här för att montera huven:
 - A. Anslut lamporna.
 - B. För in de övre monteringsflikarna i ramfästena.
 - C. För in de nedre monteringsflikarna i ramfästena.
 - D. Kontrollera att huven griper in helt i spåren längst upp, på sidorna och längst ner.

6

Montera styrlådans fäste

Delar som behövs till detta steg:

4	Bult (1/4 x 3/4 tum)
4	Flänsmutter (1/4 tum)
1	Styrlådsfäste
4	Bult (5/16 x 1 tum)
4	Låsmutter (5/16 tum)
1	Adapterplatta

För fordon med serienummer 24000001 eller högre

På vissa fordon är styrlådans fästplatta monterad på instrumentbrädan på samma ställe som handgasreglaget. Om handgassatsen installerats måste denna tas bort från instrumentbrädan för att styrlådans fästplatta ska kunna

monteras. Se handgassatsens *bruksanvisning* för riktlinjer om demontering och montering av handgassystem.

Montera styrlådans fäste vid instrumentbrädan (eller adapterplattan) med tre bultar (5/16 x 1 tum) och tre låsmuttrar & Nut5_16 så som visas i Figur 15.

Obs: På vissa äldre Workman-maskiner kanske fyra bultar och låsmuttrar används.

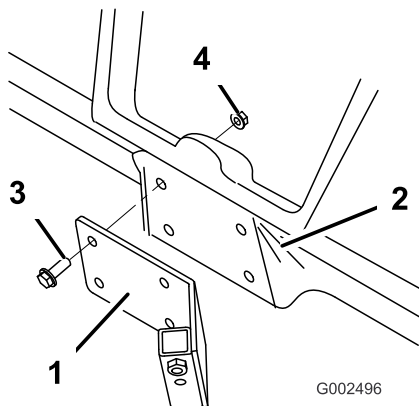

Figur 15

- | | |
|--------------------|-------------------------|
| 1. Styrlådsfäste | 3. Bult (5/16 x 1 tum) |
| 2. Instrumentbräda | 4. Låsmutter (5/16 tum) |

För fordon med serienummer 239999999 eller lägre

Montera adapterplattan

Om du monterar sprutsystemet på ett Workmanfordon som har serienummer 239999999 eller lägre måste du använda adapterplattan, bultarna och muttrarna som medföljer de lösa delarna.

Montera adapterplattan vid instrumentbrädan i Workman med de fyra bultarna (1/4 x 3/4 tum) och de fyra flänsmuttrarna (1/4 tum) enligt Figur 16.

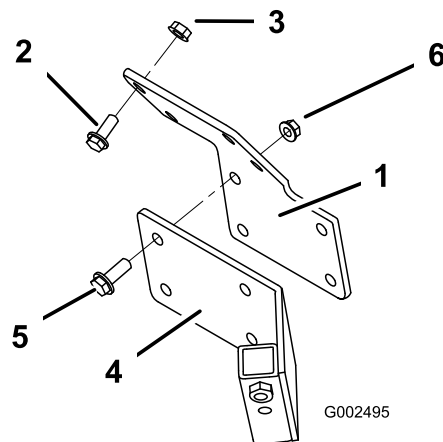

Figur 16

- | | |
|--------------------------|-------------------------|
| 1. Adapterplatta | 4. Styrlådans fäste |
| 2. Bult (1/4 x 3/4 tum) | 5. Bult (5/16 x 1 tum) |
| 3. Flänsmutter (1/4 tum) | 6. Låsmutter (5/16 tum) |

7

Montera redskapets låsfästen

Delar som behövs till detta steg:

2	Låsfästen
---	-----------

Tillvägagångssätt

1. Lokalisera och ta bort de två bakre bultarna och flänsmuttrarna på lyftcylinderfästet (Figur 17). Spara fästelementen för senare användning.

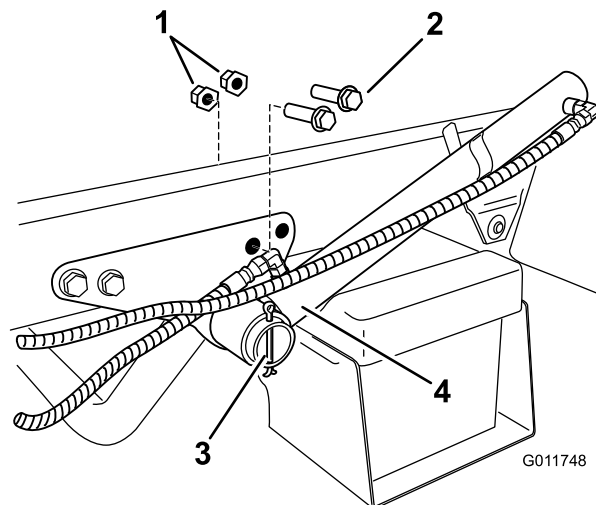

Figur 17

Vänster sida visas

- | | |
|--------------|-----------------|
| 1. Låsmutter | 3. Lyftcylinder |
| 2. Bultar | 4. Saxpinne |

2. Ta bort saxpinnen som fäster lyftcylindern vid fästet och skjut lyftcylindern utåt så att låsfästena kan monteras.
3. Montera låsfästena med de två bultarna och fläsmuttrarna som togs bort tidigare (Figur 18).

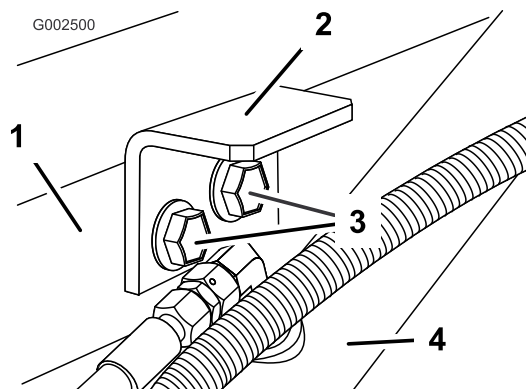

Figur 18

Vänster sida visas

- | | |
|----------------------|-----------------|
| 1. Lyftcylinderfäste | 3. Bultar |
| 2. Låsfäste | 4. Lyftcylinder |

4. Upprepa stegen för att montera låsfästet på motsatt sida.

8

Montera kylarkåpan (endast för Workman® 3000- och 4000-serierna)

Delar som behövs till detta steg:

1	Kylarkåpa (komplett)
4	Bult (1/4 x 3/4 tum)

Tillvägagångssätt

Kylarkåpan levereras med en extra panel för luftkylda fordon. Om du installerar kåpan på ett vätskekyllt fordon ska den extra kåpan tas bort.

1. Lokalisera sprutsystemets strömkontakt på kablaget som installerades tidigare.
2. Montera kylarkåpan över fordonets kylare (Figur 19).

Viktigt: Kontrollera att sprutsystemets strömkontakt är dragen mot fordonets front och att den inte har fastnat under kylarkåpan.

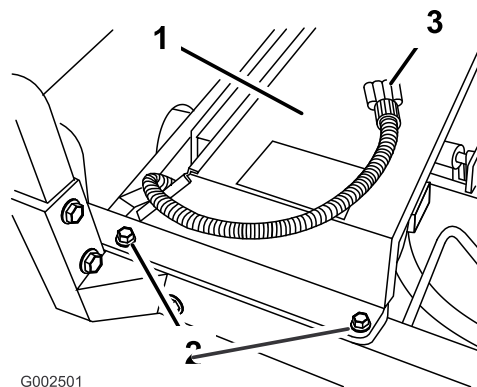

Figur 19

Vänster sida visas

- | | |
|-------------------------|--------------------------------|
| 1. Kylarkåpa (komplett) | 3. Sprutsystemets strömkontakt |
| 2. Bult (3/8 x 1 tum) | |

3. Fäst kåpan vid ramen med fyra bultar (3/8 x 1 tum).

9

Montera tankplattformen

Delar som behövs till detta steg:

1	Tank och ram (komplett)
2	Sprint- bultar
4	Hjulsprintar
2	Bult (1/2 x 1-1/2 tum)
4	Brickor (1/2 tum)
2	Muttrar (1/2 tum)

Tillvägagångssätt

⚠ FARA

Sprutans tank innebär en risk p.g.a. lagrad energi. Om den inte hålls fast ordentligt vid montering eller demontering av enheten kan den komma i rörelse eller falla och skada dig eller kringstående.

Använd remmar och travers/lyft för att stötta upp sprutans tank under installation, demontering eller underhåll när fästbeslagen demonteras.

1. Lyft upp tankplattformen med en travers/lyft och placera den över fordonsramen med pumpen och ventilen vända bakåt.

Obs: Nedanstående steg bör utföras tillsammans med en annan person.

- Sänk sakta tankplattformen mot ramen.
- Anslut den negativa batterikabeln och starta fordonet för att sätta igång hydraulpumparna.
- Dra ut lyftcylindrarna till tankplattformens fästen. Rikta in cylinderarmarna med hålen på tankplattformsfästena (Figur 20).

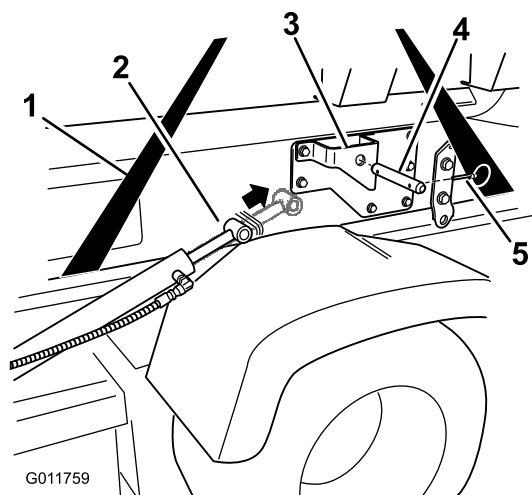

Figur 20

- | | |
|-------------------------|---------------|
| 1. Stödremmar | 4. Sprintbult |
| 2. Lyftcylindrar | 5. Hjulspint |
| 3. Tankplattformsfästen | |

- Använd sprintbulten och hjulsprinten och fäst tankplattformen på lyftcylindrarna på båda sidorna av fordonet.
- Rikta in tappfästet baktill på tankplattformen med öppningen i änden av fordonsramen (Figur 21).

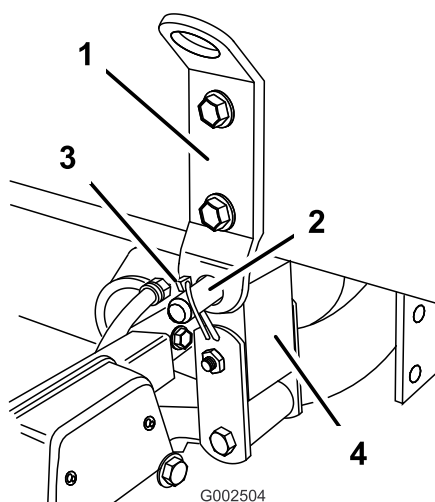

Figur 21

Vänster sida visas

- | | |
|-------------------------|---------------|
| 1. Tappfäste | 3. Hjulspint |
| 2. Sprintbult (3/4 tum) | 4. Fordonsram |

- Montera en sprintbult (3/4 tum) och två lynchpinnar vid tappfästet för att fästa tankplattformen vid ramen (Figur 21).
- Dra ut lyftcylindrarna för att höja tanken och stötta dess vikt. Koppla nu loss tankenheten från det övre stödet.
- Använd lyftcylindrarna för att sänka tanken mot ramen.
- Kontrollera justeringen av tankplattformen och fordonets ram. Lossa vid behov de bultarna som fäster tappfästet vid tankplattformens ram något (Figur 21). Höj tankenheten precis så mycket ovanför fordonets ram så att den kan anpassas och sänkas ned på rätt plats. Dra åt tappfästets bultar när tankplattformen är justerad i linje med fordonets ram.
- Använd åtkomstpanelerna på båda sidorna av tankplattformen för att kontrollera att inga slangar eller kablar klämts fast (Figur 22).

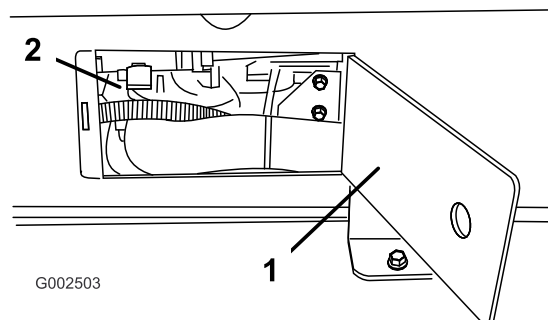

Figur 22

Höger sida visas

- | | |
|-----------------|----------------------------|
| 1. Åtkomstpanel | 2. Tankplattformens insida |
|-----------------|----------------------------|

Viktigt: Om någon av slangarna eller kablarna på tankplattformen är klämda eller böjda, ska enheten lyftas upp. Justera sedan slangarna/kablarna och fäst dem igen.

- Upprepa på motsatta sidan.
- Fäst pumpdrivningen:

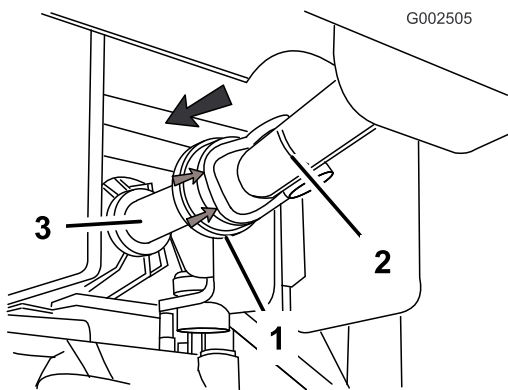

Figur 23

1. Gummihuv
2. Kraftuttagets drivaxel
3. Kraftuttagets utgångsaxel

- Dra gummihuv bakåt på framsidan av kraftuttagets drivaxel (Figur 23).
- Montera drivaxeln på kraftuttagets utgångsaxel (Figur 23).

Viktigt: Kontrollera att kraftuttagsaxeln sitter säkert genom att se till att de låsande kulorna sitter ordentligt i utgångsaxelns spår.

14. Rikta in de främre monteringsfästena efter låsfästena som monterades tidigare.
15. Fäst tankplattformen mot ramen med en bult (1/2 x 1-1/2 tum), två brickor (1/2 tum) och en låsmutter (1/2 tum) enligt Figur 24.

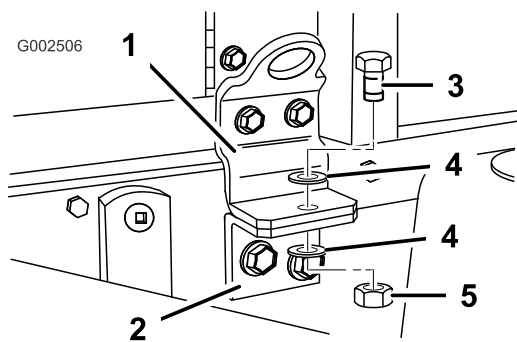

Figur 24

Vänster sida visas

1. Främre monteringsfäste
2. Låsfäste
3. Bult (1/2 x 1-1/2 tum)
4. Bricka (1/2 tum)
5. Låsmutter (1/2 tum)

16. Upprepa dessa steg för det främre monteringsfästet och låsfästet på motsatta sidan.

10

Montera styrlådan

Delar som behövs till detta steg:

1	Ratt
3	J-klämmor
1	Bult (1/4 x 3/4 tum)
1	Flänsmutter (1/4 tum)
1	Spray Pro-dekal, USA
1	Spray Pro-dekal, CE

Tillvägagångssätt

Styrlådan monteras på tankplattformen med en sprintbult och en hårnålssprint. Denna är placerad på vänster sida mot baksidan.

1. Demontera sprintbulten och hårnålssprinten som håller fast styrlådan vid tankplattformen.
2. Montera styrlådan på fästet så att reglagen är riktade mot föraren. Använd sprintbulten och hårnålssprinten som du tog bort tidigare.
3. Montera handratten för att stabilisera styrlådan. Dra åt för hand.
4. Sätt fast Spray Pro-dekalen på monitorn (Figur 25).

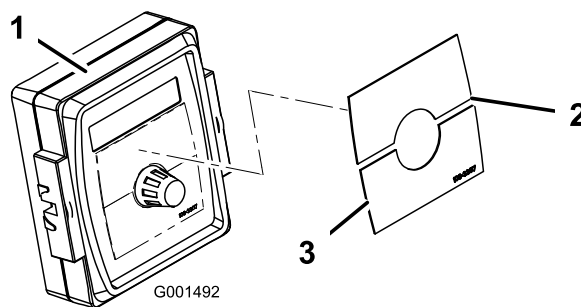

Figur 25

1. Spray Pro-monitor
2. Dekal, övre halvan
3. Dekal, nedre halvan

Obs: Se till att vända dekalen såsom visas i Figur 38.

5. Anslut tankplattformens kablage till sprutsystemets strömkontakt.
6. Montera två J-klämmor i mittkonsolen på de punkter som lokaliseras vid Figur 26 med hjälp av de befintliga skruvarna.

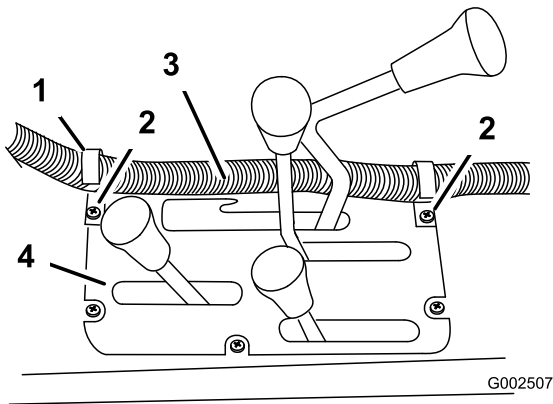

Figur 26

- | | |
|-----------------------|-------------------------|
| 1. J-klämma | 3. Kablage för styrlåda |
| 2. Befintliga skruvar | 4. Mittkonsol |

7. Montera en J-klämma i vältskyddet bakom föraren med en bult (1/4 x 1 tum) och en mutter (1/4 tum). Hålet finns på centrumlinjen, ca 50 cm in från förarens sidokant på vältskyddet.

Obs: Om det inte finns något hål måste ett sådant borrar. Borra ett 6 mm hål i den övre delen av centrumlinjen cirka 50 cm från kanten på förarsidan (Figur 27).

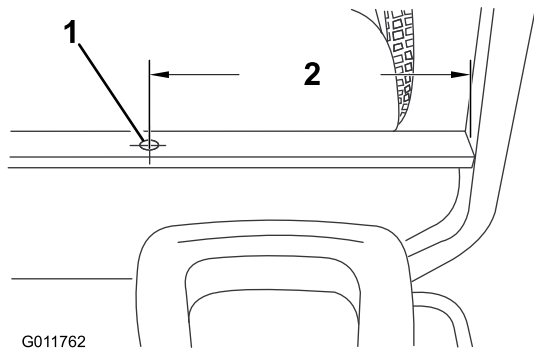

Figur 27

- | | |
|----------------------|----------|
| 1. Borrhål (1/4 tum) | 2. 50 cm |
|----------------------|----------|

8. Fäst styrlådans kablage vid konsolen och vältskyddet med J-klämmorna.

11

Montera sprutrampen

Delar som behövs till detta steg:

1	Centersprutramp
10	Bult (3/8 x 1-1/4 tum)
10	Låsmutter (3/8 tum)
2	Transporthållare för sprutramp
4	Bult (1/2 x 1-1/4 tum)
4	Flänsmutter (1/2 tum)
1	Vänster sprutrampsförlängning
1	Höger sprutrampsförlängning

Tillvägagångssätt

- Lokalisera och ta bort centersprutrampen från förpackningen.
- Montera hållarna för sprutrampstransporten vid centersprutrampen med sex bultar (3/8 x 1-1/4 tum) och sex låsmutter (3/8 tum). Vänd dem enligt Figur 28.

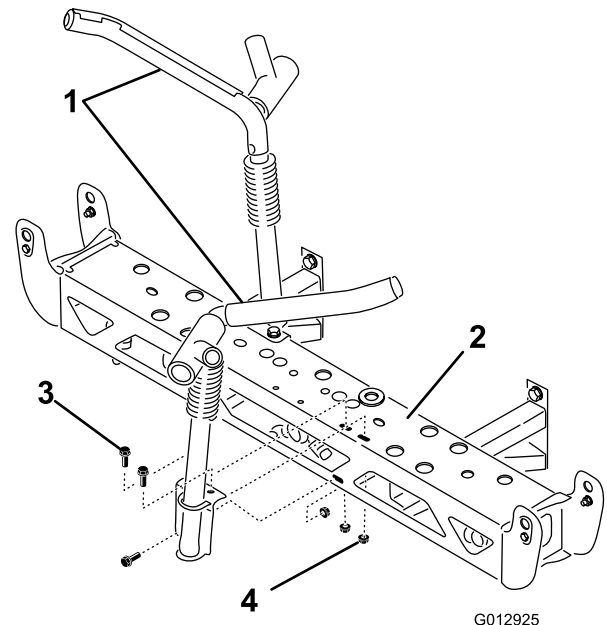

Figur 28

- | | |
|-----------------------------------|---------------------------|
| 1. Transporthållare för sprutramp | 3. Bult (3/8 x 1-1/4 tum) |
| 2. Centersprutramp | 4. Låsmutter (3/8 tum) |

3. Montera centersprutrampen vid den kompletta sprutan vid sprutrampens fästen enligt Figur 29 med

fyra bultar (1/2 x 1-1/4 tum) och fyra låsmuttrar (1/2 tum).

Obs: Vid behov kan sprutrampens ramfästen lossas och justeras vid centersprutrampen för bättre inriktning i hålen.

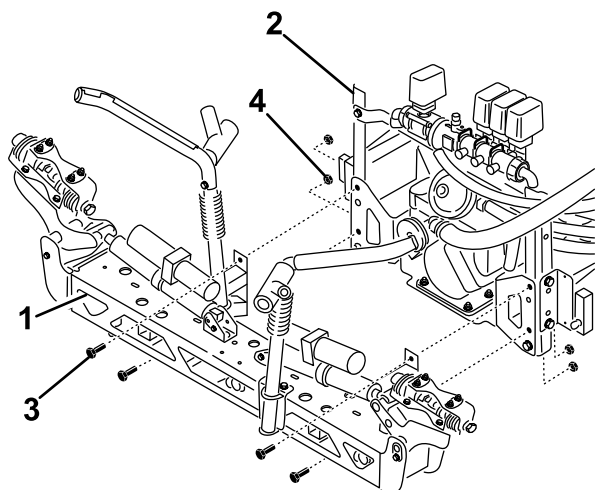

Figur 29

G012926

- | | |
|--------------------|---------------------------|
| 1. Centersprutramp | 3. Bult (1/2 x 1-1/4 tum) |
| 2. Lodrät ramp | 4. Låsmutter (1/2 tum) |

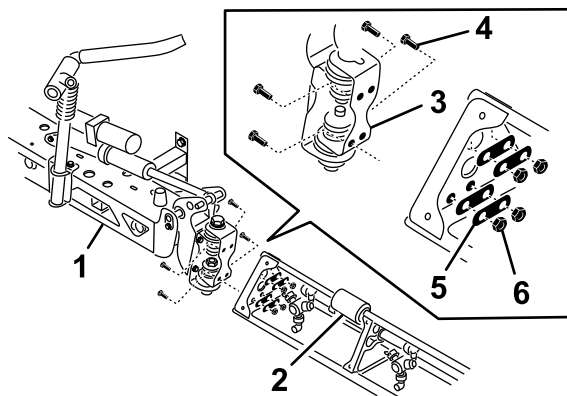

G012927

Figur 30

- | | |
|--------------------------|-----------|
| 1. Centersprutramp | 4. Bult |
| 2. Sprutrampsförlängning | 5. Bricka |
| 3. Gångjärnsplatta | 6. Mutter |

- Upprepa steg 7 på andra sidan av centersprutrampen med motsatt sprutrampsförlängning.

Obs: Kontrollera att alla sprutmunstycken är riktade bakåt.

- Anslut sprutrampernas kablar till motsvarande kontakter på sprutsystemets kablage.
- Starta systemet och använd omkopplarna för sprutrampsluft för att förlänga rampmanövreringsstängerna. Syftet är att göra det möjligt att montera vänster och höger sprutrampsförlängning.
- Demontera de fyra bultarna, fyra brickorna och fyra muttrarna på gångjärnsplattan.
- Montera sprutrampsförlängningen på centersprutrampen vid gångjärnsplattan med de fyra bultarna, brickorna och muttrarna som demonterades i steg 6 enligt Figur 30.

Obs: Kontrollera att alla sprutmunstycken är riktade bakåt.

12

Montera sprutramps slangarna

Delar som behövs till detta steg:

3	Slangklämmor
2	R-klämma
2	Ansatsbult
2	Bricka
2	Mutter

Tillvägagångssätt

1. Dra sprutramps slangarna enligt Figur 31.

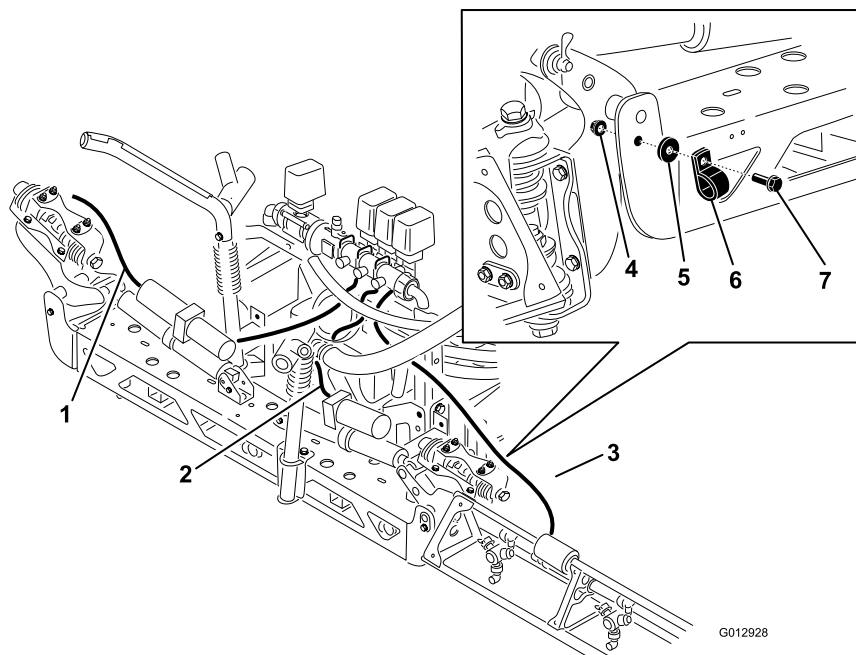

Figur 31

- | | | |
|--|-------------|---------------|
| 1. Sprutramps slang, vänster förlängning | 4. Mutter | 7. Ansatsbult |
| 2. Sprutramps slang, mitten | 5. Bricka | |
| 3. Sprutramps slang, höger förlängning | 6. R-klämma | |

2. Använd R-klämmorna för att fästa höger och vänster sprutramps slangar vid centersprutrampernas framsida. Fäst slangarna och R-klämmorna med en ansatsbult, en bricka och en mutter enligt Figur 31.

3. Använd flytande tvål för att bstryka slanghullingarna på T-kopplingarna till båda förlängningsramperna (Figur 32). Montera sprutrampsförlängningens slang över hullingen och fäst med en klämma.

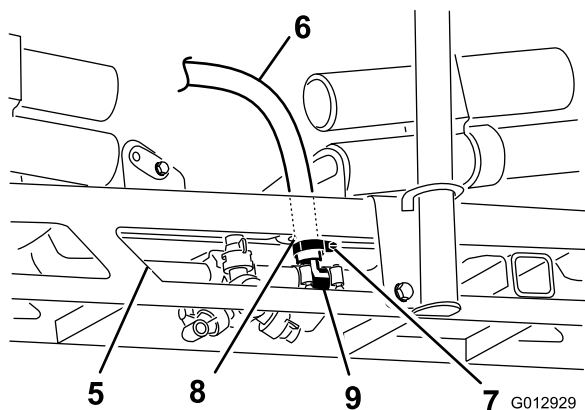
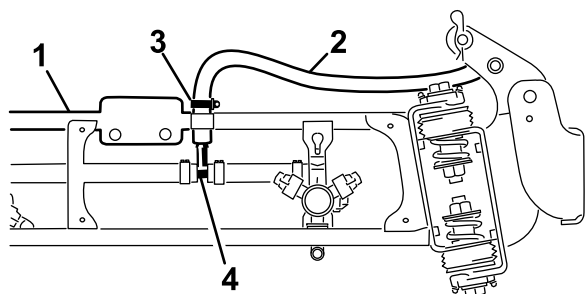

Figur 32

- | | |
|--------------------------|--------------------|
| 1. Sprutrampsförlängning | 6. Sprutrampsslang |
| 2. Sprutrampsslang | 7. Klämma |
| 3. Klämma | 8. Hylsa |
| 4. T-koppling | 9. T-koppling |
| 5. Centersprutramp | |

4. Använd flytande tvål för att bstryka slanghullingen på centersprutrampens T-koppling Figur 32.
5. Dra centersprutrampens slang genom den hylsförsedda öppningen i centersprutrampen. Anslut centersprutrampens tillförselslang till den tvålbestrukna hullingen och fäst med en slangklämma Figur 32.

13

Montera munstyckena

Inga delar krävs

Tillvägagångssätt

Vilka munstycken du ska använda för att tillföra kemikalierna beror på vilken spruthastighet du behöver

tillämpa. Därför medföljer inga munstycken med satsen. För att få rätt munstycken för dina behov kontakter du din auktoriserade Toro-återförsäljare. Var beredd att uppge följande information:

- Rekommenderad appliceringshastighet i US gallon per acre, US gallon per 1000 kvadratfot eller liter per hektar.
- Fordonets önskade hastighet i miles per timme eller kilometer per timme.
- Munstyckenas mellanrum (vanligtvis 50 cm).

Gör så här för att montera ett munstycke:

1. Gånga in eller stick in munstycket i munstyckshållaren följt av en packning.
2. För munstyckshållaren över munstycksfästets stift.
3. Vrid munstycket medsols så att hållarens kammar låses på plats.
4. Kontrollera fläktdelen på munstycket.

Mer information finns i *monteringsanvisningarna* som medföljer munstyckena.

14

Avsluta inställningen: Lär dig mer om produkten.

Delar som behövs till detta steg:

1	<i>Bruksanvisning</i>
1	Förarutbildningsmaterial
1	<i>Reservdelskatalog</i>
1	Registreringskort
1	Valtabell
1	Blad för besiktning före leverans

Tillvägagångssätt

1. Läs bruksanvisningarna.
2. Titta på förarutbildningsmaterialet.
3. Använd munstycksvaltabellen för att välja rätt munstycken för den aktuella uppgiften.
4. Förvara dokumentationen på ett säkert ställe.

Produktöversikt

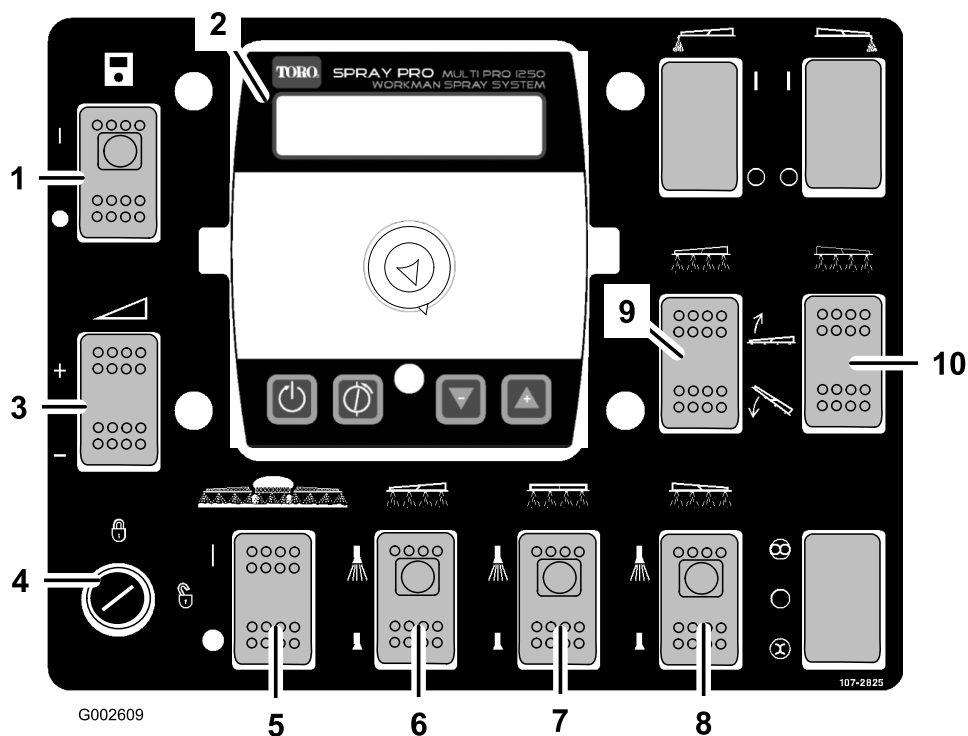

Figur 33

- | | | | |
|---------------------------------------|--|-------------------------------------|---|
| 1. Omkopplare till Spray Pro™-monitor | 4. Nyckelomkopplare för hastighetsspär | 7. Omkopplare för centersprutramp | 10. Omkopplare för höger sprutrampsluft |
| 2. Spray Pro™-monitor | 5. Sprutrampshuvudomkopplare | 8. Omkopplare för höger sprutramp | |
| 3. Omkopplare för spruthastighet | 6. Omkopplare för vänster sprutramp | 9. Omkopplare för vänster sprutramp | |

Reglage

Spray Pro™-monitor, omkopplare

Omkopplaren för Spray Pro-monitorn används för att starta och stänga av monitorn. Tryck på knappen för att starta eller stänga av Spray Pro-monitorn (Figur 33). När en omkopplare är påslagen tänds en lampa på omkopplaren.

Sprutrampshuvudomkopplare

Huvudomkopplaren för sprutramperna gör det möjligt att starta och stanna sprutningen. Tryck på knappen för att starta eller stänga av sprutsystemet (Figur 33). När huvudomkopplaren är avstängd står det "Hold" på Spray Pro-skärmen.

Sprutrampsomkopplare

Sprutrampsomkopplarna sitter längs kontrollpanelens nedre kant (Figur 33). För omkopplarna uppåt för att starta motsvarande sprutrampssektion och nedåt

för att stänga av dem. När en omkopplare är påslagen tänds en lampa på omkopplaren. Dessa omkopplare påverkar endast sprutsystemet när sprutrampens huvudomkopplare är påslagen.

Omkopplare för spruthastighet

Omkopplaren för spruthastighet sitter till vänster till kontrollpanelen (Figur 33). Tryck omkopplaren uppåt och håll in den för att öka spruthastigheten, eller tryck den nedåt och håll in den för att minska spruthastigheten.

Hastighetsspärnyckel

Hastighetsspärnyckeln sitter i kontrollpanelens nedre vänstra hörn (Figur 33). Vrid nyckeln moturs till spärrläget för att inaktivera sprutmängdsomkopplaren, för att förhindra att någon oavsiktligt ändrar spruthastigheten. Vrid nyckeln moturs till olåst läge för att aktivera omkopplaren för sprutmängden.

Omkopplare för sprutramplyft

De elektriska omkopplarna för sprutramplyft höjer och sänker respektive sprutramp (Figur 33). Det finns en omkopplare för vänster respektive höger lyft. Tryck omkopplaren uppåt och håll in den för att lyfta respektive sprutramp, eller tryck omkopplaren nedåt och håll in den för att sänka ned respektive sprutramp.

Placering av Sonic-sprutramp samt skummarköromkopplare (tillval)

Om du installerar Sonic-sprutrampen och/eller skummarkören måste du lägga till omkopplare på kontrollpanelen för att styra dessa funktioner. Sprutan levereras med plastpluggar på dessa platser.

Reglerventil (sprutmängd)

Denna ventil sitter bakom tanken (Figur 34) och styr hur mycket vätska som leds till sprutramperna genom att dirigera vätskan till ramperna eller via överströmningsslangen till skakningsventilen.

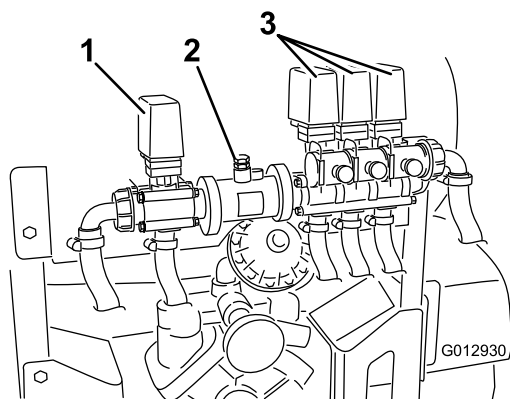

Figur 34

1. Reglerventil (sprutmängd)
2. Flödesmätare
3. Sprutrampventiler

Flödesmätare

Flödesmätaren mäter flödestakten för vätskan som används av Spray Pro™-systemet (Figur 34).

Sprutrampventiler

Dessa ventiler används för att slå på/av de tre sprutramperna (Figur 34). Om du inte har någon sprutramp installerad eller inte vill att en sprutramp ska kunna slås på, kan du styra varje ventil manuellt genom att koppla ifrån ledningskontakten i ventilen och sedan vrida vredet på ventilen medurs för att stänga av ventilen eller moturs för att slå på den.

Sprutrampens överströmningsventiler

Sprutrampens överströmningsventiler omdirigerar vätskeflödet för en sprutramp till tanken när man stänger av sprutrampssektionen. Dessa ventiler kan justeras, så att man kan kontrollera att trycket i sprutrampen förblir konstant oavsett hur många sprutrampers som är på. Se Kalibrera sprutrampernas överströmningsventiler i avsnittet om körning.

Omrörningsventil

Denna ventil sitter på tankens högra sida (Figur 35). Vrid vredet på ventilen till läget klockan 9 för att slå på omrörningsfunktionen, och till läget klockan 3 för att slå av den.

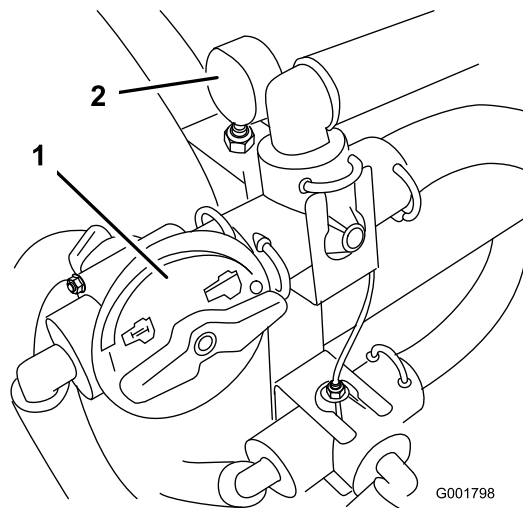

Figur 35

1. Omrörningsventil
2. Tryckmätare

Obs: För att skakningsfunktionen ska fungera måste kraftuttaget och kopplingen vara på och motorn igång över tomgång. Om du stannar sprutan och behöver ha skakningsfunktionen på ska du sätta växelväljaren i neutralläget, släppa kopplingen, dra åt parkeringsbromsen och ställa in handgasen (om fordonet har handgas).

Tryckmätare

Tryckmätaren sitter på höger sida om tanken (Figur 35). Den här mätaren visar systemets vätsketryck i psi och bar.

Tanktömningshandtag

Tanktömningshandtaget sitter högst upp på tanken (Figur 36). Tanktömningen öppnas genom att muttern lossas och T-handtaget dras uppåt tills önskat tömningsflöde uppnås.

Viktigt: Dra försiktigt i handtaget. Dra inte för hårt, eftersom tanktömningskomponenterna då kan skadas.

Dra åt plastlåsmuttern längst ned på handtaget, så låses tanktömningsventilen i öppet läge. När du har tömt tanken lossar du plastmuttern och skjuter ned T-handtaget tills det tar stopp. Dra åt plastmuttern igen för att se till att tanktömningsventilen låses i stängt läge.

Obs: Plastmuttern på tanktömningsventilen ska vara åtdragen när tömning inte pågår, för att förhindra läckor vid tömningshandtaget.

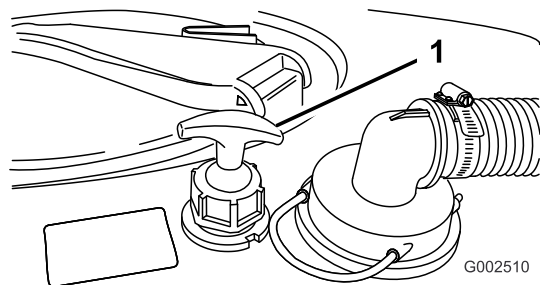

Figur 36

1. Tanktömningshandtag

Tanklock

Tanklocket sitter i mitten längst upp på tanken (Figur 37). Öppna locket genom att stänga av motorn, dra åt parkeringsbromsen och sedan vrida den främre halvan av locket till vänster och fälla upp det. Filtret inuti kan tas bort vid rengöring. Stäng tanken genom att sätta tillbaka silen om den tagits bort, stänga tanklocket och vrida dess främre halva åt höger.

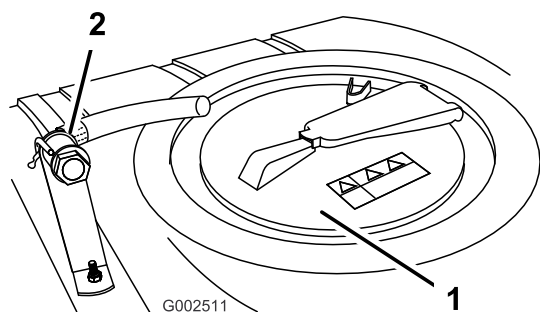

Figur 37

1. Tanklock
2. Påfyllningsreservoar med antihävertfunktion

Påfyllningsreservoar med antihävertfunktion

Påfyllningsreservoar med antihävertfunktion, framför tanklocket, är ett slanguttag med en gängad koppling, en

90-graderskoppling samt en kort slang som kan riktas direkt mot tanköppningen (Figur 37). Det här uttaget gör att man kan ansluta en vattenslang och fylla tanken utan att förorena slangen eller det tillförda vattnet med kemikalierna i tanken. Kapa slangen i en längd som tillåter ett så kort avstånd som möjligt mellan vattnet och slangens ände utan att slangen vidrör vattnet och lokala föreskrifter efterlevs, oftast 10–20 cm.

Viktigt: Låt inte slanguttaget komma i kontakt med vätskorna i tanken. Förläng inte slangen så att den får kontakt med tankvätskorna.

Spray Pro™-monitor

Spray Pro-monitorn visar och övervakar diverse prestandadata i systemet såsom fordonshastigheten och sprutmängd. Den styr inte spruthastigheten.

Monitorn har en LCD-skärm som visar de data du väljer, en lägesinställare och 4 knappar med vilka monitorn kan kalibreras (Figur 38).

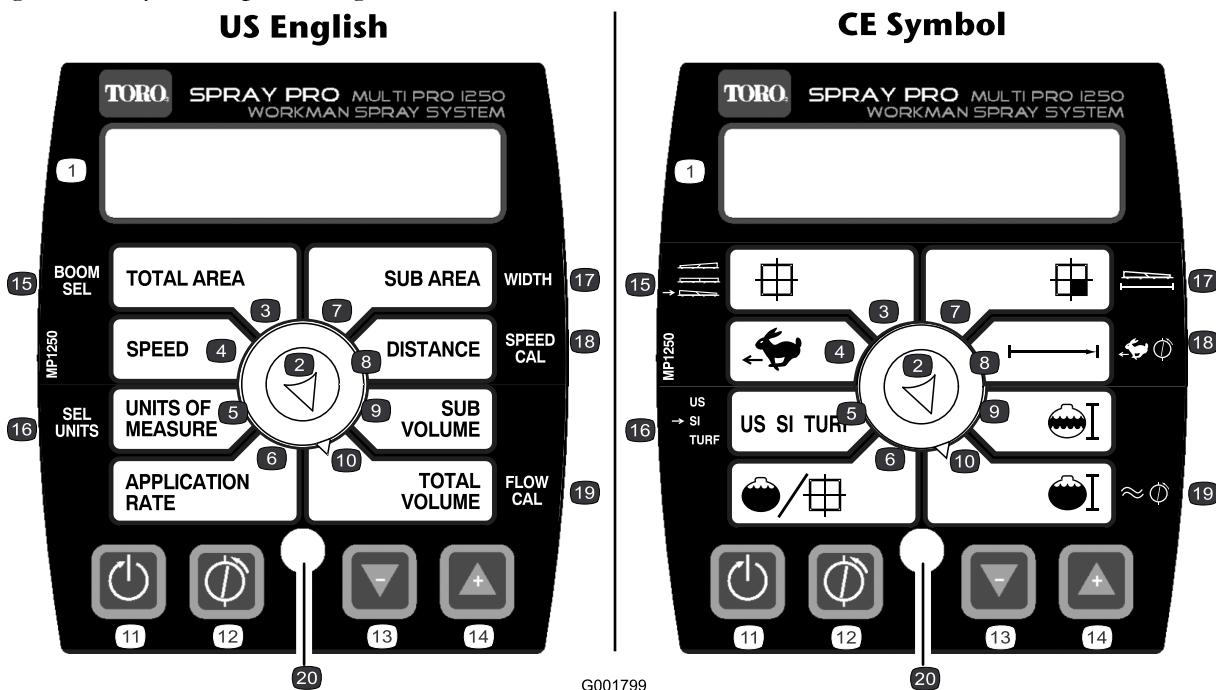

G001799

Figur 38

- | | | | |
|----------------------------------|--------------------------------------|---------------------------------------|--|
| 1. LCD-skärm | 6. Application rate (Spruthastighet) | 11. Återställ, kalibreringsknapp | 16. Select units (Välja enheter) |
| 2. Lägesinställare | 7. Distance (Avstånd) | 12. Kalibrera, kalibreringsknapp | 17. Bredd |
| 3. Total area (Totalt område) | 8. Sub area (Delområde) | 13. Minska, kalibreringsknapp | 18. Speed calibration (Hastighetskalibrering) |
| 4. Hastighet | 9. Sub volume (Delvolym) | 14. Öka, kalibreringsknapp | 19. Flowmeter calibration (Kalibrering av flödesmätaren) |
| 5. Units of measure (Mätenheter) | 10. Total volume (Total volym) | 15. Boom selection (Sprutramsväljare) | 20. Lysdiod |

Lägesinställare för monitorvisning

Använd lägesinställaren för att ställa in så att följande visas på LCD-skärmen:

• Total area (Totalt område)

Visar det totala området i acres (US), hektar (SI) eller kvadratfot (TURF) som du har täckt sedan du senast tryckte på knappen för återställning av kalibrering för den här inställningen.

• Hastighet

Visar hastigheten i miles i timmen (om mätenheten är inställd på US eller TURF) eller kilometer i timmen (om mätenheten är inställd på SI).

• Mätenheter

Visar valet av aktuell mätenhet enligt följande:

- US (mätsystemet som används i USA)
- SI (metriska systemet)
- TURF (som US men volymerna ges i US gallon per 1 000 kvadratfot i stället för US gallon per acres)

• Application rate (Sprutmängd)

Visar spruthastigheten i US gallon per acre (US), liter per hektar (SI) eller US gallon per 1 000 kvadratfot (TURF).

• Sub area (Delområde)

Visar det totala området i acres (US), hektar (SI) eller kvadratfot (TURF) som du har täckt sedan du senast tryckte på knappen för återställning av kalibrering för den här inställningen, utan att visningen Total area (Totalt område) påverkas. Om du trycker på

knappen för återställning av kalibrering nollställs även Sub Volume (Subvolym).

- **Distance (Avstånd)**

Visar den sträcka som du har kört i fot (US och TURF) eller meter (SI) sedan du senast tryckte på knappen för återställning av kalibrering för den här inställningen.

- **Sub volume (Delvolym)**

Visar den totala volymen i US gallon (US och TURF) eller i liter (SI) som du har använt sedan du senast tryckte på knappen för återställning av kalibrering för den här inställningen, utan att visningen Total volume (Total volym) påverkas. Om du trycker på knappen för återställning av kalibrering nollställs även Sub Area (Subområde).

- **Total volume (Total volym)**

Visar den totala volymen i US gallon (US och TURF) eller i liter (SI) som du har använt sedan du senast tryckte på knappen för återställning av kalibrering för den här inställningen.

Kalibreringsknappar

På monitorn finns följande knappar:

- **Återställ**

Nollställer inställningarna för Total volume (Total volym), Sub volume (Delvolym), Distance (Avstånd), Total area (Totalt område) och Sub area (Delområde) till 0.

- **Kalibrera**

Används för att få åtkomst till och komma ur kalibreringsläget.

- **Minska**

Används för att sänka värdena som visas på skärmen under kalibrering.

- **Öka**

Används för att öka värdena som visas på skärmen under kalibrering.

Kalibreringsinställningar

- Sprutramsbredd
- Mätenheter
- Hastighet/avstånd
- Flödesmätare

Specifikationer

Obs: Delarnas mått och utseende kan ändras utan föregående meddelande.

Sprutsystemets grundvikt	307 kg
Tankens kapacitet	757 l
Total fordonslängd inkl. standardsprutsystemet	422 cm
Total fordons höjd med standardsprutsystem ovanpå tanken	147 cm
Total fordons höjd med standardsprutsystem och sprutramper förvarade i X-mönster	234 cm
Total fordonsbredd med standardsprutsystem och sprutramper förvarade i X-mönster	175 cm

Extra utrustning

The Toro® Company har tillvalsutrustning och tillbehör som du kan köpa separat och montera på Workman. Kontakta din auktoriserade återförsäljare för en komplett lista över tillvalsutrustning som finns tillgänglig för din grässprika.

Körning

Obs: Vänster och höger sida på maskinen är lika med förarens vänstra respektive högra sida vid normal körning.

Säkerheten främst

Läs noga om alla säkerhetsanvisningar och säkerhetsdekaleringar i avsnittet om säkerhet. Att känna till denna information kan hjälpa dig och kringstående att undvika skada.

Fylla på färskvattentanken

Fyll alltid på färskvattentanken med rent vatten innan du hanterar eller blandar kemikalier.

Sprutan är utrustad med en färskvattentank (Figur 39). Den innehåller färskvatten så att du snabbt kan skölja av kemikalier från hud, ögon eller andra delar som kan vara i fara vid en olycka.

Vrid reglaget på pluggen i riktning mot sprutans främre ände för att öppna pluggen till färskvattentanken.

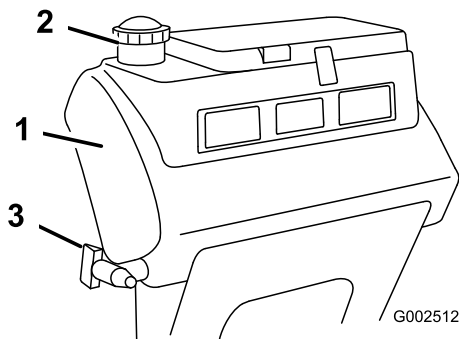

Figur 39

- | | |
|--------------------|----------|
| 1. Färskvattentank | 3. Plugg |
| 2. Påfyllningslock | |

Justera sprutramperna så att de är jämna

Följande procedur kan användas för att justera stoppen på mittrampen för att hålla de vänstra och högra sprutramperna jämna.

1. Vrid tändningsnyckeln till det påslagna läget vid förarplatsen så att systemet startas.
2. Flytta sprutramperna till rätt position så att de är jämna mot marken.
3. Ta ut nyckeln och lämna förarplatsen.
4. Justera stötdämparnas position vid gångjärnet så att sprutrampen inte kan gå förbi läget där den är

jämn mot marken. Se noga till så att stötdämparen är jämn.

5. Dra åt bulten och muttern för att säkra stötdämparna i den nya positionen. Dra åt fästelementen till 183–223 Nm.

Obs: Stötdämparen kan komprimeras något med tiden. Använd den här proceduren vid behov för att justera stötdämparens position på nytt om sprutramperna sjunker under den jämna inställningen.

Använda grässprutan

När du ska använda Workman 200-sprutan ska du först fylla dess tank, sedan spruta lösningen på arbetsområdet och slutligen rengöra tanken. Det är viktigt att du avslutar samtliga av dessa tre steg i nämnd ordning för att undvika att skada grönytesprutan. Du bör till exempel inte blanda och tillföra kemikalier i spruttanken på natten och spruta följande morgon. Detta leder till att kemikalierna separeras och grönytesprutans delar eventuellt skadas.

⚠ VAR FÖRSIKTIG

Kemikalier är farliga och kan orsaka personskador.

- Läs anvisningarna på kemikaliebehållarnas etiketter innan du hanterar kemikalierna och följ samtliga av tillverkarens rekommendationer och föreskrifter.
- Håll kemikalier borta från huden. Vid hudkontakt, skölj det utsatta området ordentligt med rent vatten och tvål.
- Bär skyddsglasögon och annan skyddsutrustning som rekommenderas av kemikaliertillverkaren.

Workman 200-sprutan har utformats särskilt för att vara mycket hållbar och uppnå den långa livslängd som du behöver hos din grässpruta. För att uppnå detta mål har olika material av specifika skäl valts ut för de olika delarna på grönytesprutan. Tyvärr finns det inte något material som ensamt är perfekt för alla tänkbara användningsområden.

Vissa kemikalier är aggressivare än andra, och alla kemikalier reagerar olika med olika material. Vissa konsistenser (t.ex. slampulver och kol) är mer slipande än andra, och leder till större slitage än brukligt. Om en kemikalie finns tillgänglig i en blandning som skulle ge ökad livslängd åt grönytesprutan, ska du använda denna blandning.

Kom alltid ihåg att rengöra grönytesprutan efter varje användning. På så sätt gör du ditt bästa för att se till att den får ett långt och bekymmersfritt liv.

Fylla på grönytesprutans tank

Viktigt: Kontrollera att de kemikalier du kommer att använda är förenliga med Viton (se tillverkarens etikett; där bör det framgå om kemikalien är förenlig eller ej). Om du använder en kemikalie som inte är förenlig med Viton försämras o-ringarna i grönytesprutan och läckor uppstår.

1. Stanna grässpattan på ett plant underlag, flytta växelväljaren till neutralläget, stanna motorn och dra åt parkeringsbromsen.
2. Avgör hur mycket vatten som behövs för att blanda den nödvändiga mängden kemikalier enligt kemikalietillverkarens anvisningar.
3. Öppna tanklocket på grönytesprutans tank.

Tanklocket sitter i mitten längst upp på tanken (Figur 40). Öppna locket genom att vrida den främre halvan av det moturs och vrida upp det. Filtret inuti kan tas bort vid rengöring. Stäng tanken genom att stänga tanklocket och vrida dess främre halva medsols.

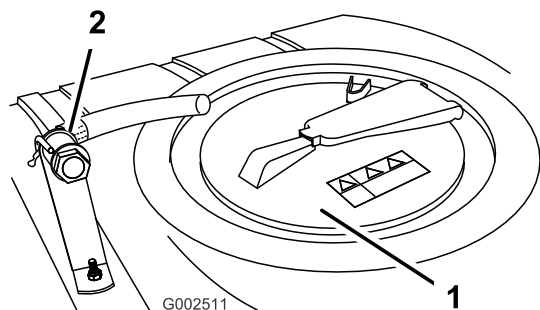

Figur 40

1. Tanklock
2. Påfyllningsreservoar med antihävertfunktion

4. Tillsätt 3/4 av vattenmängden som krävs i grönytesprutans tank med hjälp av påfyllningsreservoaren med antihävertfunktion.

Viktigt: Använd alltid färskt, rent vatten i grönytesprutans tank. Tillsätt aldrig ett koncentrat i en tom tank.

5. Starta motorn, koppla in kraftuttaget och ställ in handgasen (om fordonet har handgas).
6. Vrid omrörningsventilen till läget klockan 9 för att starta omrörningen i tanken.
7. Tillsätt rätt mängd koncentrerad kemikalie till tanken, enligt anvisningarna från kemikalietillverkaren.

Viktigt: Om du använder ett slampulver, blanda pulvret med en liten mängd vatten för att bilda ett slam innan det tillsätts till tanken.

8. Tillsätt resten av vattnet till tanken.

Obs: Du kan öka skakningsfunktionen genom att minska inställningen för spruthastighet.

Använda sprutramperna

Med hjälp av sprutrampens lyftomkopplare på grönytesprutans kontrollpanel kan du flytta sprutramperna mellan transportläge och sprutläge utan att behöva lämna förarsätet. Vi rekommenderar att du ändrar sprutrampernas läge när maskinen står stilla.

Så här ändrar du sprutrampernas läge:

1. Stanna maskinen på ett plant underlag.
2. Sänk sprutramperna med hjälp av sprutrampens lyftomkopplare. Vänta tills ramperna befinner sig i helt utfällt sprutläge.
3. När ramperna behöver fällas in ska du stanna grönytesprutan på ett plant underlag.
4. Hög ramperna med hjälp av sprutrampens lyftomkopplare. Hög ramperna tills de har förflyttat sig hela vägen in i transporthållaren och befinner sig i transportläget "X", och rampcylindrarna är helt indragna.

Viktigt: Se till att manövreringsorganen är helt indragna före transporten, så att sprutrampscylindern inte skadas.

Viktigt: Släpp manövreringsorganens omkopplare när ramperna har kommit i rätt läge. Om manövreringsorganen körs mot stoppen överhettas motorerna, brytarna utlöses och manövreringsorganen kan skadas.

Sprutrampernas transporthållare

Grönytesprutan är utrustad med en transporthållare för sprutramperna, vilken har en unik säkerhetsfunktion. Om en ramp av misstag råkar komma i kontakt med ett lågt nedhängande föremål medan ramperna befinner sig i transportläge, kan rampen/ramperna knuffas ut ur transporthållaren. Om detta sker hamnar ramperna i ett nästan vågrätt läge på fordonets bakre del. Sprutramperna tar inte skada av denna rörelse, men de ska genast flyttas tillbaka till transporthållaren.

Viktigt: Om ramperna transporteras i ett annat läge än i transportläget "X" med hjälp av transporthållaren kan de skadas.

Flytta tillbaka ramperna till transporthållaren genom att sänka dem till sprutläget och sedan höja dem tillbaka till transportläget igen. Se till att rampcylindrarna är helt indragna, så att manövreringsstången inte skadas.

Spruta

Viktigt: För att se till att lösningen förblir ordentligt blandad, använd skakningsfunktionen när det finns lösning i tanken. För att skakningsfunktionen ska fungera måste kraftuttaget vara inkopplat och motorn igång över tomgång. Om du stannar fordonet och behöver ha skakningsfunktionen på ska du sätta växelväljaren i neutralläget, dra åt parkeringsbromsen, koppla in kraftuttaget, aktivera kopplingen och ställa in handgasen (om fordonet har handgas).

Obs: Den här proceduren förutsätter att kraftuttaget kopplats in sedan sprutans tank fylldes på.

1. Sänk sprutramperna till sprutläget.
2. Sätt sprutrampens huvudomkopplare i läget Off/Av. I Spray Pro-monitor visas ”HOLD”.
3. Ställ in de enskilda sprutrampskomopplarna, efter behov, till On/På.
4. Kör fram fordonet till det område som ska sprutas.
5. Vrid lägesinställaren på Spray Pro-enheten till läget Application rate (Sprutmängd) och använd omkopplaren för sprutmängden för att erhålla önskad spruthastighet. Så här gör du:
 - A. Se till att pumpen är På.
 - B. Välj önskad växel och kör.
 - C. Kontrollera att monitorn visar korrekt spruthastighet. Använd vid behov spruthastighetsomkopplaren tills monitorn visar den önskade spruthastigheten.
 - D. Kör fram till det område där sprutarbetet ska börja.
6. Sätt sprutrampens huvudomkopplare i läge On/På för att starta sprutarbetet.

Obs: När tanken är nästan tom, kan omrörningen orsaka skumbildning i tanken. I så fall ska du vrida omrörningsventilen till läget klockan 3 för att stänga av omrörningen. Alternativt kan du använda ett medel som förhindrar skumbildning i tanken.

7. Efter avslutad besprutning, slår du av sprutrampshuvudomkopplaren för att stänga av samtliga sprutramp. Koppla sedan ur kraftuttaget.

Sprutningstips

- Överlappa inte områden som du redan har besprutat.
- Se upp för igensatta munstycken. Byt ut alla slitna och skadade munstycken.
- Använd sprutrampens huvudomkopplare för att stoppa sprutflödet innan du stannar grönytesprutan. När den har stannat använder du låset för motorhastigheten i neutralläge för att hålla motorhastigheten uppe, om du vill att skakningen fortsätter.
- Man får ett bättre resultat om grönytesprutan är i rörelse när sprutramperna slås på.
- Var uppmärksam på eventuella ändringar i spruthastigheten. Detta kan innebära att farten är för hög för munstyckenas kapacitet eller att sprutsystemet har ett funktionsfel.

Rengöra grönytesprutan

Viktigt: Sprutan måste alltid tömmas och rengöras omedelbart efter varje användningstillfälle. Om detta råd inte följs kan kemikalierna torka eller förtjockas i ledningarna och sätta igen pumpen och andra komponenter.

1. Stanna grässprutan, dra åt parkeringsbromsen, sätt växelväljaren i neutralläget och stäng av motorn.
2. Använd tanktömningshandtaget för att tömma tanken på eventuellt oanvänt material och kassera detta på en godkänd återvinningsstation enligt tillverkarens anvisningar.

Tanktömningshandtaget sitter högst upp på tanken (Figur 41).

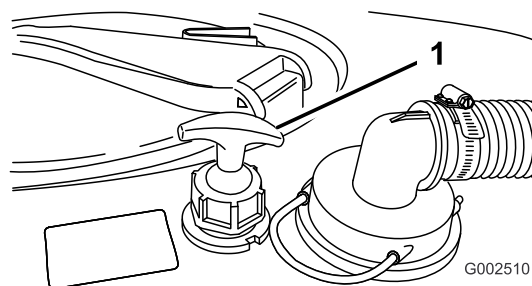

Figur 41

1. Tanktömningshandtag

Använda tanktömningshandtaget

- A. Lossa plastmuttern längst ned på handtaget.

- B. Dra T-handtaget uppåt tills önskat tömningsflöde har uppnåtts.

Viktigt: Dra försiktigt i handtaget. Dra inte för hårt, eftersom tanktömningskomponenterna då kan skadas.

- C. Dra åt plastlåsmuttern längst ned på handtaget, så låses tanktömningsventilen i öppet läge.
- D. När du har tömt tanken lossar du plastmuttern och skjuter ned T-handtaget tills det tar stopp.
- E. Dra åt plastmuttern igen för att se till att tanktömningsventilen låses i stängt läge.

Obs: Plastmuttern på tanktömningen ska vara åtdragen när tömning inte pågår, för att förhindra läckor vid tömningshandtaget.

3. Fyll tanken med minst 190 liter rent färskvatten och stäng locket.

Obs: Använd vid behov ett renande/neutraliserande medel i vattnet. Använd endast rent, klart vatten i den sista sköljningen.

4. Starta motorn.
5. Sätt växelväljaren i neutralläget, koppla in kraftuttaget och ställ in handgasen.
6. Se till att skakningsreglerventilen är påslagen.
7. Sätt sprutrampens huvudomkopplare i läge On/På för att starta sprutarbetet.
8. Låt allt vatten i tanken spruta ut genom munstyckena.
9. Kontrollera munstyckena för att försäkra att de sprutar korrekt.
10. Slå av sprutrampshuvudomkopplaren, koppla ur kraftuttaget och stäng av motorn.
11. Upprepa steg 3 t.o.m. 10 minst 2 gånger till för att säkerställa att sprutsystemet är helt rent.
12. Rengör filtret. Se Rengöra sugfiltret i Rengöring (sida 47).

Viktigt: Om du använde kemikalier i form av slampulver ska filtret rengöras efter varje tank.

13. Använd en trädgårdsslang och skölj av grönytesprutan utvändigt med rent vatten.
14. Ta bort munstyckena och rengör dem för hand. Byt ut slitna och skadade munstycken.

Kalibrera Spray Pro-monitorn

US English

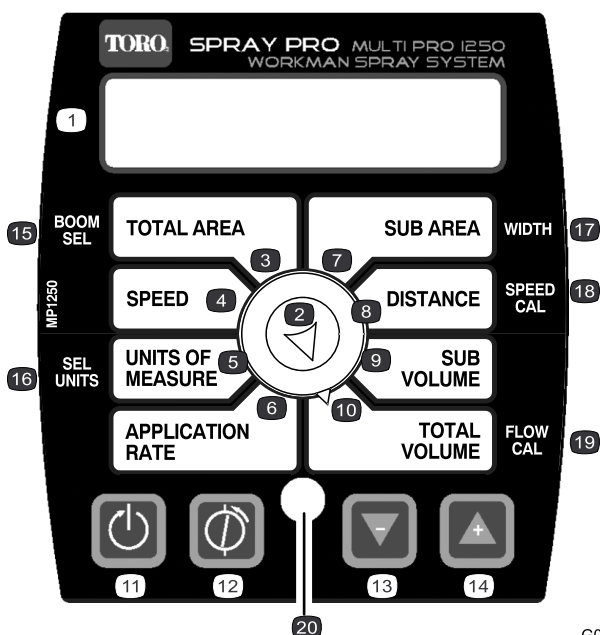

CE Symbol



G001799

Figur 42

- | | | | |
|----------------------------------|----------------------------------|---------------------------------------|--|
| 1. LCD-skärm | 6. Application rate (Sprutmängd) | 11. Återställ, kalibreringsknapp | 16. Select units (Välja enheter) |
| 2. Lägesinställare | 7. Sub area (Delområde) | 12. Kalibrera, kalibreringsknapp | 17. Bredd |
| 3. Total area (Totalt område) | 8. Distance (Avstånd) | 13. Minska, kalibreringsknapp | 18. Speed calibration (Hastighetskalibrering) |
| 4. Hastighet | 9. Sub volume (Delvolym) | 14. Öka, kalibreringsknapp | 19. Flowmeter calibration (Kalibrering av flödesmätaren) |
| 5. Units of measure (Mätenheter) | 10. Total volume (Total volym) | 15. Boom selection (Sprutramsväljare) | 20. Lysdiod |

Spray Pro-monitorn har ett kalibreringsläge som gör att användaren kan ändra diverse inställningar för att anpassa visningen och kalibrera monitorn alltefter behov. Du kan kalibrera eller ändra följande inställningar:

- Sprutramsbredd
- Mätenheter
- Hastighet
- Flödesmätare

Ställa in sprutramsbredden

Standardinställningen för sprutramsbredden är 2,03 m för höger och vänster ramp och 1,52 m för mittrampen. Vi utgår här från att det finns 4 munstycken på höger och vänster ramp samt 3 på mittrampen, alla placerade med 51 centimeters mellanrum. Om du ändrar avståndet mellan munstyckena, bör du även ändra sprutramsbredden för att återspegla ändringarna på följande sätt:

1. Stanna grönytesprutan och dra åt parkeringsbromsen.
2. Sätt sprutrampens huvudomkopplare i läget Off/Av. I monitorn visas "HOLD".
3. Tryck på och håll ner kalibreringsknappen tills "CAL HOLD" visas i monitorn och den röda lampan på monitorn lyser.
4. Vrid lägesinställaren till läget Boom Select (sprutramsväljare) (eller Total Area (totalt område)).
5. Använd knapparna för att öka eller minska kalibreringen för att välja den sprutram som du vill ändra bredden på. 1 betecknar vänster ramp, 2 är centerrampen och 3 är höger ramp.
6. Vrid lägesinställaren till läget Width (bredd) (eller Sub Area (subområde)).
7. Använd knapparna för att öka eller minska kalibreringen för att ändra sprutramsens bredd efter behov.

- Upprepa steg 4 t.o.m. 7 för resten av sprutramperna efter behov.
- Tryck på kalibreringsknappen tills den röda lampan slocknar. Det går också att komma ur kalibreringsläget genom att köra grönytesprutan.
- Ställ in sprutrampens huvudomkopplare till läget On/På och kör sprutramperna tills tanken har tömts på allt vatten, och stoppa dem sedan med sprutrampernas huvudomkopplare.
- Jämför volymen som visas på monitorn med den vattenvolym som du fyllde tanken med.
 - Om volymerna är desamma, behöver du inte kalibrera monitorn ytterligare.
 - Om värdena är olika, fortsätt med resten av den här proceduren.

Ställa in mätenheterna

Standardinställningen för mätenheterna är US. Du kan även ändra enheterna till SI (metriskt) eller TURF.

- Stanna grönytesprutan och dra åt parkeringsbromsen.
- Sätt sprutrampens huvudomkopplare i läget Off/Av. I monitorn visas "HOLD".
- Tryck på och håll ner kalibreringsknappen tills "CAL HOLD" visas i monitorn och den röda lampan på monitorn lyser.
- Vrid lägesinställaren till läget Selected Units (valda enheter) (eller Units of measure (Mätenheter)).
- Använd knapparna för att öka eller minska kalibreringen för att välja önskad mätenhet.
- Tryck på kalibreringsknappen tills den röda lampan slocknar. Det går också att komma ur kalibreringsläget genom att köra grönytesprutan.

Kalibrera flödesmätaren

Obs: Utför kalibreringen varje gång munstyckena byts ut för största möjliga precision.

När Spray Pro-monitorn levereras är den ungefärligt kalibrerad för flödesmätaren. Utför följande procedur för att fininställa flödesmätarkalibreringen:

- Lägg i parkeringsbromsen.
- Fyll grönytesprutans tank med en känd mängd vatten, minst 380 liter.

Obs: Förlita dig inte på markeringarna på tankens insida för att mäta vattnet i den här proceduren. De är ungefärliga mått, och inte tillräckligt exakta för den här kalibreringen.
- Sätt pumpomkopplaren till läget On/På för att starta pumpen.
- Ställ alla tre sprutrampsomkopplarna och sprutrampens huvudomkopplare till läget On/På. Kör endast sprutramperna tills ledningen har tömts på luft, och stäng sedan av dem med hjälp av sprutrampens huvudomkopplare.
- Vrid lägesinställaren till läget Total volume (Total volym).
- Tryck på knappen för att återställa kalibreringen och håll ner den tills "0" visas i teckenfönstret.

- Sätt lägesinställaren på Total Volume (Total volym). Tryck på och håll ner kalibreringsknappen tills "CAL HOLD" visas i monitorn och den röda lampan på monitorn lyser.

I teckenfönstret visas omväxlande avläsningen av den totala volymen ("HOLD" visas) och värdet för flödeskalibreringen ("CAL HOLD" visas).
- När den totala volymen visas ska du använda knapparna för att öka eller minska kalibreringen för att ändra den till den mängd vatten som tanken fylldes med.
- När teckenfönstret växlar visning igen, kommer flödeskalibreringen att ha ändrats. Skriv ner och spara det här värdet. Detta är grönytesprutans kalibreringsvärde.
- Tryck på kalibreringsknappen tills den röda lampan slocknar. Det går också att komma ur kalibreringsläget genom att köra grönytesprutan.

Kalibrera hastighetsgivaren

När Spray Pro levereras är den ungefärligt kalibrerad för hastighetsgivaren. Utför följande procedur för att fininställa hastighetsgivarkalibreringen:

- Kontrollera och pumpa alla däck. Se Kontrollera däcktrycket i avsnittet om underhåll av drivsystem.
- Fyll på färskvattentanken.
- Fyll grönytesprutans tank med vatten till hälften.
- Välj ett rakt, plant markunderlag som påminner om dina gräsförhållanden.

Obs: En väg eller ett annat stenbelagt underlag kan ge ett felaktigt utslag när man senare kör grönytesprutan på gräs.
- Mät ut 150 m och markera start- och slutpunkterna.
- Ställ grönytesprutan vid startpunkten.
- Sätt pumpen och sprutrampens huvudomkopplare i läge Off/Av. I monitorn bör "HOLD" visas.
- Vrid lägesinställaren till läget Distance (Avstånd).

9. Tryck på knappen för att återställa kalibreringen och håll ner den tills "0" visas i teckenfönstret.
10. Tryck på sprutrampens huvudomkopplare för att starta avståndssparningen med monitorn. Kör maskinen från den markerade startpunkten till slutpunkten 150 m (500 fot) bort.
11. Stanna vid slutpunkten, sätt sprutrampens huvudomkopplare i läge Off/AV för att stänga av monitorn.
12. Se på avståndet som visas på monitorn.
 - Om det står "500 feet (150 m)" behöver du inte kalibrera monitorn ytterligare.
 - Om det inte står "500 feet (150 m)" fortsätter du med resten av den här proceduren.
13. Lägg i parkeringsbromsen.
14. Sätt lägesinställaren på Distance (Avstånd). Tryck på och håll ner kalibreringsknappen tills "CAL HOLD" visas i monitorn och den röda lampan på monitorn lyser.
I teckenfönstret visas omväxlande värdet för avståndet ("HOLD" visas) och värdet för hastighetskalibreringen ("CAL HOLD" visas).
15. När avståndet visas ändrar du det till "500 feet (150 m)" med hjälp av kalibreringsknapparna Öka och Minska.
16. När teckenfönstret börjar växla visning igen, kommer värdet för hastighetskalibrering att ha ändrats. Skriv ner och spara det här värdet. Detta är grönytesprutans kalibreringsvärde.
17. Tryck på kalibreringsknappen tills den röda lampan slocknar. Det går också att komma ur kalibreringsläget genom att köra grönytesprutan.

Återställa ett OFL-tillstånd

Om monitorn visar "OFL" innebär det att du har överskridit monitorskärmens mått. Tryck på knappen för att återställa kalibreringen och håll ner den tills teckenfönstret visar 0.

Kalibrera sprutrampernas överströmningsventiler

Innan du använder grönytesprutan för första gången, eller om munstyckena byts ut, ska du justera sprutrampernas överströmningsventiler så att trycket och sprutmängden förblir densamma för alla sprutramperna när du stänger av en eller flera ramper.

Obs: Sprutrampernas överströmningsventiler måste kalibreras varje gång som munstyckena har bytts ut.

Välj ett öppet plant område för att göra detta.

1. Fyll grönytesprutans tank med rent vatten.
2. Fäll ned förlängningsramperna, om några sådana har installerats.
3. Dra åt parkeringsbromsen och starta motorn.
4. Ställ in mätaren på Spray Pro-monitorn till Application rate (Sprutmängd).
5. Sätt växelväljaren i neutralläget.
6. Trampa ner gaspedalen till golvet och vrid läsbrytaren för motorvarvtalet i neutralläge till påslaget läge.
7. Sätt pumpomkopplaren till läget On/På för att starta pumpen.
8. Ställ alla tre sprutrampsomkopplarna och sprutrampens huvudomkopplare till läget On/På.
9. Använd spruthastighetsomkopplaren för att justera trycket enligt avläsningen på tryckmätaren tills det ligger inom intervallet för munstyckena du har monterat på sprutramperna (vanligtvis 276 kPa [40 psi]).
10. Anteckna avläsningen på tryckmätaren.
11. Stäng av en av sprutramperna med korrekt sprutrampsomkopplare.
12. Justera sprutrampsöverströmningsventilen (Figur 43) på sprutrampsreglerventilen för den ramp som du stängde av tills mätarens tryckavläsning är den samma som i steg 9.

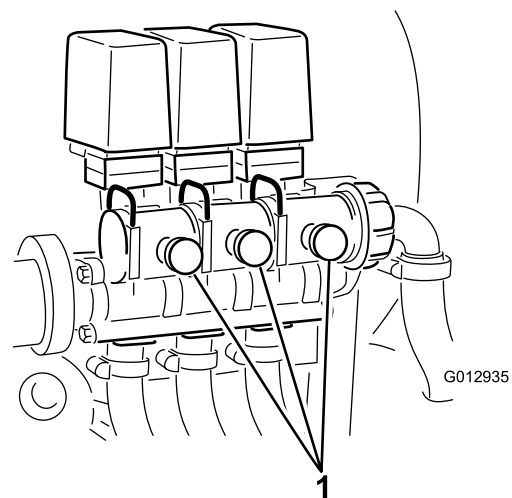

Figur 43

1. Sprutrampens överströmningsventiler

13. Slå på och av sprutrampen för att kontrollera att trycket inte ändras.

14. Upprepa steg 11 t.o.m. 13 för resten av sprutramperna.
15. Kör grönytesprutan med önskad hastighet under sprutarbetet och stäng av varje sprutramp individuellt. Trycket som visas i mätaren bör inte ändras.

Pump

Pumpen sitter nära fordonets bakre del (Figur 44).

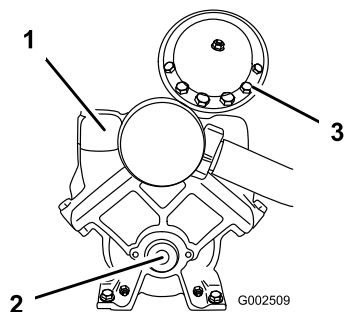

Figur 44

- | | |
|----------------|-----------------|
| 1. Pump | 3. Tryckdämpare |
| 2. Smörjnippel | |

Justera lufttrycket i dämparen

Lufttrycket i dämparen på pumpen har av tillverkaren ställts in till 1 bar. Det tryck som rekommenderas för dämparen är 1/3 av spruttrycket. Justera dämparen om du använder ett spruttryck över 3,1 bar.

Underhåll

Obs: Vänster och höger sida på maskinen är lika med förarens vänstra respektive högra sida vid normal körning.

Rekommenderat underhåll

Underhållsintervall	Underhållsförfarande
Varje användning eller dagligen	<ul style="list-style-type: none">• Rengör sugfiltret. (Oftare när slampulver används.)
Var 50:e timme	<ul style="list-style-type: none">• Smörj pumpen.
Var 100:e timme	<ul style="list-style-type: none">• Smörj smörjniplarna.• Smörj sprutrampernas gångjärn.
Var 200:e timme	<ul style="list-style-type: none">• Kontrollera alla slangar och anslutningar för att se om de har skador och om de är ordentligt fastsatta.• Rengör flödesmätaren (oftare när slampulver används).
Var 400:e timme	<ul style="list-style-type: none">• Smörj manövreringsstängernas lager.• Kontrollera o-ringarna i ventilenheterna och byt ut dem vid behov.• Kontrollera pumpmembranet och byt ut det vid behov (kontakta en auktoriserad Toro-återförsäljare)• Kontrollera den tryckdämpande blåsan och byt ut den vid behov. (kontakta en auktoriserad Toro-återförsäljare)• Kontrollera pumpens backventiler och byt ut dem vid behov. (kontakta en auktoriserad Toro-återförsäljare)• Kontrollera om det finns några luftbubblor i hydrauloljan till sprutrampernas manövreringsorgan.• Kontrollera nylonsvängbussningarna.

Viktigt: Mer information om ytterligare underhållsförfaranden finns i **iWorkman®**-motorns *bruksanvisning*.

Kontrolllista för dagligt underhåll

Kopiera sidan och använd den regelbundet.

Kontrollpunkt	Vecka:						
	Mån.	Tis.	Ons.	Tors.	Fre.	Lör.	Sön.
Kontrollera bromsen och parkeringsbromsen.							
Kontrollera växelväljaren/neutralläget.							
Kontrollera bränslenivån.							
Kontrollera motoroljenivån innan du fyller på tanken.							
Kontrollera motoroljenivån innan du fyller på tanken.							
Kontrollera luftfiltret innan du fyller på tanken.							
Kontrollera motorns kylfläktblad innan du fyller på tanken.							
Undersök ovanliga motorljud.							
Kontrollera ovanliga driftljud.							
Kontrollera däcktrycket.							
Undersök om systemet har oljeläckor.							

Kontrollpunkt	Vecka:						
	Mån.	Tis.	Ons.	Tors.	Fre.	Lör.	Sön.
Kontrollera instrumentfunktionen.							
Kontrollera gaspedaldriften.							
Rengör sugfiltret.							
Kontrollera hjulskränkningen.							
Smörj alla smörjnipplar. ¹							
Måla i skadad lack.							

¹Omedelbart efter **varje** tvätt, oavsett intervallet i listan.

Anteckningar om särskilda problem

Kontrollen utförd av:		
Artikel	Datum	Information
1		
2		
3		
4		
5		
6		
7		
8		
9		
10		

⚠ VAR FÖRSIKTIG

Om du lämnar nyckeln i tändningslåset kan någon råka starta motorn av misstag och skada dig eller någon annan person allvarligt.

Ta ut nyckeln ur tändningen och lossa tändkabeln/tändkablarna från tändstiftet (-stiften) innan du utför något underhåll. För kabeln/kablarna åt sidan så att den/de inte oavsiktligt kommer i kontakt med tändstiftet/tändstiften.

Förberedelser för underhåll

Komma åt maskinen

Lyfta upp tankplattformen

▲ FARA

Sprutans tank innebär en risk p.g.a. lagrad energi. Om den inte hålls fast ordentligt vid montering eller demontering av enheten kan den komma i rörelse eller falla och skada dig eller kringstående.

Använd remmar och travers/lyft för att stötta upp sprutans tank under installation, demontering eller underhåll när fästbeslagen demonteras.

En **tom** tankplattform kan tippas eller lyftas upp för att få komplett åtkomst till motorn och andra interna komponenter. Vi rekommenderar att du vrider sprutrampsförlängningen framåt för att fördela vikten jämnare. Använd följande rutin:

1. Parkera fordonet med en **tom** tank på en plan yta.
2. Använd sprutrampsomkopplarna för att lyfta upp sprutrampsförlängningen till cirka 45 grader. Stanna sedan maskinen, lägg i parkeringsbromsen och ta ur nyckeln.
3. Ta bort säkerhetsbultarna från plattformens framkant (Figur 45).

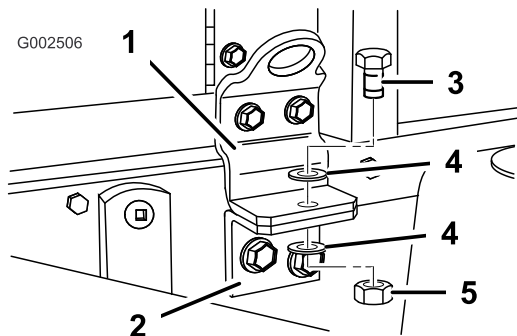

Figur 45

Vänster sida visas

- | | |
|---------------------------|------------------------|
| 1. Främre monteringsfäste | 4. Bricka (1/2 tum) |
| 2. Låsfäste | 5. Låsmutter (1/2 tum) |
| 3. Bult (1/2 x 1-1/2 tum) | |

4. Fäll sprutrampsförlängningarna framåt, längs tankenheten, för att fördela vikten jämnare och förhindra att den tippas bakåt.
5. Hög upp tankplattformen tills lyftcylindrarna är helt utdragna.

6. Ta loss flakstödet från förvaringsfästena baktill på vältskyddspanelen (Figur 46).

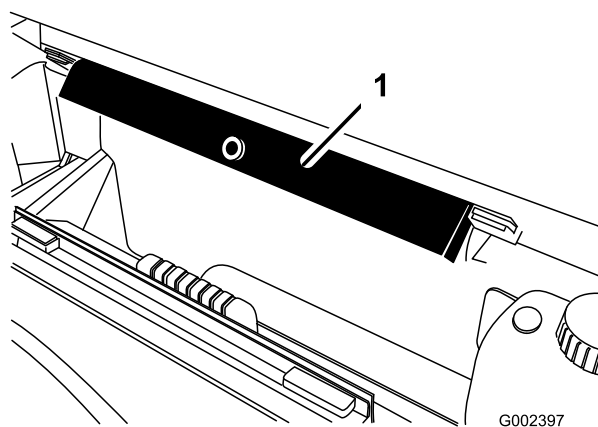

Figur 46

1. Flakstöd

7. Tryck fast flakstödet på cylinderstaven och kontrollera att stödets ändar vilar på cylindertrumman och på cylinderstavens ände (Figur 47).

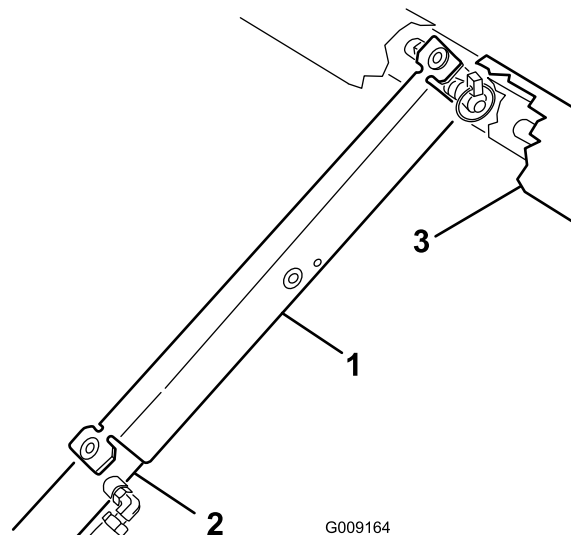

Figur 47

1. Flakstöd
2. Cylindertrumma
3. Flak

Sänka ned tankplattformen

1. När du är färdig tar du av flakstödet från cylindern och för in det i fästena baktill på vältskyddets panel.

▲ VAR FÖRSIKTIG

Försök inte sänka tankplattformen medan flakstödet är monterat på cylindern.

2. Dra tillbaka lyftcylindrarna och sänk försiktigt ned tanken till ramen.

3. Montera de två fästbultarna och fästbeslagen så att tankplattformen hålls fast.
4. Fäll sprutrampsförlängningarna bakåt till utsträckt läge.
5. Använd sprutrampsomkopplarna för att lyfta upp sprutrampsförlängningarna till transportläget.

Smörjning

Smörja sprutsystemet

Serviceintervall: Var 50:e timme

Var 100:e timme

Smörj samtliga lager och bussningar var 100:e timme eller en gång per år, beroende på vilket som inträffar först.

Typ av fett: Universalfett nr 2 på litumbas

1. Torka av smörjnippeln så att okända partiklar inte kan leta sig in i lagren eller bussningarna.
2. Pumpa in fett i lagren eller bussningarna.
3. Torka av överflödigt fett.

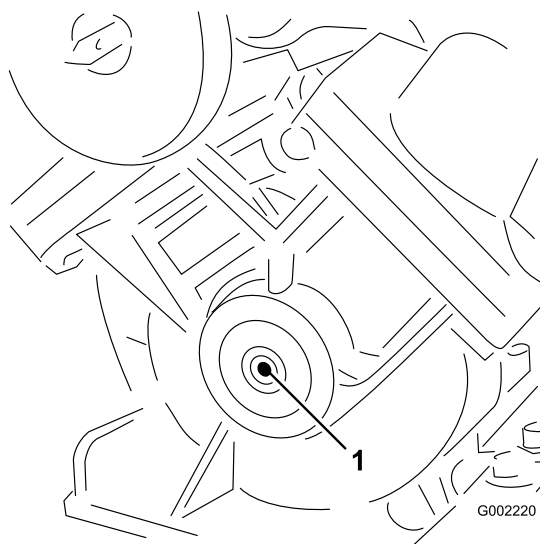

Figur 48

Pump (Lägg inte på för mycket fett – det kommer inte att försvinna.)

1. Smörjpunkt

Smörja sprutrampens gångjärn

Serviceintervall: Var 100:e timme

Viktigt: Om sprutrampens gångjärn tvättas med vatten, måste allt vatten och skräp avlägsnas från gångjärnet och nytt smörjfett påföras.

Typ av fett: Universalfett Nr 2 på litiumbas.

1. Torka av smörjnippelarna så att okända partiklar inte kan leta sig in i lagren eller bussningarna.
2. Pumpa in fett i lagret eller bussningen vid varje nippel Figur 49.

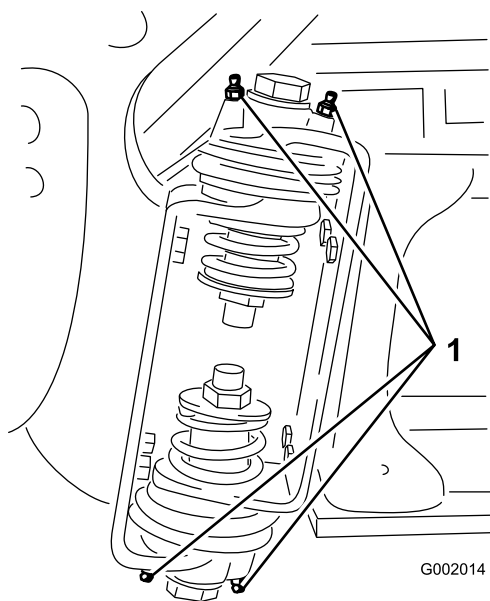

Figur 49
Höger sprutramp

1. Smörjnippel

3. Torka av överflödigt fett.
4. Upprepa proceduren med varje svängtapp på sprutramperna.

Smörja manövreringsstängernas lager

Serviceintervall: Var 400:e timme/Årligen (beroende på vilket som inträffar först)

Typ av fett: Universalfett Nr 2 på litiumbas.

1. Fäll ut sprutramperna till sprutläget.
2. Ta bort saxpinne från svängtappen (Figur 50).

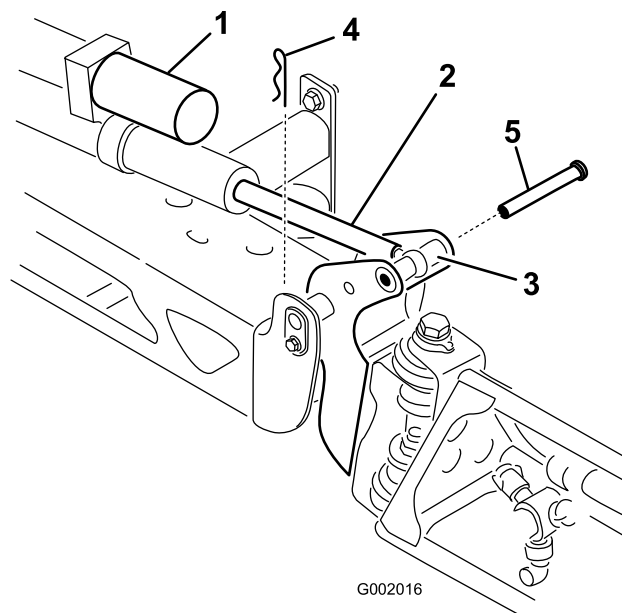

Figur 50

- | | |
|-----------------------------------|-------------|
| 1. Led | 4. Saxpinne |
| 2. Manövreringsstång | 5. Tapp |
| 3. Sprutrampens svängtappshållare | |

3. Höj sprutrampen och ta bort tappen (Figur 50). Sänk långsamt ned sprutrampen till stoppet.
4. Undersök om tappen har några skador, och byt ut den om det behövs.
5. Rör på manövreringsstångens lagerände och smörj med fett i lagret (Figur 51). Torka av överflödigt fett.

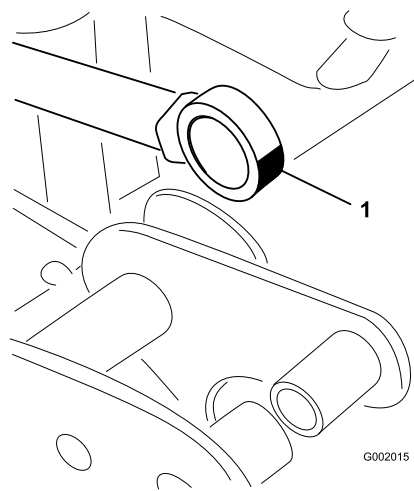

Figur 51
Höger sprutramp

1. Smörj lagret

6. Lyft upp sprutrampen så att svängleden kommer i nivå med manövreringsstången. Håll i sprutrampen och för in tappen genom både svängleden och manövreringsstången på sprutrampen (Figur 50).

7. När tappen sitter på plats släpper du sprutrampen och säkrar tappen med saxpinnen som togs bort tidigare.
8. Upprepa proceduren med varje manövreringsstångslager.

Underhålla elsystemet

Säkringar

Workman® 200-sprutsystem lägger till ett säkringsblock i fordonets befintliga elektriska system. Det sitter under instrumentbrädan tillsammans med befintliga säkringsblock.

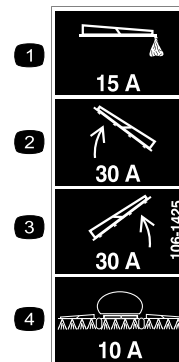

Figur 52

- | | |
|---|---|
| 1. Skummarkör (tillval), 15 A | 3. Termisk brytare, höger sprutramp, 30 A |
| 2. Termisk brytare, vänster sprutramp, 30 A | 4. Sprutsystem, 10 A |

De två termiska brytarna handhar det vänstra och det högra manövreringsorganet oberoende av varandra. De kan bryta strömmen till manövreringsorganen om de överhettas så att inte deras interna motor skadas.

Obs: Om den termiska brytaren har löst ut måste systemet få svalna innan arbetet återupptas.

Underhålla sprutsystemet

Kontrollera slangarna

Serviceintervall: Var 200:e timme

Var 400:e timme/Årligen (beroende på vilket som inträffar först)

Undersök alla slangar i sprutsystemet för att se om de har några sprickor, läckor eller andra skador. Kontrollera samtidigt anslutningar och nipplar i samma syfte. Byt ut skadade slangar och nipplar.

Underhålla pumpen

Kontrollera pumpen

Serviceintervall: Var 400:e timme/Årligen (beroende på vilket som inträffar först)—Kontrollera pumpmembranet och byt ut det vid behov (kontakta en auktoriserad Toro-återförsäljare)

Var 400:e timme/Årligen (beroende på vilket som inträffar först)—Kontrollera den tryckdämpande blåsan och byt ut den vid behov. (kontakta en auktoriserad Toro-återförsäljare)

Var 400:e timme/Årligen (beroende på vilket som inträffar först)—Kontrollera pumpens backventiler och byt ut dem vid behov. (kontakta en auktoriserad Toro-återförsäljare)

Obs: Följande maskinkomponenter anses vara slitdelar och täcks inte av den garanti som gäller för maskinen, förutom vid tillverkningsdefekter.

Låt en auktoriserad Toro-återförsäljare kontrollera att följande inre pumpkomponenter inte är skadade:

- pumpmembranet
- den tryckdämpande blåsan
- pumpens backventilenheter.

Byt ut komponenter vid behov.

Justera lufttrycket i dämparen

Lufttrycket i dämparen på pumpen har av tillverkaren ställts in till 1 bar. Det tryck som rekommenderas för dämparen är 1/3 av spruttrycket. Justera dämparen om du använder ett spruttryck över 3,1 bar.

Justera sprutrampens manövreringsorgan

Serviceintervall: Var 400:e timme

Kontrollera om det finns några luftbubblor i hydrauloljan till manövreringsorgan var 400:e körtimme.

1. Ställ grässprutan på ett plant underlag och sänk ner sprutramperna till sprutläget.
2. Lägg i parkeringsbromsen, stäng av pumpen, stanna motorn och ta ut tändningsnyckeln.
3. Försök höja sprutrampen genom att tillföra ett medelstort tryck (precis så mycket som behövs för att höja sprutrampen manuellt) och iaktta samtidigt manövreringsstången. Om manövreringsstången rör sig ska du följa nedanstående anvisningar.
4. Upprepa proceduren med sprutrampen mittemot.

Om manövreringsstången uppvisar en axiell rörelse (rör sig in i eller ut ur cylindern) på mer än 2,16–2,54 mm, kan det vara en god idé att avlufta hydrauloljan.

Läs i *servicehandboken* eller kontakta en auktoriserad Toro-återförsäljare för att få information om hur du avluftar manövreringsorganen.

Manövrera sprutramperna manuellt i en nödsituation

Obs: Vänster och höger sida på maskinen är lika med förarens vänstra respektive högra sida vid normal körning.

▲ FARA

Användning av den manuella övertrycksventilen kan orsaka att sprutrampen plötsligt förflyttar sig och skadar dig eller andra personer.

- Var försiktig och justera den manuella övertrycksventilen långsamt.
- Se till att området omkring dig är tomt, och att ingen befinner sig inom sprutrampens arbetsområde.

▲ VAR FÖRSIKTIG

Om den manuella övertrycksventilen justeras med strömmen påslagen kan sprutrampen arbeta oregelbundet och skada dig eller andra personer.

Använd *inte* den manuella övertrycksventilen när ström tillförs till sprutrampen.

Om en nödsituation uppstår och sprutrampen måste flyttas utan tillgänglig strömkälla på 12 V DC kan

den manuella övertrycksventilen användas för att lätta på trycket i rampen och för att möjliggöra manuell förflyttning av ramperna.

Viktigt: Den manuella ventilen får inte lossas mer än fyra varv. Om ventilen lossas mer än fyra varv kan den ramla av helt och göra att hydraulolja läcker ut.

1. Leta reda på den manuella övertrycksventilen på manövreringsorganet till varje sprutramp. Den manuella övertrycksventilen är den mindre ventilen och sitter bara på ena sidan av manövreringsstängens (Figur 53).

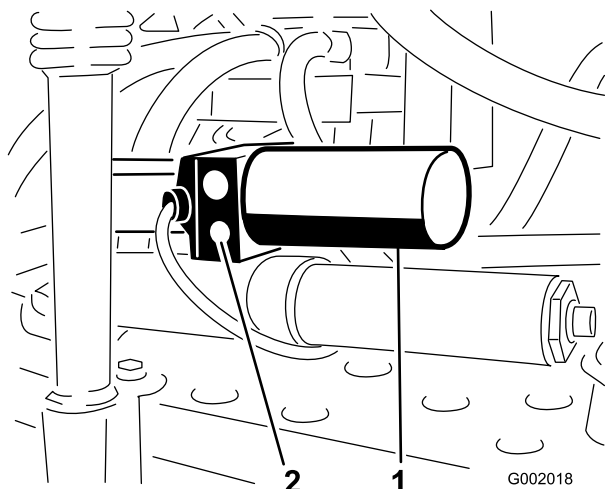

Figur 53

1. Manövreringsorgan, höger 2. Manuell övertrycksventil sprutramp

Obs: På grund av att manövreringsorganen är placerade i motsatt riktning till varandra, sitter den manuella övertrycksventilen på framsidan på den vänstra rampens manövreringsorgan, och på baksidan på den högra rampens manövreringsorgan.

2. Använd en sexkantsnyckel för att lossa den manuella övertrycksventilen **högst 2–3 varv**. Cyindern bör nu börja slå manuellt eller av externt tryck.
3. När manövreringsorganets ursprungsläge har återställts stänger du den manuella övertrycksventilen. Dra åt ventilen till ett moment på 1,5–2,9 Nm.

Kontrollera nylonsvängbussningarna

Serviceintervall: Var 400:e timme/Årligen (beroende på vilket som inträffar först)

1. Ställ grässprutan på en plan yta, dra åt parkeringsbromsen, stäng av pumpen, stanna motorn och ta ut nyckeln ur tändningslåset.

2. Fäll ut sprutramperna till sprutläget och stöd dem med hjälp av stöd eller remmar från en hiss.
3. När sprutrampens vikt hålls upp tar du bort bulten och muttern som fäster svängtappen på sprutrampsenheten (Figur 54). Ta bort svängtappen.

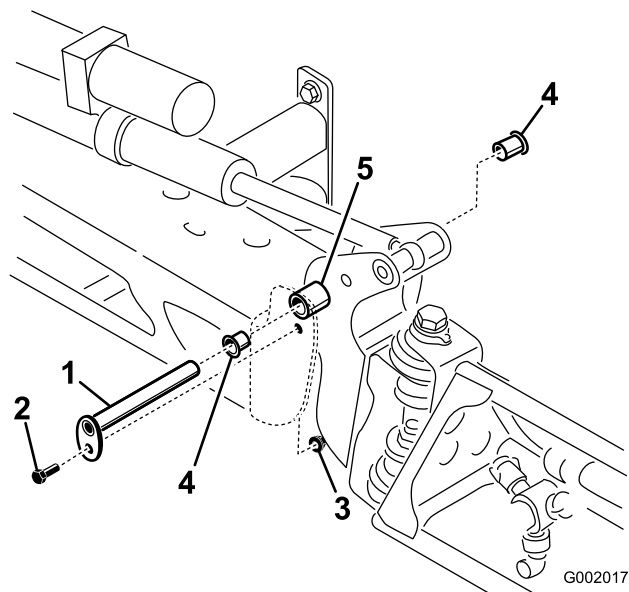

Figur 54

1. Svängtapp
2. Bult
3. Mutter
4. Nylonbussning
5. Tappfäste

4. Ta bort sprutrampen och tappfästsensheten från mittramen för att komma åt nylonbussningarna.
5. Ta bort nylonbussningarna från fram- och baksidan på tappfästet, och undersök dem (Figur 54). Byt ut skadade bussningar.
6. Påför en mindre mängd olja på nylonbussningarna och sätt tillbaka dem i tappfästet.
7. Montera sprutrampen och tappfästsensheten på mittramen, och se till att hålen kommer i höjd med varandra (Figur 54).
8. Sätt tillbaka svängtappen och fäst den med bulten och muttern som togs bort tidigare.

Upprepa proceduren med varje sprutramp.

Rengöring

Rengöra flödesmätaren

Serviceintervall: Var 200:e timme/Årligen (beroende på vilket som inträffar först) (oftare när slampulver används).

1. Skölj och töm hela sprutsystemet ordentligt.
2. Ta bort flödesmätaren från sprutan och spola den med rent vatten.
3. Ta bort fästingen på uppströmssidan (Figur 55).

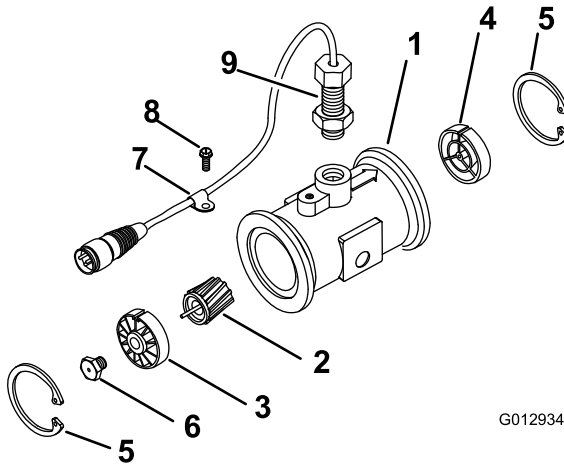

Figur 55

- | | |
|---------------------------------------|-----------------------------|
| 1. Modifierad mätare med fläns | 6. Turbintappsanordning |
| 2. Rotor-/magnetanordning | 7. Kabelklämma |
| 3. Nav-/lageranordning | 8. Gängad skruv |
| 4. Navanordning (med kilspåret uppåt) | 9. Givaranordning |
| 5. Fästing | 10. Flödesreducerande hylsa |

4. Rengör turbinen och turbinnavet för att ta bort metallspån och eventuellt slampulver.
5. Kontrollera att turbinbladen inte är slitna.

Obs: Håll turbinen i handen och snurra den. Den ska snurra fritt och inte sakta sig särskilt mycket. Byt i annat fall ut den.

6. Montera flödesmätaren.
7. Använd en luftstråle med lågt tryck (5 psi eller 50 kPa) för att säkerställa att turbinen snurrar fritt. Om den inte gör det lossar du den sexkantiga tappen längst ned i turbinnavet 1/16 varv tills turbinen snurrar fritt.

Rengöra sugfiltret

Serviceintervall: Varje användning eller dagligen

1. Ställ grässpattan på en plan yta, dra åt parkeringsbromsen, stäng av pumpen, stanna motorn och ta ut nyckeln ur tändningslåset.
2. Ta bort hållaren från den röda kopplingen på den stora slangen ovanpå tanken (Figur 56).

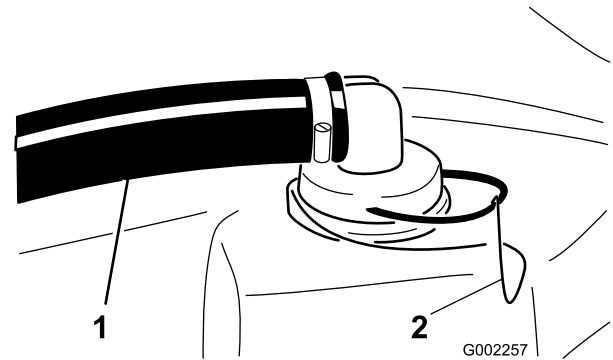

Figur 56

1. Sugslang
2. Hållare

3. Lossa slangen från tanken (Figur 56).
4. Dra ut sugfiltret ur hålet (Figur 57).

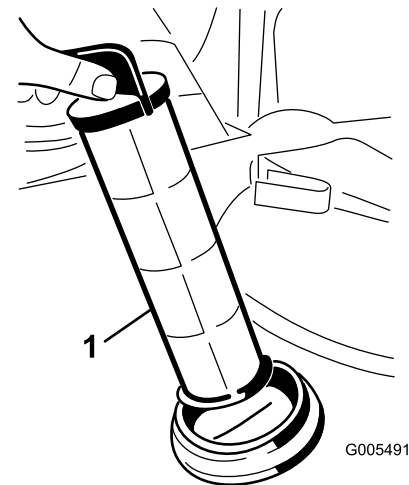

Figur 57

1. Sugfilter

5. Rengör sugfiltret med rent, rinnande vatten.
6. Sätt tillbaka sugfiltret i hålet, och se till att det sitter ordentligt.
7. Anslut slangen till tankens ovan del och fäst den med hållaren.

Förvaring

1. Ställ grässprutan på en plan yta, dra åt parkeringsbromsen, koppla ur kraftuttaget, stäng av motorn och ta ut nyckeln ur tändningslåset.
2. Rengör hela maskinen från smuts och lort, inklusive utsidan av motorns cylinderhuvudflänsar och blåsarhuset.

Viktigt: Tvätta maskinen med ett mildt rengöringsmedel och vatten. Använd inte högtrycksvatten för att tvätta maskinen. Högtryckstvätt kan skada elsystemet och tvätta bort fett som behövs i friktionspunkter. Spola inte med för mycket vatten, i synnerhet inte i närheten av kontrollpanelen, lamporna, motorn och batteriet.

3. Rengör sprutsystemet. Se avsnittet om rengöring.
4. Tillsätt ett rosthämmande, icke alkoholbaserat frostskyddsmedel till systemet och kör pumpen i ett par minuter för att sprida det i hela systemet, och töm sedan sprutsystemet så mycket som går.
5. Höj ramperna med hjälp av sprutrampshissomkopplarna. Höj ramperna tills de har förflyttat sig hela vägen in i transporthållaren och befinner sig i transportläget "X", och rampcylindrarna är helt indragna. Se till att rampcylindrarna är helt indragna, så att manövreringsstången inte skadas.
6. Kontrollera bromsarna. Se *bruksanvisningen* för Workman.
7. Utför service på luftrenaren (se *Workman-bruksanvisningen*).
8. Smörj sprutan. Se avsnittet om smörjning.
9. Kontrollera och dra åt alla bultar, muttrar och skruvar. Reparera eller byt ut skadade delar.
10. Kontrollera tillståndet för samtliga sprutslangar och byt ut de som är skadade eller slitna.
11. Dra åt samtliga slangmuffar.
12. Måla i lackskador och bara metallytor.
Färg finns att köpa hos din närmaste auktoriserade återförsäljare.
13. Förvara maskinen i ett rent och torrt garage eller lagerutrymme.
14. Täck över maskinen för att skydda den och hålla den ren.

Demontera sprutan

Utför nedanstående förfarande om sprutan ska demonteras från Workman-fordonet (se även monteringsavsnittet).

⚠ FARA

Sprutans tank innebär en risk p.g.a. lagrad energi. Om den inte hålls fast ordentligt vid montering eller demontering av enheten kan den komma i rörelse eller falla och skada dig eller kringstående.

Använd remmar och travers/lyft för att stötta upp sprutans tank under installation, demontering eller underhåll när fästbeslagen demonteras.

1. Säkra och stötta upp sprutans tankplattform med remmar vid en travers/lyft, och använd öglorna på den skjutbara ramen. Detta förhindrar att enheten lossnar när du tar bort fästbeslagen som fäster tankplattformen vid ramen.
2. Sänk ned ramperna till cirka 45 grader och luta dem sedan framåt.
3. Koppla ur kablaget och kraftuttagsaxeln.
4. Förvara styrlådan till vänster, bakom tankplattformen. Använd befintliga fästbeslag.
5. Demontera alla fästbeslag som håller sprutans tankplattform vid maskinramen. Spara alla delar.
6. Lyft tankenheten 7,5–10 cm och ta bort hjulsprintarna och sprintbultarna som fäster lyftcylindrarna mot tankenheten.
7. Dra in lyftcylindrarna och låt dem sitta i sina hållare på fordonsramen. Lyft tankplattformen tills den går fri från fordonet.
8. För in de fyra domkrafterna som medföljer under sprutan precis när den lämnar fordonet, och sänk ned sprutan på dem. Lås domkrafterna med de medföljande sprintbultarna.
9. Flytta fordonet så att det inte står i vägen.

Felsökning

Felsöka sprutsystemet

Problem	Möjliga orsaker	Åtgärd
En sprutrampssektion sprutar inte.	<ol style="list-style-type: none">1. Den elektriska anslutningen på sprutrampsventilen är smutsig eller fränkopplad.2. Trasig säkring.3. Klämd slang.4. En överströmningsventil till en sprutramp är felaktigt justerad.5. Skadad sprutrampsventil.6. Skadat elsystem.	<ol style="list-style-type: none">1. Stäng av ventilen manuellt. Koppla från den elektriska anslutningen på ventilen och rengör alla kablar, och anslut den igen.2. Kontrollera säkringarna och byt ut efter behov.3. Reparera eller byt ut slangen.4. Justera sprutrampens överströmningsventiler.5. Kontakta en auktoriserad serviceverkstad.6. Kontakta en auktoriserad serviceverkstad.
En sprutrampssektion stängs inte av.	<ol style="list-style-type: none">1. Ventilen är skadad.	<ol style="list-style-type: none">1. Stäng av sprutsystemet och pumpen och stäng av grönytesprutan. Ta bort hållaren under sprutrampsventilen och dra ut motorn och skaftet. Undersök samtliga delar och byt ut de som ser ut att vara skadade.
En sprutrampsventil läcker.	<ol style="list-style-type: none">1. En o-ring är utsliten.	<ol style="list-style-type: none">1. Stäng av sprutsystemet och pumpen och stäng av grönytesprutan. Montera isär ventilen och byt ut o-ringarna.
Trycket sjunker när en sprutramp slås på.	<ol style="list-style-type: none">1. Sprutrampens överströmningsventil är felaktigt justerad.2. Något har fastnat i sprutrampens ventilstomme.3. Ett munstycksfilter är skadat eller igensatt.	<ol style="list-style-type: none">1. Justera sprutrampens överströmningsventil.2. Ta bort inlopps- och utloppsanslutningarna till sprutrampens ventil och ta bort blockeringen.3. Ta bort alla munstycken och kontrollera dem.
Sprutrampens manövreringsorgan fungerar inte som det ska.	<ol style="list-style-type: none">1. En termisk brytare i säkringsblocket som ansvarar för att driva manövreringsorganet har utlösts på grund av överhettning.2. En termisk brytare i rampmanövreringsorganet som ansvarar för att driva manövreringsorganet har utlösts eller fungerar inte som den ska.	<ol style="list-style-type: none">1. Låt systemet svalna innan du återupptar arbetet. Om den termiska brytaren utlöses upprepade gånger ska du kontakta en auktoriserad serviceverkstad.2. Kontakta en auktoriserad serviceverkstad.

Felsöka Spray Pro-monitorn

Problem	Möjliga orsaker	Åtgärd
Monitorn fungerar inte.	<ol style="list-style-type: none"> 1. Monitorkabeln är lös eller urkopplad. 2. Monitorn eller kabeln är skadad. 	<ol style="list-style-type: none"> 1. Anslut monitorkabeln. 2. Kontakta en auktoriserad serviceverkstad.
Hastigheten är alltid 0 eller felaktig.	<ol style="list-style-type: none"> 1. Monitorkabeln sitter löst. 2. Hastighetsgivaren är inte korrekt kalibrerad. 3. Hastighetsgivaren är skadad. 	<ol style="list-style-type: none"> 1. Anslut monitorkabeln. 2. Kalibrera hastighetsgivaren. 3. Kontakta en auktoriserad serviceverkstad.
Inställningen för Area (Område) är felaktig.	<ol style="list-style-type: none"> 1. Sprutans bredd är felaktigt angiven. 2. Hastighetsgivaren är inte korrekt kalibrerad. 3. Hastighetsgivaren är skadad. 	<ol style="list-style-type: none"> 1. Kontrollera och ange den korrekta bredden i kalibreringsläget. 2. Kalibrera hastighetsgivaren. 3. Kontakta en auktoriserad serviceverkstad.
Inställningen för Distance (Avstånd) är felaktig.	<ol style="list-style-type: none"> 1. Hastighetsgivaren är inte korrekt kalibrerad. 2. Hastighetsgivaren är skadad. 	<ol style="list-style-type: none"> 1. Kalibrera hastighetsgivaren. 2. Kontakta en auktoriserad serviceverkstad.
Monitorn visar inte Application rate (Sprutmängd) eller Total volume (Total volym).	<ol style="list-style-type: none"> 1. Monitorkabeln sitter löst. 2. Flödesmätaren är smutsig eller igensatt. 3. Flödesmätaren är inte korrekt kalibrerad. 4. Flödesmätaren är skadad. 	<ol style="list-style-type: none"> 1. Anslut monitorkabeln. 2. Rengör flödesmätaren. 3. Kalibrera flödesmätaren. 4. Kontakta en auktoriserad serviceverkstad.
Inställningen för Total volume (Total volym) är felaktig.	<ol style="list-style-type: none"> 1. Flödesmätaren är smutsig eller igensatt. 2. Flödesmätaren är inte korrekt kalibrerad. 3. Flödesmätaren är skadad. 	<ol style="list-style-type: none"> 1. Rengör flödesmätaren. 2. Kalibrera flödesmätaren. 3. Kontakta en auktoriserad serviceverkstad.
Monitorn visar 6553.5 för inställningen Application rate (Sprutmängd).	<ol style="list-style-type: none"> 1. Monitorn kan inte ta emot data från hastighetsgivaren. 	<ol style="list-style-type: none"> 1. Kontakta en auktoriserad serviceverkstad.
Monitorn fungerar inte som den ska.	<ol style="list-style-type: none"> 1. En kommunikationsradio befinner sig för nära monitorn eller dess kablar. 	<ol style="list-style-type: none"> 1. Håll kommunikationsradioapparater på avstånd från monitorn och dess kablar.
Måtten i teckenfönstret är orimliga.	<ol style="list-style-type: none"> 1. Mätenheterna är inställda på ett annat system än det du förväntar dig. 	<ol style="list-style-type: none"> 1. Kontrollera måtenheterna för att se till att de är korrekt inställda.
I monitorn visas "OFL".	<ol style="list-style-type: none"> 1. Högsta tillåtna data har överskridits. 	<ol style="list-style-type: none"> 1. Tryck på knappen [Reset] och håll ner den tills monitorn rensas.

Scheman

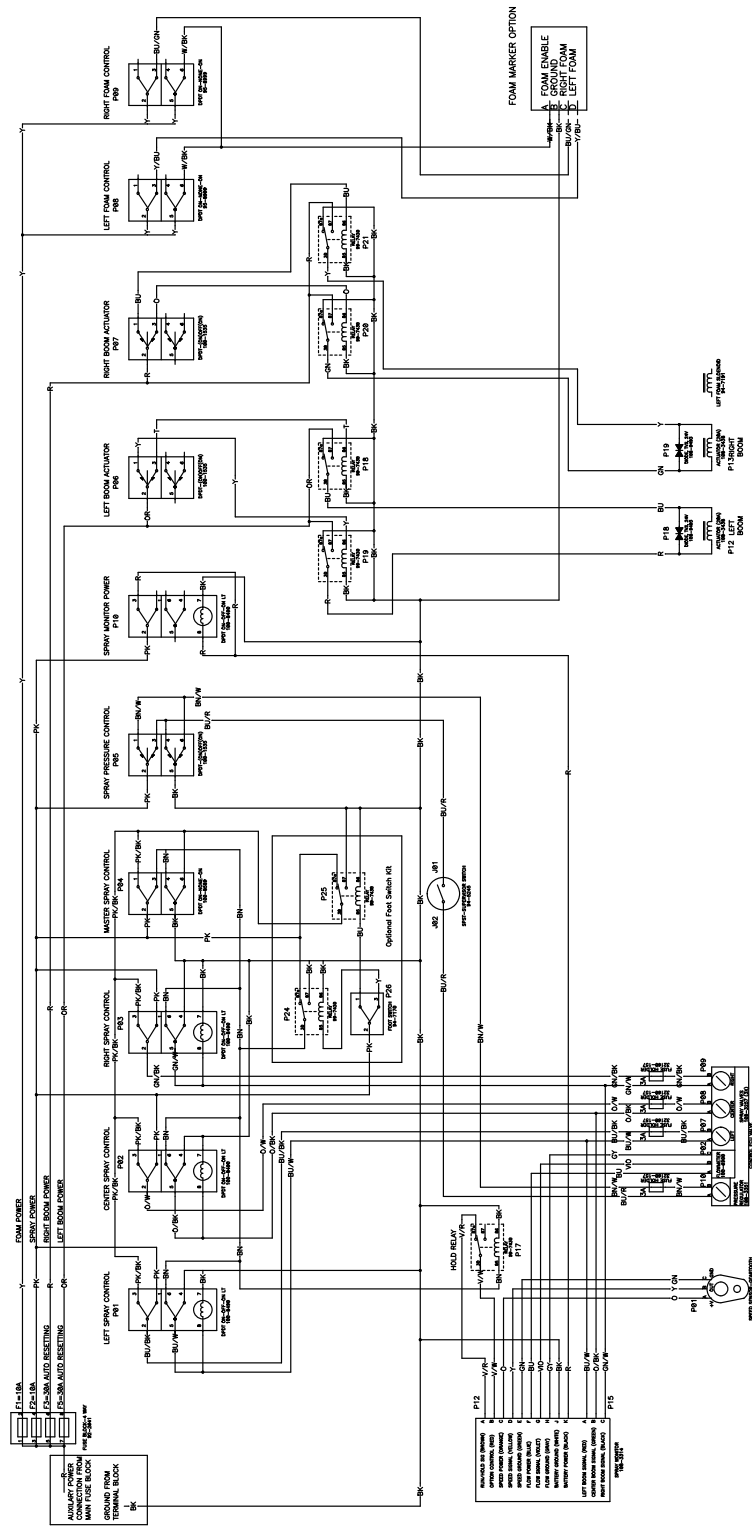

Elschema, sprutsystem (Rev. A)

G011797



Toros heltäckande garanti

Begränsad garanti

Fel och produkter som omfattas

The Toro® Company och dess dotterbolag Toro Warranty Company garanterar gemensamt, och i enlighet med ett avtal dem emellan, att din Toro-produkt ("produkten") är fri från material- och tillverkningsfel i två år eller 1 500 körtimmar*, beroende på vilket som inträffar först. Den här garantin gäller för alla produkter förutom luftare (och för dem finns det separata garantiförklaringar). Om ett fel som omfattas av garantin föreligger, kommer vi att reparera produkten utan kostnad. Detta omfattar feldiagnos, utförande av arbetet, reservdelar och transport. Denna garanti börjar gälla det datum då produkten levereras till den ursprungliga köparen i återförsäljarledet. * Produkten är försedd med en timmätare.

Anvisningar för garantiservice

Du är ansvarig för att meddela produkt-distributören eller den auktoriserade återförsäljaren som du köpte produkten av så snart du tror att ett fel som omfattas av garantin föreligger. Om du behöver hjälp med att hitta en produkt-distributör eller auktoriserad återförsäljare, eller om du har några frågor som rör dina rättigheter och skyldigheter beträffande garantin, kan du kontakta oss på:

Commercial Products Service Department
Toro Warranty Company
8111 Lyndale Avenue South
Bloomington, MN 55420-1196 USA
E-post: commercial.warranty@toro.com

Ägarens ansvar

Som ägare till produkten är du ansvarig för att utföra nödvändigt underhåll och nödvändiga justeringar i enlighet med anvisningarna i bruksanvisningen. Om du inte utför det underhåll och de justeringar som krävs kan detta leda till att ett eventuellt garantianspråk inte godkänns.

Produkter och fel som inte omfattas

Det är inte alla produkt- eller funktionsfel som kan inträffa under garantiperioden som beror på material- eller tillverkningsfel. Den här garantin omfattar inte följande:

- Produktfel som orsakats av att andra reservdelar än Toro-originaldelar har använts eller av att extra, modifierade tillbehör och produkter som inte har tillverkats av Toro har monterats och använts. I vissa fall erbjuder tillverkaren en separat garanti för sådana produkter.
- Produktfel som orsakas av underlåtenhet att utföra det underhåll och/eller de justeringar som rekommenderas. Garantianspråk kan komma att underkännas om Toro-produkten inte underhålls i enlighet med anvisningarna i stycket Rekommenderat underhåll i *bruksanvisningen*.
- Produktfel som har orsakats av felaktig, slarvig eller vårdslös användning av produkten.
- Slitdelar som förbrukas vid användning, förutom om dessa visar sig vara defekta. Exempel på slitdelar som förbrukas eller slits ut vid normal användning av produkten omfattar, men är inte begränsade till, bromsklossar, bromsbelägg, lamellbelägg, knivar, cylindrar, underknivar, luftarpinnar, tändstift, svänghjul, däck, filter, remmar samt vissa sprutkomponenter som membran, munstycken och backventiler m.m.
- Fel som orsakats av yttre påverkan. Yttre påverkan omfattar, men är inte begränsat till, väder, förvaringsomständigheter, föroreningar, användning av kylvätskor, smörjmedel, tillsatser, konstgödningsmedel, vatten eller kemikalier m.m. som ej har godkänts.

Andra länder än USA och Kanada

Kunder som har köpt Toro-produkter som har exporterats från USA eller Kanada ska kontakta sin Toro-distributör (återförsäljare) för att få garantipolicyn för sitt eget land eller sin provins eller stat. Om du av någon anledning är missnöjd med din distributörs service eller har svårt att få garantiupplysningar bör du kontakta Toro-importören. I sista hand är du även välkommen att kontakta oss på Toro Warranty Company.

- Normalt förekommande buller, vibrationer, slitage och försämringar.
- Normalt slitage omfattar, men är inte begränsat till, skador på säten till följd av slitage eller nötning, slitage på målade ytor, repor på dekalerna eller fönster m.m.

Reservdelar

Reservdelar som planeras att bytas ut i förbindelse med nödvändigt underhåll omfattas endast av garantin under perioden fram till den planerade tidpunkten för utbytet av delen. Delar som byts ut i enlighet med den här garantin omfattas av garantin under hela den återstående produktgarantin och tillfaller Toro. Toro fattar det slutliga beslutet om huruvida en befintlig del eller enhet ska repareras eller bytas ut. Toro har rätt att använda omarbetade reservdelar vid garantireparationer.

Anmärkning om garantin för djupurladdningsbatterier:

Djupurladdningsbatterier kan leverera ett särskilt totalantal kilowatt-timmar under sin livslängd. Användnings-, laddnings- och underhållstekniker kan förlänga eller minska den totala batterilivslängden. I och med att batterierna i produkten används minskar gradvis mängden användbart arbete mellan laddningsintervallerna tills dess att batteriet är helt urladdat. Ansvar för att ersätta urladdade batterier, på grund av normal användning, påfaller produktens ägare. Batterierna måste kanske bytas ut under garantiperioden, och det sker då på ägarens bekostnad.

Ägaren bekostar underhållet

Den vanliga service som krävs för Toro-produkter omfattar bland annat att finjustera motorn, smörja, rengöra, polera, byta filter och kylvätska samt att utföra det underhåll som rekommenderas. Sådan service får ägaren själv bekosta.

Allmänna villkor

Reparation av en auktoriserad Toro-distributör eller Toro-återförsäljare är den enda kompensation som du har rätt till under denna garanti.

Varken The Toro Company eller Toro Warranty Company är ansvariga för indirekta eller oförutsedda skador eller följdskador i samband med användningen av de Toro-produkter som omfattas av denna garanti. Detta inkluderar alla kostnader eller utgifter för att tillhandahålla ersättningsutrustning eller service under rimliga perioder med funktionsfel eller avsaknad av möjlighet av använda produkten medan reparationer som omfattas av garantin utförs. Det finns ingen annan uttrycklig garanti, med undantag för den emissionsgaranti som nämns nedan, om tillämplig.

Alla indirekta garantier i fråga om säljbarhet och användningslämplighet är begränsade till denna uttryckliga garantis varaktighet. I vissa stater är det inte tillåtet att undanta oförutsedda skador eller följdskador, eller att tidsbegränsa en indirekt garantis varaktighet, och i dessa fall är det möjligt att ovanstående undantag och begränsningar inte gäller.

Denna garanti ger dig specifika juridiska rättigheter, och du kan även ha andra rättigheter som varierar från stat till stat.

Anmärkning om motorgarantin:

Produktens emissionskontrollsystem kan omfattas av en separat garanti som uppfyller de krav som fastställts av den amerikanska miljömyndigheten (Environmental Protection Agency, EPA) och/eller Kaliforniens luftskyddsmyndighet (California Air Resources Board, CARB). Tidsbegränsningarna som anges ovan är inte tillämpliga i fråga om garantin för emissionskontrollsystem. Se garantiförklaringen om emissionskontroll som finns i *bruksanvisningen* eller i motortillverkarens dokumentation för ytterligare information.