



Sähkötoiminen lavannostosarja

2011-malli ja uudempi Workman® MD/MDX -työajoneuvo

Mallinro: 07381—Sarjanro: 311000001 tai suurempi

Asennusohjeet

Asennus

Irralliset osat

Tarkista alla olevasta taulukosta, että kaikki osat on toimitettu.

Ohjeet	Kuvaus	Määrä	Käyttökohde
1	Mitään osia ei tarvita	–	Valmistele laite
2	Nostimen kiinnike, ylempi Kartiopäinen ristikantaruuvi (3/8 x 2-1/2 tuumaa) Laippalukkomutteri (Whiz lock) (3/8 tuuma) Nostimen toimilaite Liitintappi Sokka	1 4 4 1 2 2	Asenna lavan nostin.
3	Kytkin Lämpösulake, 15 A Liitintappi (3-1/2 tuumaa) Sokka	1 1 1 1	Kytkimen asennus

Huomaa: Koneen vasen ja oikea puoli määritellään normaalista käyttöasennosta käsin.

1

Laitteen valmistelu

Mitään osia ei tarvita

Ohjeet

1. Pysäköi kone tasaiselle alustalle. Kytke seisontajarru, kytke sytytysvirta pois ja irrota virta-avain.

⚠ VAARA

Jos avain jätetään virtalukkoon, joku voi vahingossa käynnistää moottorin ja vahingoittaa vakavasti lähellä olijoita.

Irrota avain virtalukosta ennen huoltoa.

2. Nosta lavan jommallakummalla puolella olevaa vipua ja nosta lava ylös (Kuva 1).

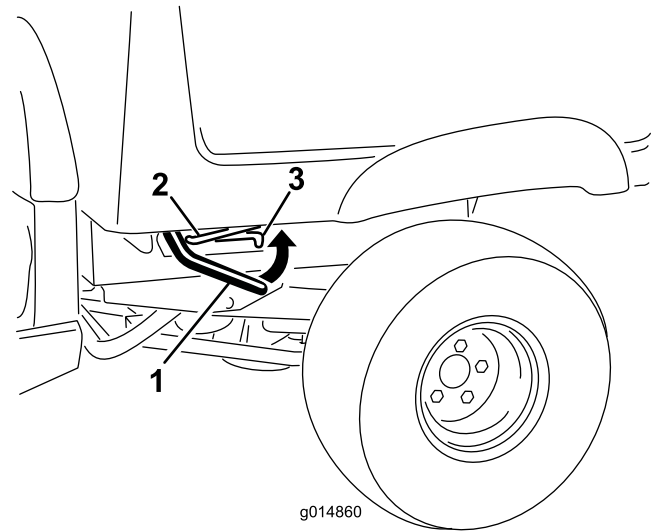

g014860

Kuva 1

1. Vipu
2. Kannatintanko

3. Ura

3. Kiinnitä lava paikalleen vetämällä kannatintanko uraan (Kuva 1).

⚠ VAARA

Nostettu lava voi pudota ja vahingoittaa lavan alla olevia henkilöitä.

- Varmista aina ennen kuin ryhdyt työskentelemään lavan alla, että kannatintanko pitää lavaa ylhäällä.
 - Poista lavalta kuorma kokonaan ennen lavan nostamista.
4. Irrota neljä laippamutteria, joilla lukitsintangon kiinnikkeet on kiinnitetty lavan alapuolelle (Kuva 2). Irrota ja säästä tanko ja lukitsimet. Jätä lukkopultit reikiin ja kiinnitä ne lavaan laippamuttereilla.

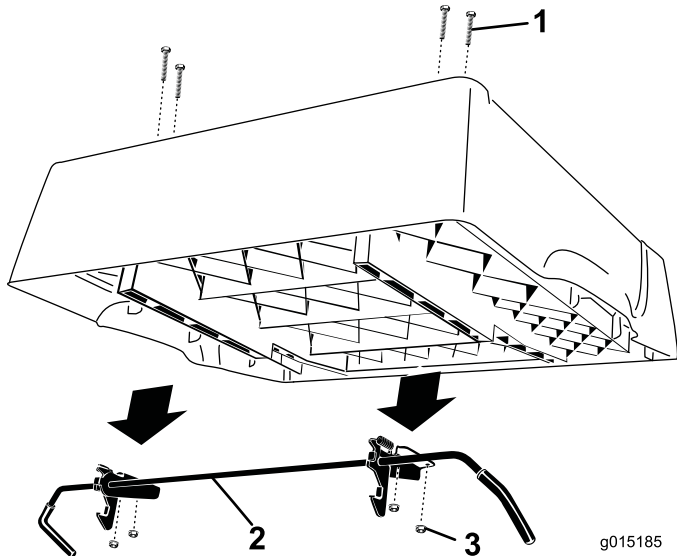

Kuva 2

1. Lukkopultit; jätä paikoilleen lavaan
2. Lukitsintanko
3. Laippamutteri

2

Lavan nostimen asennus

Vaiheeseen tarvittavat osat:

1	Nostimen kiinnike, ylempi
4	Kartiopäinen ristikantaruuvi (3/8 x 2-1/2 tuumaa)
4	Laippalukkomutteri (Whiz lock) (3/8 tuuma)
1	Nostimen toimilaite
2	Liitintappi
2	Sokka

Ohjeet

1. Paikanna lavan alla oikealla puolella olevat neljä istukkaa (Kuva 3). Pora 3/8-tuuman poranterällä varovasti neljä reikää istukoiden ja lavan pohjan läpi.

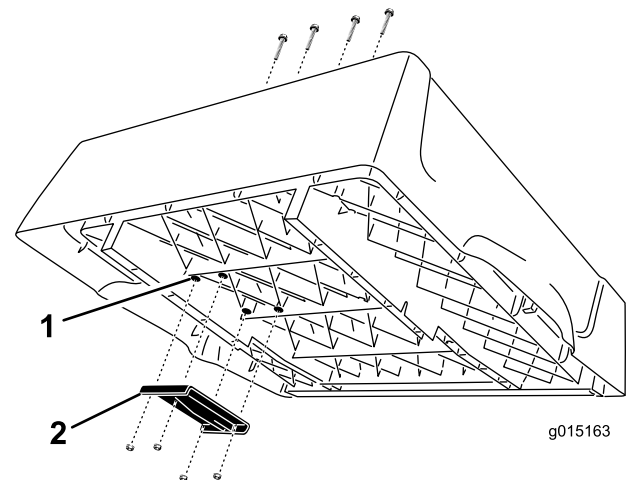

Kuva 3

1. Istukat
2. Ylempi nostimen kiinnike

2. Asenna ylempi nostimen kiinnike lavan alapuolelle neljällä kartiopäisellä ristikantaruuvilla (3/8 x 2-1/2-tuumaa) ja laippalukkomutterilla (Whiz lock) (3/8 tuuma). Aseta kiinnike kuvan mukaisesti (Kuva 3).
3. Kiristä mutterit momenttiin 22,6 N·m.
4. Paikanna kiinnitysvarsi ajoneuvon rungosta. Asenna nostimen toimilaite kiinnitysvarteeseen. Kiinnitä

nostosylinteri varteen liitintapilla (2-1/4 tuumaa) ja sokalla (Kuva 4).

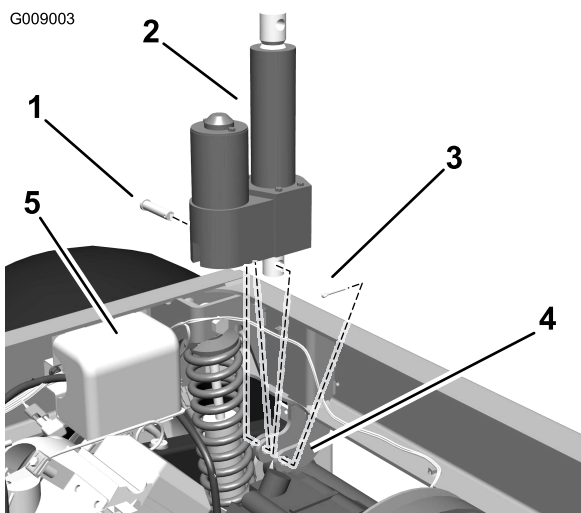

Kuva 4

- | | |
|-------------------------|----------------|
| 1. Toimilaite | 3. Liitintappi |
| 2. Nostosylinterin tuki | 4. Sokka |

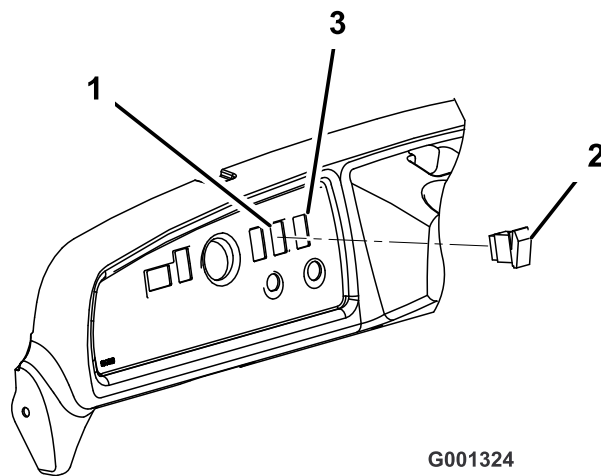

G001324

Kuva 5

- | | |
|-----------------|-------------------------------------|
| 1. Tulpan aukko | 3. Leikkaa uusi aukko (jos tarpeen) |
| 2. Kytkin | |

- Asenna kytkin kojetaulun johdinsarjan liitântään. Asenna kytkin kojetaulun aukkoon (Kuva 5).
- Asenna uusi 15 A:n lämpösulake sulakerasian tyhjään paikkaan.
- Kytke toimilaitteen johdinsarja ajoneuvon johdinsarjan liitântään, joka on lähellä ajoneuvon rungon takaosassa oikealla olevaa sähköosien suojusta.
- Asenna akku ja kytke kaapelit.
- Paina kytkintä ylöspäin ja avaa nostolaitteen tankoa, kunnes tanko ja ylemmän nostimen kiinnikkeen aukot ovat kohdakkain. Kiinnitä tanko kiinnikkeeseen liitintapilla (3-1/2 tuumaa) ja sokalla.
- Irrota mutterit ja kiinnike, joilla kannatintanko on kiinnitetty lavan alapuolelle. Kiinnitä lukkopultit lavaan asentamalla mutterit takaisin. Peitä reiät.
- Irrota kannatintanko rungon kiinnikkeestä liu'uttamalla tankoa eteenpäin. Säilytä kannatintangon osat myöhempää käyttöä varten.

Huomaa: Jos sähkötoiminen lavannostin joskus poistetaan laitteesta, kannatintanko on asennettava takaisin vanhojen kiinnittimien ja kannatintangon kiinnikkeen avulla.

3

Kytkimen asennus

Vaiheeseen tarvittavat osat:

1	Kytkin
1	Lämpösulake, 15 A
1	Liitintappi (3-1/2 tuumaa)
1	Sokka

Ohjeet

- Irrota tulppa kojetaulun oikealla puolella olevasta aukosta (Kuva 5).

Huomaa: Jos kojetaulun aukko on jo käytössä, leikkaa vähintään 13 mm:n etäisyydelle kojetauluun toinen 21 × 35 mm:n nelikulmainen aukko. Varmista, ettet vaurioita kojetaulun alla olevia osia aukkoa leikatessasi.

Käyttö

Tärkeää: Lavan nostimesta kuuluu rutiseva ääni, kun nostin on nostettu tai laskettu ääriasentoon. Vapauta tällöin kytkin.

Lavan nosto

⚠ VAARA

Jos ajoneuvoa ajetaan kuljetuslava nostettuna, ajoneuvo saattaa kallistua tai kaatua helpommin. Lavarakenne saattaa vaurioitua, jos lavaa pidetään ylhäällä pitkiä aikoja ajoneuvon käytön aikana.

- Käytä ajoneuvoa vain, kun kuljetuslava on alhaalla.
- Kun kuorma on tyhjennetty, laske kuljetuslava.

1. Käännä virta-avain Päällä-asentoon.
2. Nosta lava painamalla kytkimen yläosaa.

Lavan lasku

⚠ VAROITUS

Lava voi olla hyvin painava. Kädet tai muut vartalon osat voivat murskaantua sen painosta.

Pidä kädet ja muut vartalon osat etäällä, kun lasket lavan alas.

Laske lava painamalla kytkimen alaosaa.

Tärkeää: Lavan nostimesta kuuluu rutiseva ääni, kun nostin on nostettu tai laskettu ääriasentoon. Vapauta tällöin kytkin.

Huomaa: Toimilaite voi vääntää lavaa hiukan, kun lava on laskettu ääriasentoon ja ennen kuin toimilaitteen kytkin kytkeytyy. Vapauta kytkin, jos laitteesta kuuluu rutisevaa ääntä.