



Kit de relevage de plateau électrique

À partir de l'année-modèle 2011 – Véhicule utilitaire Workman®
série MD/MDX

N° de modèle 07381—N° de série 311000001 et suivants

Instructions de montage

Montage

Pièces détachées

Reportez-vous au tableau ci-dessous pour vérifier si toutes les pièces ont été expédiées.

Procédure	Description	Qté	Utilisation
1	Aucune pièce requise	–	Préparez la machine
2	Support de relevage supérieur Vis Phillips à tête tronconique (3/8 x 2-1/2") Contre-écrou à embase (Whiz lock) (3/8 pouce) Actionneur de relevage Axe de chape Goupille fendue	1 4 4 1 2 2	Mettez en place le dispositif de relevage de plateau..
3	Interrupteur Fusible thermique de 15 A Axe de chape (3-1/2") Goupille fendue	1 1 1 1	Montez l'interrupteur

Remarque: Les côtés gauche et droit de la machine sont déterminés d'après la position de conduite.



Préparation de la machine

Aucune pièce requise

Procédure

- Placez la machine sur une surface plane et horizontale. Serrez le frein de stationnement, coupez le contact et enlevez la clé du commutateur d'allumage.

ATTENTION

Si vous laissez la clé dans le commutateur d'allumage, quelqu'un pourrait mettre la machine en marche et vous blesser gravement, ainsi que les personnes à proximité.

Avant tout entretien, retirez la clé de contact.

- Levez le levier de chaque côté du plateau et relevez le plateau (Figure 1).

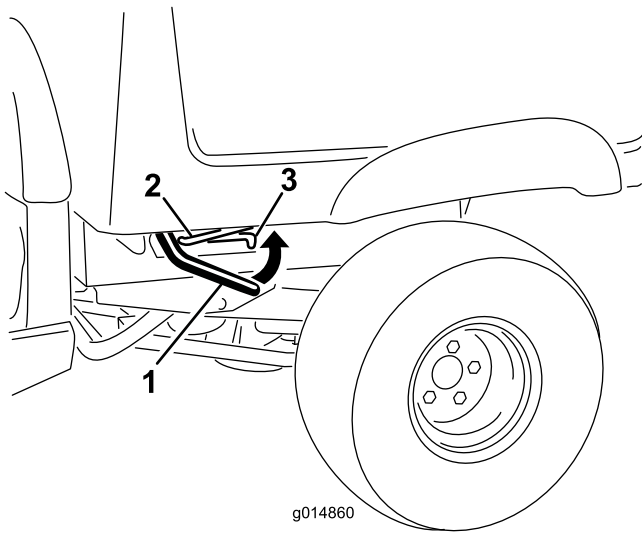

Figure 1

1. Levier
2. Béquille
3. Fente de verrouillage

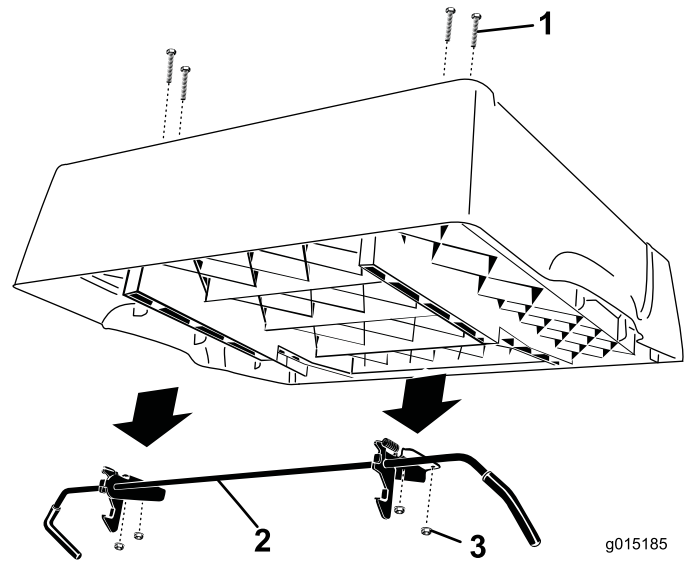

Figure 2

1. Boulons de carrosserie (ne pas déposer du plateau)
2. Tige de verrouillage
3. Écrou à embase

3. Placez la béquille de maintien dans la fente de verrouillage pour bloquer le plateau en position (Figure 1).

⚠ ATTENTION

Lorsqu'il est relevé, le plateau peut tomber et blesser les personnes qui travaillent dessous.

- Calez toujours le plateau avec la béquille avant de travailler en dessous.
- Déchargez le plateau avant de le relever.

4. Retirez les 4 écrous à embase qui fixent les supports de tige de verrouillage à la surface inférieure du plateau (Figure 2). Déposez et mettez de côté la tige et les verrous. Laissez les boulons de carrosserie dans les trous et fixez-les au plateau avec les écrous à embase.

2

Mise en place du dispositif de relevage de plateau

Pièces nécessaires pour cette opération:

1	Support de relevage supérieur
4	Vis Phillips à tête tronconique (3/8 x 2-1/2")
4	Contre-écrou à embase (Whiz lock) (3/8 pouce)
1	Actionneur de relevage
2	Axe de chape
2	Goupille fendue

Procédure

1. Localisez les 4 bossages sur le côté droit de la surface inférieure du plateau (Figure 3). À l'aide d'un forte de 3/8 pouce, percer avec précaution les bossages pour faire quatre trous dans le plancher du plateau.

3

Montage de l'interrupteur

Pièces nécessaires pour cette opération:

1	Interrupteur
1	Fusible thermique de 15 A
1	Axe de chape (3-1/2")
1	Goupille fendue

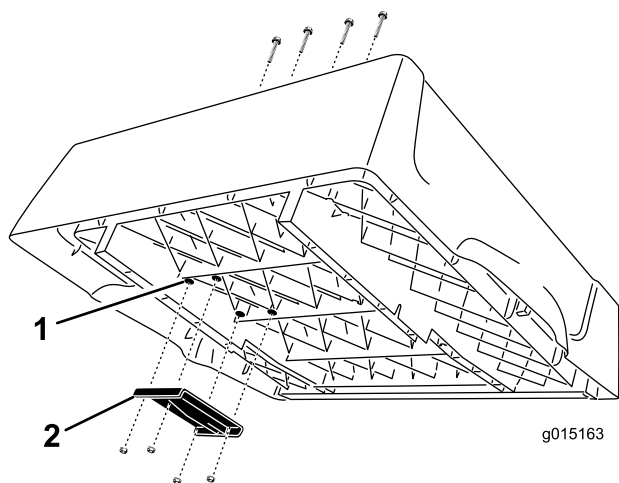

Figure 3

1. Bossages
2. Support de relevage supérieur

2. Montez le support de relevage supérieur sur la surface inférieure du plateau avec 4 vis Phillips à tête tronconique (3/8 x 2-1/2") et contre-écrous à embase (Whiz lock) (3/8 pouce). Positionnez le pivot comme illustré à la Figure 3.
3. Serrez les écrous à 22,6 Nm.
4. Localisez le bras de montage sur le cadre du véhicule. Montez l'actionneur de relevage sur le bras de montage. Utilisez un axe de chape (2-1/4") et une goupille fendue pour fixer le vérin de relevage au bras, comme illustré à la Figure 4.

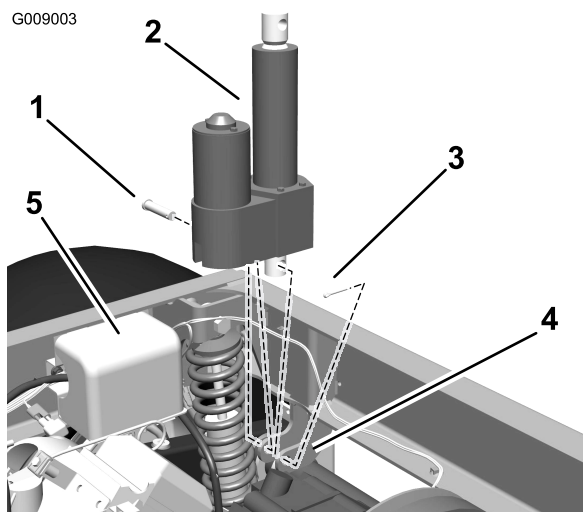

Figure 4

1. Actionneur
2. Support de vérin de relevage
3. Axe de chape
4. Goupille fendue

Procédure

1. Enlevez le cache qui masque le trou de droite du tableau de bord (Figure 5).

Remarque: Si le trou dans le tableau de bord est déjà occupé, mesurez plus de 13 mm et découpez un autre trou rectangulaire de 21 mm x 35 mm dans le tableau de bord. Veillez à ne pas endommager les composants existants derrière le tableau de bord lors de la découpe du trou.

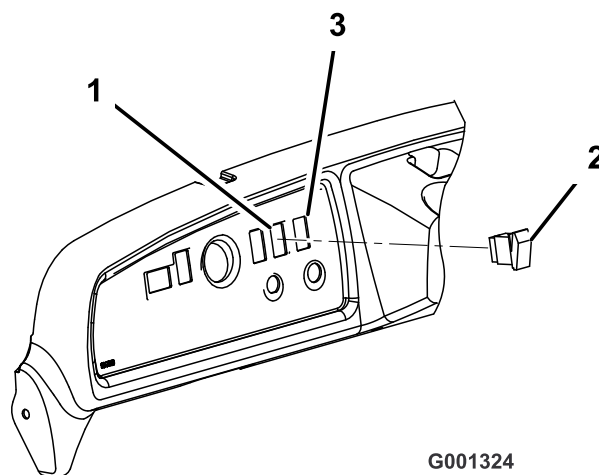

Figure 5

1. Trou obturé
2. Interrupteur
3. Découpez un nouveau trou (au besoin).

2. Branchez l'interrupteur au connecteur de faisceau dans le tableau de bord. Insérez l'interrupteur dans le trou du tableau de bord (Figure 5).
3. Placez un fusible thermique neuf (15 A) dans l'emplacement libre de la boîte à fusibles.
4. Branchez le faisceau de l'actionneur au connecteur du faisceau du véhicule, situé près du couvercle de

commande électrique, à l'intérieur du côté arrière droit du cadre du véhicule.

5. Mettez en place la batterie et connectez les câbles.
6. Poussez l'interrupteur vers le haut pour déployer la tige d'actionneur jusqu'à ce qu'elle soit en face des trous de montage du support de relevage supérieur. Fixez la tige au support avec l'axe de chape (3,5") et une goupille fendue.
7. Retirez les écrous et le support qui fixent la béquille à la surface inférieure du plateau. Remplacez les écrous sur les boulons de carrosserie pour les fixer au plateau et masquer les trous.
8. Faites glisser la béquille en avant pour la déposer du support sur le cadre. Conservez les composants de la béquille pour les réutiliser.

Remarque: Si jamais le dispositif de relevage électrique de plateau est déposé, posez la béquille à l'aide des fixations existantes et le support de béquille.

Utilisation

Important: Lorsqu'un cliquettement est entendu, le dispositif de relevage de plateau est complètement déployé ou rétracté. N'appuyez plus sur l'interrupteur.

Relevage du plateau

⚠ ATTENTION

Conduire le véhicule avec le plateau de chargement levé déstabilise le véhicule qui risque alors de se renverser ou de se retourner. La structure du plateau peut être endommagée si le plateau reste relevé pendant une période prolongée pendant l'utilisation du véhicule.

- Ne conduisez le véhicule qu'avec le plateau de chargement abaissé.
- Abaissez le plateau de chargement après l'avoir vidé.

1. Tournez la clé de contact en position Contact établi.
2. Appuyez sur le haut de l'interrupteur pour relever le plateau.

Abaisser le plateau

⚠ PRUDENCE

Le plateau de chargement peut être lourd. Les mains ou autres parties du corps risquent d'être écrasées.

N'approchez pas les mains ou autres parties du corps du plateau pendant qu'il s'abaisse.

Appuyez sur le bas de l'interrupteur pour abaisser le plateau.

Important: Lorsqu'un cliquettement est entendu, le dispositif de relevage de plateau est complètement déployé ou rétracté. N'appuyez plus sur l'interrupteur.

Remarque: L'actionneur peut causer une légère déformation du plateau après son abaissement et avant l'engagement de l'embrayage d'actionneur. Relâchez l'interrupteur lorsqu'un cliquettement est entendu.