



Elektrisk planløftesett

2011 og senere Workman®-bruksbil i MD/MDX-seriene

Modellnr. 07381—Serienr. 311000001 og oppover

Installasjonsveiledning

Montering

Løse deler

Bruk diagrammet nedenfor som en sjekkliste for å kontrollere at alle delene er sendt.

Prosedyre	Beskrivelse	Ant.	Bruk
1	Ingen deler er nødvendige	–	Klargjør maskinen
2	Løftebrakett, øvre Flathodet Philips-skrue (3/8 x 2 1/2 tommer) Flenslåsemutter (Whiz-Lock-mutter) (3/8 tomme) Løfteaktuator Splittpinne Splint	1 4 4 1 2 2	Monter planløftesettet.
3	Bryter Termisk sikring, 15 amp Splittpinne (3 1/2 tomme) Splint	1 1 1 1	Monter bryteren

Merk: Angi hva som er høyre og venstre side på maskinen ved å stå i normal arbeidsstilling.

1

Klargjøre maskinen

Ingen deler er nødvendige

Prosedyre

1. Sett maskinen på en jevn flate. Sett på parkeringsbremsen, skru av tenningen og ta ut nøkkelen.

⚠ ADVARSEL

Hvis du lar nøkkelen stå i tenningen, kan noen utilsiktet starte maskinen, noe som kan påføre deg eller andre personer alvorlige skader.

Fjern nøkkelen fra tenningen før du begynner med eventuelt vedlikeholdsarbeid.

2. Hev spaken på en av sidene av kassen og hev kassen (Figur 1).

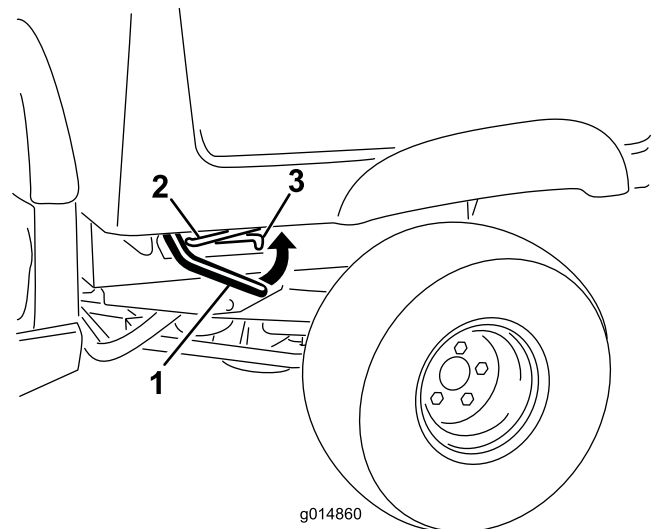

g014860
Figur 1

1. Spake
2. Støttestang
3. Sperret slisse

3. Trekk støttestangen inn i sperresporet, og fest kassen (Figur 1).

⚠ ADVARSEL

En hevet kasse kan falle og skade personer som arbeider under den.

- Bruk alltid en støttestang for å holde kassen oppe før du jobber under den.
 - Fjern lastemateriale fra kassen før du heiser den.
4. Ta ut de fire flensmutterne som fester låsestagbrakettene til undersiden av kassen (Figur 2). Ta ut og behold staget og låsene. Behold låseboltene i hullene og fest dem til planet med flensmutterne.

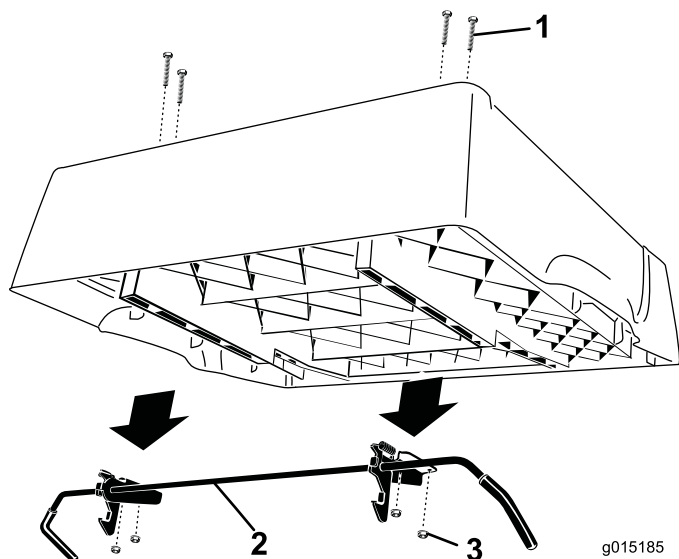

Figur 2

1. Låsebolter – behold i planet
2. Låsestag
3. Flensmutter

2

Montere planløftesettet

Deler som er nødvendige for dette trinnet:

1	Løftebrakett, øvre
4	Flathodet Philips-skrue (3/8 x 2 1/2 tommer)
4	Flenslåsemutter (Whiz-Lock-mutter) (3/8 tomme)
1	Løfteaktuator
2	Splittpinne
2	Splint

Prosedyre

1. Finn de fire navene på undersiden av kassen til høyre (Figur 3). Bor forsiktig fire hull i navene gjennom gulvet i planet med en 3/8" bits bor.

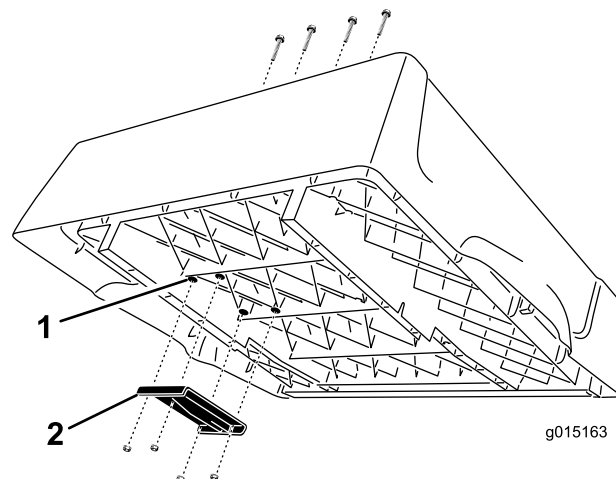

Figur 3

1. Nav
2. Øvre løftebrakett

2. Monter øvre løftebrakett på undersiden av kassen med fire flathodeskruer fra Philips (3/8 x 2 1/2 tommer) og flenslåsemuttere (Whiz Lock-muttere) (3/8 tomme). Plasser braketten som vist i Figur 3.
3. Stram mutrene til 22,6 N-m.
4. Finn monteringsarmen på kjøretøyets ramme. Monter løfteaktuatoren på monteringsarm. Bruk

en splittpinne (2 1/4 tomme) og splint for å feste løftesynderen til armen som vist i Figur 4.

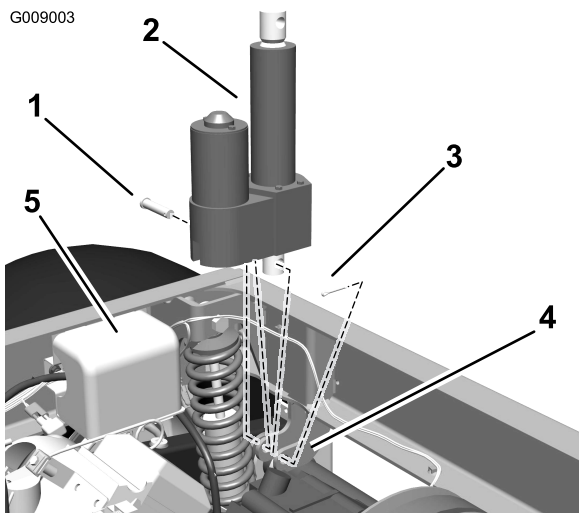

Figur 4

- | | |
|----------------------|----------------|
| 1. Aktuator | 3. Splittpinne |
| 2. Løftesynderstøtte | 4. Splint |

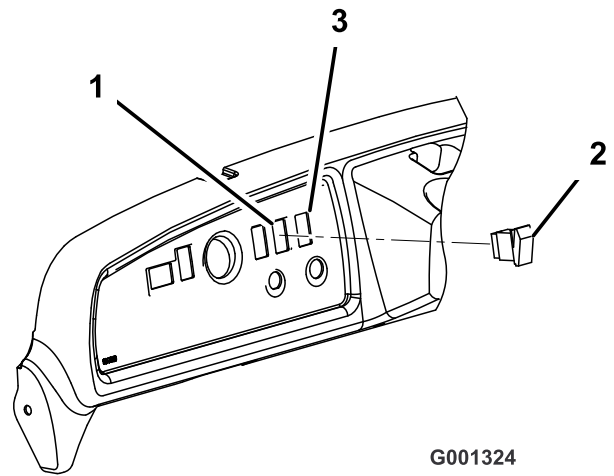

Figur 5

- | | |
|-------------------|------------------------------------|
| 1. Tilkoblet hull | 3. Klipp nytt hull (om nødvendig). |
| 2. Bryter | |

3

Montere bryteren

Deler som er nødvendige for dette trinnet:

1	Bryter
1	Termisk sikring, 15 amp
1	Splittpinne (3 1/2 tomme)
1	Splint

Prosedyre

1. Fjern pluggen fra hullet på høyre side av dashbordet (Figur 5).

Merk: Hvis hullet i dashbordet er i bruk, skjær et annet 21 mm x 35 mm rektangulært hull i dashbordet minst 13 mm unna. Påse at ingen eksisterende komponenter bak dashbordet blir skadet når hullet skjæres.

2. Plugg bryteren inn i satskoblingen i dashbordet. Sett bryteren inn i hullet i dashbordet (Figur 5).
3. Monter en ny termisk sikring (15 amp) i det åpne sporet i sikringsblokken.
4. Koble aktuatorledningsfastspenneren til kjøretøyets ledningskonnektor, nær elektronikkontrolldekslet som sitter på innsiden av kjøretøyets ramme bak på høyre side.
5. Monter batteriet og koble til kablene.
6. Trykk bryteren oppover for å utvide aktuatorstaget til det står på linje med monteringshullene i øvre løftebrakett. Fest deretter staget til braketten med splittpinne (3 1/2) og splinten.
7. Ta ut mutrene og braketten som fester støttestangen til undersiden av planet. Monter mutrene bak på låseboltene for å feste dem i planet og dekk over hullene.
8. Skyv støttestangen forover for å fjerne den fra braketten på rammen. Ta vare på støttestangdelene for fremtidig bruk.

Merk: Hvis den elektriske kasseløfteheten fjernes, må du montere støttestangen ved hjelp av eksisterende fester og støttestangbraketten.

Bruk

Viktig: Når du hører en sperrelyd, betyr det av kasseløfteenheten er helt utvidet eller tilbaketrukket. Ikke fortsett å trykke på bryteren.

Heve planet

⚠ ADVARSEL

Hvis man kjører mens lastekassen er hevet, kan dette føre til at kjøretøyet enklere velter eller ruller. Kassestrukturen kan skades dersom boksen heves i en lengre periode mens kjøretøyet brukes.

- Bruk kun kjøretøyet når lastekassen er nede.
- Senk lastekassen etter at en last er lastet av.

1. Vri tenningsnøkkelen til PÅ-stillingen.
2. Skyv den øverste delen av bryteren for å heve kassen.

Senke planet.

⚠ FORSIKTIG

Kassen kan være tung. Hender eller andre kroppsdelar kan bli knust.

Hold hender og andre kroppsdelar unna når lasteplanet senkes.

Skyv den nederste delen av bryteren for å senke kassen.

Viktig: Når du hører en sperrelyd, betyr det av kasseløfteenheten er helt utvidet eller tilbaketrukket. Ikke fortsett å trykke på bryteren.

Merk: Aktuatorene kan forårsake noe deformering av planet etter at den har blitt senket helt og før aktuatorclutchen aktiveres. Frigjør bryteren når du hører en sperrelyd.