



Elektrisk flaklyftanordning

Arbetsfordon i Workman® MD-/MDX-serien, 2011 och senare

Modellnr 07381—Serienr 311000001 och högre

Monteringsanvisningar

Montering

Lösa delar

Använd diagrammet nedan för att kontrollera att alla delar finns med.

Tillvägagångssätt	Beskrivning	Antal	Användning
1	Inga delar krävs	–	Förbered maskinen
2	Lyftfäste, övre Krysskruv med koniskt huvud (3/8 x 2-1/2 tum) Låsmutter med fläns (Whiz lock) (3/8 tum) Lyftmanövreringsorgan Sprintbult Saxpinne	1 4 4 1 2 2	Montera lyftanordningen.
3	Omkopplare Termosäkring, 15 A Sprintbult (3 1/2 tum) Saxpinne	1 1 1 1	Montera omkopplaren

Obs: Vänster och höger sida på maskinen är lika med förarens vänstra respektive högra sida vid normal körning.

2. Lyft upp spaken på lådans båda sidor och lyft upp boxen (Figur 1).



Förbereda maskinen

Inga delar krävs

Tillvägagångssätt

1. Ställ maskinen på en plan yta. Dra åt parkeringsbromsen, stäng av tändningen och ta ut nyckeln.

⚠ VARNING

Om du lämnar nyckeln i tändningslåset kan någon starta maskinen av misstag och skada dig eller någon annan allvarligt.

Ta ut nyckeln ur tändningslåset innan du utför något underhåll.

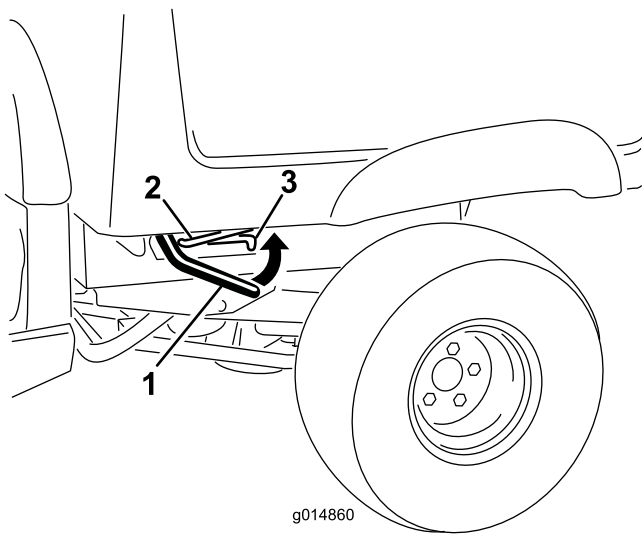

Figur 1

1. Spak
2. Stötta
3. Skåra

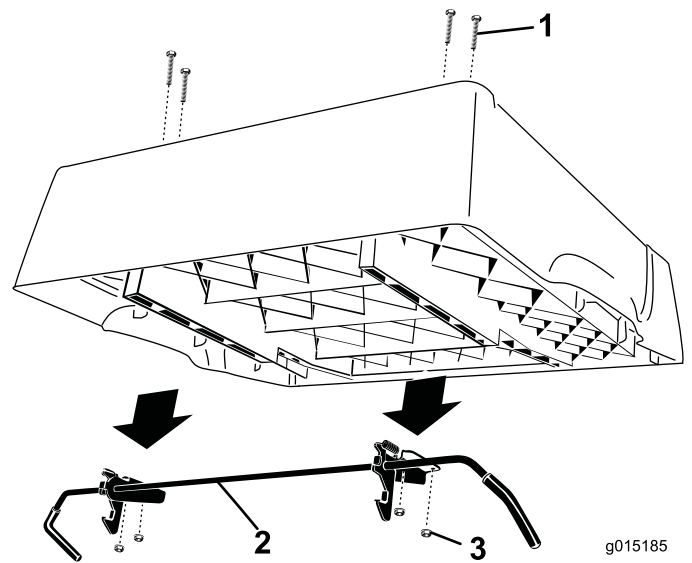

Figur 2

1. Vagnsbultarna – lämna i flaket
2. Spärrstång
3. Flänsmutter

3. Säkra lådan genom att skjuta in stötten i skåran (Figur 1).

⚠ VARNING

En upplyft låda kan falla och skada personer som arbetar under den.

- Sätt alltid upp lådan med stötten innan du påbörjar arbetet under den.
 - Ta bort eventuellt lastmaterial från lådan innan du lyfter den.
4. Ta bort de fyra flänsmuttrarna som håller fast spärrstångens fästen på lådans undersida (Figur 2). Ta bort och spara stången och spärrarna. Lämna kvar vagnsbultarna i hålen och sätt fast dem i flaket med flänsmuttrarna.

2

Montera lyftanordningen

Delar som behövs till detta steg:

1	Lyftfäste, övre
4	Krysskruv med koniskt huvud (3/8 x 2-1/2 tum)
4	Låsmutter med fläns (Whiz lock) (3/8 tum)
1	Lyftmanövreringsorgan
2	Sprintbult
2	Saxpinne

Tillvägagångssätt

1. Leta upp de fyra naven på undersidan av lådans högra sida (Figur 3). Använd en borrar med ett borraröskär på 9,5 mm och borra försiktigt upp genom naven och gör fyra hål genom flakets golv.

3

Montera omkopplaren

Delar som behövs till detta steg:

1	Omkopplare
1	Termosäkring, 15 A
1	Sprintbult (3 1/2 tum)
1	Saxpinne

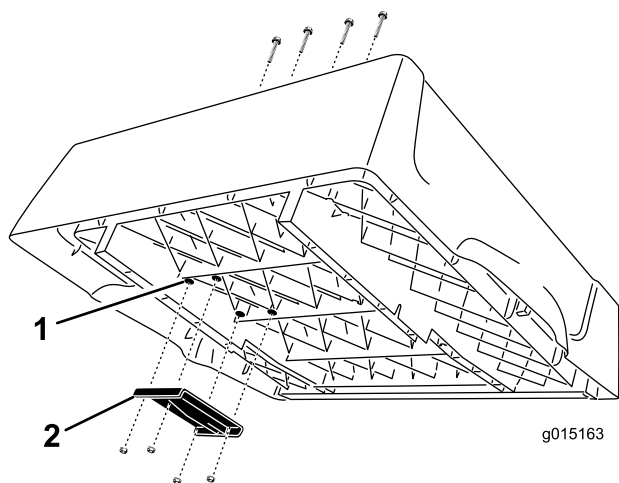

Figur 3

1. Nav
2. Övre lyftfäste

- Montera det övre lyftfästet till lådans undersida med fyra krysskruvar med koniskt huvud (3/8 x 2-1/2 tum) och låsmuttrar med fläns (Whiz lock) (3/8 tum). Placera fästet i enlighet med Figur 3.
- Dra åt muttrarna till ett moment på 22,6 Nm.
- Leda reda på monteringsarmen på fordonsramen. Montera lyftmanövreringsorganet på monteringsarmen. Använd en sprintbult (2 1/4 tum) och en saxpinne för att fästa lyftcylindern på armen såsom visas i Figur 4.

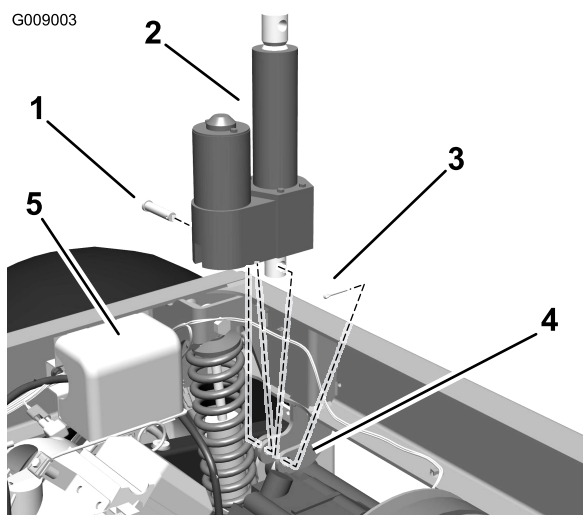

Figur 4

1. Manövreringsorgan
2. Lyftcylinderstöd
3. Sprintbult
4. Saxpinne

Tillvägagångssätt

- Ta bort pluggen från hålet på instrumentbrädans högra sida (Figur 5).

Obs: Om hålet i instrumentbrädan används gör du ytterligare ett rektangulärt hål (21 mm x 35 mm) i instrumentbrädan minst 13 mm bort. Var försiktig så att du inte skadar befintliga komponenter bakom instrumentbrädan när du gör hålet.

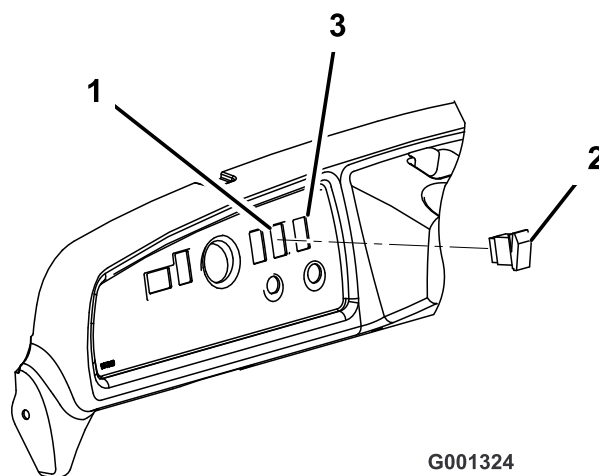

Figur 5

1. Igensatt hål
2. Omkopplare
3. Gör ett nytt hål (om det behövs).

- Anslut omkopplaren till kablagekontakten i instrumentbrädan. För in omkopplaren i hålet i instrumentbrädan (Figur 5).
- Montera en ny termosäkring på 15 A på den tomma platsen i säkringsblocket.
- Anslut manövreringsorganets kablar till fordonets kablagekontakt som sitter nära elskyddet, baktill till höger på insidan av fordonsramen.
- Sätt i batteriet och anslut kablarna.

6. Tryck omkopplaren uppåt för att förlänga manövreringsstången tills den passar in med monteringshålen i det övre lyftfästet. Fäst stången på fästet med sprintbulten (3 1/2 tum) och saxpinnen.
7. Ta bort muttrarna och fästet som håller fast stöttan till flakets undersida. Montera muttrarna på vagnbultarna igen för att fästa dem på flaket och täck hålen.
8. Skjut fram stöttan så att det går att ta bort den från fästet på ramen. Spara stöttans delar för framtida bruk.

Obs: Om den elektriska lådhissen någonsin tas bort kan du montera stöttan med hjälp av de befintliga fästelementen och stöttans fäste.

Körning

Viktigt: När det hörs ett spärrljud har lådhissen helt lyfts upp eller dragits in. Tryck inte mer på omkopplaren.

Lyfta flaket

⚠ VARNING

Om fordonet körs med lastlådan i upphöjt läge, kan fordonet lättare tippa eller välta. Lådans konstruktion kan skadas om lådan är upphöjd under en längre period medan fordonet används.

- Kör bara fordonet när lastlådan är nersänkt.
 - Sänk ner lastlådan då du har tömt en last.
1. Vrid tändningsnyckeln till det påslagna läget.
 2. Tryck högst upp på omkopplaren för att lyfta lådan.

Sänka flaket

⚠ VAR FÖRSIKTIG

Lådans vikt kan vara tung. Händer eller andra kroppsdelar kan krossas.

Håll händer och andra kroppsdelar borta när du sänker lådan.

Tryck längst ned på omkopplaren för att sänka lådan.

Viktigt: När det hörs ett spärrljud har lådhissen helt lyfts upp eller dragits in. Tryck inte mer på omkopplaren.

Obs: Manövreringsorganet kan eventuellt göra att flaket deformeras en aning efter att det har sänkts helt och innan manövreringskopplingen kopplas in. Släpp omkopplaren när du hör ett spärrljud.