



Count on it.

Manual del operador

**Unidades de corte de 11 y 14
cuchillas**

**Unidades de tracción Greensmaster® Flex
18 y Flex 21**

Nº de modelo 04202—Nº de serie 311000001 y superiores

Nº de modelo 04206—Nº de serie 311000001 y superiores

Nº de modelo 04207—Nº de serie 311000001 y superiores

Nº de modelo 04208—Nº de serie 311000001 y superiores

Este producto cumple toda las directivas europeas aplicables; si desea más detalles, consulte la Declaración de Conformidad (Declaration of Conformity - DOC) de cada producto.

Introducción

Este cortacésped de molinetes se monta en una máquina dirigida, y está diseñado para ser usado por operadores profesionales contratados en aplicaciones comerciales. Está diseñado principalmente para segar césped bien mantenido en parques, campos de golf, campos deportivos y zonas verdes comerciales. No está diseñado para cortar maleza, segar cunetas o medianas de carreteras o utilizarla en aplicaciones agrícolas.

Lea este manual detenidamente para aprender a utilizar y mantener correctamente su producto, y para evitar lesiones y daños al producto. Usted es el responsable de operar el producto de forma correcta y segura.

Usted puede ponerse en contacto directamente con Toro en www.Toro.com si desea información sobre productos y accesorios, o si necesita localizar un distribuidor o registrar su producto.

Cuando necesite asistencia técnica, piezas genuinas Toro o información adicional, póngase en contacto con un Servicio Técnico Autorizado o con Asistencia al Cliente Toro, y tenga a mano los números de modelo y serie de su producto. Figura 1 identifica la ubicación en el producto de los números de modelo y de serie. Escriba los números en el espacio provisto.



Figura 1

1. Ubicación de los números de modelo y de serie

Nº de modelo _____
Nº de serie _____

Este manual identifica peligros potenciales y contiene mensajes de seguridad identificados por el símbolo de

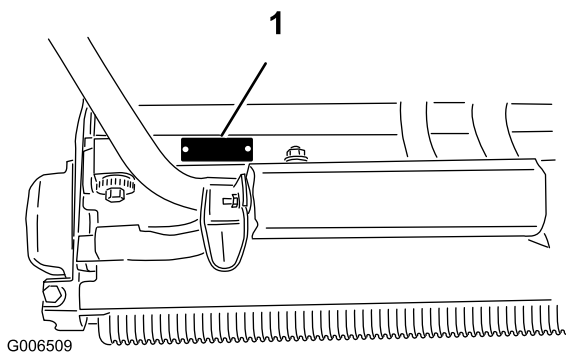
alerta de seguridad (Figura 2), que señala un peligro que puede causar lesiones graves o la muerte si usted no sigue las precauciones recomendadas.



Figura 2

1. Símbolo de alerta de seguridad

Este manual utiliza 2 palabras más para resaltar información. **Importante** llama la atención sobre información mecánica especial, y **Nota** resalta información general que merece una atención especial.

Contenido

Introducción	2
Seguridad	3
Pegatinas de seguridad e instrucciones.....	4
Operación	5
Ajuste del rodillo trasero	5
Ajuste de la contracuchilla contra el molinete	6
Ajuste de la altura de corte	6
Ajuste de la barra de recortes	7
Adaptación de la máquina a las condiciones del césped.....	9
Mantenimiento.....	11
Separación de la unidad de corte de la unidad de tracción.....	11
Mantenimiento de la barra de asiento	12
Autoafilado del molinete.....	12

Seguridad

El control de riesgos y la prevención de accidentes dependen de la concienciación, la atención y la correcta formación del personal implicado en la operación, el mantenimiento y el almacenamiento de la máquina. El uso o el mantenimiento inadecuado de la máquina puede causar lesiones o la muerte. Para reducir la posibilidad de lesiones o la muerte, observe las siguientes instrucciones de seguridad.

- Lea, comprenda y observe todas las instrucciones de los manuales del operador de la unidad de tracción y de la unidad de corte antes de utilizar la unidad de corte.
- Nunca permita a los niños utilizar la unidad de tracción o las unidades de corte. No permita que la unidad de tracción o las unidades de corte sean utilizadas por adultos salvo que hayan recibido una formación adecuada. Solamente deben utilizar la unidad de tracción y las unidades de corte operadores formados que hayan leído este manual.
- No utilice nunca las unidades de corte bajo la influencia de las drogas o el alcohol.
- Los rayos pueden causar graves lesiones o incluso la muerte. Si se ven relámpagos o rayos o se oyen truenos en la zona, no utilice la máquina; busque un lugar donde resguardarse.
- Mantenga colocados todos los protectores y dispositivos de seguridad. Si algún protector, dispositivo de seguridad o pegatina está defectuoso o dañado, repárelo o cámbielo antes de manejar la máquina. Asimismo, apriete todos los tornillos, pernos y tuercas flojos para asegurar que la unidad de corte esté en perfectas condiciones de funcionamiento.
- Lleve siempre calzado fuerte. No lleve pantalón corto, sandalias o zapatillas de deporte cuando maneje las unidades de corte. No lleve prendas sueltas que pudieran quedar atrapadas en piezas en movimiento. Utilice siempre pantalón largo y calzado robusto. Es aconsejable llevar gafas de seguridad, calzado de seguridad y casco, y además es requerido por algunas normativas locales y en las condiciones de algunas pólizas de seguro.
- Retire cualquier residuo u otro objeto que pudiera ser recogido y arrojado por las cuchillas del molinete de la unidad de corte. Mantenga alejadas a otras personas de la zona de trabajo.
- Si las cuchillas golpean un objeto sólido o la unidad vibra anormalmente, deténgase y pare el motor.

Compruebe que la unidad de corte no tiene ninguna pieza dañada. Repare los daños antes de volver a arrancar y utilizar la unidad de corte.

- Asegúrese de que las unidades de corte están en condiciones seguras de funcionamiento manteniendo apretados todos los pernos, tuercas, y tornillos.
- Realice solamente las operaciones de mantenimiento descritas en este manual. Si se requieren reparaciones importantes o si usted necesita ayuda, póngase en contacto con un Distribuidor Autorizado Toro.
- Para asegurar el máximo rendimiento y seguridad, compre siempre piezas y accesorios genuinos de Toro, para que su Toro sea todo **TORO. No utilice nunca piezas de recambio y accesorios "genéricos" de otros fabricantes.** Busque el logotipo Toro como garantía de piezas genuinas. El uso de piezas de recambio y accesorios no homologados podría invalidar la garantía de The Toro Company.

Pegatinas de seguridad e instrucciones



Las pegatinas e instrucciones de seguridad están a la vista del operador y están ubicadas cerca de cualquier zona de peligro potencial. Sustituya cualquier pegatina que esté dañada o que falte.

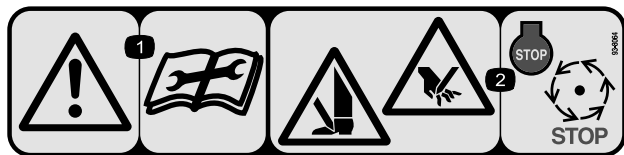

93-8064

1. Advertencia – lea las instrucciones antes de realizar cualquier operación de mantenimiento o ajuste.
 2. Peligro de corte en pie o mano – pare el motor y espere a que se detengan todas las piezas en movimiento.
-

Operación

Nota: Los lados derecho e izquierdo de la máquina se determinan desde la posición normal del operador.

Ajuste del rodillo trasero

1. Ajuste los soportes del rodillo trasero a la posición superior o inferior, dependiendo del intervalo de alturas de corte deseado (Figura 3 y Figura 4).

- Coloque el espaciador encima de la brida de montaje de la chapa lateral (ajuste de fábrica) para obtener un intervalo de alturas de corte de 1,6 a 6,4 mm (Figura 3).



Figura 3

- | | |
|---|------------------------|
| 1. Espaciador | 3. Soporte del rodillo |
| 2. Brida de montaje de la chapa lateral | |

- Coloque el espaciador debajo de la brida de montaje de la chapa lateral para obtener un intervalo de alturas de corte de 3 a 25 mm (Figura 4).

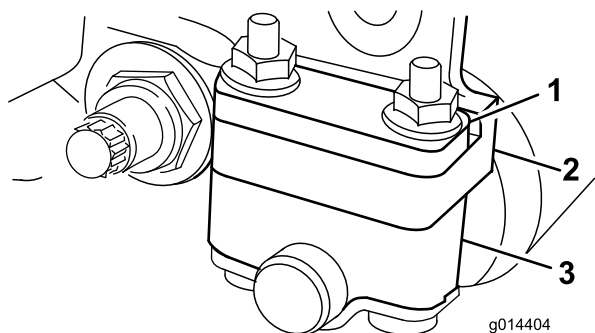

Figura 4

- | | |
|---|------------------------|
| 1. Brida de montaje de la chapa lateral | 3. Soporte del rodillo |
| 2. Espaciador | |

2. Ajuste el rodillo trasero de la siguiente manera:
- Eleve la parte trasera de la unidad de corte y coloque un bloque debajo de la contracuchilla.

- Retire las (2) tuercas que fijan cada soporte de rodillo con sus espaciadores a la bridas de montaje de las chapas laterales.
 - Separe el rodillo y los tornillos de las bridas de montaje de las chapas laterales y los espaciadores.
 - Coloque espaciadores sobre los tornillos de los soportes de los rodillos.
 - Vuelva a fijar los soportes de rodillo y los espaciadores a la parte inferior de las bridas de montaje de las chapas laterales con las tuercas que retiró anteriormente.
3. Compruebe que el contacto entre contracuchilla y molinete es correcto. Levante el cortacésped para tener acceso a los rodillos delantero y trasero y a la contracuchilla.

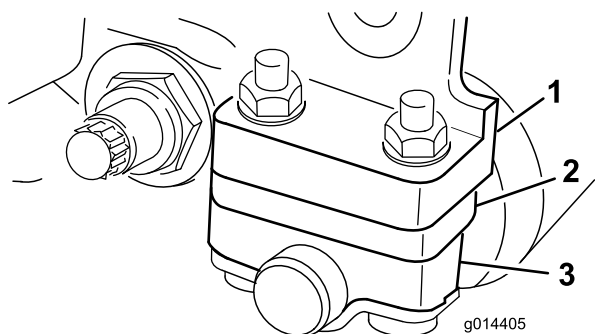
Nota: La posición del rodillo trasero respecto al molinete es controlada por las tolerancias de mecanizado de los componentes ensamblados, y no requiere ajuste de paralelismo. Es posible hacer ajustes limitados colocando la unidad de corte en una chapa plana y aflojando los pernos de montaje de las chapas laterales (Figura 5). Haga los ajustes necesarios y vuelva a apretar los pernos.



Figura 5

1. Pernos de montaje de las chapas laterales

Importante: Cuando se incline la unidad de corte para tener acceso al conjunto de contracuchilla/molinete, apoye la parte trasera de la unidad de corte de manera que las tuercas de los extremos traseros de los tornillos de ajuste de la barra de asiento no descansen sobre la superficie de trabajo.

Ajuste de la contracuchilla contra el molinete

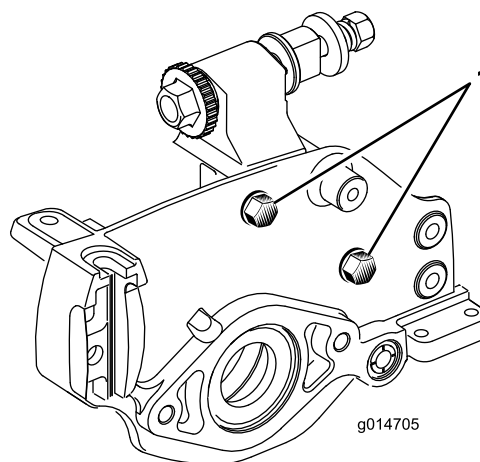
El ajuste correcto de la contracuchilla contra el molinete se logra aflojando o apretando los tornillos de ajuste de la barra de asiento, ubicados en la parte superior del cortacésped.

1. Coloque la máquina en una superficie de trabajo plana y nivelada.
2. Asegúrese de eliminar el contacto con el molinete girando los tornillos de ajuste de la barra de asiento en el sentido contrario a las agujas del reloj (Figura 6).



Figura 6

1. Tornillo de ajuste de la barra de asiento
-
3. Incline el cortacésped hacia atrás para tener acceso a la contracuchilla y el molinete.
Nota: Al inclinar hacia atrás la unidad de corte, asegúrese de apoyar la parte central de la unidad de corte de manera que la unidad de corte no descansa sobre los tornillos de ajuste de la barra de asiento. Si apoya la unidad de corte sobre los tornillos de ajuste de la barra de asiento, obtendrá un contacto falso entre molinete y contracuchilla al volver a nivelar la unidad de corte.
 4. En un extremo del molinete, inserte una tira larga de papel de periódico entre el molinete y la contracuchilla (Figura 7). Mientras gira el molinete lentamente hacia adelante, gire en el sentido de las agujas del reloj el tornillo de ajuste de la barra de asiento (en el mismo extremo del molinete) (Figura 6), un clic a la vez, hasta que el papel quede ligeramente aprisionado cuando se inserta desde delante, paralelo a la contracuchilla. Se notará una ligera resistencia al tirar del papel.

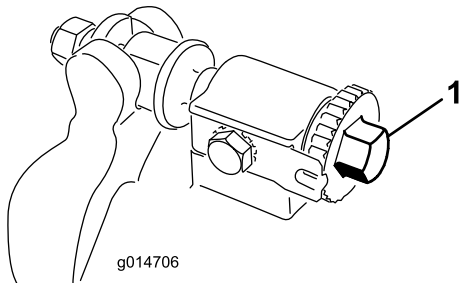

Figura 7

Nota: Cada vez que se gira el tornillo de ajuste un clic en el sentido de las agujas del reloj, la contracuchilla se acerca al molinete 0,017 mm. No apriete demasiado los tornillos de ajuste.

5. Compruebe que hay un ligero contacto en el otro extremo del molinete, usando papel, y haga los ajustes necesarios.
6. Cuando termine el ajuste, compruebe si el molinete 'pellizca' un papel cuando se inserta desde delante, y si corta el papel cuando se inserta perpendicular a la contracuchilla (Figura 7). Debe ser posible cortar el papel con un contacto mínimo entre la contracuchilla y las cuchillas del molinete. Si se nota una resistencia excesiva del molinete, será necesario afilar o amolar la unidad de corte para conseguir los filos necesarios para un corte de precisión (consulte el manual de afilado de molinetes de Toro).

Ajuste de la altura de corte

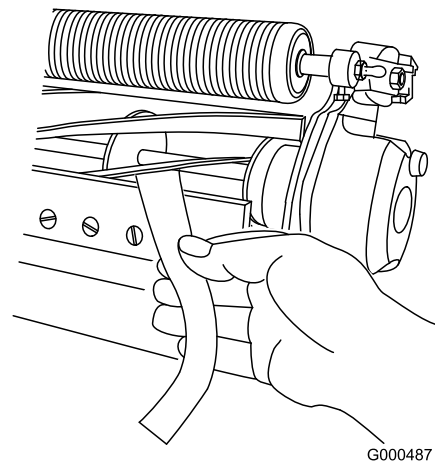
Para alturas de corte mayores de 12,7 mm, debe instalarse el kit de altura de corte alta.

1. Afloje las contratueras que fijan los brazos de altura de corte a las chapas laterales de la unidad de corte (Figura 8).



Figura 8

- | | |
|--------------------------------|-----------------------|
| 1. Soporte del rodillo trasero | 3. Contratuerca |
| 2. Brazo de altura de corte | 4. Tornillo de ajuste |

- Afloje la tuerca de la barra de ajuste (Figura 9) y ajuste el tornillo para la altura de corte deseada. La distancia entre la parte inferior de la cabeza del tornillo y la cara de la barra es la altura de corte.

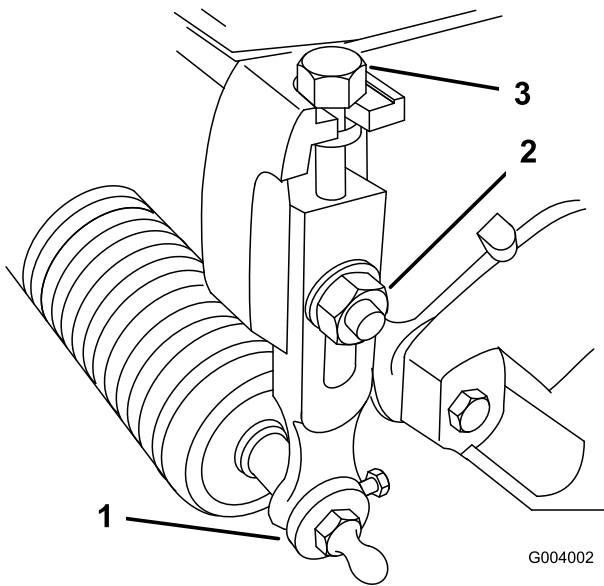

Figura 9

- | | |
|------------------------------------|-----------|
| 1. Barra de ajuste | 3. Tuerca |
| 2. Tornillo de ajuste de la altura | |

- Enganche la cabeza del tornillo sobre el filo de la contracuchilla y apoye el extremo trasero de la barra sobre el rodillo trasero (Figura 10).
- Gire el tornillo de ajuste hasta que el rodillo entre en contacto con la parte delantera de la barra de ajuste. Ajuste ambos extremos del rodillo hasta que el rodillo esté paralelo a la contracuchilla en toda su longitud.

Importante: Con el ajuste correcto, los rodillos delantero y trasero tocarán la barra de ajuste y el tornillo estará apretado contra la contracuchilla. Esto asegura una altura de corte idéntica en ambos extremos de la contracuchilla.

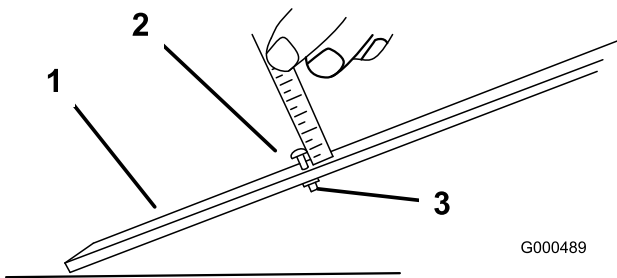

Figura 10

- Barra de ajuste

- Apretar las tuercas para fijar el ajuste. No apriete demasiado la tuerca. Apriete lo suficiente para eliminar la holgura de la arandela.

Nota: Utilice la tabla siguiente para determinar qué contracuchilla se adapta mejor a la altura de corte deseada.

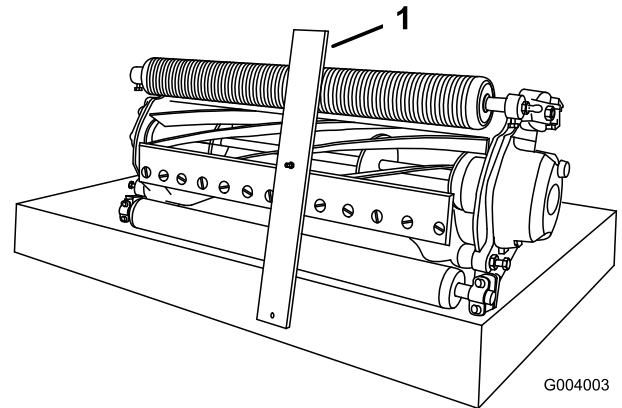
Ajuste de la barra de recortes

Ajuste la barra de recortes para asegurar que los recortes salgan limpiamente de la zona del molinete.

- Afloje los tornillos que fijan la barra superior (Figura 11) a la unidad de corte.



Figura 11

- Barra de recortes

- Inserte una galga de 1,5 mm entre la parte superior del molinete y la barra, y apriete los tornillos. Asegúrese de que la barra y el molinete están separados por la misma distancia en toda la longitud del molinete.

Nota: La barra es ajustable para compensar cambios en la condición del césped. La barra debe

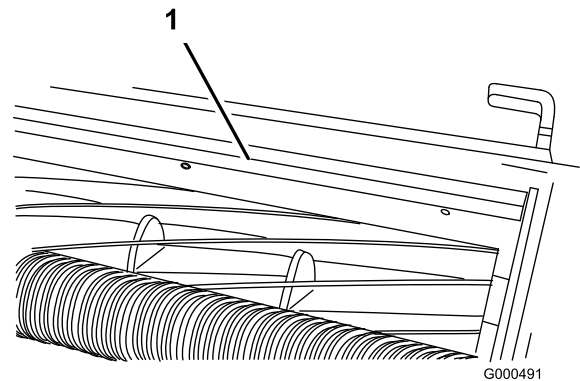
ser ajustada más cerca del molinete cuando el césped está extremadamente seco. Por el contrario, aleje la barra del molinete cuando el césped está húmedo. La barra debe estar paralela al molinete para asegurar un rendimiento óptimo, y debe ajustarse cada vez que el molinete es afilado en un afilador de molinetes.

Adaptación de la máquina a las condiciones del césped

Utilice la tabla siguiente para adaptar la máquina a las condiciones del césped.

Cortacésped Flex – Tabla de ajustes de la unidad de corte				
Barras de asiento: Estándar y opcionales				
Número de pieza	Descripción	Cortacésped	Agresividad	Comentarios
106-2468-01	Estándar	Flex 21	Menos	Estándar
99-3794-03	Agresiva	Flex 21	Más	
110-2282-01	Estándar	Flex 18	Menos	Estándar
110-2281-03	Agresiva	Flex 18	Más	
Contracuchillas: Estándar y opcionales				
Número de pieza	Descripción	Cortacésped	Intervalo de alturas de corte	Comentarios
93-4262	Microcorte	Flex 21	1,57–3,1 mm	Estándar (11 cuchillas)
115–1880	EdgeMax Microcut	Flex 21	1,57–3,1 mm	Estándar (14 cuchillas)
93-4263	Competición	Flex 21	3,1–6 mm	
115–1881	EdgeMax Tournament	Flex 21	3,1–6 mm	Mayor duración
93-4264	Corte bajo	Flex 21	6 mm y más	
108-4303	Microcorte extendido	Flex 21	1,57–3,1 mm	Menos agresiva
98-7261	Microcorte	Flex 18	1,57–3,1 mm	Estándar (11 cuchillas)
117–1530'	EdgeMax Microcut	Flex 18	1,57-3,1 mm	Estándar (14 cuchillas)
98-7260	Competición	Flex 18	3,1–6 mm	
117–1532'	EdgeMax Tournament	Flex 18	3,1–6 mm	Mayor duración
110-2300	Microcorte extendido	Flex 18	1,57–3,1 mm	Menos agresiva
110-2301	Corte bajo	Flex 18	6 mm y más	
Rodillos: Estándar y opcionales				
Número de pieza	Descripción	Cortacésped	Diámetro/Material	Comentarios
107-9037	Seccionado estrecho	Flex 21	63,5 mm, aluminio	Delantero estándar
107-9038	Seccionado ancho	Flex 21	63,5 mm, aluminio	Más penetración
107-9039	Rodillo macizo	Flex 21	63,5 mm, acero	La menor penetración
107-9036	Rodillo trasero	Flex 21	50,8 mm, aluminio	Trasero estándar
106-6945	Rodillo trasero	Flex 21	50,8 mm, acero	Trasero de acero
93–9045	Segmentado, protector del césped	Flex 21	63,5 mm, aluminio 47,4 mm más largo	Mayor soporte en los bordes
110-2304	Seccionado estrecho	Flex 18	63,5 mm, aluminio	Delantero estándar
110-2305	Seccionado ancho	Flex 18	63,5 mm, aluminio	Más penetración
110-2306	Rodillo macizo	Flex 18	63,5 mm, acero	La menor penetración
110-2303	Rodillo trasero	Flex 18	50,8 mm, aluminio	Trasero estándar

Utilice la tabla siguiente y Figura 12 para establecer la frecuencia de corte.

Frecuencia de corte (Figura 12 muestra la ubicación de las poleas.)				
Polea de transmisión – número de dientes	Polea arrastrada – número de dientes	Frecuencia de corte con 14 cuchillas mm	Frecuencia de corte con 11 cuchillas mm	Frecuencia de corte con 8 cuchillas mm
27 (estándar)	22 (estándar)	2,9	3,6	5,0
22	22	3,5	4,5	6,1
22	27	0,172 (4,4)	0,219 (5,6)	0,301 (7,7)

El molinete se suministra con una polea de 27 dientes y una polea de 22 dientes. Para obtener una frecuencia de corte de 4 mm, debe adquirir una polea de 22 dientes. La frecuencia de corte sólo puede cambiarse en la transmisión del molinete (Figura 12). No cambie la relación de transmisión en las poleas de la caja de engranajes.



Figura 12

- 1. Correa de transmisión al molinete
- 2. Polea de transmisión

- 3. Polea arrastrada

Mantenimiento

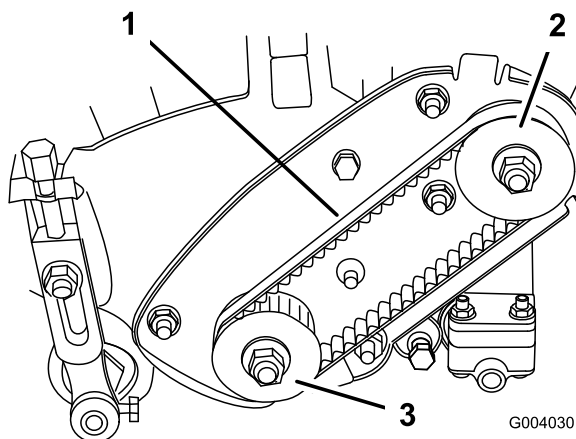
Separación de la unidad de corte de la unidad de tracción

1. Coloque el cortacésped sobre sus tambores sobre una superficie nivelada.
2. Baje el soporte de pie. Inserte un pasador o similar de 6 mm de diámetro en el taladro del bastidor situado por encima del perno de montaje del soporte de pie (Figura 13).



Figura 13

1. Pasador de 6,4 mm
2. Manillar
3. Soporte de pie

3. Retire el recogedor.
4. Retire los 2 pernos que fijan los brazos de pivote de la unidad de corte al tubo del bastidor de la unidad de tracción (Figura 14).

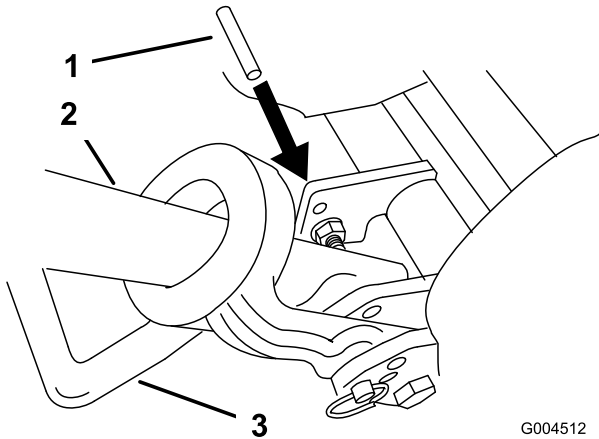

Figura 14

1. Brazos de pivote de la unidad de corte
2. Tubo del bastidor de la unidad de tracción
3. Pernos

5. Gire hacia adelante los brazos de pivote (Figura 14) y apoye la unidad de tracción sobre el soporte bloqueado.
6. Tire de la unidad de corte unas 51 mm hacia adelante, y luego a la derecha, para desconectar el acoplamiento de la transmisión (Figura 15).

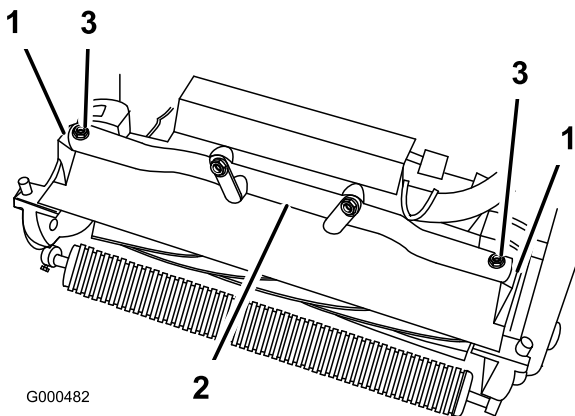

Figura 15

1. Acoplamiento de la transmisión

7. Invierta el procedimiento para instalar la unidad de corte.

Nota: Al apretar las fijaciones de montaje del brazo de giro, sujételo con una llave ajustable para que esté paralelo a la chapa lateral (Figura 16).

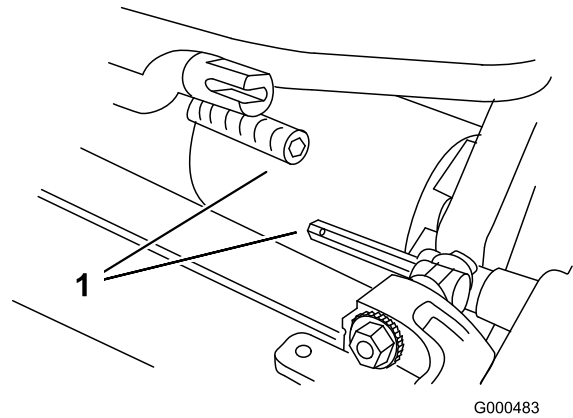

Figura 16

Mantenimiento de la barra de asiento

Cómo retirar la barra de asiento

1. Gire el tornillo de ajuste de la barra de asiento, en el sentido contrario a las agujas del reloj, para alejar la contracuchilla del molinete (Figura 17).

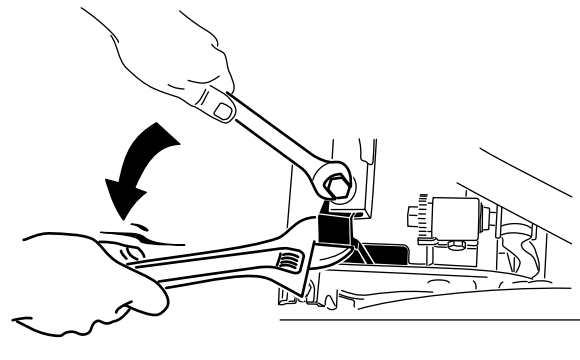

Figura 17

- | | |
|--|---------------------------------|
| 1. Tornillo de ajuste de la barra de asiento | 4. Contratuerca |
| 2. Tuerca de tensado del muelle | 5. Perno de la barra de asiento |
| 3. Barra de asiento | |

2. Afloje la tuerca de tensado del muelle hasta que el muelle deje de presionar la arandela contra la barra de asiento (Figura 18).
3. En cada lado de la máquina, afloje la contratuerca que fija el perno de la barra de asiento (Figura 18).

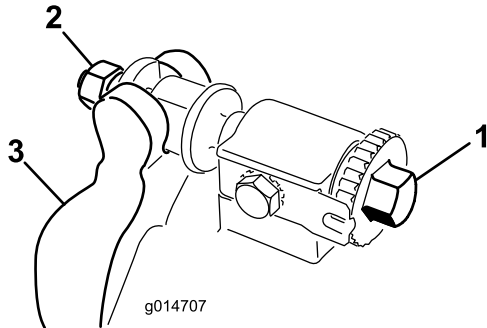

Figura 18

- | | |
|---------------------------------|-----------|
| 1. Perno de la barra de asiento | 2. Tuerca |
|---------------------------------|-----------|

4. Retire cada perno, para poder tirar de la barra hacia abajo y retirarla de la máquina. Guarde las 2 arandelas de nylon y las 2 arandelas de acero troquelado de cada extremo de la barra de asiento (Figura 19).

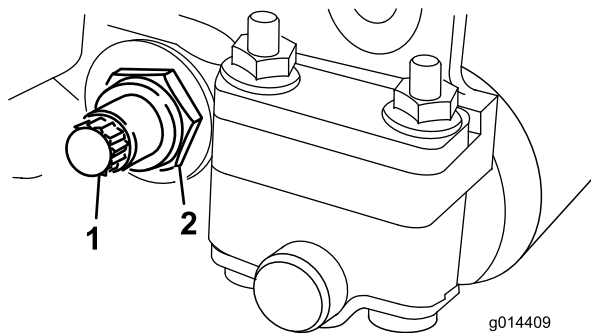

Figura 19

- | | |
|---------------------------------|----------------------|
| 1. Perno de la barra de asiento | 3. Tuerca |
| 2. Arandela de acero | 4. Arandela de nylon |

Ensamblaje de la barra de asiento

1. Instale la barra de asiento, colocando las orejetas de montaje entre la arandela y el ajustador de la barra.
2. Fije la barra de asiento a cada chapa lateral con los pernos de la barra (con contratuercas en los pernos) y las 8 arandelas. Debe colocarse una arandela de nylon en cada lado del saliente de la chapa lateral. Coloque una arandela de acero por fuera de cada arandela de nylon. Apriete los pernos a 27–36 Nm.
3. Apriete la contratuerca hasta eliminar la holgura de las arandelas de empuje exteriores. No apriete demasiado.

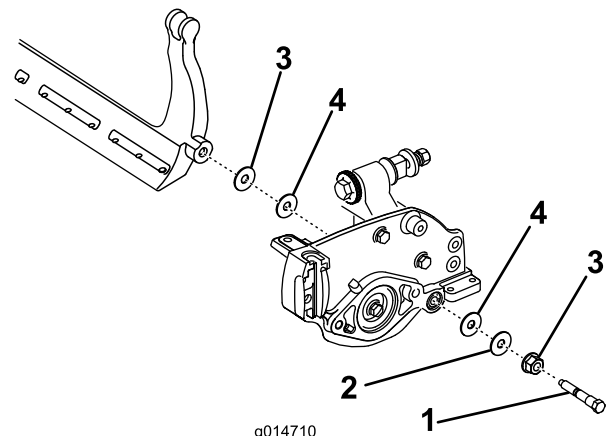
Nota: Es aceptable que las arandelas de empuje interiores de la unidad de corte permanezcan sin apretar.

4. Apriete la tuerca de tensado del muelle hasta que el muelle esté comprimido del todo, luego aflojela 1/2 vuelta.
5. Ajuste la barra de asiento; consulte Ajuste de la contracuchilla contra el molinete.

Autoafilado del molinete

1. Retire el tapón de la cubierta de la transmisión al molinete, en el lado izquierdo del conjunto del molinete (Figura 20).



Figura 20

1. Tapón de la cubierta de la transmisión al molinete

2. Inserte una llave de tubo de 18 mm en la tuerca de cabeza hexagonal situada en el extremo izquierdo del eje del molinete.
3. Afíle según el procedimiento descrito en el Manual de afilado de cortacéspedes de molinete y rotativos Toro, Impreso N° 80-300 PT.

⚠ PELIGRO

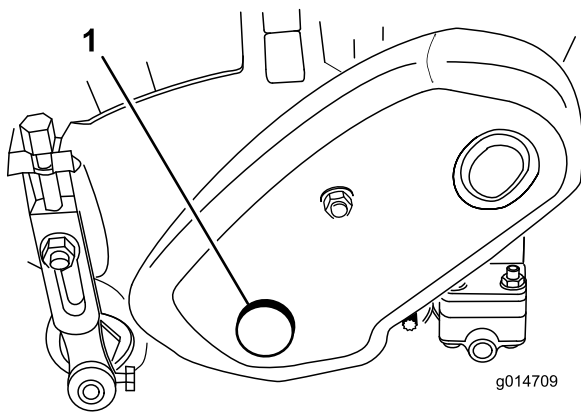
El contacto con el molinete u otras piezas en movimiento puede causar lesiones personales.

- **Manténgase alejado del molinete durante el afilado.**
- **No utilice nunca una brocha de mango corto para el afilado. Su Distribuidor Toro Autorizado dispone del conjunto completo de mango, Pieza N° 29-9100, y de las piezas individuales.**

Nota: Para obtener un filo de corte mejor, pase una lima por la cara delantera de la contracuchilla cuando se termine la operación de afilado. Esto eliminará cualquier rebaba o aspereza que pueda haber aparecido en el filo de corte.

4. Vuelva a instalar el tapón cuando se termine la operación de afilado.

Notas:

Notas:



La Garantía Toro de Cobertura Total

Una garantía limitada

Condiciones y productos cubiertos

The Toro® Company y su afiliada, Toro Warranty Company, bajo un acuerdo entre sí, garantizan conjuntamente su producto Toro Commercial ("Producto") contra defectos de materiales o mano de obra durante dos años o 1500 horas de operación*, lo que ocurra primero. Esta garantía es aplicable a todos los productos exceptuando los Aireadores (estos productos tienen otras garantías). Cuando exista una condición cubierta por la garantía, repararemos el Producto sin coste alguno para usted, incluyendo diagnóstico, mano de obra, piezas y transporte. El periodo de la garantía empieza en la fecha en que el Producto es entregado al comprador original al por menor.

* Producto equipado con contador de horas.

- Ruido, vibraciones, desgaste y deterioro normales.
- El "desgaste normal" incluye, pero no se limita a, desperfectos en los asientos debidos a desgaste o abrasión, desgaste de superficies pintadas, pegatinas o ventanas rayadas, etc.

Piezas

Las piezas cuya sustitución está prevista como mantenimiento requerido están garantizadas hasta la primera sustitución programada de dicha pieza. Las piezas sustituidas bajo esta garantía están cubiertas durante el periodo de la garantía original del producto y pasan a ser propiedad de Toro. Toro tomará la decisión final de reparar o sustituir cualquier pieza o conjunto. Toro puede utilizar piezas remanufacturadas en las reparaciones efectuadas bajo esta garantía.

Nota respecto a la garantía sobre baterías de ciclo profundo:

Las baterías de ciclo profundo pueden producir un número total específico de kilowatios-hora durante su vida. Las técnicas de uso, recarga y mantenimiento pueden alargar o acortar la vida total de la batería. A medida que se consuman las baterías de este producto, se irá reduciendo paulatinamente la cantidad de trabajo útil entre intervalos de carga, hasta que la batería se desgaste del todo. La sustitución de baterías que se han desgastado debido al consumo normal es responsabilidad del propietario del producto. Puede ser necesario sustituir las baterías, por cuenta del propietario, durante el periodo normal de garantía.

El mantenimiento corre por cuenta del propietario

La puesta a punto del motor, la lubricación, la limpieza y el abrillantado, la sustitución de Elementos y condiciones no cubiertos, filtros y refrigerante y la realización del Mantenimiento Recomendado son algunos de los servicios normales que requieren los productos Toro y que corren por cuenta del propietario.

Condiciones Generales

La reparación por un Distribuidor o Concesionario Autorizado Toro es su único remedio bajo esta garantía.

Ni The Toro Company ni Toro Warranty Company son responsables de daños indirectos, incidentales o consecuentes en conexión con el uso de los productos Toro cubiertos por esta garantía, incluyendo cualquier coste o gasto por la provisión de equipos de sustitución o servicio durante periodos razonables de mal funcionamiento o no utilización hasta la terminación de las reparaciones bajo esta garantía. Salvo la garantía de emisiones citada a continuación, en su caso, no existe otra garantía expresa.

Cualquier garantía implícita de mercantilidad y adecuación a un uso determinado queda limitada a la duración de esta garantía expresa. Algunos estados no permiten exclusiones de daños incidentales o consecuentes, ni limitaciones sobre la duración de una garantía implícita, de manera que las exclusiones y limitaciones arriba citadas pueden no serle aplicables a usted.

Esta garantía le otorga a usted derechos legales específicos; es posible que usted tenga otros derechos que varían de un estado a otro.

Nota respecto a la garantía del motor:

Es posible que el Sistema de Control de Emisiones de su Producto esté cubierto por otra garantía independiente que cumpla los requisitos establecidos por la U.S. Environmental Protection Agency (EPA) y/o el California Air Resources Board (CARB). Las limitaciones horarias estipuladas anteriormente no son aplicables a la Garantía del Sistema de Control de Emisiones. Si desea más información, consulte la Declaración de Garantía de Control de Emisiones del Motor que se incluye en su *Manual del operador* o en la documentación del fabricante del motor

Países fuera de Estados Unidos o Canadá

Los clientes que compraron productos Toro exportados de los Estados Unidos o Canadá deben ponerse en contacto con su Distribuidor Toro para obtener pólizas de garantía para su país, provincia o estado. Si por cualquier razón usted no está satisfecho con el servicio ofrecido por su Distribuidor, o si tiene dificultad en obtener información sobre la garantía, póngase en contacto con el importador Toro. Si fallan todos los demás recursos, puede ponerse en contacto con nosotros en Toro Warranty Company.