

# Anbauvorrichtung

## Aufsitzrasenmäher mit Nullwenderadius

Modellnr. 79014

### Installationsanweisungen

## Sicherheit

- Befestigen Sie abgeschleppte Geräte nur an der Anhängerkupplung.
- Halten Sie die Empfehlungen des Herstellers hinsichtlich Gewichtslimits für geschleppte Geräte und Schleppen an Hanglagen ein.
- Halten Sie Kinder und andere Personen immer von angehängten Geräten fern.
- Auf Hängen kann das Gewicht des angehängten Geräts zu einem Verlust der Haftung und Kontrolle führen.
- Fahren Sie langsam und berücksichtigen Sie den längeren Bremsweg.
- Wenden Sie großzügig, damit geschleppte Geräte nicht das Zugfahrzeug berühren.

## Sicherheits- und Bedienungsschilder



Die Sicherheits- und Bedienungsschilder sind gut sichtbar; sie befinden sich in der Nähe der möglichen Gefahrenbereiche. Tauschen Sie beschädigte oder verloren gegangene Schilder aus oder ersetzen Sie sie.



109-7076

# Einzelteile

Prüfen Sie anhand der nachstehenden Tabelle, dass Sie alle im Lieferumfang enthaltenen Teile erhalten haben.

Verfahren	Beschreibung	Menge	Verwendung
<b>1</b>	Hintere Anbauvorrichtung	1	Montieren Sie die Anbauvorrichtung hinten.
	Kurze Schraube (5/16 Zoll x 1 Zoll)	2	
	Lange Schraube (5/16 Zoll x 2-1/2 Zoll)	2	
	Sicherungsmutter 5/16 Zoll	2	
<b>2</b>	Schild	1	Bringen Sie das Schild an.

# 1

## Montieren der Anbauvorrichtung hinten

Für diesen Arbeitsschritt erforderliche Teile:

1	Hintere Anbauvorrichtung
2	Kurze Schraube (5/16 Zoll x 1 Zoll)
2	Lange Schraube (5/16 Zoll x 2-1/2 Zoll)
2	Sicherungsmutter 5/16 Zoll

## Verfahren

Wählen Sie Schrauben mit der entsprechenden Länge aus den lose mitgelieferten Teilen. Befestigen Sie die Halterung am Rahmen, wie in Bild 1 und Bild 2 dargestellt.

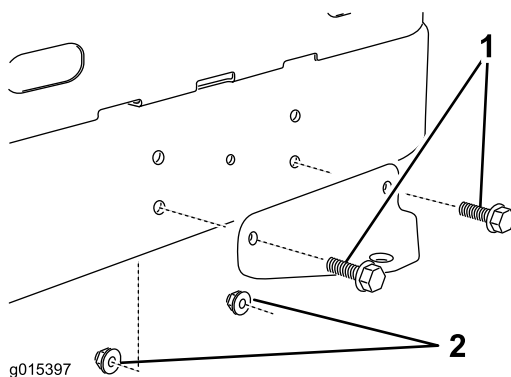

**Bild 1**

Vor der Montage

- 1. Schraube (2)
- 2. Sicherungsmutter (2 Stück)

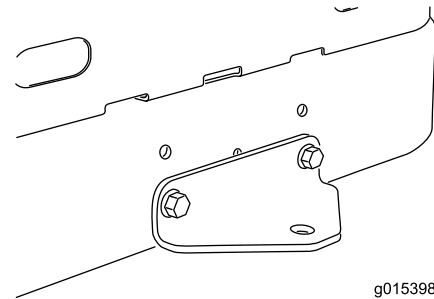

**Bild 2**

Nach der Montage

Wenn Sie die Anbauvorrichtung an einem Modell mit optionalem Heckballast befestigen, verwenden Sie den unteren Satz der vorhandenen Befestigungen (Bild 3).

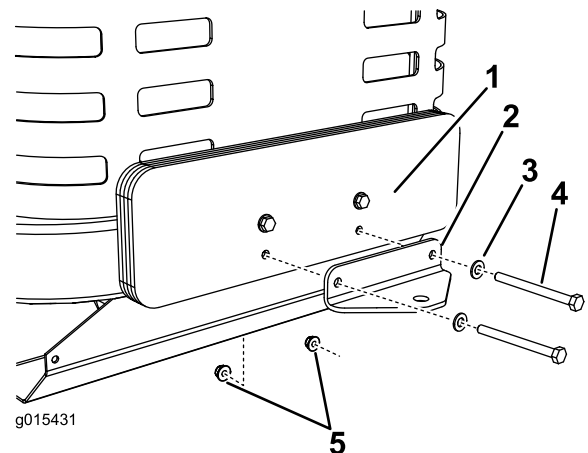

**Bild 3**

- 1. Ballast (vorhanden)
- 2. Anbauvorrichtung
- 3. Vorhandene Scheibe
- 4. Vorhandene Schraube
- 5. Vorhandene Sicherungsmutter

**Hinweis:** Ziehen Sie alle Befestigungen mit  $22,6 \pm 2,8$  Nm. an.

# 2

## Montieren des Schilds

Für diesen Arbeitsschritt erforderliche Teile:

1	Schild
---	--------

### Verfahren

1. Reinigen Sie einen Bereich an einer Seite der Anbauvorrichtung gründlich mit Wasser oder Seifenlauge, wo Sie das Schild befestigen.
2. Ziehen Sie das Schild vom Trägermaterial ab und kleben Sie es auf die gewünschte Stelle (Bild 4 oder Bild 5).

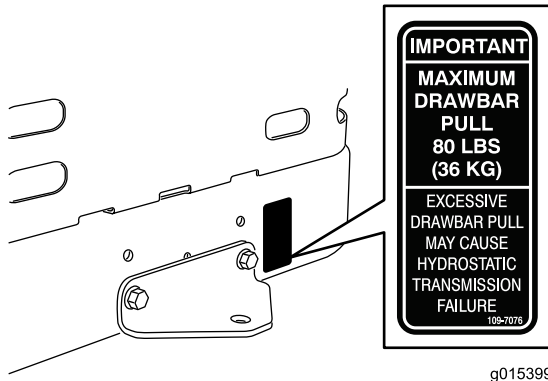

**Bild 4**  
Modelle ohne Ballast

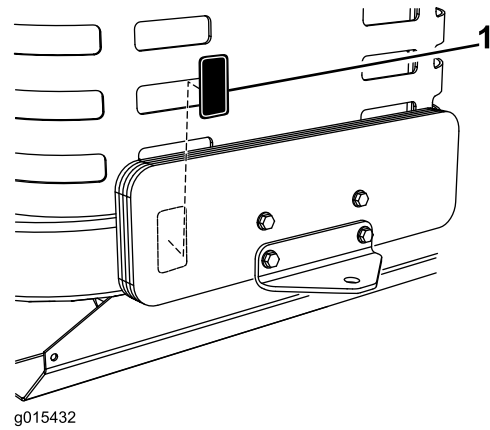

**Bild 5**  
Modelle mit Ballast

1. Schild für max. Zugstangenzug
- 
3. Rollen Sie über die Oberfläche des Schilds. Rollen Sie in überlappenden Zügen von der Mitte des Schilds nach außen.

