

# Kit de enganche

## Cortacésped con conductor de radio de giro cero

Nº de modelo 79014

### Instrucciones de instalación

## Seguridad

- Enganche el equipo a remolcar únicamente en el punto de enganche.
- Siga las recomendaciones del fabricante del accesorio sobre los límites de peso de los equipos remolcados y sobre remolcar en pendientes.
- No deje que suban niños u otras personas en los equipos remolcados.
- En las pendientes, el peso del equipo remolcado puede causar una pérdida de tracción y de control.
- Conduzca lentamente y deje una distancia de parada mayor.
- Haga giros abiertos y mantenga el equipo remolcado alejado del vehículo de remolque.

## Pegatinas de seguridad e instrucciones



Las pegatinas de seguridad e instrucciones están a la vista del operador y están ubicadas cerca de cualquier zona de peligro potencial. Sustituya cualquier pegatina que esté dañada o que falte.

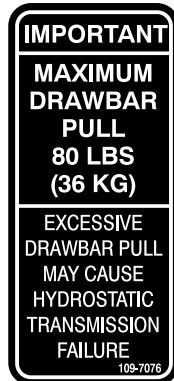

109-7076

# Piezas sueltas

Utilice la tabla siguiente para verificar que no falta ninguna pieza.

Procedimiento	Descripción	Cant.	Uso
<b>1</b>	Enganche trasero	1	Instale el enganche trasero.
	Perno corto (5/16 x 1 pulgada)	2	
	Perno largo (5/16 x 2-1/2 pulgadas)	2	
	Contratuercas (5/16 pulgada)	2	
<b>2</b>	Pegatina	1	Instale la pegatina.

# 1

## Instalación del enganche trasero.

### Piezas necesarias en este paso:

1	Enganche trasero
2	Perno corto (5/16 x 1 pulgada)
2	Perno largo (5/16 x 2-1/2 pulgadas)
2	Contratuercas (5/16 pulgada)

### Procedimiento

Seleccione pernos de la longitud correcta del paquete de piezas sueltas. Instale el soporte en el bastidor según se muestra en Figura 1 y Figura 2.

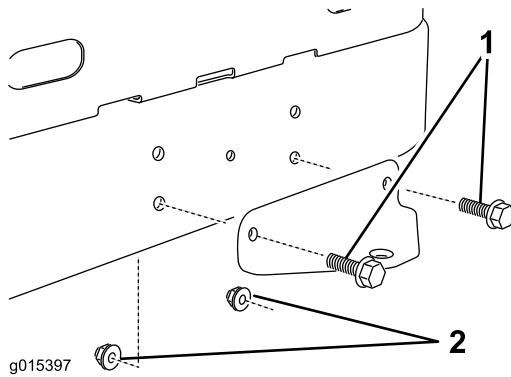

**Figura 1**  
Antes del montaje

1. Perno (2)                      2. Contratuerca (2)

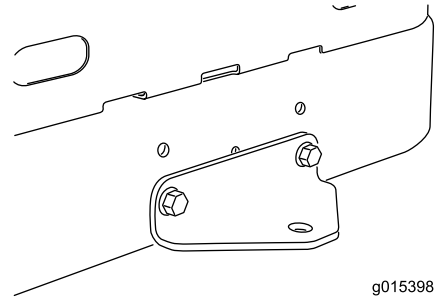

**Figura 2**  
Después del montaje

Para instalar el enganche en un modelo que tiene instalados los contrapesos traseros opcionales, utilice las fijaciones inferiores existentes (Figura 3).

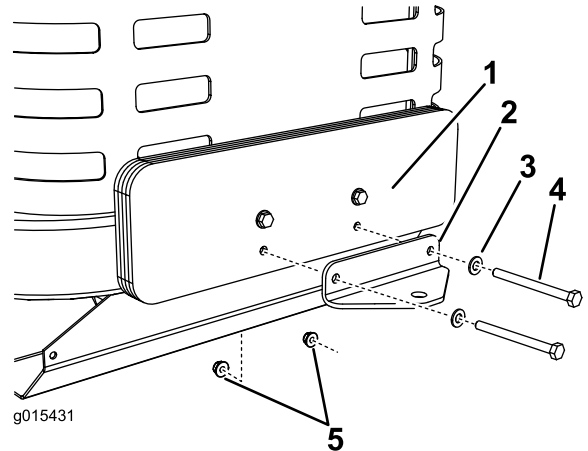

**Figura 3**

1. Contrapesos (existentes)    4. Perno (existente)  
2. Enganche                      5. Contratuerca (existente)  
3. Arandela (existente)

**Nota:** Apriete todas las fijaciones a  $200 \pm 25$  pulgadas-libra.

# 2

## Instalación de la pegatina

### Piezas necesarias en este paso:

1	Pegatina
---	----------

### Procedimiento

1. Limpie a fondo una zona al lado del enganche donde se va a instalar la pegatina con agua o agua ligeramente jabonosa.
2. Separe la pegatina del soporte y colóquela en su lugar (Figura 4 o Figura 5).

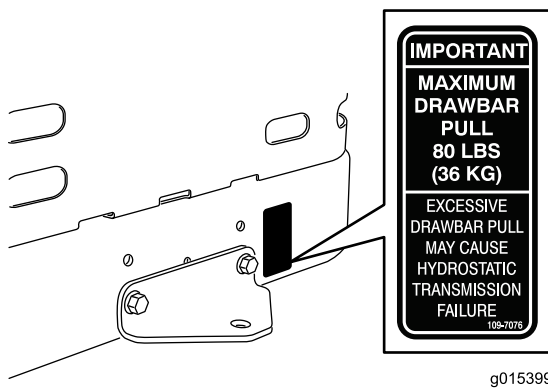

**Figura 4**  
Modelos sin contrapesos

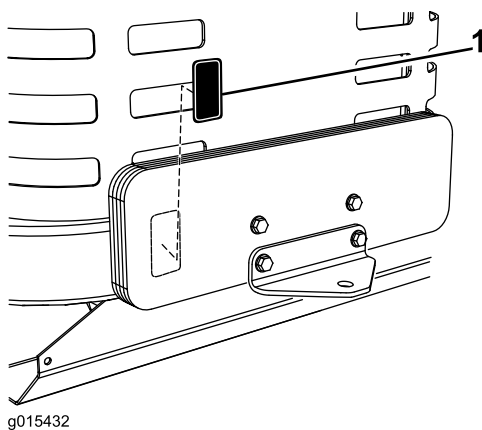

**Figura 5**  
Modelos con contrapesos

1. Pegatina indicativa de la capacidad máxima de tiro del enganche
- 
3. Alise la pegatina con una espátula de goma, trabajando desde el centro hacia los bordes y solapando las pasadas.

