

Kit di traino

Tosaerba rider con raggio di sterzata zero

N° del modello 79014

Istruzioni di installazione

Sicurezza

- L'apparecchiatura da trainare deve essere agganciata soltanto al punto di attacco.
- Rispettate le raccomandazioni del costruttore in materia di limiti di peso delle apparecchiature trainate e traino su pendenze.
- Non lasciate che bambini o altre persone entrino o salgano sulle apparecchiature trainate.
- Su pendenze, il peso delle apparecchiature trainate può fare perdere trazione e controllo.
- Guidate lentamente e lasciate una distanza maggiore per l'arresto.
- Effettuate curve ampie e tenete le apparecchiature trainate lontano dal veicolo trainante.

Adesivi di sicurezza e informativi



Gli adesivi di sicurezza e di istruzione sono chiaramente visibili, e sono affissi accanto a zone particolarmente pericolose. Sostituite gli adesivi danneggiati o smarriti.

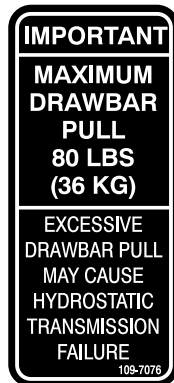

109-7076

Parti sciolte

Verificate che sia stata spedita tutta la componentistica, facendo riferimento alla seguente tabella.

Procedura	Descrizione	Qté	Uso
1	Gancio di traino posteriore	1	Installate il gancio di traino posteriore.
	Bullone corto (5/16 poll. x 1 poll.)	2	
	Bullone lungo (5/16 poll. x 2-1/2 poll.)	2	
	Dado di bloccaggio (5/16 poll.)	2	
2	Adesivi	1	Installate gli adesivi.

1

Montaggio del gancio di traino posteriore

Parti necessarie per questa operazione:

1	Gancio di traino posteriore
2	Bullone corto (5/16 poll. x 1 poll.)
2	Bullone lungo (5/16 poll. x 2-1/2 poll.)
2	Dado di bloccaggio (5/16 poll.)

Procedura

Selezionate i bulloni di lunghezza idonea nel pacchetto delle parti sciolte. Montate la staffa sul telaio come illustrato in Figura 1 e Figura 2.

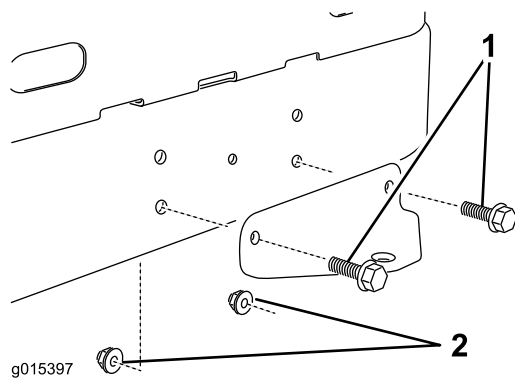

g015397

Figura 1

Prima del montaggio

1. Bullone (2)

2. Dado di bloccaggio (2)

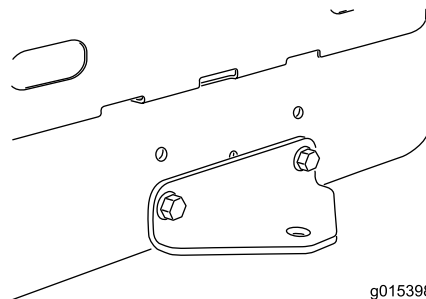

g015398

Figura 2

Dopo il montaggio

Per montare il gancio di traino su un modello con contrappesi optional, utilizzate la coppia inferiore dei fermi esistenti (Figura 3).

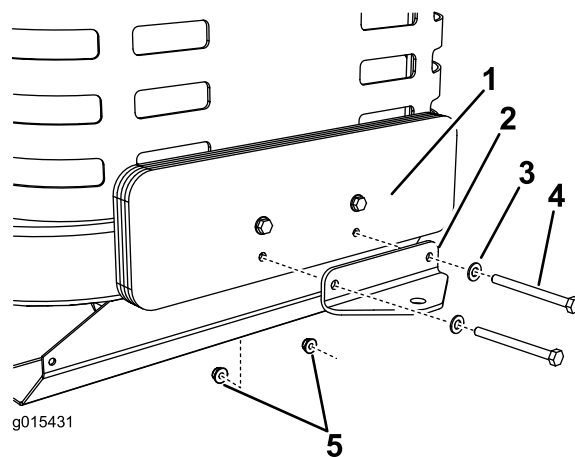

g015431

Figura 3

1. Pesi (esistenti)

2. Gancio di traino

3. Rondella (esistente)

4. Bullone (esistente)

5. Dado di bloccaggio (esistente)

Nota: Serrate tutti i fermi a $22,6 \pm 2,8$ Nm.

2

Installazione degli adesivi

Parti necessarie per questa operazione:

1	Adesivi
---	---------

Procedura

1. Pulite accuratamente l'area sul lato del gancio di traino in cui si applica l'adesivo con acqua o acqua leggermente insaponata.
2. Rimuovete gli adesivi dal supporto e applicateli (Figura 4 o Figura 5).



Figura 4
Modelli senza pesi



Figura 5
Modelli con pesi

1. Adesivo tensione barra di traino massima

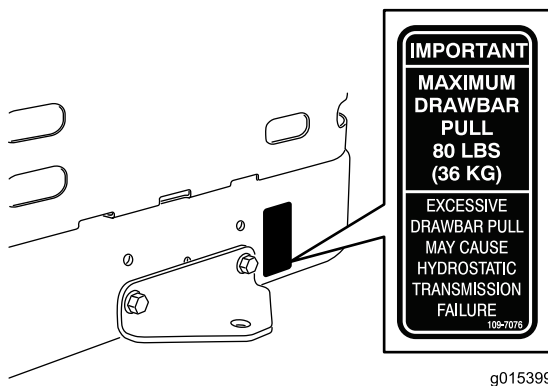
3. Asciugate la superficie degli adesivi con un rullo, partendo dal centro e andando verso i bordi, esercitando un movimento continuo.

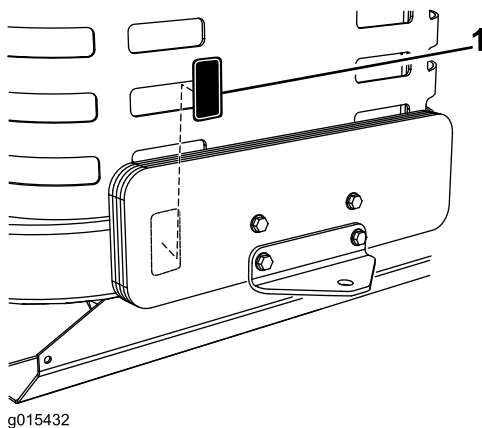