

Koblingssett

Plentraktor med svingradius på null

Modellnr. 79014

Installasjonsveiledning

Sikkerhet

- Ikke fest utstyr som skal taues i annet enn denne koblingen.
- Følg anbefalingene fra produsenten for vektgrenser for taueutstyr og tauing i skråninger.
- Ikke la barn eller andre få lov til å sitte i eller på utstyr som taues.
- I skråninger kan vekten på utstyret som taues medføre at man mister både trekraft og kontroll.
- Kjør sakte, og beregn ekstra avstand for å kunne stoppe.
- Ta slake svinger, og hold taueutstyr klar av tauekjøretøyet.

Sikkerhets- og instruksjonsmerker



Sikkerhetsmerker og instruksjoner er lett synlige for føreren og er plassert i nærheten av alle områder som representerer en potensiell fare. Bytt ut alle merker som er ødelagte eller mangler.



109-7076

2

Sette på merket

Deler som er nødvendige for dette trinnet:

1	Merke
---	-------

Prosedyre

1. Rengjør et område på den ene siden av koblingen grundig med vann eller mildt såpevann før du setter på merket.
2. Dra merket av bakstykket og sett det på plass (Figur 4 eller Figur 5).

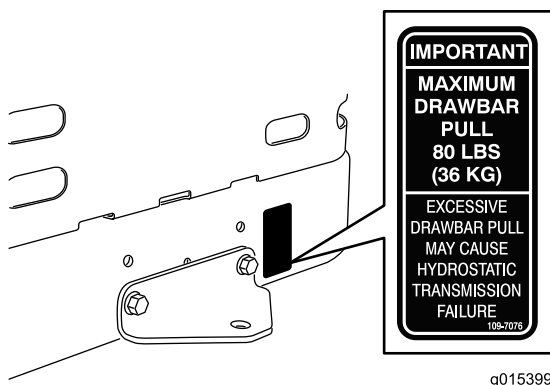

Figur 4
Modeller uten vekter

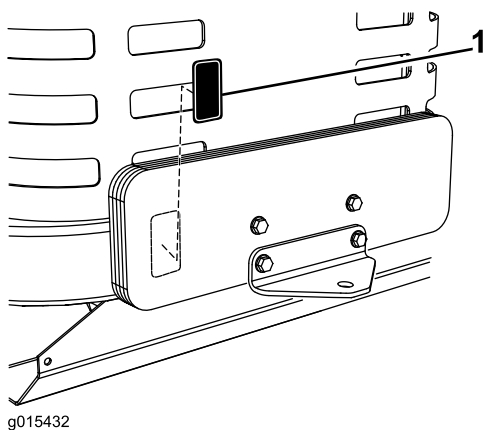

Figur 5
Modeller med vekter

1. Merke for maks. slepekraft

3. Stryk over merket med en gummilist. Start i midten av merket og arbeid utover mot kantene med overlappende strøk.

