



53 cm Recycler®-gressklipper

Modellnr. 20998—Serienr. 311000001 og oppover

Modellnr. 20999—Serienr. 311000001 og oppover

Brukerhåndbok

Innledning

Denne gressklipperen av skyvmodell med roterende kniver er beregnet på bruk av private boligeiere. Den er hovedsakelig beregnet på å klippe gress på godt vedlikeholdte plener på private eiendommer. Den er ikke beregnet på å klippe kratt eller for jordbruksbruk.

Les denne håndboken nøye, slik at du lærer å bruke og vedlikeholde produktet på riktig måte og unngår person- eller produktskade. Du har ansvar for å bruke produktet på en riktig og sikker måte.

Du kan kontakte Toro direkte på www.Toro.com for informasjon om produkter og tilbehør, hjelp til å finne en forhandler eller for å registrere produktet ditt.

Hvis maskinen må repareres eller du trenger originale deler eller mer informasjon fra &ToroShort, kan du kontakte et autorisert forhandlerverksted eller Toros kundeserviceavdeling. Ha modell- og serienummer for hånden når du tar kontakt. Figur 1 viser hvor på produktet modell- og serienumrene er plassert.

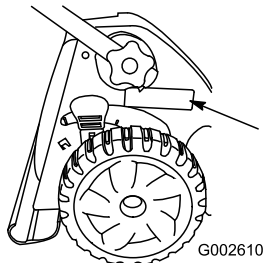

Figur 1

1. Skilt med modell- og serienummer

Noter produktets modell- og serienummer nedenfor:

Modellnr. _____
Serienr. _____

Denne brukerhåndboken identifiserer mulige farer og identifiserer sikkerhetsbeskjeder gjennom sikkerhetsvarslingssymbolet (Figur 2), som varsler om en

fare som kan føre til alvorlige skader eller dødsfall, hvis man ikke tar de anbefalte forhåndsreglene.



Figur 2

1. Sikkerhetsvarslingssymbol

Denne brukerhåndboken bruker to ord for å utheve informasjon. **Viktig** gjør oppmerksom på spesiell mekanisk informasjon og **Obs** henviser til generell informasjon som det er verdt å huske på.

Dette produktet er i samsvar med alle relevante europeiske direktiver. Se eget samsvarserklærings skjema for produktet for detaljert informasjon.

For modeller med oppgitt motorhestekraft, var motorens brutto hestekraft fastsatt av motorprodusenten ved testing i overensstemmelse med SAE J1940. Når den er konfigurert for å oppfylle sikkerhets-, utslipps- og driftskrav, vil den faktiske motorhestekraften for gressklippere i denne klassen være betydelig lavere.

Ikke tukle med motorstyringen eller endre hastighetsregulatoren. Hvis du gjør dette, kan det føre til en usikker tilstand som kan medføre personskader.

Sikkerhet

Feilaktig bruk og vedlikehold av gressklippere kan føre til personskade. For å redusere muligheten for skader bør du følge disse sikkerhetsinstruksjonene.

Toro har designet og utformet denne gressklipperen for at den skal være rimelig sikker å utføre service på, men hvis man ikke overholder følgende instruksjoner kan det føre til personskade.

For å sikre maksimum sikkerhet, og for å bli kjent med produktet, er det viktig at du og eventuelt andre som skal bruke gressklipperen leser og forstår innholdet i denne manualen før motoren startes. Vær spesielt oppmerksom

på sikkerhetsadvarselssymbolet (Figur 2), som betyr Forsiktig, Advarsel eller Fare – ”instruksjoner for personlig sikkerhet”. Les og forstå sikkerhetsinstruksjonen. Hvis ikke disse instruksjonene tas hensyn til, kan dette føre til at noen blir alvorlig skadet.

Sikkerhet ved bruk av gressklipper

Instruksjonene nedenfor har blitt tilpasset fra EN 836.

Denne maskinen kan amputere hender og føtter og slenge gjenstander opp i luften. Dersom man ikke følger sikkerhetsinstruksjoner, kan dette føre til alvorlige skader eller dødsulykker.

Opplæring

- Les grundig gjennom bruksanvisningen. Gjør deg kjent med kontrollene og hvordan utstyret skal brukes.
- Barn eller personer som ikke har lest denne brukerhåndboken, må ikke bruke gressklipperen. Undersøk evt. aldersgrense for bruk av dette utstyret.
- Husk at føreren eller brukeren har ansvaret hvis andre personer eller deres eiendom utsettes for ulykker eller farer.
- Forstå alle forklaringer for piktogrammer som er brukt på gressklipperen eller instruksjonene.

Bensin

ADVARSEL – bensin er meget brannfarlig. Ta følgende forholdsregler:

- Drivstoff må lagres på kanner som er spesiallaget for dette formålet.
- Bare fyll bensin utendørs, og ikke røyk mens du fyller.
- Fyll på drivstoff før du starter motoren. Ta aldri lokket av drivstofftanken eller fyll bensin mens motoren går eller er varm.
- Hvis du søler bensin, må du ikke prøve å starte motoren. Flytt gressklipperen bort fra området hvor du sølte drivstoffet, og unngå alt som kan antennes til all bensindamp er forsvunnet.
- Sett lokket godt på alle drivstofftanker og -kanner.

Forberedelser

- Når du klipper, må du alltid ha på deg kraftig fottøy og langbukser. Bruk ikke maskinen uten sko eller med åpne sandaler.

- Foreta en grundig inspeksjon der maskinen skal brukes og fjern alle steiner, pinner, wire, bein og andre gjenstander.
- Foreta alltid en visuell inspeksjon før bruk for å kontrollere at alle vern og sikkerhetsanordninger, som deflektorer og/eller gressoppsamlere, er på plass og fungerer korrekt.
- Før bruk må du alltid sjekke at knivene, knivboltene og klippeenheten er i orden, og fri for skader og slitasje. Skadde eller slitte kniver og bolter må skiftes ut i sett for å opprettholde balansen.

Starte

- Ikke vipp klipperen når du starter motoren med mindre klipperen må vippes for start. I dette tilfellet må ikke gressklipperen vippes mer enn absolutt nødvendig og løft kun den delen som er vendt bort fra operatøren.
- Start motoren forsiktig i henhold til instruksjonene og med føttene godt unna kniven(e) og ikke foran utslippssjakten.

Bruk

- Du må aldri klippe hvis andre personer, spesielt barn, eller dyr befinner seg i nærheten.
- Gressklipperen må bare brukes i dagslys eller der det er god kunstig belysning.
- Vær oppmerksom på hull i bakken og andre skjulte farer i terrenget.
- Hold hender og føtter borte fra roterende deler. Hold deg unna åpningen på utløpsjakten til enhver tid.
- Løft eller bær aldri en gressklipper mens motoren er i gang.
- Vær svært forsiktig når du rygger eller trekker gressklipperen mot deg.
- Gå, ikke løp.
- Skråninger:
 - Klipp ikke i overdrevent bratte skråninger.
 - Vær ytterst forsiktig i skråninger.
 - Klipp på tvers av skråninger, aldri opp og ned, og vær ytterst forsiktig når du forandrer retning i skråninger.
 - Vær alltid sikker på hvor du setter føttene i skråninger.
- Bruk lite gass når du kobler inn trekkclutchen, spesielt i høye gir. Reduser hastigheten i skråninger

og skarpe svinger for å unngå at maskinen velter eller at du mister kontrollen over den.

- Stans kniven hvis gressklipperen må vippe for transport når du krysser andre overflater enn gress, og når du transporterer gressklipperen til og fra det området som skal klippes.
- Motoren må ikke brukes på et lukket sted der giftig kulløs kan samle seg.
- Stopp motoren
 - når du går i fra gressklipperen,
 - før du fyller drivstoff,
 - før du tar av gressoppsamleren og
 - før du justerer høyden, hvis ikke justeringene kan gjøres fra førerens plass.
- Stans motoren og koble fra tennpluggledningen:
 - før du fjerner blokkeringer eller rensker utslippssjakten,
 - før du kontrollerer, rengjør eller utfører arbeid på gressklipperen,
 - når du har truffet en gjenstand, undersøk om gressklipperen ble skadet, og reparer den før du starter den og bruker gressklipperen igjen,
 - hvis maskinen vibrerer unormalt mye (undersøk øyeblikkelig).
- Lynnedslag kan forårsake alvorlige skader eller dødsfall. Hvis du ser/hører at lyn og tordenvær nærmer seg der du er, må du ikke bruke maskinen. Søk tilflukt!
- Se opp for trafikk når du krysser eller er i nærheten av veier.

Vedlikehold og oppbevaring

- Sørg for at alle mutrer, bolter og skruer er stramme, for å være sikker på at utstyret er i god stand og trygt å bruke.
- Maskinen og den utstyr må ikke trykkvaskes.
- Utstyr med bensin på tanken må aldri oppbevares innendørs, dersom det er mulighet for at bensindamp kan komme i kontakt med åpne flammer eller gnister.
- La motoren bli kald før maskinen settes på et lukket sted.
- Unngå brannfare ved å holde motoren, lyddemperen, batterirommet og området der bensin oppbevares, fritt for gress, løv og for mye fett.
- Kontroller gressoppsamlingskomponentene og utslippsvernet regelmessig, og skift dem ut med produsentens anbefalte deler når det er nødvendig.

- Skift alltid ut deler med skader eller slitasje for sikkerhets skyld.
- Skift ut defekte lyddempere.
- Hvis du må tømme drivstofftanken, skal dette gjøres utendørs.
- Innstillingen av motorregulatoren må ikke forandres og motoren må ikke ruses. Hvis motoren går med for høyt turtall, øker faren for at det skjer en ulykke.
- Vær forsiktig hvis maskinen har flere kniver, da resten av knivene kan begynne å rotere når den ene kniven roterer.
- Vær forsiktig når du justerer gressklipperen slik at du unngår å klemme fingre mellom bevegelige kniver og faste deler.
- **For å sikre maksimum ytelse og sikkerhet, skal det kun benyttes originale reservedeler og tilbehør fra Toro. Bruk ikke uoriginale deler og tilbehør, de kan utgjøre en sikkerhetsfare.**

Lydtrykk

Denne enheten har et lydtrykknivå på 89 dBA ved operatørens øre, med en usikkerhetsverdi (K) på 1 dBA. Lydstyrkenivået ble fastsatt iht. prosedyrene som er beskrevet i EN 836.

Lydstyrke

Denne enheten har et garantert lydstyrkenivå på 98 dBA, med en usikkerhetsverdi (K) på 1 dBA. Lydstyrkenivået ble fastsatt iht. prosedyrene som er beskrevet i EN 11094.

Hånd-arm-vibrasjon

Målt vibrasjonsnivå for venstre hånd = 6,6 m/s².

Målt vibrasjonsnivå for høyre hånd = 7,9 m/s².

Usikkerhetsverdi (K) = 3,1 m/s².

Målte verdier ble fastsatt iht. prosedyrene som er beskrevet i EN 836.

Sikkerhets- og instruksjonsmerker

Viktig: Sikkerhets- og instruksjonsmerker er plassert nær områder som utgjør en mulig fare. Skift ut skadde merker.



Produsentens merke

1. Angir om kniven er identifisert som en del fra den originale maskinprodusentens.



108-7450

1. Klippehøyde



108-7451

1. Klippehøyde

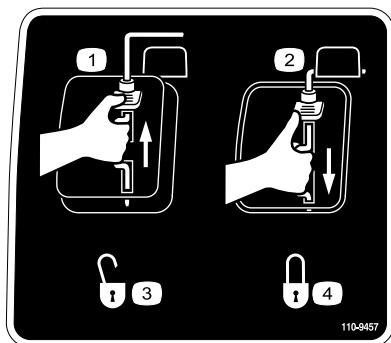

110-9457

- | | |
|---------------------|----------|
| 1. Motorbryter – av | 3. Ulåst |
| 2. Motorbryter – på | 4. Låst |

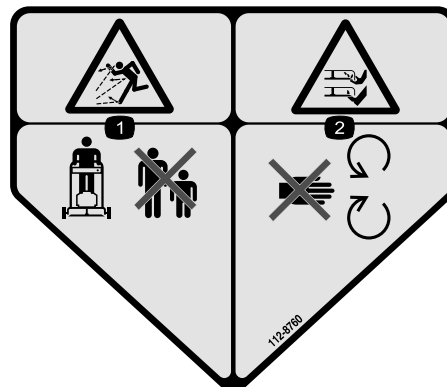

112-8760

1. Fare for at gjenstander slynges gjennom luften – hold trygg avstand fra maskinen.
2. Fare for å kutte hender og føtter – hold trygg avstand fra bevegelige deler.

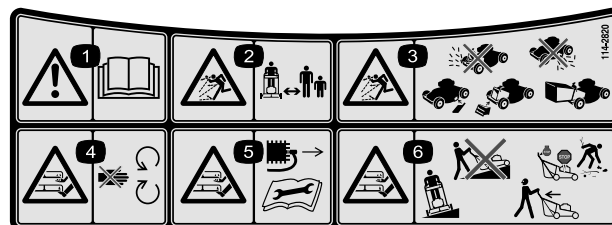

114-2820

- | | |
|---|--|
| 1. Advarsel – les <i>Brukerhåndboken</i> . | 4. Fare for å kutte hender og føtter i kniven – hold trygg avstand fra bevegelige deler. |
| 2. Fare for at gjenstander slynges gjennom luften – hold trygg avstand fra maskinen. | 5. Fare for kutting/lemlesting av hender og føtter, gressklipperkniv – ta ut tenningsnøkkelen og les instruksjonene før du utfører service eller vedlikehold. |
| 3. Fare for at gjenstander slynges gjennom luften – ikke bruk gressklipperen uten plugg eller pose for bakre utløp på plass. Ikke bruk gressklipperen uten deksel eller avleder for sideutløp på plass. | 6. Fare for kutting/lemlesting av hender og føtter, gressklipperkniv – ikke kjør opp og ned skråninger, kjør på tvers av skråninger, stans motoren før du forlater operatørrinnstillingen og se bak deg når du rygger. |

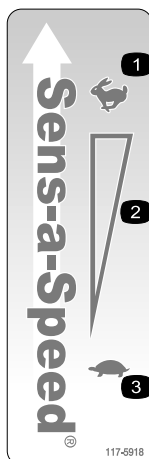

117-5918

1. Hurtig
2. Kontinuerlig regulerbar innstilling
3. Sakte

Montering

Viktig: Fjern og kast plasten som beskytter motoren.

1

Folde ut håndtaket

Ingen deler er nødvendige

Prosedyre

1. Fold ut håndtaket som bekreftet i Figur 3 og Figur 4.

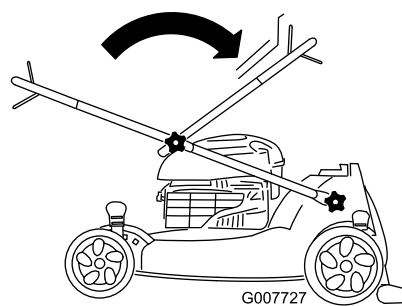

Figur 3
Modell 20998 vist

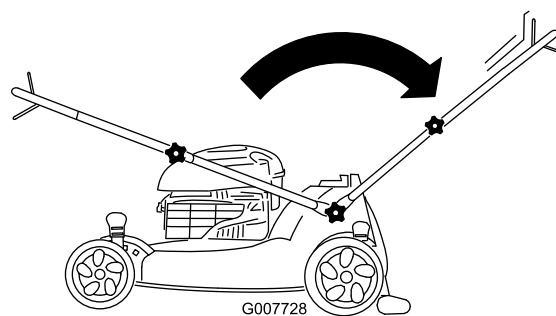

Figur 4
Modell 20998 vist

2. Stram alle knotter på håndtaket.

3. Flytt det øvre håndtaket til ønsket stilling og stram den øvre håndtaksknotten godt (kun modell 20999) (Figur 5).

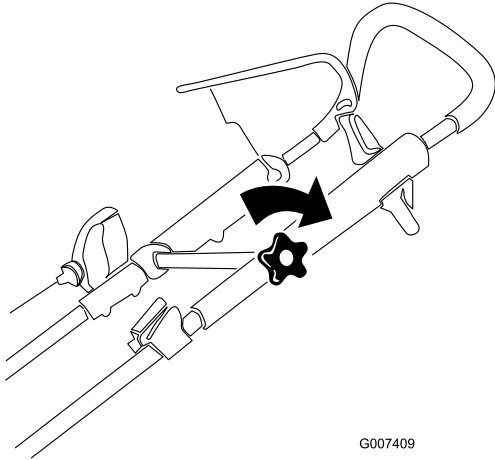

Figur 5

G007409

2

Fyll olje på motoren

Ingen deler er nødvendige

Prosedyre

Viktig: Gressklipperen leveres ikke med olje i motoren.

1. Fjern peilestaven (Figur 6).

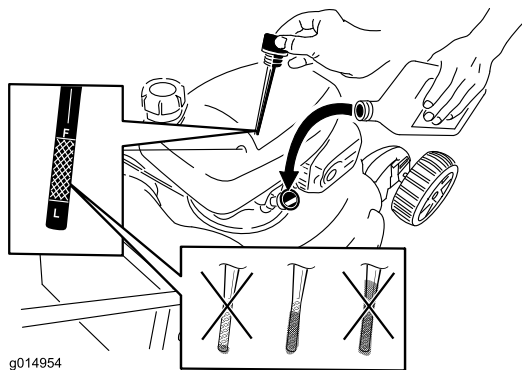

g014954

Figur 6

2. Hell olje **sakte** inn i oljepåfyllingsrøret til oljenivået når Full-merket på peilestaven (Figur 6). **Fyll ikke på for mye.** (Maks. påfyll: 0,59 l, type: SAE 30 rensende bilolje med API-serviceklassifisering SF, SG, SH, SJ, SL eller høyere.)

Merk: Hvis du overfyller motoren, hell ut noe av oljen som beskrevet i Skifte motorolje.

3. Sett peilestaven ordentlig på plass.

Viktig: Skift motorolje etter de fem første driftstimene, deretter én gang i året. Se Skifte motorolje.

3

Monter resirkuleringspluggen eller gressposen

Ingen deler er nødvendige

Prosedyre

Du må montere resirkuleringspluggen (for resirkulering eller sideutløp) eller gressposen riktig (for oppsamling), ellers **starter ikke motoren.**

Gressklipperen har en sikkerhetsbryter plassert nederst i en kanal på øverste, høyre side bak på gressklipperen. Denne hindrer gressklipperen i å fungere uten en resirkuleringsplugg eller gresspose. Dette forhindrer gressklipperen i å slynge rusk på operatøren gjennom den bakre sjakten.

For at bryteren skal oppdage at resirkuleringspluggen er satt på plass, må toppen av spaken på resirkuleringsplugg **ligge helt i bunnen av kanalen** (Figur 7).

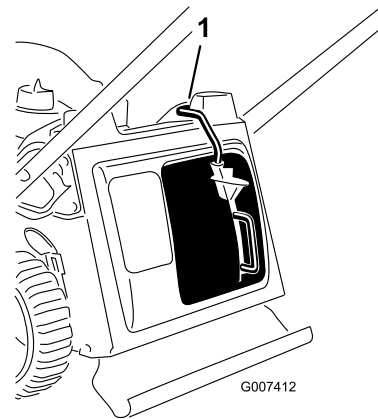

G007412

Figur 7

1. Toppen av spaken på resirkuleringspluggen i bryterkanalen

1. Før resirkuleringspluggen inn i gressklipperen, hvis den ikke allerede er satt inn (Figur 8).

Merk: Hvis ikke spaken låses helt, kobler du ledningen fra tennpluggen og fjerner eventuelt rusk i tunnelen.

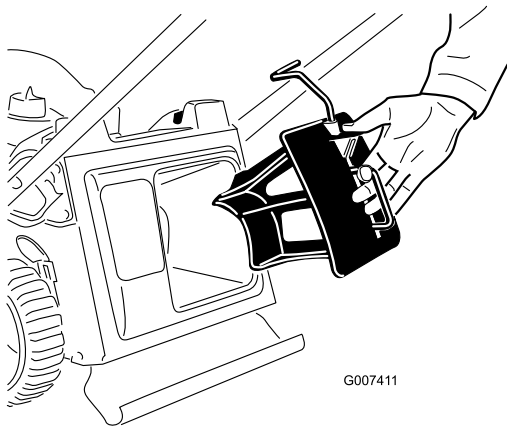

Figur 8

2. Klem knappen på spaken med tommelen og sett resirkuleringspluggen helt inn i åpningen (Figur 9).

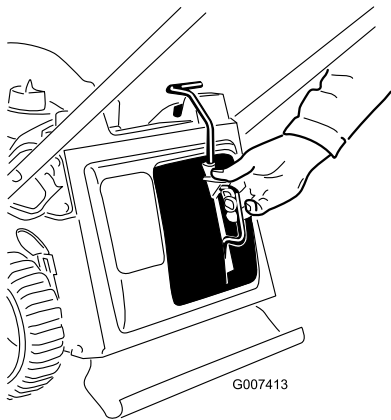

Figur 9

3. Slipp opp knappen på spaken og sikre at toppen av spaken ligger helt nedi bryterkanalen (Figur 10).
Hvis toppen av bryteren ikke er i bryterkanalen, starter ikke gressklipperen!

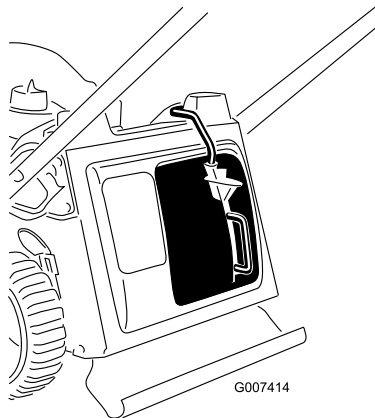

Figur 10

Oversikt over produktet

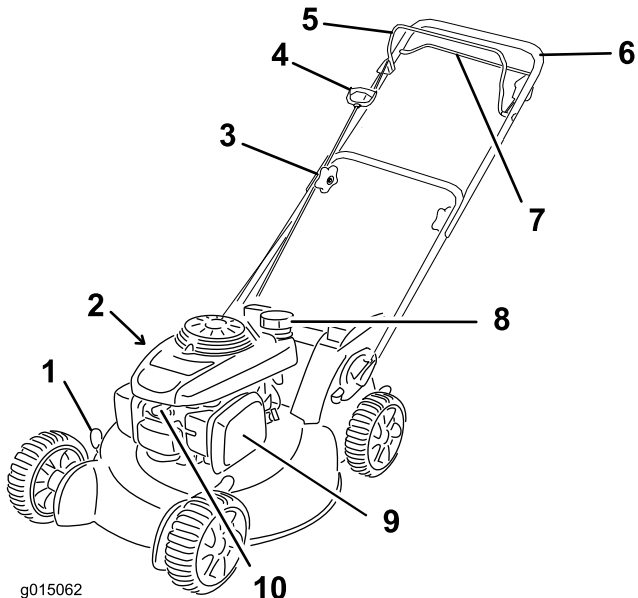

Figur 11
Modell 20998

- | | |
|----------------------------------|----------------------|
| 1. Klippehøydespak (4) | 6. Øvre håndtak |
| 2. Oljelokk/peilestav | 7. Selvdriiftsbøyle |
| 3. Øvre håndtaksknott | 8. Drivstofftanklokk |
| 4. Tilbakespolingsstarterhåndtak | 9. Luffilter |
| 5. Knivkontrollbøyle | 10. Tennplugg |

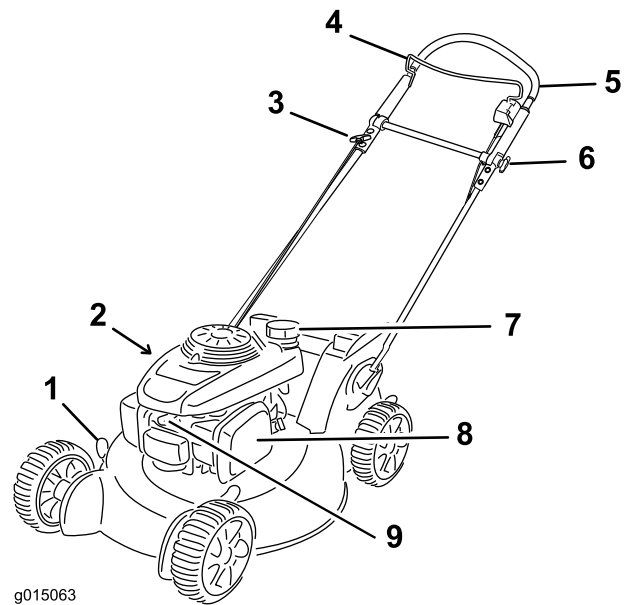

Figur 12
Modell 20999

- | | |
|----------------------------------|-----------------------|
| 1. Klippehøydespak (4) | 6. Øvre håndtaksknott |
| 2. Oljelokk/peilestav | 7. Drivstofftanklokk |
| 3. Tilbakespolingsstarterhåndtak | 8. Luffilter |
| 4. Knivkontrollbøyle | 9. Tennplugg |
| 5. Øvre håndtak | |

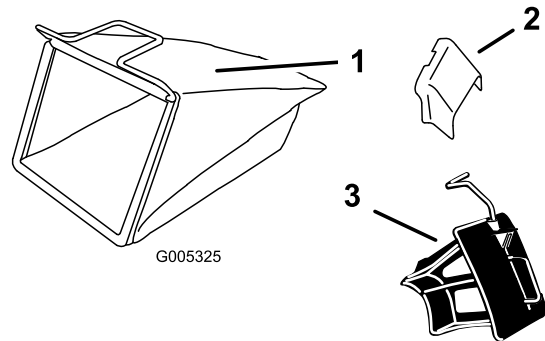

Figur 13

- | | |
|----------------------|----------------------------------|
| 1. Gresspose: | 3. Resirkuleringsplugg (montert) |
| 2. Sideutslippssjakt | |

Spesifikasjoner

Modell	Vekt	Lengde	Bredde	Høyde
20998	34 kg	145 cm	56 cm	99 cm
20999	38 kg	157 cm	56 cm	112 cm

Bruk

Fylle tanken

⚠ FARE

Drivstoff er meget brannfarlig og eksplosivt. Brann eller eksplosjon forårsaket av drivstoff kan påføre deg og andre brannskader.

- Når du fyller tanken, må drivstoffkannen og/eller gressklipperen være plassert på bakken og ikke i et kjøretøy eller på en gjenstand, for å forhindre at statisk elektrisitet antenner drivstoffet.
- Fyll opp drivstofftanken utendørs når motoren er nedkjølt. Tørk opp søl.
- Hånder ikke drivstoff når du røyker eller er i nærheten av åpen ild eller gnister.
- Oppbevar drivstoff i en godkjent kanne, og utenfor barns rekkevidde.

Fyll drivstofftanken med ny, blyfri bensin fra en av de store bensinstasjonskjedene (Figur 14).

Viktig: For å redusere oppstartsproblemer, ha drivstoffstabilisator i drivstoffet hele sesongen, og bland det med drivstoff som er mindre enn 30 dager gammel.

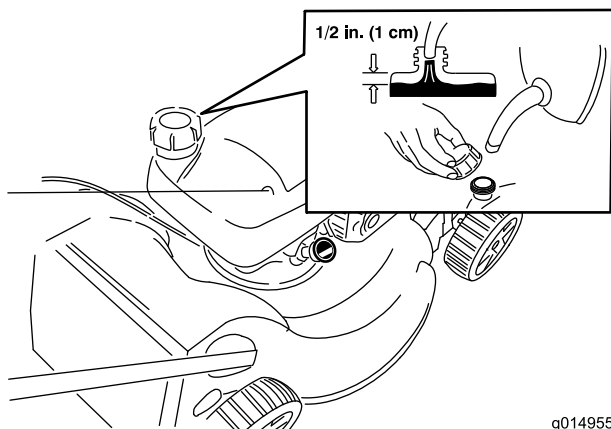

Figur 14

1. 1,3 cm

Kontrollere motoroljenivået

Serviceintervall: For hver bruk eller daglig

1. Ta ut peilestaven, rengjør den og sett den deretter på plass igjen (Figur 15).

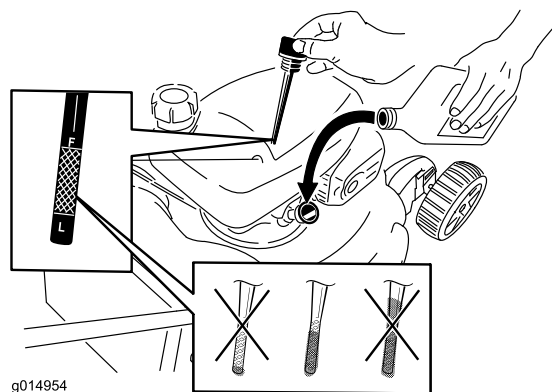

Figur 15

2. Ta ut peilestaven, og kontroller oljenivået (Figur 15). Hvis oljenivået er lavere enn **Add**-merket på peilestaven, hell olje sakte inn i oljepåfyllingsrøret for å heve oljenivået til **Full**-merket på peilestaven. **Fyll ikke på for mye.** (Maks. påfyll: 0,59 l, type: SAE 30 rensende bilolje med API-serviceklassifisering SF, SG, SH, SJ, SL eller høyere.)
3. Sett peilestaven ordentlig på plass.

Justere klippehøyden

⚠ ADVARSEL

Når du justerer klippehøyden kan du komme i kontakt med kniv i bevegelse, noe som kan forårsake alvorlig personskade.

- Stopp motoren, og vent til alle bevegelige deler har stoppet.
- Ikke plasser fingrene under huset når du justere klippehøyden.

⚠ FORSIKTIG

Hvis motoren er varm, vil lyddemperen være varm og kan forårsake alvorlige brannskader. Ikke berør den varme lyddemperen.

Juster klippehøyden som ønsket. Still alle fire hjul til samme høyde.

Merk: Flytt alle fire klippehøydespaker forover for å heve gressklipperen, og bakover for å senke den (Figur 16).

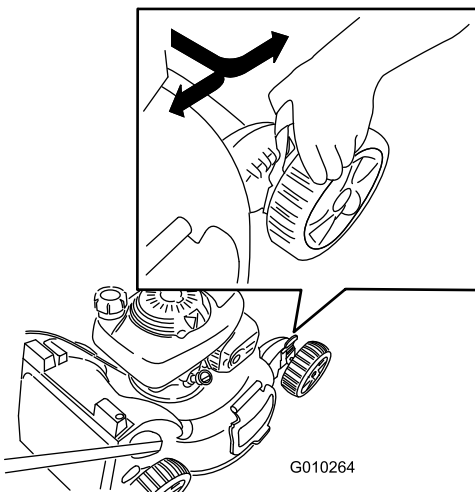

Figur 16

Merk: Klippehøydeinnstillingene er 25 mm, 38 mm, 51 mm, 64 mm, 76 mm, 89 mm, 102 mm og 114 mm.

Justere høyden på det øvre håndtaket

Kun modell 20999

Du kan heve eller senke det øvre håndtaket til en stilling som er komfortabel for deg.

Merk: Du kan ikke heve det øvre håndtaket høyere enn vinkelen på det nedre håndtaket.

1. Løsne knotten for øvre håndtak (Figur 17).

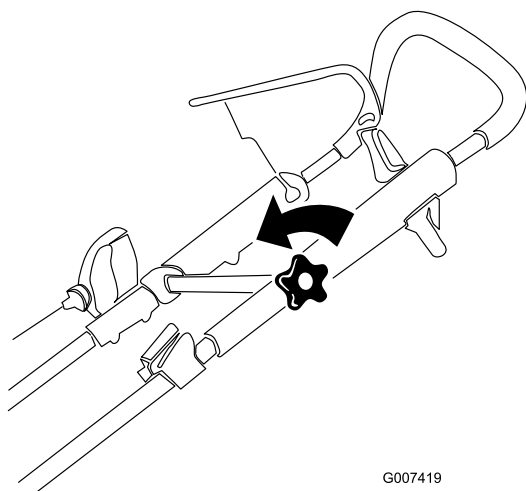

Figur 17

2. Flytt det øvre håndtaket til ønsket stilling (Figur 18).

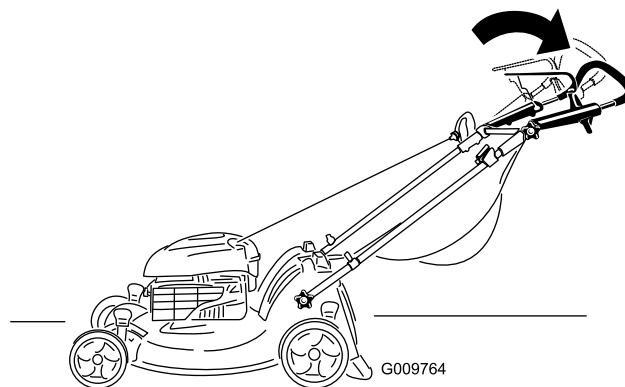

Figur 18

3. Stram knotten for øvre håndtak godt (Figur 19).

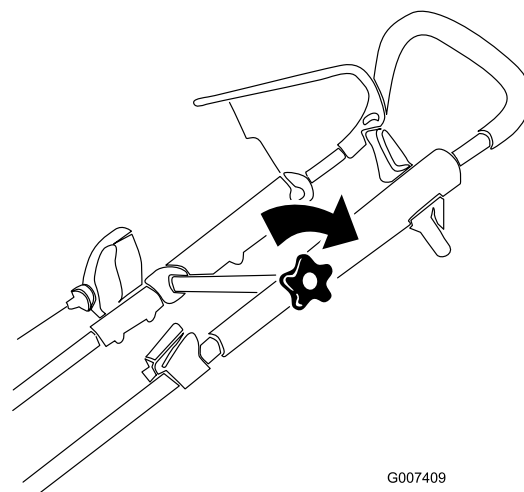

Figur 19

Starte motoren

Viktig: Gressklipperen har en sikkerhetsbryter som forhindrer deg i å starte gressklipperen uten at du først monterer resirkuleringspluggen eller gressposen godt på gressklipperen.

1. Monter resirkuleringspluggen (Figur 20) eller gressposen (Figur 21) på gressklipperen.

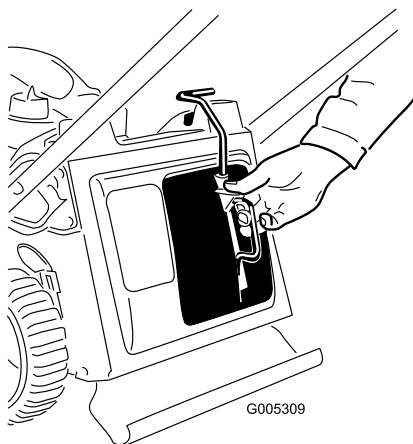

Figur 20

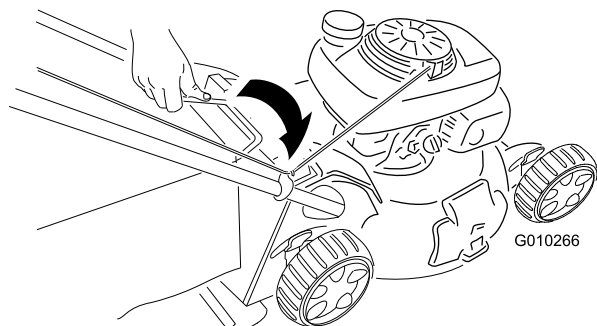

Figur 21

2. Hold knivkontrollbøylen mot håndtaket og trekk i tilbakespolingsstarteren (Figur 22 eller Figur 23).

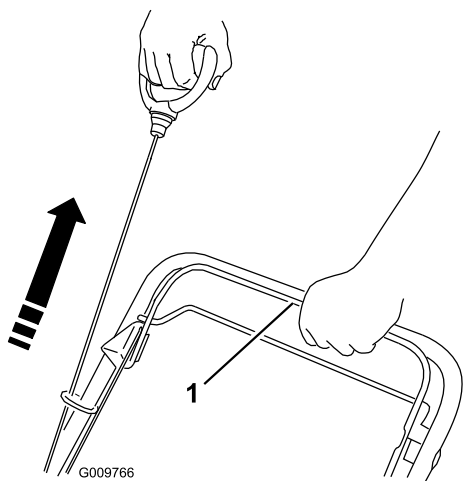

Figur 22
Kun modell 20998

1. Knivkontrollbøyle

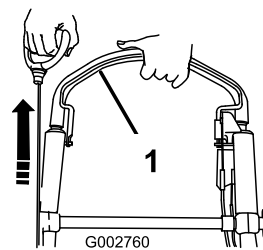

Figur 23
Kun modell 20999

1. Knivkontrollbøyle

Merk: Hvis gressklipperen fortsatt ikke vil starte, kontakter du et autorisert forhandlerverksted.

Bruke selvdriфт

Kun modell 20998

For å drive med selvdriфт, klem selvdriфтsbøylen (Figur 24) mot bøylen og hold den.

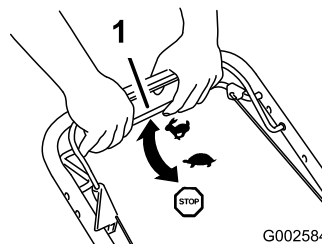

Figur 24

1. Selvdriфтsbøyle

For å koble fra selvdriфten, slipp opp selvdriфтsbøylen.

Merk: Maks. selvdriфтshastighet er fast. For å redusere bakkehastigheten, øk avstanden mellom selvdriфтsbøylen og håndtaket.

Bruke selvdriфт

Kun modell 20999

For å bruke selvdriфten, gå bare fremover med hendene plassert på det øvre håndtaket og albue ved siden, og gressklipperen vil automatisk holde samme fart som deg (Figur 25 og Figur 26).

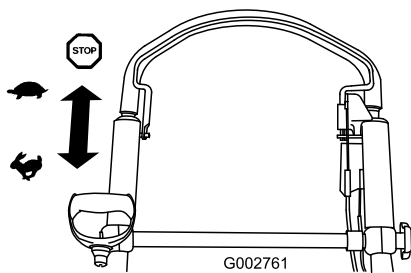

Figur 25

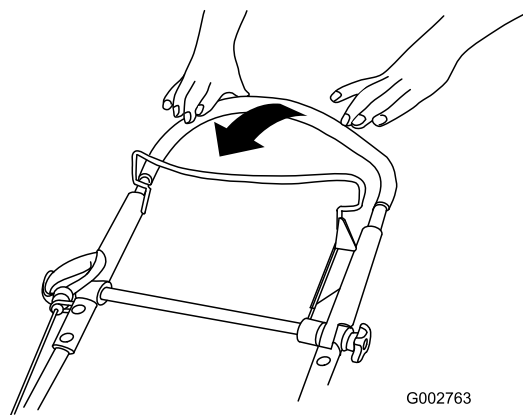

Figur 27
Modell 20999 vist

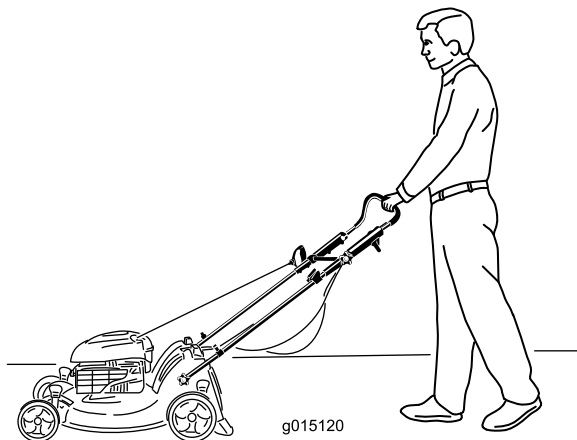

Figur 26

Merk: Hvis gressklipperen ikke ruller uhindret bakover etter selvdriфт, slutt å gå, hold hendene på plass og la gressklipperen rulle noen centimeter frem for å deaktivere hjuldriften. Du kan også prøve å gripe rett under personlig hastighetshåndtaket på metallhåndtaket og skyve gressklipperen frem noen centimeter. Hvis gressklipperen fremdeles ikke ruller lett bakover, kontakt en autorisert serviceforhandler.

Stoppe motoren

Serviceintervall: For hver bruk eller daglig—Kontroller at motoren stopper innen tre sekunder etter at du slipper knivkontrollbøylen.

Slipp knivkontrollstangen for å stoppe motoren (Figur 27).

Viktig: Når du slipper knivkontrollbøylen skal både motoren og kniven stanse innen tre sekunder. Hvis de ikke stopper som de skal, skal du ikke bruke gressklipperen. Kontakt en autorisert serviceforhandler.

Resirkulere gress- og løvresten

Gressklipperen leveres klar til å resirkulere gress- og løvresten tilbake i plenen.

Hvis gressposen er på gressklipperen, skal den fjernes (se Fjerne gressposen) før du resirkulerer gress- og løvresten. Hvis sideutslippssjakten er på gressklipperen, skal den fjernes og sideutslippsluken låses (se Fjerne sideutslippssjakten) før du resirkulerer gress- og løvresten.

Viktig: Gressklipperen har en sikkerhetsbryter som forhindrer deg i å starte gressklipperen uten at du først monterer resirkuleringspluggen godt på gressklipperen (Figur 28).

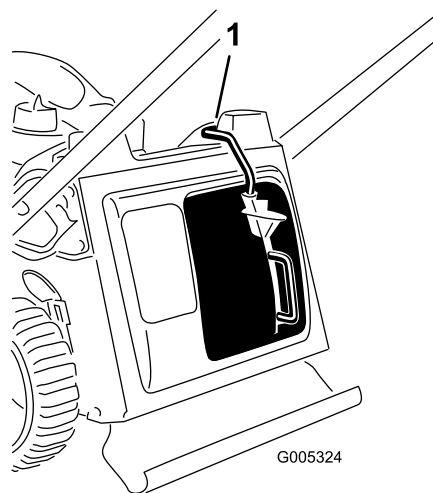

Figur 28

1. Toppen av resirkuleringspluggspaken i bryterkanalen

Samle opp gresset

Bruk gressposen når du vil samle opp gress- og løvresten fra plenen.

Hvis sideutslippssjakten er på gressklipperen, skal den fjernes og sideutslippsluken låses (se Fjerne sideutslippssjakten) før du samler opp gress- og løvrester.

⚠ ADVARSEL

Kniven er skarp, kontakt med kniven kan føre til personskader.

Før du forlater føreriset, må du stanse motoren og vente til alle bevegelige deler står stille.

Montere gressposen

1. Fjern resirkuleringspluggen (Figur 29).

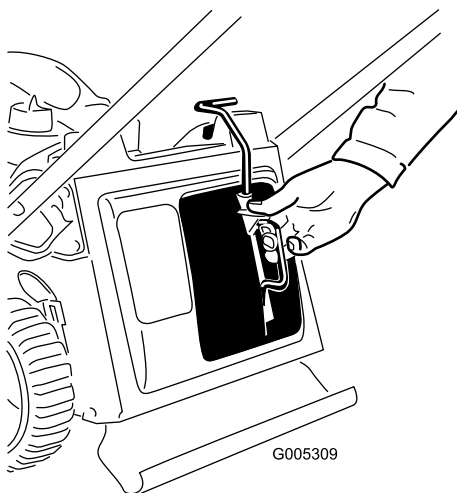

Figur 29

2. Før startsnoren rundt den nedre snorføreren (Figur 30).

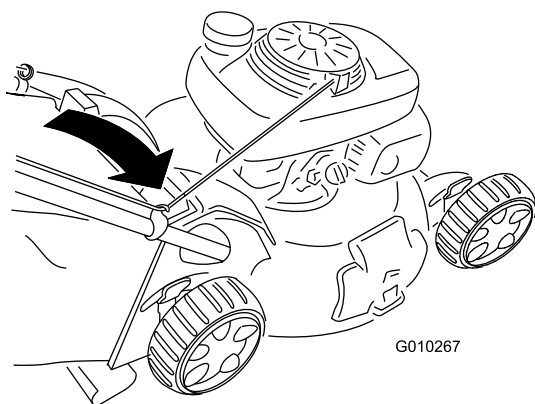

Figur 30

3. Før gressposehåndtaket inn i sporene øverst på gressklipperen (Figur 31).

Viktig: Gressklipperen har en sikkerhetsbryter som forhindrer deg i å starte gressklipperen uten at du først monterer gressposen godt på gressklipperen.

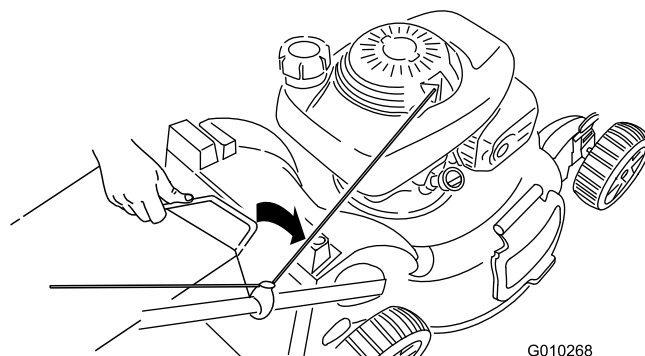

Figur 31

Fjerne gressposen

1. Før startsnoren rundt den nedre snorføreren (Figur 32).

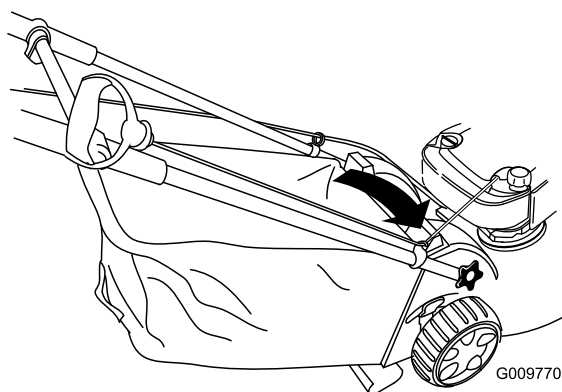

Figur 32

2. Løft gressposehåndtaket ut fra sporet på toppen av gressklipperen og fjern posen fra gressklipperen (Figur 33).

Merk: Den nedre snorføreren slipper startsnoren når du trekker i tilbakespolingshåndtaket.

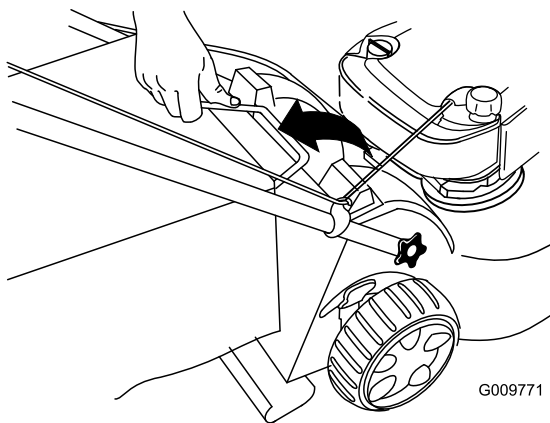

Figur 33

3. Før inn resirkuleringspluggen (Figur 34).

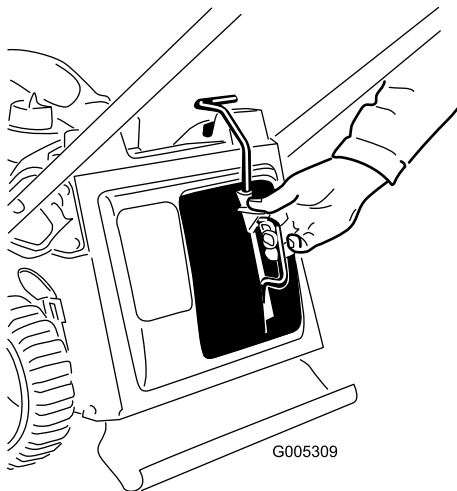

Figur 34

Sideutslipp av gress- og løvrest

Bruk sideutslippet ved klipping av svært høyt gress.

Hvis gressposen er på gressklipperen, skal den fjernes og resirkuleringspluggen (se Fjerne gressposen) før du slipper ut gress- og løvrest på siden.

Viktig: Gressklipperen har en sikkerhetsbryter som forhindrer deg i å starte gressklipperen uten at du først monterer resirkuleringspluggen godt på gressklipperen (se Resirkulere klippet gress).

Montere sideutslippssjakten

1. Lås opp sideutslippsluken (Figur 35).

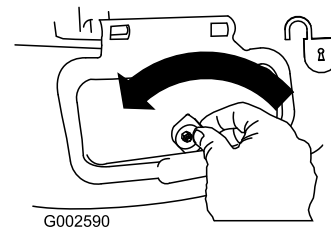

Figur 35

2. Løft opp sideutslippsluken (Figur 36).

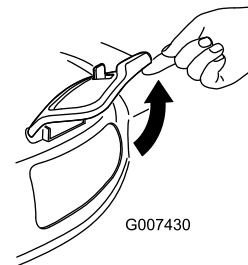

Figur 36

3. Monter sideutslippssjakten og lukk luken på sjakten (Figur 37).

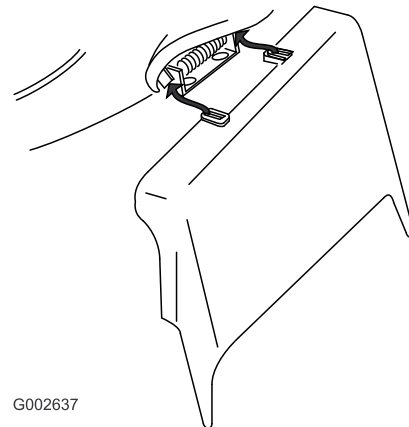

Figur 37

Fjerne sideutslippssjakten

For å fjerne sideutslippssjakten, utfør trinnene ovenfor i motsatt rekkefølge.

Viktig: Lås sideutslippsluken når du har lukket den (Figur 38).

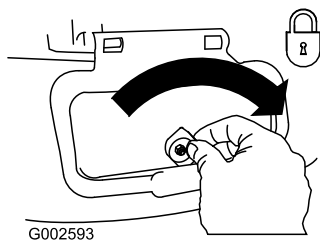

Figur 38

- Skift ut kniven eller bryn den.
- Gå saktere mens du klipper.
- Hev klippehøydeinnstillingen på gressklipperen.
- Klipp gresset oftere.
- Overlapp skårganger i stedet for å klippe en hel skårgang hver gang.
- Sett klippehøyden på forhjulene ett hakk lavere enn på bakhjulene. Still f.eks. forhjulene til 51 mm og bakhjulene til 64 mm.

Brukstips

Generelle klippetips

- Fjern pinner, steiner, ståltråd, grener og andre gjenstander som kniven kan treffe fra området.
- La ikke kniven treffe harde gjenstander. Klipp aldri over en gjenstand med overlegg.
- Hvis gressklipperen treffer en gjenstand eller starter å vibrere, stans motoren øyeblikkelig, koble kabelen fra tennpluggen og undersøk gressklipperen for skade.
- For best mulig resultat kan du montere en ny kniv før klippesongen begynner.
- Skift ut kniven med en Toro-reservekniv når nødvendig.

Klippe gress

- Klipp kun av ca. en tredjedel av gresstrået av gangen. Ikke klipp lavere enn innstillingen på 51 mm med mindre gresset er glissent eller det er sent på høsten og gresset vokser saktere. Se Justere klippehøyden.
- Når du klipper gress som er mer enn 15 cm høyt, klipp først på den høyeste klippehøydeinnstillingen og ved lavere hastighet, og klipp så en gang til på en lavere innstilling for å oppnå best mulig utseende på gressplenen. Hvis gresset er for langt kan gressklipperen bli tettet og motoren stanse.
- Klipp kun tørt gress og løv. Vått gress og løv har en tendens til å klumpe seg på bakken og kan føre til at gressklipperen tilstoppes eller at motoren stanser.

⚠ ADVARSEL

Vått gress eller løv kan føre til alvorlig personskaade, hvis du mister fotfestet og kommer i kontakt med kniven. Bruk kun gressklipperen under tørre forhold.

- Veksle klipperetningen. På denne måten spres gress- og løvrestene jevner på plenen.
- Hvis den ferdig klippede gressplenen ikke ser bra ut, kan du prøve en gang til og gjøre følgende:

Klippe løv

- Når du har klippet plenen, kontroller at halvparten av gresset vises gjennom lavet med klippet løv. Det kan være nødvendig å gå over løvet mer enn én gang.
- Hvis det er mer enn 13 cm med løv på plenen, still klippehøyden på forhjulene ett eller to hakk høyere enn klippehøyden på bakhjulene.
- Reduser klippehastigheten hvis gressklipperen ikke klipper løvene fint nok.

Vedlikehold

Merk: Angi hva som er høyre og venstre side på maskinen ved å stå i normal arbeidsstilling.

Anbefalt vedlikeholdsplan

Vedlikeholdsintervall	Vedlikeholdsprosedyre
Etter de 5 første timene	<ul style="list-style-type: none">• Skift motoroljen.
For hver bruk eller daglig	<ul style="list-style-type: none">• Kontroller motoroljenivået.• Kontroller at motoren stopper innen tre sekunder etter at du slipper knivkontrollbøylen.• Fjern gressrester og smuss fra undersiden av gressklipperen.
Hver 25. driftstime	<ul style="list-style-type: none">• Skift ut luftfilteret. Skift det ut oftere hvis gressklipperen brukes i støvete omgivelser.
Før lagring	<ul style="list-style-type: none">• Tøm drivstofftanken før reparasjon som oppgitt og før årlig lagring.
Årlig	<ul style="list-style-type: none">• Skift motoroljen.• Smør hjulgirene.• Smør det øvre håndtaket.• Skift ut kniven eller bryn den (oftere hvis eggen raskt blir sløv).• For informasjon om ytterligere årlige vedlikeholdsprosedyrer, se i brukerhåndboken for motoren.

Viktig: Hvis du vil ha mer informasjon om vedlikeholdsprosedyrer, ser du i *Brukerhåndboken for motoren*.

Gjøre klar til vedlikehold

1. Stopp motoren, og vent til alle bevegelige deler har stoppet.
2. Koble fra tennpluggledningen fra tennpluggen (Figur 39) før du utfører vedlikeholdsprosedyrer.

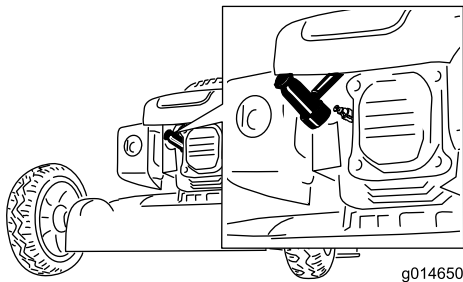

Figur 39

3. Når du har utført vedlikeholdsprosedyrer, koble tennpluggledningen til tennpluggen.

Viktig: Før du vender gressklipperen på siden for å skifte olje eller kniv, la drivstofftanken kjøre tom gjennom normal bruk. Hvis du må vende gressklipperen på siden før den har gått tom for drivstoff, bruk en hånddrevet drivstoffpumpe til å tømme drivstoffet. Vend alltid gressklipperen over på siden med luftfilteret opp.

⚠ ADVARSEL

Når man vender gressklipperen på siden kan drivstoffet lekke ut. Bensin er meget brannfarlig og eksplosiv og kan føre til personskader.

Kjør motoren tom eller fjern bensinen med en håndpumpe, sug den aldri opp med hevert.

Skifte luftfilteret

Serviceintervall: Hver 25. driftstime

Skift ut luftfilteret årlig, oftere under støvete driftsforhold. Se Gjøre klar til vedlikehold.

1. Bruk en skrutrekker til å åpne luftfilterdekselet (Figur 40).

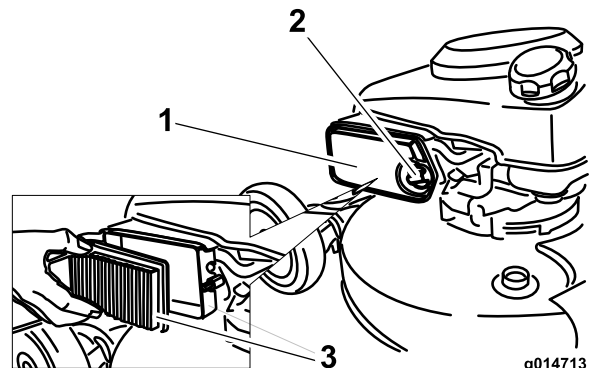

Figur 40

2. Skift ut luftfilteret (Figur 40).
3. Sett på dekslet igjen.

Skifte motorolje

Serviceintervall: Etter de 5 første timene
Årlig

La motoren gå i noen minutter for å varme opp oljen før du skifter den. Varm olje flyter bedre og bærer med seg flere urenheter.

1. Utfør prosedyrene for forberedelse av vedlikehold, se Gjøre klar til vedlikehold.
2. Fjern peilestaven (Figur 41).

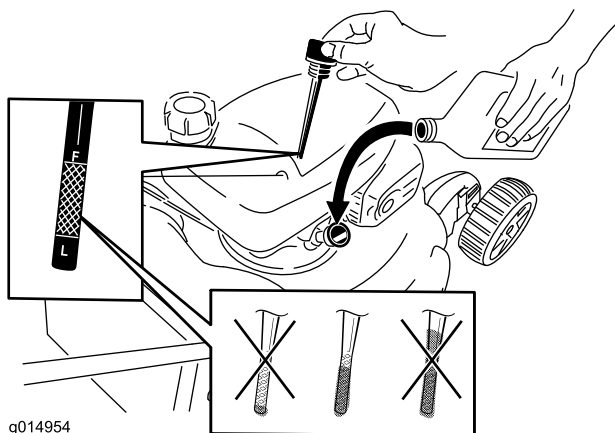

Figur 41

3. Vend gressklipperen over på siden, med luftfilteret opp, for å tømme den brukte oljen ut gjennom oljefyllingsrøret (Figur 42).

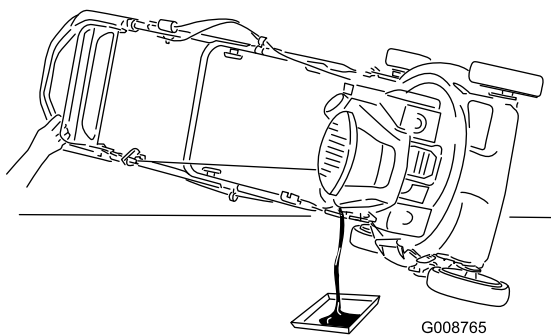

Figur 42

4. Hell olje **sakte** inn i oljepåfyllingsrøret til oljenivået når Full-merket på peilestaven (Figur 41). **Fyll ikke på for mye.** (Maks. påfyll: 0,59 l, type: SAE 30 rensende bilolje med API-serviceklassifisering SF, SG, SH, SJ, SL eller høyere.)
5. Sett peilestaven ordentlig på plass.
6. Det gamle oljefilteret må kasseres eller gjenvinnes i henhold til lokale forskrifter.

Smøre hjulgirene

Serviceintervall: Årlig

1. Fjern hjulboltene i midten av hvert **bakhjul** og fjern bakhjulene.
2. Påfør en smøreolje på de innvendige og utvendige sidene av giret som vist i Figur 43.

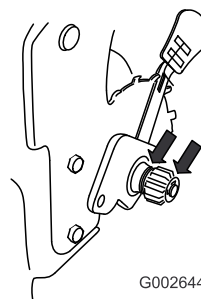

Figur 43

3. Monter bakhjulene.

Smøre øvre håndtak

Serviceintervall: Årlig

Kun modell 20999

Smør de venstre og høyre sidene av det øvre håndtaket med et silikonbasert spraysmøremiddel med lav viskositet årlig eller etter behov.

1. Spray den ytre plastenden av det indre håndtaket (Figur 44).

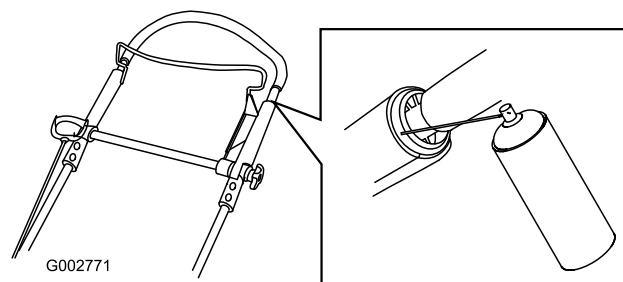

Figur 44

Merk: Bruk røret som kommer med sprayboksen for å styre spruten.

2. Skyv det øvre håndtaket helt ned og spray den indre plastikkoverflaten på det ytre håndtaket (Figur 45).

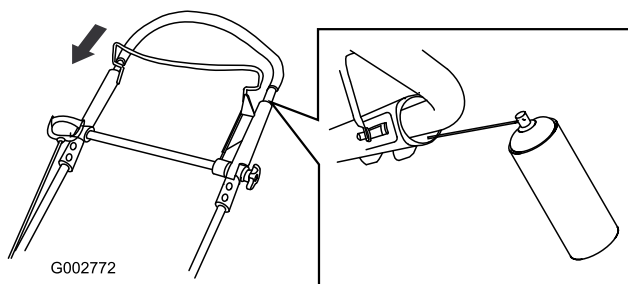

Figur 45

Justere kabelen for selvdrift

Kun modell 20998

Når du monterer en ny selvdriftskabel eller hvis selvdriftsdrevet er feiljustert, juster selvdriftskabelen.

1. Løsne mutteren på kabelfestet (Figur 46).

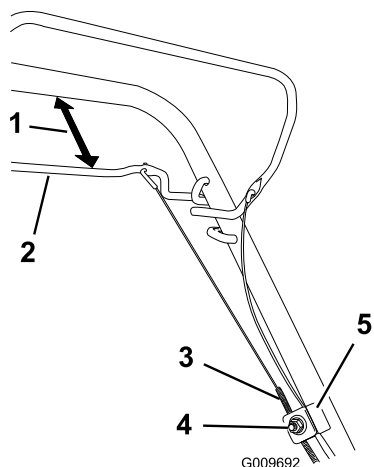

Figur 46

- | | |
|--------------------|---------------------|
| 1. 25 til 38 mm | 4. Kabelfestemutter |
| 2. Selvdriftsbøyle | 5. Kabelfeste |
| 3. Kabelkappe | |

2. Hold selvdriftsbøylen 25 til 38 mm fra håndtaket (Figur 46).
3. Trekk kabelkappen ned (mot gressklipperen) til det ikke er slakk i kabelen (Figur 46).
4. Stram til mutteren på kabelfestet.
5. Slipp ut selvdriftsbøylen og påse at kabelen er løs.

Merk: Kabelen må være løs med selvdriftsbøylen i frigitt stilling. Hvis ikke kan det hende at gressklipperen beveger seg når bøylen er deaktivert.

Justere selvdrift

Kun modell 20999

Hvis selvdriften på gressklipperen ikke fungerer korrekt, juster selvdriftskabelen.

1. Løsne mutteren på kabelfestet (Figur 47).

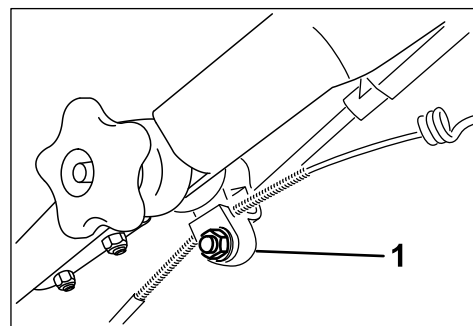

Figur 47

1. Kabelfeste

2. Dra det øvre håndtaket så langt tilbake som mulig.

Merk: Hvis håndtaket ikke beveger seg jevnt, se Smøre det øvre håndtaket.

3. Dra kabelkappen nedover helt til du fjerner slakken i den eksponerte kabelen (Figur 48).

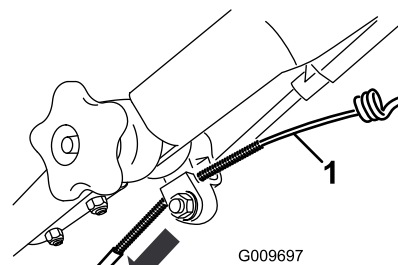

Figur 48

1. Eksponert kabel

4. Skyv kabelkappen opp 3 mm.

Merk: Du kan plassere en linjal mot den øvre siden av den sorte kabelfestet, og måle hvor mye den øvre delen av kabelkappen beveger seg (Figur 49).

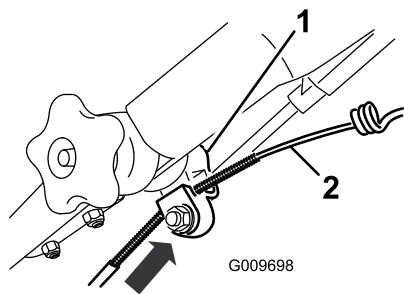

Figur 49

1. Kabelfeste
2. Kabelkappe

Merk: Beveg kabelkappen oppover for å senke kjørehastigheten, og beveg kabelkappen nedover for å øke kjørehastigheten.

5. Stram mutteren.
6. Start gressklipperen og kontroller justeringen.

Merk: Hvis selvdriften ikke justeres korrekt, gjenta denne prosedyren.

Skift ut kniven

Serviceintervall: Årlig

Viktig: Du trenger en momentnøkkel for å montere kniven korrekt. Hvis du ikke har en momentnøkkel, eller ikke føler deg kompetent til å utføre prosedyren, kontakt en autorisert serviceforhandler.

Kontroller kniven hver gang gressklipperen går tom for bensin. Hvis kniven er skadet eller sprukket, må den skiftes ut omgående. Hvis kniveggen er sløv eller har hakk, skal den brynes eller skiftes ut.

⚠ ADVARSEL

Kniven er skarp, kontakt med kniven kan føre til personskader.

Bruk hansker når du utfører service på kniven.

1. Koble fra tennpluggledningen fra tennpluggen. Se Gjøre klar til vedlikehold.
2. Vend gressklipperen over på siden med luftfilteret opp.
3. Bruk en treblokk til å holde kniven fast (Figur 50).

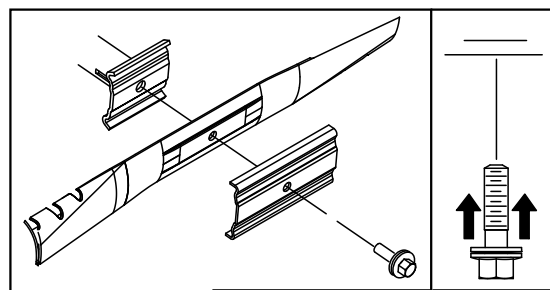

Figur 50

4. Fjern kniven, behold alle monteringsdeler (Figur 50).
5. Monter den nye kniven og alle monteringsdeler (Figur 50).

Viktig: Plasser knivens bueformede ender slik at de peker mot klipperhuset.

6. Stram knivbolten med en momentnøkkel til 82 Nm.

Viktig: En bolt som er strammet til 82 Nm er svært stram. Hold fast kniven med en trekloss og legg vekten på skralen eller momentnøkkelen og stram boltene godt til. Det er nesten umulig å stramme denne boltene for mye.

Rengjøre klippeenheten

Serviceintervall: For hver bruk eller daglig

⚠ ADVARSEL

Gressklipperen kan løsne materiale fra under klipperhuset.

- Bruk vernebriller.
- Forbli i operatørstilling (bak håndtaket).
- Pass på at det ikke er andre personer i området.

1. Mens motoren går og klipperen står på en flat, asfaltert, rett en vannstråle mot høyre bakhjul (Figur 51).

Merk: Vannet vil sprute inn i knivens bane, slik at gressrester spyles bort.



Figur 51

2. Når det ikke kommer ut flere gressrester, stopp vannet og flytt gressklipperen til et tørt område.
3. La motoren kjøre i noen få minutter for å tørke huset slik at det ikke rustet.

Lagring

Maskinen må oppbevares på et kjølig, rent og tørt sted.

Gjøre gressklipperen klar til lagring

⚠ ADVARSEL

Drivstoffdamp kan eksplodere.

- **Drivstoff skal ikke lagres i mer enn 30 dager.**
 - **Gressklipperen skal ikke oppbevares på et sted som er i nærheten av en åpen flamme.**
 - **La motoren kjøle seg ned før oppbevaring.**
1. Når du for siste gang for sesongen heller på mer drivstoff, bland stabiliseringsmiddel i nytt drivstoff som anvist av produsenten.
 2. Kjør gressklipperen til den går tom for drivstoff.
 3. Prim motoren, og start den på nytt.
 4. La motoren gå til den stopper. Når du ikke lenger kan starte motoren, er den tilstrekkelig tom for drivstoff.
 5. Koble fra ledningen fra tennpluggen og koble den til oppbevaringsspolen.
 6. Ta ut tennpluggen, hell 30 ml olje gjennom tennplugghullet, og dra **sakte** i startsnoren flere ganger for å fordele oljen gjennom sylindren, for å forhindre korrosjon i sylindren mellom sesongene.
 7. Monter tennpluggen løst.
 8. Stram alle løse skruer, bolter og muttere.
 9. Lad batteriet i 24 timer, koble så fra batteriladeren og oppbevar gressklipperen i et uoppvarmet område. Hvis du må oppbevare gressklipperen i et oppvarmet område, må du lade batteriet hver 90. dag.

Folde sammen håndtaket

⚠ ADVARSEL

Hvis man folder sammen eller ut håndtaket på feil måte, kan dette føre til skade på ledningene, noe som igjen kan utgjøre en usikker driftstilstand.

- **Pass på at du ikke skader ledningene når du folder sammen eller ut håndtaket.**
 - **Hvis en ledning blir skadet kontakter du et autorisert forhandlerverksted.**
1. Løsne knottene på håndtaket til du kan flytte det øvre håndtaket fritt (Figur 52).

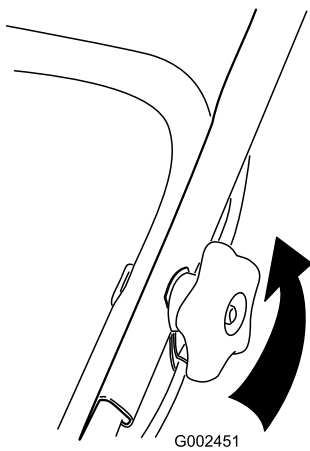

Figur 52

-
2. Det øvre håndtaket legges sammen framover, som vist i Figur 53.

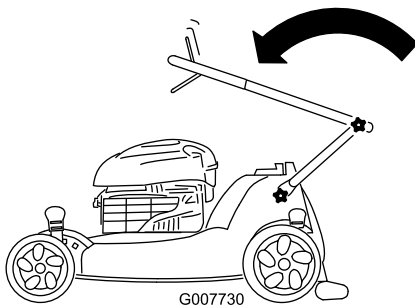

Figur 53

Modell 20998 vist

-
3. For å folde ut håndtaket, utfør trinnene ovenfor i motsatt rekkefølge.

Ta gressklipperen frem fra lagring

1. Fjern tennpluggen og roter motoren hurtig ved å bruke starteren for å fjerne overflødig olje fra sylindren.
2. Monter tennpluggen og trekk den til med et moment på 20 Nm.
3. Koble ledningen til tennpluggen.

Notat:

Liste over internasjonale forhandlere

Distributør:	Land:	Telefonnummer:
Atlantis Su ve Sulama Sisstemleri Lt	Tyrkia	90 216 344 86 74
Balama Prima Engineering Equip.	Hong Kong	852 2155 2163
B-Ray Corporation	Korea	82 32 551 2076
Casco Sales Company	Puerto Rico	787 788 8383
Ceres S.A.	Costa Rica	506 239 1138
CSSC Turf Equipment (pvt) Ltd.	Sri Lanka	94 11 2746100
Cyril Johnston & Co.	Nord-Irland	44 2890 813 121
Equiver	Mexico	52 55 539 95444
Femco S.A.	Guatemala	502 442 3277
G.Y.K. Company Ltd.	Japan	81 726 325 861
Geomechaniki of Athens	Hellas	30 10 935 0054
Guandong Golden Star	Kina	86 20 876 51338
Hako Ground and Garden	Sverige	46 35 10 0000
Hako Ground and Garden	Norge	47 22 90 7760
Hayter Limited (U.K.)	Storbritannia	44 1279 723 444
Hydroturf Int. Co Dubai	De forente arabiske emirater	97 14 347 9479
Hydroturf Egypt LLC	Egypt	202 519 4308
Ibea S.P.A.	Italia	39 0331 853611
Irriamc	Portugal	351 21 238 8260
Irrigation Products Int'l Pvt Ltd.	India	86 22 83960789
Jean Heybroek b.v.	Nederland	31 30 639 4611
Lely (U.K.) Limited	Storbritannia	44 1480 226 800
Maquiver S.A.	Colombia	57 1 236 4079
Maruyama Mfg. Co. Inc.	Japan	81 3 3252 2285
Metra Kft	Ungarn	36 1 326 3880
Mountfield a.s.	Den tsjekkiske republikk	420 255 704 220
Munditol S.A.	Argentina	54 11 4 821 9999
Oslinger Turf Equipment SA	Ecuador	593 4 239 6970
Oy Hako Ground and Garden Ab	Finland	358 987 00733
Parkland Products Ltd.	New Zealand	64 3 34 93760
Prochaska & Cie	Østerrike	43 1 278 5100
RT Cohen 2004 Ltd.	Israel	972 986 17979
Riversa	Spania	34 9 52 83 7500
Roth Motorgerate GmbH & Co.	Tyskland	49 7144 2050
Sc Svend Carlsen A/S	Danmark	45 66 109 200
Solvert S.A.S.	Frankrike	33 1 30 81 77 00
Spypros Stavrinides Limited	Kypros	357 22 434131
Surge Systems India Limited	India	91 1 292299901
T-Markt Logistics Ltd.	Ungarn	36 26 525 500
Toro Australia	Australia	61 3 9580 7355
Toro Europe BVBA	Belgia	32 14 562 960



Toro-garantien

Betingelser og inkluderte produkter

The Toro Company og datterselskapet Toro Warranty Company garanterer, i henhold til en avtale mellom dem, i fellesskap å reparere de oppgitte Toro-produktene for originalkjøperen hvis de er mangelfulle i materialer eller utførelse.

Følgende tidsperioder gjelder fra kjøpsdatoen:

Produkter	Garantiperiode
Manuelle motordrevne gressklippere	2-års begrenset garanti
• Klippeenhet i stål	90 dager for kommersiell bruk 2 år for privatbruk ²
• Motor	To års løfte om garantert start (GTS) Les garantien fra motorprodusenten ¹
• Kraftoverføring	3 år
Elektriske håndholdte produkter	2-års begrenset garanti
Snøfresere	2-års begrenset garanti
• Ettrinns	45 dager for kommersiell bruk 2 år for privatbruk ²
• Totrinns	45 dager for kommersiell bruk 2 år for privatbruk ²
• Elektrisk	2 år for privatbruk ²
Alle enheter nedenfor	Les garantien fra motorprodusenten ¹
• Motor	90 dager for deler og arbeid
• Batteri	Ett år for kun deler
• Tilbehør	1 år
Bakmotortraktor	90 dager for kommersiell bruk 2 år for privatbruk ²
Plen- og hagetraktorer	90 dager for kommersiell bruk 2 år for privatbruk ²
TimeCutter Z-gressklippere	30 dager for kommersiell bruk 3 år for privatbruk ²
TITAN-gressklippere	3 år eller 240 timer ³
• Ramme	Livstid (kun opprinnelig eier) ⁴
TITAN MX-gressklippere	3 år eller 400 timer ³
• Ramme	Livstid (kun opprinnelig eier) ⁴

*Opprinnelig kjøper er den personen som opprinnelig kjøpte Toro-produktet.

¹Noen motorer som brukes på Toro-produkter dekkes av motorprodusentens garanti.

²Privat bruk betyr bruk av produktet på samme tomt som hjemmet ditt. Bruk på mer enn ett sted betraktes som kommersiell bruk, og garantien for kommersiell bruk vil dermed gjelde.

³Avhengig av hva som inntreffer først.

⁴Livstidsgaranti for ramme – Hvis hovedrammen, som består av delene som sveises sammen for å danne traktorstrukturen som andre komponenter (f.eks. motoren) er festet til, sprekker eller brykker ved normal bruk, vil den bli reparert eller erstattet (Toro velger dette) uten ekstra kostnader for deler eller arbeid. Rammeskader som skyldes feil- eller misbruk eller reparasjon som er nødvendig pga. rust eller korrosjon dekkes ikke.

Denne garantien omfatter deler og arbeidskostnader, men du må betale transportkostnadene.

Garantien kan ugyldiggjøres hvis timetelleren blir frakobles, endret eller viser tegn på tukling.

Eierens ansvar

Du må vedlikeholde Toro-produktet ved å følge vedlikeholdsprosedyrene som er beskrevet i *brugerhåndboken*. Det er du som dekker kostnadene til slikt rutinevedlikehold, enten det utføres av en forhandler eller av deg.

Instruksjoner for å innhente garantitjenester

Hvis du tror at ditt Toro-produkt inneholder en defekt i materialer eller arbeidskvalitet, følger du denne fremgangsmåten:

1. Kontakt selgeren for å avtale service på produktet. Hvis det av en eller annen grunn er umulig for deg å kontakte selgeren, kan du kontakte en Toro-autorisert forhandler for å avtale service.
2. Ta med deg produktet og kjøpsbevis (salgskvittering) til serviceforhandleren. Hvis du av en eller annen grunn er misfornøyd med serviceforhandlerens analyse eller med hjelpen du får, kan du kontakte oss på:

Customer Care Department, RLC Division
The Toro Company
8111 Lyndale Avenue South
Bloomington, MN 55420-1196, USA
Leder: Technical Product Support: 001-952-887-8248

Se vedlagt forhandlerliste

Elementer og betingelser som ikke inkluderes

Denne uttrykkelige garantien dekker ikke følgende:

- Kostnader for regelmessig vedlikehold eller slitasjedeler, for eksempel blader, rotorblader (skovl), skraperblader, remmer, drivstoff, smørefett, oljeskift, tennplugg og justering av kabel- og forbindelsesjusteringer eller bremsejusteringer.
- Alle produkter eller deler som er endret eller feilbrukt og må byttes eller repareres på grunn av normal slitasje, uhell eller manglende korrekt vedlikehold.
- Reparasjoner som er nødvendige pga. feilaktig bruk av drivstoff som ikke er friskt, eller manglende klargjøring av enheten før maskinen ikke skal brukes over en periode på over tre måneder
- Motor og drivverk. Disse dekkes av de aktuelle produsentgarantiene med separate vilkår og betingelser

Alle reparasjoner som dekkes av disse garantiene, må utføres av en autorisert Toro-serviceforhandler som bruker Toro-godkjente reservedeler.

Generelle betingelser

Kjøperen er dekket av nasjonal lovgivning innen hvert land. Rettighetene som kjøperen har med støtte i slike lover, er ikke begrenset av denne garantien.