



53 cm Recycler®-gräsklippare

Modellnr 20998—Serienr 311000001 och högre

Modellnr 20999—Serienr 311000001 och högre

Bruksanvisning

Introduktion

Denna gräsklippare av gåmodell med roterande knivar är avsedd att användas av privatkunder. Den är huvudsakligen konstruerad för att klippa gräs på väl underhållna gräsmattor runt bostäder. Den är inte konstruerad för att klippa snår eller för jordbruksändamål.

Läs denna information noga så att du lär dig att använda och underhålla produkten på rätt sätt, och för att undvika person- och produktskador. Du är ansvarig för att produkten används på ett korrekt och säkert sätt.

Kontakta gärna Toro direkt på www.Toro.com för att få information om produkter och tillbehör, hjälp med att hitta en återförsäljare eller för att registrera din produkt.

Kontakta en auktoriserad återförsäljare eller Toros kundservice och ha produktens modell- och serienummer till hands om du har behov av service, Toro originaldelar eller ytterligare information. Figur 1 visar var du finner produktens modell- och serienummer.

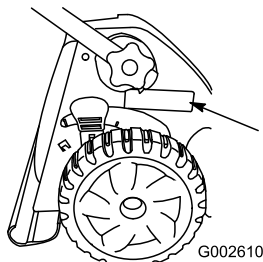

Figur 1

1. Modell- och serienummerplåt

Anteckna produktens modell- och serienummer här nedanför så är de lätta att hitta:

Modellnr _____
Serienr _____

I denna bruksanvisning anges potentiella risker och alla säkerhetsmeddelanden har markerats med en varningssymbol (Figur 2), som anger fara, som kan leda

till allvarlig personskada eller dödsfall om föreskrifterna inte följs.



Figur 2

1. Varningssymbol

Två ord används också i den här bruksanvisningen för att markera information. **Viktigt** anger speciell teknisk information och **Observera** anger allmän information som är värd att notera.

Denna produkt uppfyller alla relevanta europeiska direktiv. Mer information finns i den separata produktspecifika överensstämmelseförklaringen.

För modeller med angivna motorhästkrafter, beräknades motorns totala hästkrafter i verkstaden av motortillverkaren enligt SAE J1940. Den här motorgräsklipparklassens faktiska motorhästkrafter kommer vara avsevärt lägre då den är konfigurerad att uppfylla säkerhetskrav, utsläppsföreskrifter och funktionella krav.

Gör inga otillåtna ändringar av motorreglagen och ändra inte varvtalshållarens inställning. Om du gör det kan det leda till farliga situationer som resulterar i personskador.

Säkerhet

Felaktigt bruk eller underhåll av denna klippare kan leda till skada. Följ nedanstående säkerhetsföreskrifter för att minska risken för skada.

Toro har utformat och testat denna klippare för skäligt säker service. Om du inte följer nedanstående föreskrifter kan det leda till personskada.

Det är viktigt att du och andra användare läser och förstår innehållet i bruksanvisningen innan klipparen används. Då uppnås högsta säkerhet, bästa prestanda och ni lär känna maskinen. Var särskilt uppmärksam på varningssymbolen Figur 2

som betyder var försiktig, varning eller fara – ”föreskrifter för personlig säkerhet”. Läs och ta till dig anvisningarna eftersom de rör säkerheten. Om anvisningarna inte följs kan det leda till personskador.

Allmän säkerhet

Följande anvisningar har utarbetats i enlighet med EN 836.

Klippmaskinen kan slita av händer och fötter och slunga omkring föremål. Följ alltid alla säkerhetsanvisningar för att förhindra allvarliga skador eller dödsfall.

Utbildning

- Läs anvisningarna noga. Bekanta dig med reglagen och hur maskinen ska användas.
- Låt aldrig barn eller personer som inte känner till anvisningarna köra klipparen. Lokala föreskrifter kan begränsa förarens ålder.
- Kom ihåg att föraren är ansvarig för olyckor och risker som andra människor och deras ägodelar utsätts för.
- Se till att du förstår alla bilder som finns på klipparen eller som används i anvisningarna.

Bensin

VARNING – bensin är mycket brandfarligt. Vidta följande säkerhetsåtgärder:

- Förvara bränsle i dunkar avsedda för ändamålet.
- Fyll endast på maskinen med bensin utomhus och rök inte under påfyllning.
- Fyll på bränsle innan du startar motorn. Ta aldrig av bränsletankens lock och fyll inte på bränsle medan motorn är igång eller när motorn är varm.
- Om du spiller bensin ska du inte försöka starta motorn utan flytta klipparen från spillet och undvika att skapa några gnistor tills bensinångorna har skingrats.
- Sätt tillbaka locken på tankar och dunkar ordentligt.

Förberedelser

- Använd alltid ordentliga skor och långbyxor vid klippning. Kör inte maskinen barfota eller i sandaler.
- Undersök noga det område där maskinen ska köras, och avlägsna alla stenar, pinnar, ledningar, ben och andra föremål.
- Inspektera alltid klipparen innan användning för att kontrollera att skydd och säkerhetsanordningar, som

t.ex. gräsriktare och/eller -uppsamlare, sitter på plats och fungerar som de ska.

- Före körning bör du kontrollera så att inga knivar, knivbultar eller klippaggregat är slitna eller skadade. Byt ut slitna eller skadade knivar och bultar i satser så att balanseringen bibehålls.

Start

- Tippa inte klipparen när du startar motorn såvida den inte måste lutas för att starta. Om så är fallet ska du inte luta klipparen mer än absolut nödvändigt, och bara lyfta upp den del som är längst ifrån dig.
- Starta motorn försiktigt i enlighet med anvisningarna och håll fötterna på behörigt avstånd från kniven eller knivarna och inte framför utkastaren.

Körning

- Klipp aldrig om människor, särskilt barn, eller husdjur befinner sig i närheten.
- Klipp endast i dagsljus eller i bra belysning.
- Se upp för hål i terrängen och andra dolda faror.
- Håll inte händer eller fötter nära eller under roterande delar. Håll alltid avstånd till utkastaröppningen.
- Lyft aldrig upp eller bär en gräsklippare medan motorn är igång.
- Var mycket försiktig när du backar eller drar en handgräsklippare mot dig.
- Gå – spring aldrig.
- Sluttningar:
 - Klipp inte på väldigt branta sluttningar.
 - Var mycket försiktig i sluttningar.
 - Kör alltid tvärgående över sluttningar, aldrig upp och ned, och var mycket försiktig när du svänger i sluttningar.
 - Se till att du har bra fotfäste i sluttningar.
- Minska gasen när du använder drivkopplingen, framför allt på högre växlar. Sänk farten i sluttningar och i skarpa svängar för att förhindra att klipparen välter eller att du förlorar kontrollen över den.
- Stanna kniven om gräsklipparen måste tippas för transport på andra underlag än gräs och när gräsklipparen ska föras till och från klippområdet.
- Kör inte motorn i ett slutet utrymme där farlig koloxid kan ansamlas.
- Stäng av motorn
 - varje gång du lämnar gräsklipparen.
 - före bränslepåfyllning.
 - innan gräsuppsamlaren tas bort.

- innan klipphöjden justeras om den inte kan ställas in från förarplatsen.
- Stanna motorn och koppla bort tändkabeln
 - innan utkastaren rensas.
 - före kontroll, rengöring och arbete på gräsklipparen.
 - efter att ha kört på ett okänt föremål. Kontrollera noga om gräsklipparen har skadats och reparera eventuella skador innan du startar och kör klipparen igen.
 - om gräsklipparen börjar vibrera onormalt (kontrollera omedelbart).
- Blixtnedslag kan leda till allvarliga personskador eller dödsfall. Om det blixtrar eller åskar i området ska maskinen inte användas. Sök skydd.
- Se upp för trafik när du kör nära vägar eller korsar vägar.

Underhåll och förvaring

- Håll samtliga muttrar, bultar och skruvar åtdragna så att maskinen är i säkert bruksskick.
- Högtryckstvätta inte maskinen.
- Förvara aldrig maskinen med bensin i tanken i en byggnad där bensinångor kan antändas av en öppen låga eller gnista.
- Låt motorn svalna innan maskinen ställs undan i ett slutet utrymme.
- Håll motorn, ljuddämparen, batterifacket och förvaringsutrymme för bränsle fria från gräs, löv och överflödigt smörjmedel för att minska brandrisken.
- Undersök gräsutkastarens komponenter ofta och byt ut dem vid behov mot delar rekommenderade av tillverkaren.
- Byt ut slitna och skadade delar av säkerhetsskäl.
- Byt ut trasiga ljuddämpare.
- Om bränsletanken måste tömmas ska detta göras utomhus.
- Ändra inte inställningarna för motorns varvtalshållare och övervarva inte motorn. Om motorn körs med för högt varvtal kan riskerna för personskador öka.
- Var försiktig när en kniv roteras på maskiner med flera knivar, eftersom de andra knivarna kan rotera med.
- Var försiktig när justeringar utförs på gräsklipparen för att undvika att fingrarna fastnar mellan roterande knivar och maskinens fasta delar.
- **Köp endast Toro-originalreservdelar och tillbehör, för att säkerställa bästa prestanda och**

högsta säkerhet. Använd inte ”piratdelar”. De kan medföra säkerhetsrisker.

Ljudtryck

Enheten har en ljudtrycksnivå vid förarens öra på 89 dBA, som omfattar ett osäkerhetsvärde (K) på 1 dBA. Ljudtrycksnivån har fastställts enligt de rutiner som beskrivs i EN 836.

Ljudstyrka

Maskinen har en garanterad ljudstyrka på 98 dBA, som omfattar ett osäkerhetsvärde (K) på 1 dBA. Ljudstyrkenivån har fastställts enligt de rutiner som beskrivs i ISO 11094.

Hand-/armvibration

Uppmätt vibrationsnivå för vänster hand = 6,6 m/s².

Uppmätt vibrationsnivå för höger hand = 7,9 m/s².

Osäkerhetsvärde (K) = 3,1 m/s².

Uppmätta värden har fastställts enligt de förfaranden som beskrivs i EN 836.

Säkerhets- och instruktionsdekaler

Viktigt: Säkerhets- och instruktionsdekalerna sitter nära potentiella farozoner. Byt ut skadade dekaler.

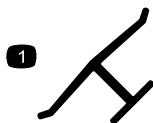

Tillverkarens logotyp

1. Visar att kniven är en originaldel från maskintillverkaren.



108-7450

1. Klipphöjd



108-7451

1. Klipphöjd

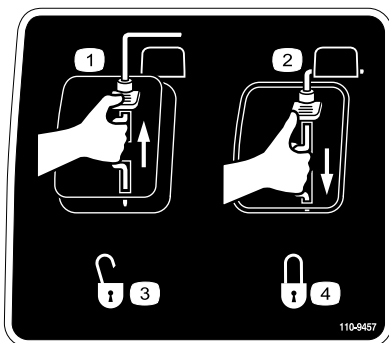

110-9457

- | | |
|--------------------|----------|
| 1. Motorn avstängd | 3. Olåst |
| 2. Motorn påslagen | 4. Låst |

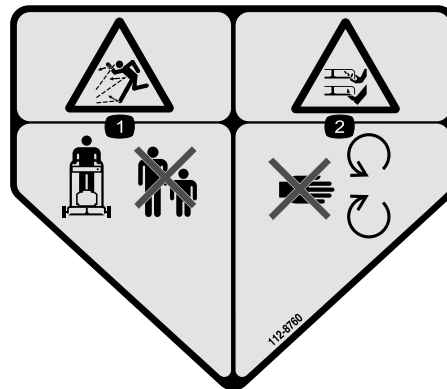

112-8760

1. Risk för utslungade föremål – håll kringstående personer på behörigt avstånd från maskinen.
2. Avkapnings-/avslitningsrisk för händer och fötter – håll dig på avstånd från rörliga delar.

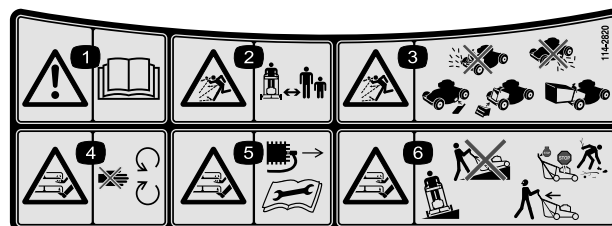

114-2820

- | | |
|---|--|
| 1. Varning – läs bruksanvisningen. | 4. Avkapnings-/avslitningsrisk för händer och fötter, gräsklipparkniv – håll dig på avstånd från rörliga delar. |
| 2. Risk för utslungade föremål – håll kringstående personer på behörigt avstånd från maskinen. | 5. Avkapnings-/avslitningsrisk för händer och fötter, gräsklipparkniv – ta ut tändningsnyckeln och läs anvisningarna innan du utför service eller underhåll på gräsklipparen. |
| 3. Risk för utslungade föremål – använd inte gräsklipparen om inte den bakre utkastarpluggen eller uppsamlaren är på plats, och kör inte heller gräsklipparen om inte sidoutkastarskyddet eller gräsriktaren sitter på plats. | 6. Avkapnings-/avslitningsrisk för händer och fötter, gräsklipparkniv – kör inte maskinen uppför och nedför sluttningar utan från sida till sida. Stäng av motorn innan du lämnar körpositionen och titta bakom dig när du backar. |

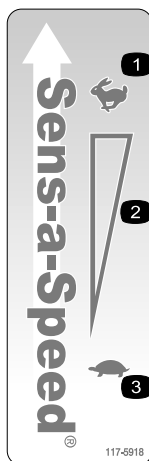

117-5918

1. Snabbt
2. Steglös reglerbar inställning
3. Långsamt

Instalação

Viktigt: Ta bort och släng skyddsplasten som täcker motorn.

1

Fälla upp handtaget

Inga delar krävs

Tillvägagångssätt

1. Fäll upp handtaget såsom visas i Figur 3 och Figur 4.

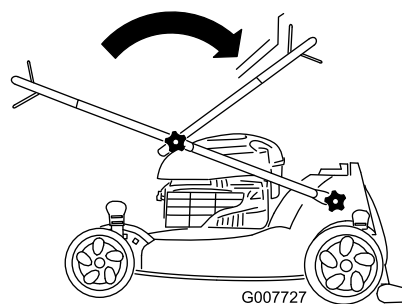

Figur 3

Modell 20998 visas

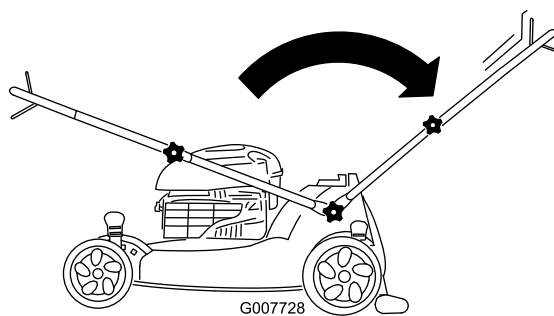

Figur 4

Modell 20998 visas

2. Dra åt alla vred på handtaget.

3. Flytta det övre handtaget till önskat läge och dra åt det övre handtagsvredet ordentligt (endast modell 20999) (Figur 5).

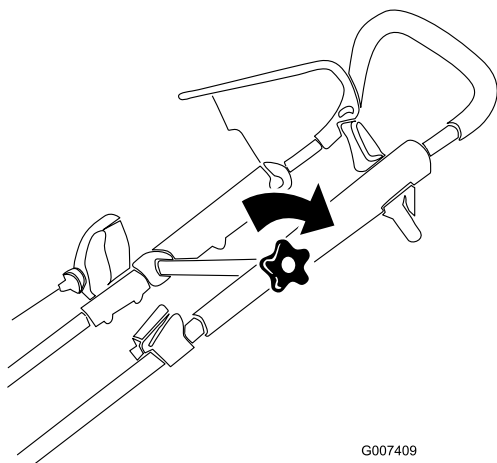

Figur 5

Obs: Om du fyller på för mycket olja i motorn får du tappa av lite såsom anges i Byta ut motorolja.

3. Sätt i oljestickan ordentligt.

Viktigt: *Byt motorolja efter de första fem arbetstimmar*na och därefter årligen. Se Byta ut motorolja.

3

Montera återvinningspluggen eller gräsuppsamlaren

Inga delar krävs

Tillvägagångssätt

Du måste montera återvinningspluggen (för återvinning eller sidoutkast) eller gräsuppsamlaren (för uppsamling) korrekt – annars **startar inte motorn**.

Klipparen är utrustad med en säkerhetsbrytare längst ner i en kanal längst upp till höger på klipparens baksida. Brytaren gör att klipparen inte kan startas utan en återvinningsplugg eller gräsuppsamlare. På så vis förhindras att klipparen slungar ut skräp på operatören genom den bakre utkastaren.

För att brytaren ska kunna upptäcka att det finns en återvinningsplugg måste överdelen på återvinningspluggspaken **ligga helt mot botten av kanalen** (Figur 7).

2

Fylla på olja i motorn

Inga delar krävs

Tillvägagångssätt

Viktigt: Klipparen levereras utan olja i motorn.

1. Ta bort oljestickan (Figur 6).

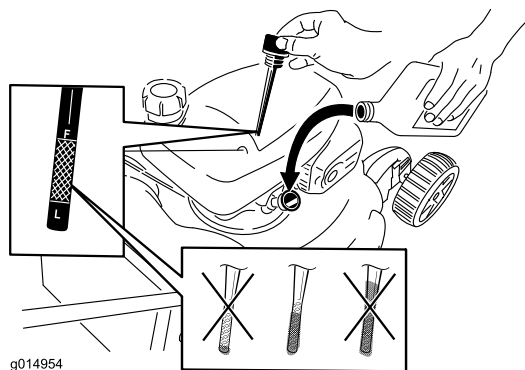

Figur 6

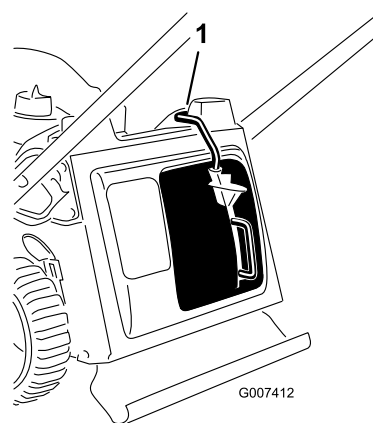

Figur 7

2. Fyll **långsamt** på olja i påfyllningsröret tills nivån når markeringen **Full** på oljestickan (Figur 6). **Fyll inte på för mycket.** (Maximal påfyllning: 0,59 l, typ: renande SAE 30-olja med API-klassificering SF, SG, SH, SJ, SL eller högre.)

1. Överdelen på återvinningspluggspaken i brytarkanalen

1. Sätt in återvinningspluggen i klipparen om den inte redan är monterad (Figur 8).

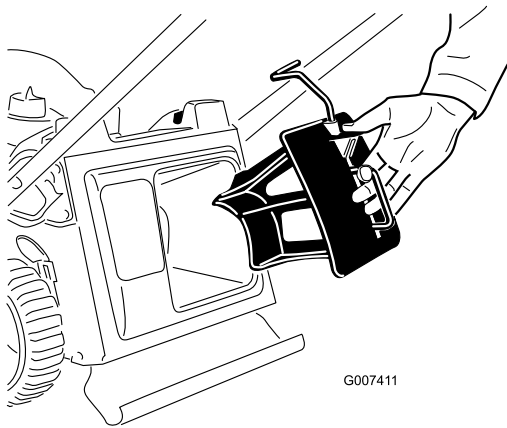

Figur 8

Obs: Om spaken inte hakar i ordentligt ska du koppla bort vajern från tändstiftet och se om det finns skräpansamlingar i tunneln. Ta i så fall bort skräpet.

2. Tryck in knappen på spaken med tummen och för in återvinningspluggen hela vägen i öppningen (Figur 9).

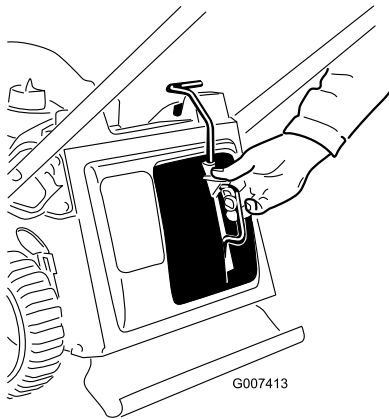

Figur 9

3. Släpp upp knappen på spaken och se till att överdelen på spaken ligger helt inne i brytarkanalerna (Figur 10). **Om överdelen på spaken inte ligger i brytarkanalerna kommer klipparen inte att starta!**

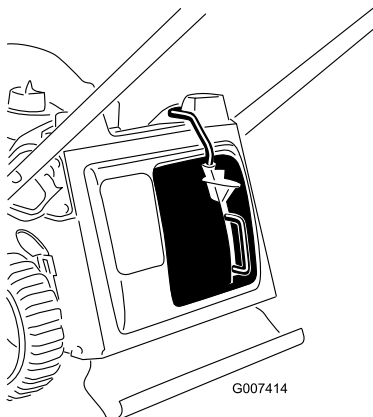

Figur 10

Produktöversikt

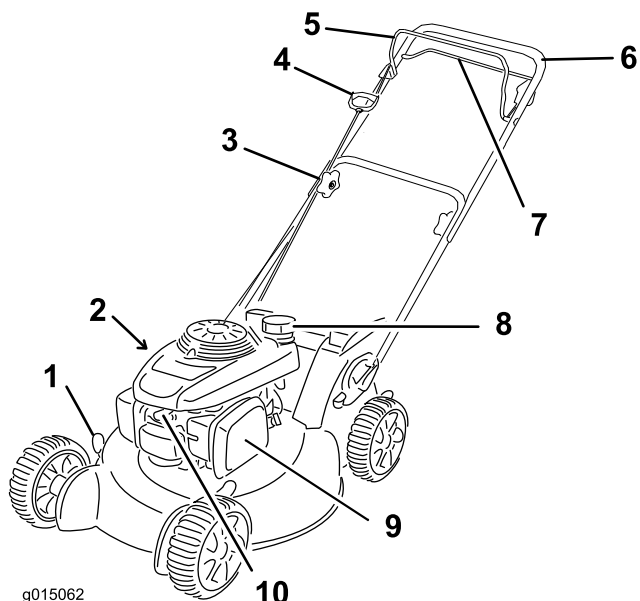

g015062

10
Figur 11
Modell 20998

- | | |
|--------------------------|------------------------|
| 1. Klipphöjdsspak (4) | 6. Övre handtag |
| 2. Påfyllning/oljesticka | 7. Självdrivningsstång |
| 3. Övre handtagsvred | 8. Tanklock |
| 4. Startsnöre | 9. Luftfilter |
| 5. Knivstyrstång | 10. Tändstift |

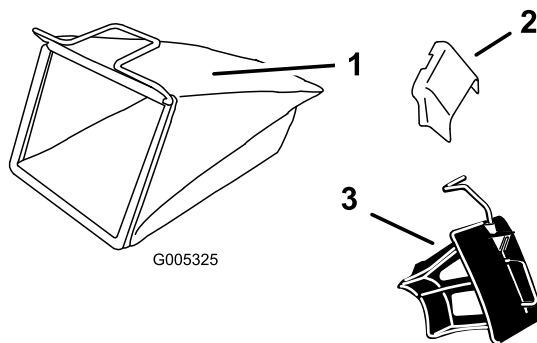

G005325

Figur 13

- | | |
|-------------------|---------------------------------|
| 1. Gräsuppsamlare | 3. Återvinningsplugg (monterad) |
| 2. Sidoutkastare | |

Specifikationer

Modell	Vikt	Längd	Bredd	Höjd
20998	34 kg	145 cm	56 cm	99 cm
20999	38 kg	157 cm	56 cm	112 cm

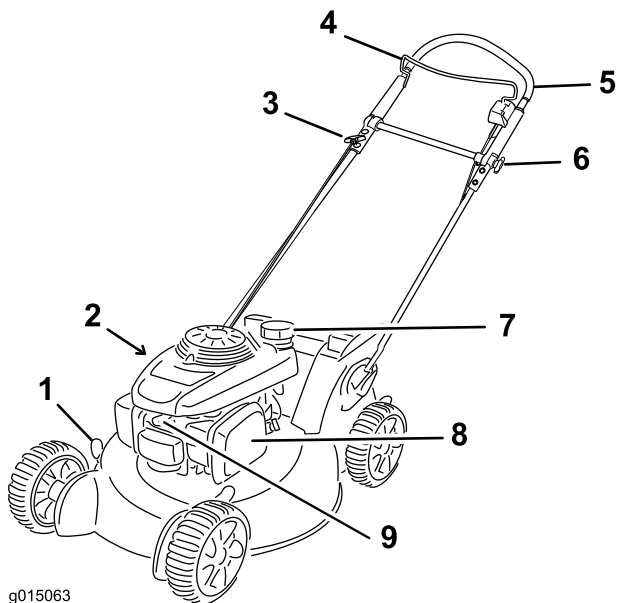

g015063

Figur 12
Modell 20999

- | | |
|--------------------------|----------------------|
| 1. Klipphöjdsspak (4) | 6. Övre handtagsvred |
| 2. Påfyllning/oljesticka | 7. Tanklock |
| 3. Startsnöre | 8. Luftfilter |
| 4. Knivstyrstång | 9. Tändstift |
| 5. Övre handtag | |

Körning

Fylla på bränsletanken

▲ FARA

Bensin är mycket brandfarligt och explosivt. En sådan brand eller explosion kan ge dig och andra personer brännskador.

- För att förhindra att statisk elektricitet antänder bensinen ska bensindunken och/eller klipparen placeras på marken före påfyllning, inte i ett fordon eller ovanpå ett föremål.
- Fyll tanken utomhus, då motorn är kall. Torka upp utspillt bränsle.
- Hantera inte bensin när du röker eller är i närheten av en öppen låga eller gnistor.
- Förvara bensin i en godkänd bränsledunk som förvaras oåtkomligt för barn.

Fyll bränsletanken med färsk, blyfri regularbensin från en bensinmack som ingår i en av de större kedjorna (Figur 14).

Viktigt: Tillsätt en stabiliserare till bränslet vid alla tidpunkter på året, för att få mindre startproblem. Blanda stabiliseraren med bensin som är max. 30 dagar gammal.

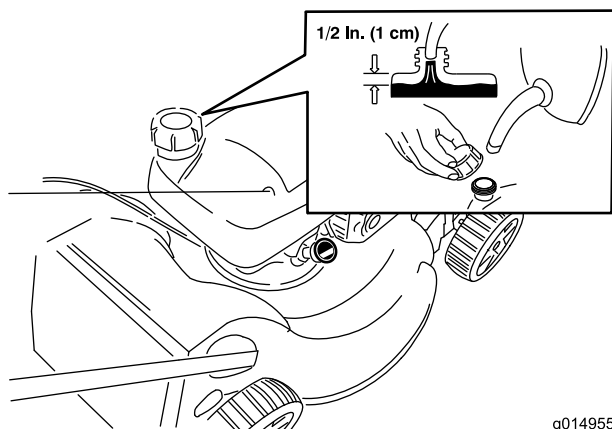

Figur 14

1. 1 cm

Kontrollera oljenivån i motorn

Serviceintervall: Varje användning eller dagligen

1. Ta ut oljestickan, torka av den och sätt sedan tillbaka den ordentligt (Figur 15).

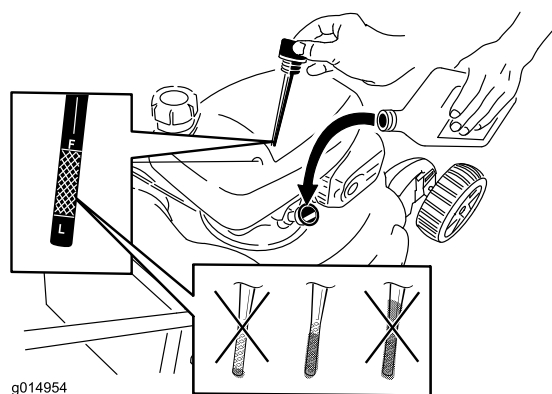

Figur 15

2. Ta ut oljestickan och kontrollera oljenivån (Figur 15). Om oljenivån är under markeringen **Add** på oljestickan fyller du långsamt på olja i påfyllningsröret så att nivån höjs till markeringen **Full** på oljestickan. **Fyll inte på för mycket.** (Maximal påfyllning: 0,59 l, typ: renande SAE 30-olja med API-klassificering SF, SG, SH, SJ, SL eller högre.)
3. Sätt i oljestickan ordentligt.

Justera klipphöjden

▲ VARNING

Vid justering av klipphöjden kan du komma i kontakt med en roterande kniv, vilket kan leda till allvarliga skador.

- Stäng av motorn och vänta tills alla rörliga delar har stannat.
- Stick inte in fingrarna under kåpan vid justering av klipphöjden.

▲ VAR FÖRSIKTIG

Om motorn har varit igång kan ljuddämparen vara het och orsaka brännskador. Håll avstånd till den heta ljuddämparen.

Justera klipphöjden. Ställ in alla fyra hjulen på samma höjd.

Obs: Flytta alla fyra klipphöjdsreglagen framåt för att lyfta gräsklipparen. Flytta dem bakåt för att sänka gräsklipparen (Figur 16).

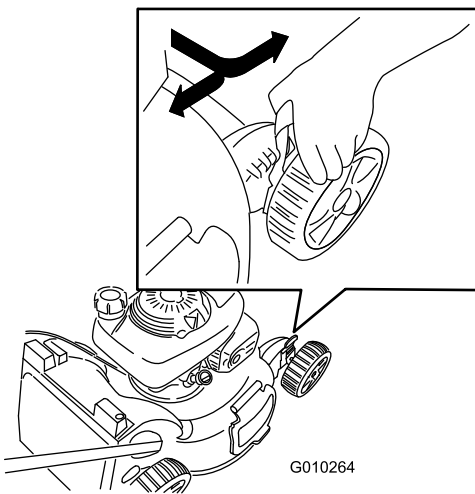

Figur 16

Obs: Klipphöjdsinställningarna är 25 mm, 38 mm, 51 mm, 64 mm, 76 mm, 89 mm, 102 mm samt 114 mm.

Justera det övre handtagets höjd

Endast modell 20999

Du kan höja eller sänka handtaget till en nivå som passar dig.

Obs: Det övre handtaget kan inte höjas högre än det nedre handtagets vinkel.

1. Lossa det övre handtagsvredet (Figur 17).

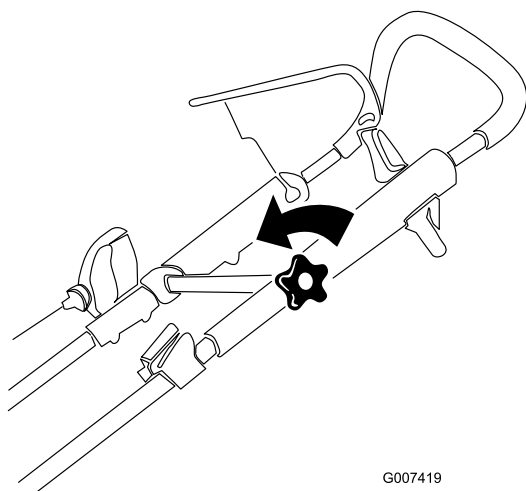

Figur 17

2. Flytta det övre handtaget till önskat läge (Figur 18).

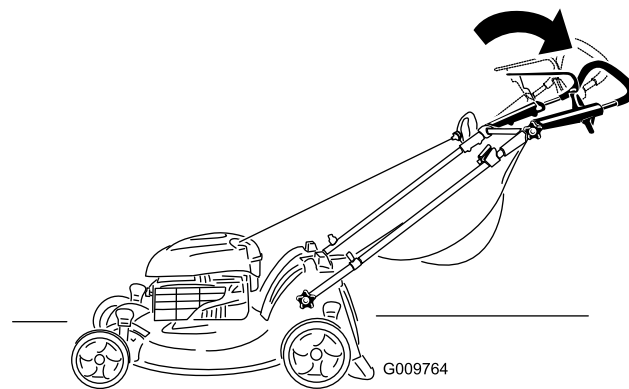

Figur 18

3. Dra åt det övre handtagsvredet ordentligt (Figur 19).

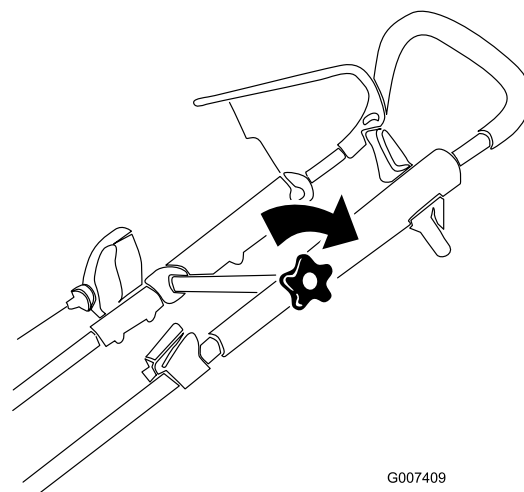

Figur 19

Starta motorn

Viktigt: Klipparen har en säkerhetsbrytare som gör att klipparen endast kan startas om återvinningspluggen eller gräsuppsamlaren först har monterats ordentligt på klipparen.

1. Montera återvinningspluggen (Figur 20) eller gräsuppsamlaren (Figur 21) på klipparen.

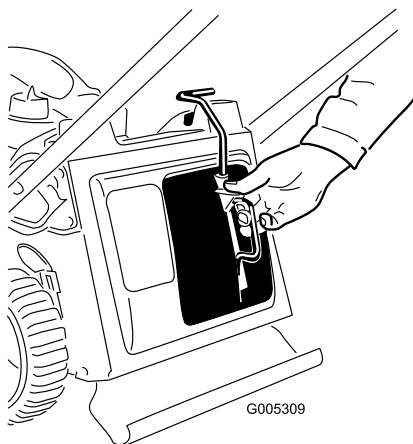

Figur 20

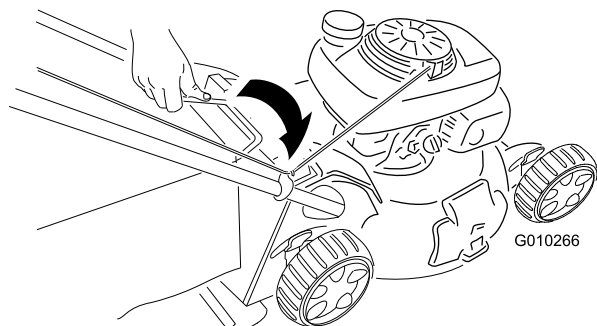

Figur 21

2. Håll knivstyrstången mot handtaget och dra i startsnöret (Figur 22 eller Figur 23).

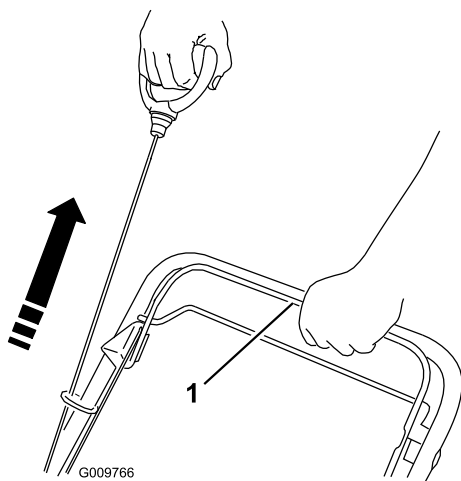

Figur 22

Endast modell 20998

1. Knivstyrstång

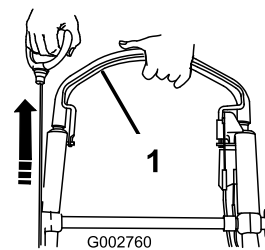

Figur 23

Endast modell 20999

1. Knivstyrstång

Obs: Kontakta en auktoriserad återförsäljare om klipparen fortfarande inte startar.

Använda drivningen

Endast modell 20998

För att använda självdrivningen trycker du in självdrivningsstången (Figur 24) mot handtaget och håller kvar den där.

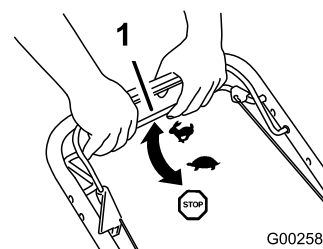

Figur 24

1. Självdrivningsstång

Släpp självdrivningsstången för att koppla ur självdrivningen.

Obs: Den maximala självdrivningshastigheten är fast. Om du vill sänka hastigheten ökar du mellanrummet mellan självdrivningsstången och handtaget.

Använda självdrivningen

Endast modell 20999

När du ska köra klipparen med självdrivning går du helt enkelt rakt fram med händerna på det övre handtaget och armbågarna längs sidorna. Gräsklipparen håller automatiskt samma tempo som du (Figur 25 och Figur 26).

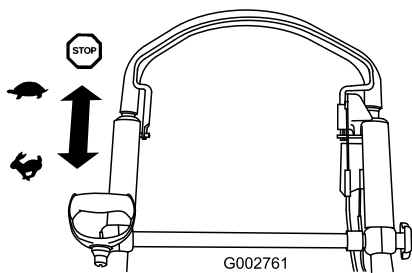

Figur 25

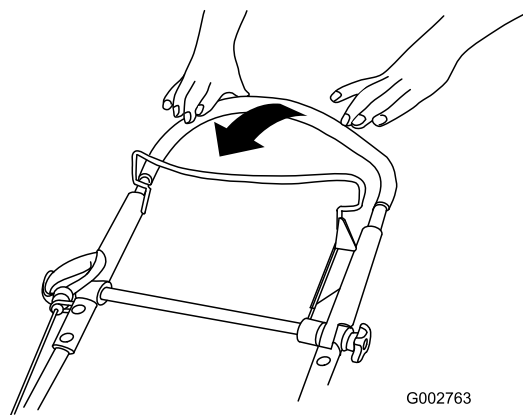

Figur 27
Modell 20999 visas

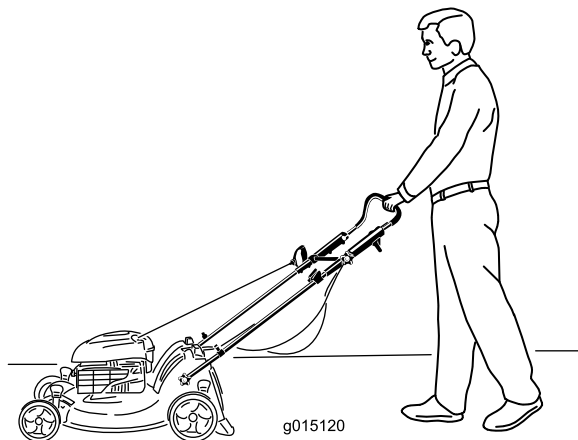

Figur 26

Obs: Om gräsklipparen inte rullar bakåt av sig själv efter självdrivning ska du stanna, hålla händerna stilla och låta klipparen rulla några centimeter framåt så att drivhjulet kopplas ur. Du kan även försöka sträcka in handen till metallhandtaget precis under det personliga hastighetshandtaget och skjuta klipparen några centimeter framåt. Om klipparen fortfarande inte rullar bakåt med lätthet kontaktar du en auktoriserad återförsäljare.

Stänga av motorn

Serviceintervall: Varje användning eller dagligen—Kontrollera att motorn stannar inom tre sekunder efter det att knivstyrstängan släpps.

Släpp knivstyrstängan för att stänga av motorn (Figur 27).

Viktigt: När du släpper knivstyrstängan ska både motorn och kniven stanna inom tre sekunder. Om de inte stannar ordentligt slutar du genast använda klipparen och kontaktar en auktoriserad återförsäljare.

Återanvända klippet

Din gräsklippare levereras färdig för att kunna återvinna gräs och lövklipp tillbaka ned i gräsmattan.

Ta bort gräsuppsamlaren om den är monterad på gräsklipparen (se Ta bort gräsuppsamlaren) innan du återvinner klippet. Ta bort sidoutkastarriktaren om den är monterad på gräsklipparen (se Ta bort sidoutkastarriktaren) innan du återvinner klippet.

Viktigt: Klipparen har en säkerhetsbrytare som gör att klipparen endast kan startas om återvinningspluggen först har monterats ordentligt på klipparen (Figur 28).

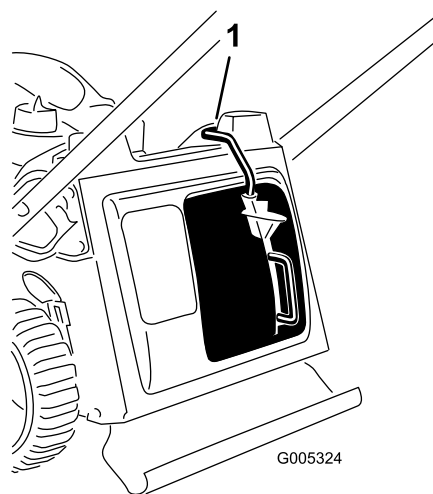

Figur 28

1. Överdelen på återvinningspluggspaken i brytarkanalen

Samla upp klippet

Använd gräsuppsamlaren när du vill samla upp gräs- och lövklipp från gräsmattan.

Ta bort sidoutkastarriktaren om den är monterad på gräsklipparen och lås sidoutkastarens lucka (se Ta bort sidoutkastarriktaren) innan du återvinner klipppet.

⚠ VARNING

Kniven är skarp – kontakt med kniven kan orsaka allvarliga personskador.

Stanna motorn och vänta tills alla rörliga delar har stannat innan du lämnar förarplatsen.

Montera gräsuppsamlaren

1. Ta bort återvinningspluggen (Figur 29).

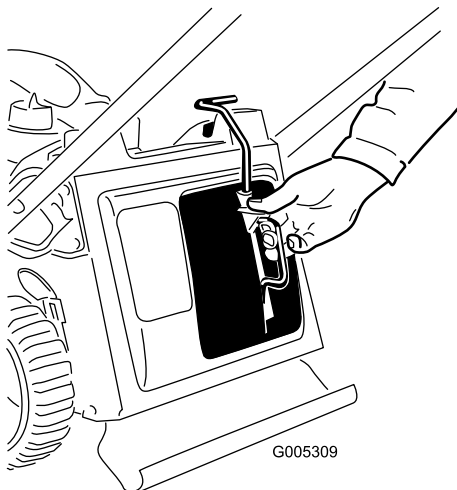

Figur 29

2. För in startsnöret längs den nedre styrningen (Figur 30).

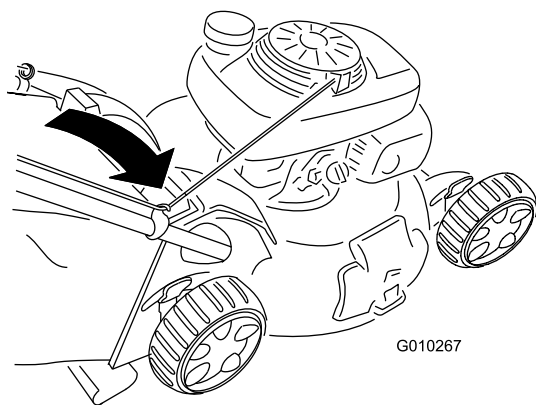

Figur 30

gräsuppsamlaren först har monterats ordentligt på klipparen.

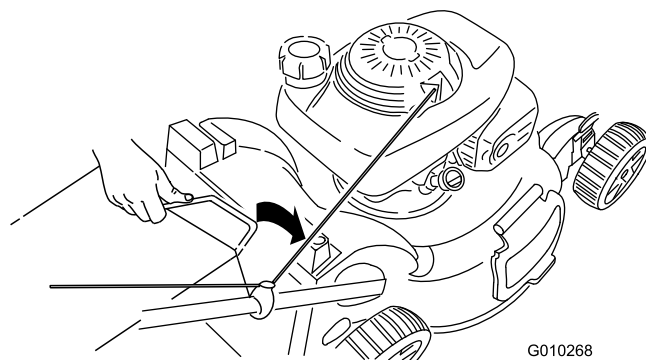

Figur 31

Ta bort gräsuppsamlaren

1. För in startsnöret längs den nedre styrningen (Figur 32).

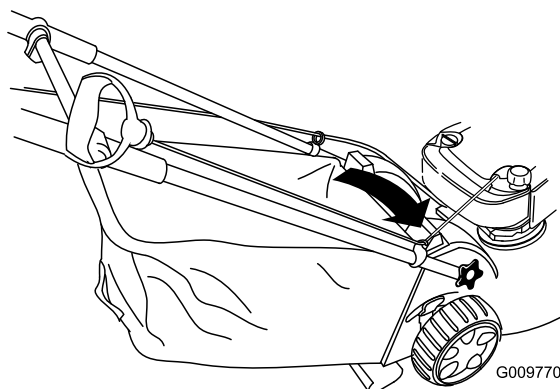

Figur 32

2. Lyft ut gräsuppsamlarens handtag ur skårorna längst upp på klipparen, och ta bort uppsamlaren från klipparen (Figur 33).

Obs: Startsnöret åker ur den nedre styrningen när du drar i handtaget.

3. Sätt in gräsuppsamlarens handtag i skårorna längst upp på klipparen (Figur 31).

Viktigt: Klipparen har en säkerhetsbrytare som gör att klipparen endast kan startas om

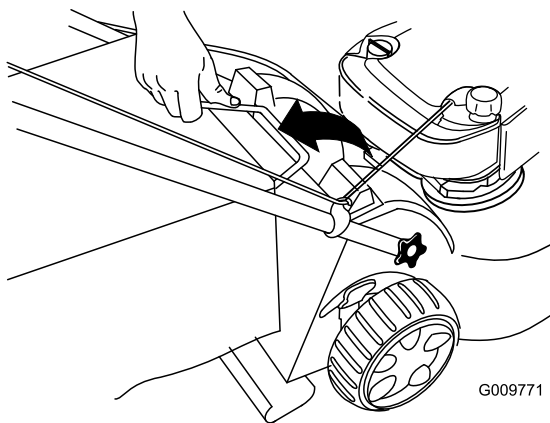

Figur 33

3. Sätt i återvinningspluggen (Figur 34).

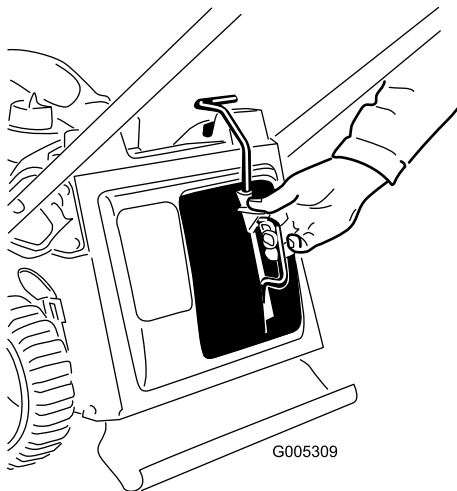

Figur 34

Använda sidoutkastaren för klippet

Använd sidoutkastaren för att klippa mycket högt gräs.

Om uppsamlaren är monterad på gräsklipparen tar du bort den och sätter i återvinningspluggen (se Ta bort gräsuppsamlaren) innan du använder sidoutkastaren för klippet.

Viktigt: Klipparen har en säkerhetsbrytare som gör att klipparen endast kan startas om återvinningspluggen först har monterats ordentligt på klipparen (se Återanvända klippet).

Montera sidoutkastarriktaren

1. Lossa sidoutkastarluckan (Figur 35).

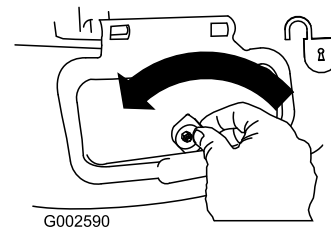

Figur 35

2. Lyft upp sidoutkastarluckan (Figur 36).

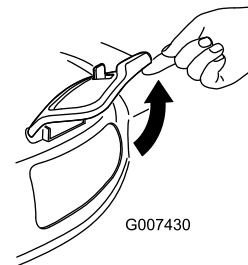

Figur 36

3. Montera sidoutkastarriktaren och stäng luckan till riktaren (Figur 37).

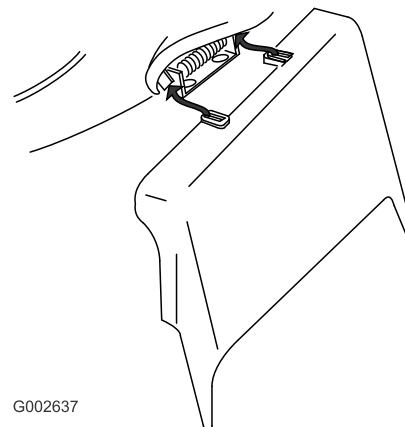

Figur 37

Ta bort sidoutkastarriktaren

Utför stegen ovan i omvänd ordning för att ta bort sidoutkastarriktaren.

Viktigt: Lås fast sidoutkastarluckan när du stängt den (Figur 38).

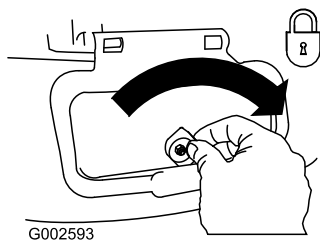

Figur 38

Arbetstips

Allmänna klipptips

- Røj området som ska klippas från pinnar, stenar, ledningar, grenar och annat skräp som kniven kan gå emot.
- Undvik att låta kniven gå emot massiva objekt. Kör aldrig över ett föremål avsiktligt.
- Stanna motorn om du kör på något föremål eller om klipparen börjar vibrera. Ta bort tändkabeln från tändstiftet och se noga efter om klipparen har skadats.
- Montera en ny kniv när klippssäsongen börjar för att garantera bästa resultat.
- Byt ut kniven vid behov mot en Toro-originalkniv.

Klippa gräs

- Klipp endast cirka en tredjedel av grässtrået åt gången. Klipp inte med en inställning som är lägre än 51 mm, såvida inte gräset är glest eller det är sent på hösten då gräset växer långsammare. Se Justera klipphöjden.
- Om du klipper gräs som mer än 15 cm högt kan det vara bra att först klippa med den högsta klipphöjdsinställningen och gå sakta, och sedan klippa en gång till med en lägre klipphöjd för att få bästa klippresultat. Om gräset är för högt kan klipparen täppas igen och det kan leda till motorstopp.
- Klipp bara torrt gräs och torra löv. Vått gräs och våta löv har en tendens att klumpas ihop på marken, vilket kan leda till motorstopp eller att klipparen täpps igen.

⚠ VARNING

Vått gräs och våta löv kan orsaka allvarliga skador om du halkar och rör vid kniven. Klipp endast vid torra förhållanden.

- Byta klippriktning. Det underlättar fördelningen av det klippa gräset vilket ger en jämn gödning.
- Försök med en eller flera av åtgärderna nedan om du inte är nöjd med klippresultatet:
 - Byt ut kniven eller låt slipa den.
 - Gå saktare när du klipper.
 - Høj gräsklipparens klipphöjdsinställning.
 - Klipp gräset oftare.
 - Överlappa klippsvarningarna istället för att klippa en hel svepning varje gång.
 - Ställ in klipphöjden på ett lägre spår för framhjulen än för bakhjulen. Sätt t.ex. framhjulen på 51 mm och bakhjulen på 64 mm.

Klippa löv

- Efter avslutad klippning bör halva gräsmattan synas genom täcket av sönderskurna löv. Det kan vara nödvändigt att gå över löven mer än en gång.
- Om lövtäcket på gräsmattan är högre än 12 cm ställer du in den främre klipphöjden ett eller två spår högre än den bakre klipphöjden.
- Sakta ned klippastigheten om gräsklipparen inte skär löven tillräckligt fint.

Underhåll

Obs: Vänster och höger sida på maskinen är lika med förarens vänstra respektive högra sida vid normal körning.

Rekommenderat underhåll

Underhållsintervall	Underhållsförfarande
Efter de första 5 timmarna	<ul style="list-style-type: none">• Byta oljan i motorn.
Varje användning eller dagligen	<ul style="list-style-type: none">• Kontrollera oljenivån i motorn.• Kontrollera att motorn stannar inom tre sekunder efter det att knivstyrstången släpps.• Rensa bort gräsclipp och smuts från gräsclipparens undersida.
Var 25:e timme	<ul style="list-style-type: none">• Byt ut luftfiltret. Byt ut det oftare vid dammiga arbetsförhållanden.
Före förvaring	<ul style="list-style-type: none">• Töm bränsletanken innan reparation och årlig förvaring.
Årligen	<ul style="list-style-type: none">• Byta oljan i motorn.• Smörja kugghjulen.• Smörj det övre handtaget.• Byt ut kniven eller låt slipa den (oftare om kniven snabbt blir slö).• Läs i Bruksanvisningen till motorn för ytterligare information om årliga underhållsförfaranden.

Viktigt: Läs i *Bruksanvisningen till motorn* för ytterligare information om underhållsförfaranden.

Underhållsförberedelser

1. Stäng av motorn och vänta tills alla rörliga delar har stannat.
2. Lossa tändkabeln från tändstiftet (Figur 39) innan du utför underhåll.

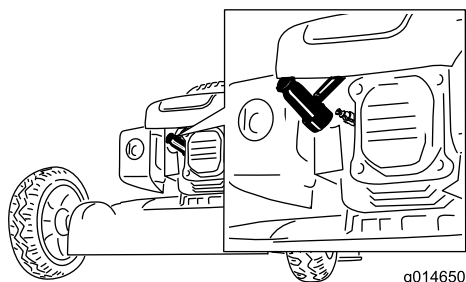

Figur 39

3. Anslut tändkabeln till tändstiftet efter att du utfört underhåll.

Viktigt: Kör motorn som vanligt tills bränsletanken är tom innan du tippa klipparen för att byta olja eller kniv. Använd en handpump för att avlägsna bränslet om du måste tippa klipparen innan bränslet har tagit slut. Lägga alltid klipparen på sidan med luftfiltret uppåt.

⚠ VARNING

Bränslet kan läcka ut när man tippa gräsclipparen. Bensin är brandfarligt, explosivt och kan orsaka personskador.

Kör motorn tills tanken är tom eller töm tanken på bensin med en handpump; sug aldrig ut med en hävert.

Byta luftfiltret

Serviceintervall: Var 25:e timme

Byt ut luftfiltret årligen (oftare vid dammiga eller smutsiga arbetsförhållanden). Se Underhållsförberedelser.

1. Använd en skruvmejsel för att öppna luftfilterskyddet (Figur 40).

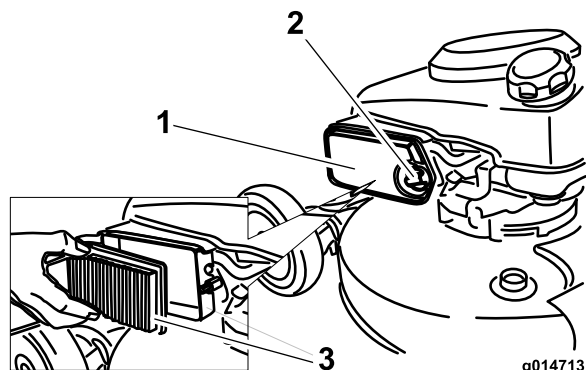

Figur 40

2. Byt ut luftfiltret (Figur 40).
3. Sätt tillbaka skyddet.

Byta ut motoroljan

Serviceintervall: Efter de första 5 timmarna
Årligen

Kör motorn i några minuter före oljebytet för att värma oljan. Varm olja rinner lättare och för med sig mer föroreningar.

1. Utför underhållsförberedelser, se Underhållsförberedelser.
2. Ta bort oljestickan (Figur 41).

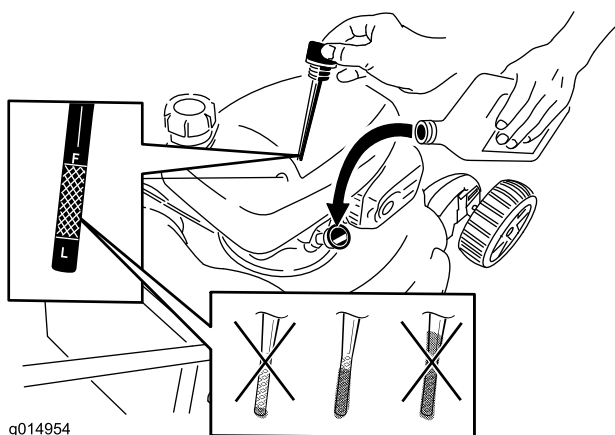

Figur 41

3. Tippa gräsklipparen på sidan (med luftfiltret uppåt) för att tömma ut den använda oljan genom påfyllningsröret (Figur 42).

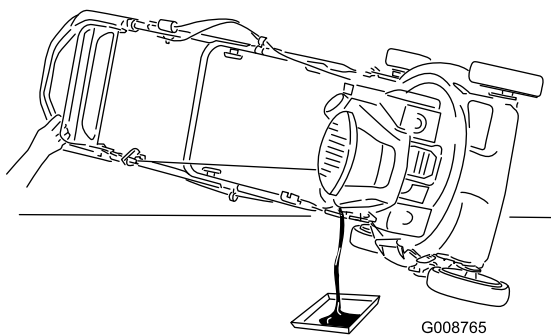

Figur 42

4. Fyll **långsamt** på olja i påfyllningsröret tills nivån når markeringen **Full** på oljestickan (Figur 41). **Fyll inte på för mycket.** (Maximal påfyllning: 0,59 l, typ: renande SAE 30-olja med API-klassificering SF, SG, SH, SJ, SL eller högre.)
5. Sätt i oljestickan ordentligt.
6. Kassera den använda oljan enligt lokala föreskrifter på en återvinningsstation.

Smörja kugghjulen

Serviceintervall: Årligen

1. Ta bort hjulbulten i mitten på varje **bakhjul** och ta bort de bakre hjulen.
2. Applicera smörjolja på hjulets in- och utsida så som bilden visar Figur 43.

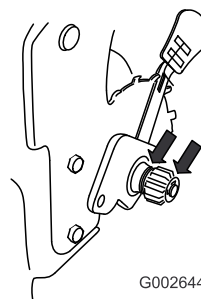

Figur 43

3. Montera de bakre hjulen.

Smörja det övre handtaget

Serviceintervall: Årligen

Endast modell 20999

Smörj höger och vänster sida på det övre handtaget med silikonssprej med låg viskositet varje år eller vid behov.

1. Spreja den yttre plaständen på det inre handtaget (Figur 44).

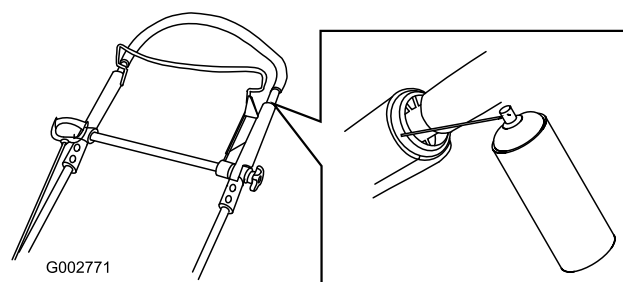

Figur 44

Obs: Använd röret som medföljer sprejen för att rikta sprejstrålen.

2. Tryck ner det övre handtaget helt och spreja plastinsidan på det yttre handtaget (Figur 45).

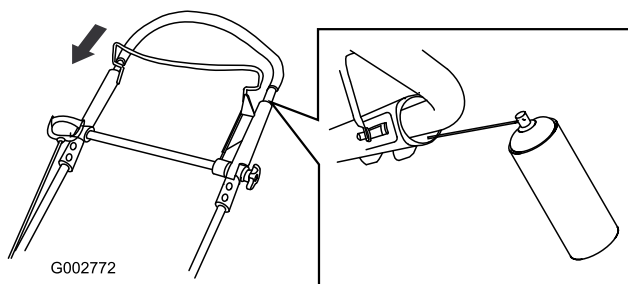

Figur 45

Justera drivkabeln

Endast modell 20998

Om du monterar en ny drivkabel eller om drivkabeln inte är justerad kan du justera den.

1. Lossa muttern som håller fast kabeln (Figur 46).

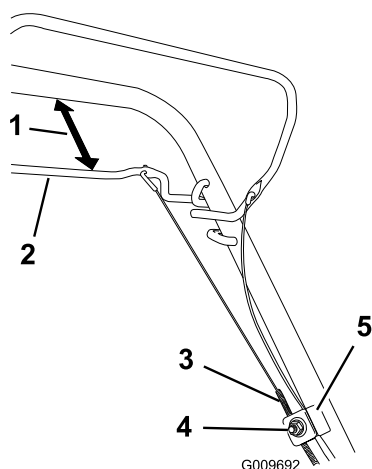

Figur 46

- | | |
|------------------------|----------------------------------|
| 1. 25 till 38 mm | 4. Mutter som håller fast kabeln |
| 2. Självdrivningsstång | 5. Kabelstöd |
| 3. Kabelhölje | |

2. Håll självdrivningsstången 25 till 38 mm från handtaget (Figur 46).
3. Dra nedåt (mot klipparen) tills kabeln är sträckt (Figur 46).
4. Dra åt muttern som håller fast kabeln.
5. Släpp självdrivningsstången och kontrollera att kabeln är lös.

Obs: Kabeln måste vara lös när självdrivningsstången är i frisläppt läge. Annars kan det hända att gräsklipparen förflyttar sig när stången är urkopplad.

Justera drivningen

Endast modell 20999

Om klipparens självdrivning inte fungerar som den ska behöver du justera drivkabeln.

1. Lossa muttern på kabelfästet (Figur 47).

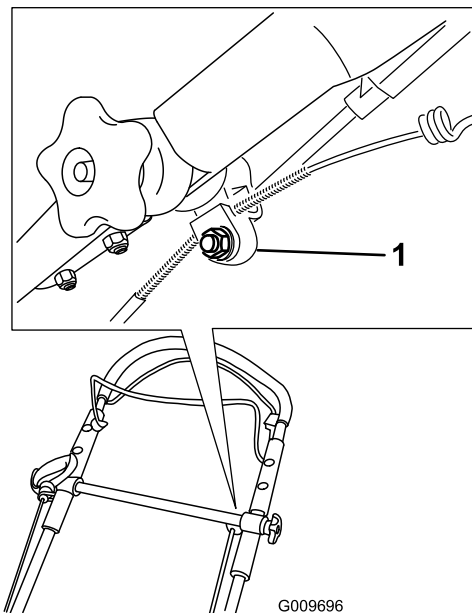

Figur 47

1. Kabelfäste

2. Dra det övre handtaget bakåt så långt det går.

Obs: Se avsnittet Smörja det övre handtaget om det går trögt att röra på handtaget.

3. Dra kabelhöljet nedåt så att den exponerade kabeln sträcks (Figur 48).

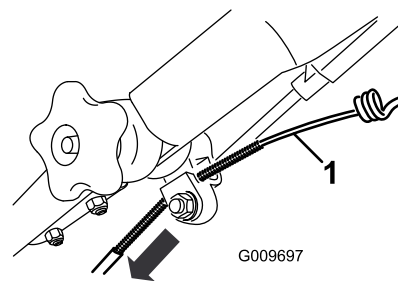

Figur 48

1. Exponerad kabel

4. Dra kabelhöljet uppåt ca 3 mm.

Obs: Du kan placera en linjal mot översidan på det svarta kabelfästet och mäta hur mycket den övre änden på kabelhöljet rör sig (Figur 49).

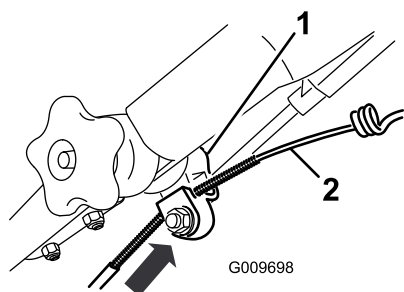

Figur 49

1. Kabelfäste
2. Kabelhölje

Obs: Om kabelhöljet flyttas uppåt minskar markhastigheten, och om höljet flyttas nedåt ökar markhastigheten.

5. Dra åt muttern ordentligt.
6. Starta klipparen och kontrollera justeringen.

Obs: Om självdrivningen fortfarande inte är korrekt inställd upprepar du denna procedur.

Byta ut kniven

Serviceintervall: Årligen

Viktigt: För att montera kniven korrekt behöver du en skiftnyckel. Om du inte har någon skiftnyckel eller inte vill utföra den här proceduren kontaktar du en auktoriserad återförsäljare.

Kontrollera kniven var gång du får slut på bensin. Byt omedelbart ut kniven om den är skadad eller sönder. Byt ut kniven eller låt slipa den om bladet är slött eller repigt.

⚠ VARNING

Kniven är skarp – kontakt med kniven kan orsaka allvarliga personskador.

Använd handskar då du handskas med kniven.

1. Lossa tändkabeln från tändstiftet. Se Underhållsförberedelser.
2. Lägg klipparen på sidan med luftfiltret uppåt.
3. Håll kniven stilla med hjälp av en tråkloss (Figur 50).

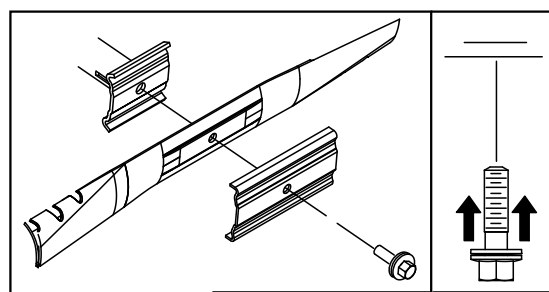

Figur 50

4. Ta bort kniven och spara alla monteringsdelar (Figur 50).
5. Sätt fast den nya kniven och alla monteringsdelar (Figur 50).

Viktigt: Låt knivens böjda del peka mot klipparkåpan.

6. Dra åt knivbulten till ett moment på 82 Nm.

Viktigt: En bult åtdragen till ett moment på 82 Nm är mycket hårt åtdragen. Lägg din tyngd på spärrhaken eller skiftnyckeln och dra åt bulten ordentligt, samtidigt som du håller fast kniven med en tråkloss. Det är mycket svårt att dra åt bulten för mycket.

Rengöra klipparen

Serviceintervall: Varje användning eller dagligen

⚠ VARNING

Det kan lossna material från under klipparkåpan.

- Använd ögonskydd.
 - Stå kvar i körläge (bakom handtaget).
 - Håll kringstående på avstånd.
1. Spruta en vattenstråle framför det **högra** bakhjulet medan motorn är igång och gräsklipparen befinner sig på en plan stenbelagd yta (Figur 51).

Obs: Vattnet kommer att skvätta upp längs kniven och skölja bort klippet.

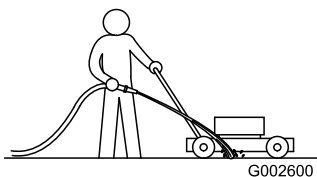

Figur 51

2. Stäng av vattnet och flytta gräsklipparen till ett torrt område när det inte längre kommer ut något klipp.
3. Kör motorn i några minuter för att låta kåpan torka så att den inte rostar.

Förvaring

Förvara klipparen i ett svalt, rent och torrt utrymme.

Förbereda klipparen för förvaring

⚠ VARNING

Bensinångor kan explodera.

- Förvara inte bensin längre än 30 dagar.
 - Förvara inte klipparen i ett slutet utrymme nära öppen eld.
 - Låt motorn svalna innan den ställs i förvaring.
1. När du ska fylla på bränsle för sista gången på året ska du tillsätta bränslestabiliserare till bränslet enligt motortillverkarens anvisningar.
 2. Kör klipparen tills motorn stannar på grund av bensinstopp.
 3. Snapsa motorn och starta den igen.
 4. Låt motorn vara igång tills den stannar. När du inte kan starta motorn längre är den tillräckligt torr.
 5. Koppla ur tändkabeln från tändstiftet och anslut kabeln till kabelhållaren.
 6. Ta bort tändstiftet och tillsätt 30 ml olja genom tändstiftshålet och dra **sakta** i startsnöret flera gånger, för att fördela oljan i cylindern. Detta förhindrar att cylindern rostar när maskinen inte används.
 7. Montera tändstiftet löst.
 8. Dra åt alla muttrar, bultar och skruvar.
 9. Ladda batteriet i 24 timmar. Koppla sedan ur batteriladdaren och förvara klipparen i ett uppvärmt utrymme. Om du måste förvara klipparen i ett uppvärmt utrymme måste du ladda batteriet var 90:e dag.

Fälla ned handtaget

⚠ VARNING

Om du fäller upp eller ned handtaget på fel sätt kan detta skada kablar och resultera i ett farligt driftstillstånd.

- Skada inte kablarna när du fäller upp och ned handtaget.
- Kontakta en auktoriserad återförsäljare om en kabel skadas.

1. Lossa handtagsvreden tills du fritt kan röra det övre handtaget (Figur 52).

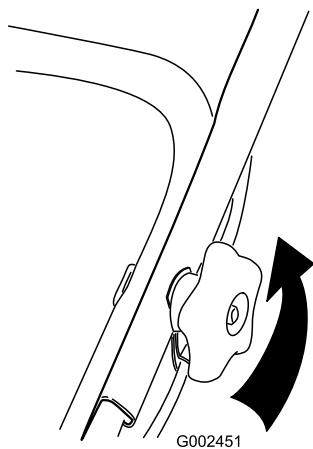

Figur 52

-
2. Fäll det övre handtaget framåt så som bilden visar Figur 53.

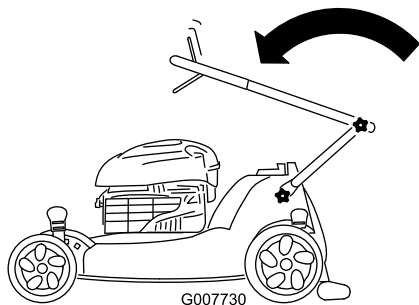

Figur 53

Modell 20998 visas

-
3. Utför stegen ovan i omvänd ordning för att fälla ut handtaget.

Ta klipparen ur förvaring

1. Ta bort tändstiftet och snurra motorn snabbt med startsnöret för att blåsa bort överbliven olja från cylindern.
2. Sätt tillbaka tändstiftet och dra åt det med en momentnyckel till 20 Nm.
3. Anslut tändkabeln till tändstiftet.

Anteckningar:

Lista över internationella återförsäljare

Återförsäljare:	Land:	Telefonnummer:
Atlantis Su ve Sulama Sisstemleri Lt	Turkiet	90 216 344 86 74
Balama Prima Engineering Equip.	Hongkong	852 2155 2163
B-Ray Corporation	Korea	82 32 551 2076
Casco Sales Company	Puerto Rico	787 788 8383
Ceres S.A.	Costa Rica	506 239 1138
CSSC Turf Equipment (pvt) Ltd.	Sri Lanka	94 11 2746100
Cyril Johnston & Co.	Nordirland	44 2890 813 121
Equiver	Mexiko	52 55 539 95444
Femco S.A.	Guatemala	502 442 3277
G.Y.K. Company Ltd.	Japan	81 726 325 861
Geomechaniki of Athens	Grekland	30 10 935 0054
Guandong Golden Star	Kina	86 20 876 51338
Hako Ground and Garden	Sverige	46 35 10 0000
Hako Ground and Garden	Norge	47 22 90 7760
Hayter Limited (U.K.)	Storbritannien	44 1279 723 444
Hydroturf Int. Co Dubai	Förenade Arabemiraten	97 14 347 9479
Hydroturf Egypt LLC	Egypten	202 519 4308
Ibea S.P.A.	Italien	39 0331 853611
Irriamc	Portugal	351 21 238 8260
Irrigation Products Int'l Pvt Ltd.	Indien	86 22 83960789
Jean Heybroek b.v.	Nederländerna	31 30 639 4611
Lely (U.K.) Limited	Storbritannien	44 1480 226 800
Maquiver S.A.	Colombia	57 1 236 4079
Maruyama Mfg. Co. Inc.	Japan	81 3 3252 2285
Metra Kft	Ungern	36 1 326 3880
Mountfield a.s.	Tjeckien	420 255 704 220
Munditol S.A.	Argentina	54 11 4 821 9999
Oslinger Turf Equipment SA	Ecuador	593 4 239 6970
Oy Hako Ground and Garden Ab	Finland	358 987 00733
Parkland Products Ltd.	Nya Zeeland	64 3 34 93760
Prochaska & Cie	Österrike	43 1 278 5100
RT Cohen 2004 Ltd.	Israel	972 986 17979
Riversa	Spanien	34 9 52 83 7500
Roth Motorgerate GmbH & Co.	Tyskland	49 7144 2050
Sc Svend Carlsen A/S	Danmark	45 66 109 200
Solvart S.A.S.	Frankrike	33 1 30 81 77 00
Spypros Stavrinides Limited	Cypern	357 22 434131
Surge Systems India Limited	Indien	91 1 292299901
T-Markt Logistics Ltd.	Ungern	36 26 525 500
Toro Australia	Australien	61 3 9580 7355
Toro Europe BVBA	Belgien	32 14 562 960



Toros garanti

Fel och produkter som omfattas

The Toro Company och dess dotterbolag Toro Warranty Company garanterar gemensamt, och i enlighet med ett avtal dem emellan, att åt den ursprungliga köparen* reparera de &ToroShort-produkter som anges nedan om material- eller tillverkningsfel förekommer.

Följande tidsperioder gäller från inköpsdatumet:

Produkter	Garantiperiod
Manuell motordriven klippare	Två års begränsad garanti
• Ståldäck	90 dagars kommersiellt bruk
	Två års privat bruk ²
• Motor	Två års GTS-startgaranti
	Se motortillverkarens garanti ¹
• Drivsystem	Tre år
Elektriska handhållna produkter	Två års begränsad garanti
Snöslungor	Två års begränsad garanti
• Enstegs	45 dagars kommersiellt bruk
	Två års privat bruk ²
• Tvåstegs	45 dagars kommersiellt bruk
	Två års privat bruk ²
• Elektrisk	Två års privat bruk ²
Alla enheter nedan	Se motortillverkarens garanti ¹
• Motor	90 dagars delar och arbete
• Batteri	1 år endast delar
• Redskap	Ett år
Åkgräsklippare med motor bak	90 dagars kommersiellt bruk
	Två års privat bruk ²
Åkgräsklippare	90 dagars kommersiellt bruk
	Två års privat bruk ²
TimeCutter Z-klippare	30 dagars kommersiellt bruk
	Tre års privat bruk ²
TITAN-klippare	3 år eller 240 timmar ³
• Ram	Begränsad (endast ursprunglig ägare) ⁴
TITAN MX-klippare	3 år eller 400 timmar ³
• Ram	Begränsad (endast ursprunglig ägare) ⁴

*Med Ursprunglig köpare avses den person som ursprungligen köpte Toro-produkten.

¹Vissa motorer som används i Toro-produkter har en garanti från motortillverkaren.

²Med "privat bruk" avses bruk av produkten i hemmet. Om produkten används på fler än ett ställe räknas det som kommersiellt bruk och då gäller garantin för kommersiellt bruk.

³Beroende på vilket som inträffar först.

⁴Garanti för ramen. Om huvudramen, det vill säga de delar som svetsats tillsammans för att forma den traktorstruktur som andra komponenter, t.ex. motorn, är monterade på, spricker eller går sönder vid normalt bruk, kommer ramen att repareras eller bytas ut, enligt Toros val, i enlighet med garantin utan krav på reservdels- och arbetskostnader från garantiinnehavaren. Ramfel på grund av felaktig användning eller missbruk samt fel eller reparationer som uppstår/sker på grund av rost eller korrosion omfattas inte av garantin.

Den här garantin täcker kostnaden för delar och arbete, men du får själv stå för eventuella transportkostnader.

Garantin upphör att gälla om timmätaren kopplas från, ändras eller visar tecken på att någon har försökt att manipulera den.

Ägarens ansvar

Du måste underhålla din Toro-produkt enligt de underhållsförfaranden som beskrivs i *bruksanvisningen*. Sådant rutinunderhåll bekostas av dig, oavsett om det utförs av en återförsäljare eller av dig själv.

Anvisningar för garantiservice

Följ denna procedur om du tror att det är något fel på din Toro-produkt rörande material eller utförande:

1. Kontakta din försäljningsrepresentant för att ordna produktservice. Om du av någon anledning inte kan kontakta din representant kan du i stället kontakta en Toro-auktoriserad återförsäljare för att få service där.
2. Ta med produkten och inköpsbeviset (kvittot) till återförsäljaren. Om du av någon anledning är missnöjd med återförsäljarens analys eller med den hjälp du får är du välkommen att kontakta oss på:

Customer Care Department, RLC Division
The Toro Company
8111 Lyndale Avenue South
Bloomington, MN 55420-1196
Chef: Teknisk produktsupport: 001-952-887-8248

Se bifogad återförsäljarlista.

Produkter och fel som inte omfattas

Denna uttryckliga garanti omfattar inte följande:

- Kostnader för regelbundet underhåll eller slitdelar, som knivar, rotorblad (paddlar), skrapor, remmar, bränsle, smörjmedel, oljebyten, tändstift, kablar/kablage eller bromsjusteringar.
- Alla produkter eller delar som ändras, används felaktigt eller som måste bytas ut eller repareras på grund av olyckshändelse eller brist på underhåll.
- Nödvändiga reparationer på grund av underlåtenhet att använda färskt bränsle (ej mer än en månad gammalt) eller underlåtenhet att förbereda enheten korrekt för en längre tids driftstopp (över en månad).
- Motor och transmission. Dessa omfattas av respektive tillverkarens garantier med separata villkor och regler

Alla reparationer som omfattas av denna garanti måste utföras av en auktoriserad Toro-återförsäljare med reservdelar som godkänts av Toro.

Allmänna villkor

Köparens rättigheter regleras av de nationella lagar som gäller i respektive land. De rättigheter köparen har i dessa lagar begränsas inte genom denna garanti.