



Kit protégé-courroie

Tondeuse autoportée TimeCutter® ZS 3200

N° de modèle 120-7770

Instructions de montage

Ces instructions ne doivent pas être communiquées au client.

Ces instructions s'adressent au concessionnaire et concernent la pose de protégé-courroies supplémentaires pour les machines vendues en France.

Sécurité

Autocollants de sécurité et d'instruction



Des autocollants de sécurité et des instructions bien visibles sont placés près de tous les endroits potentiellement dangereux. Remplacez tout autocollant endommagé ou manquant.



120-1119

1. Risque d'incendie – lisez le *Manuel de l'utilisateur*.



110-6691

1. Risque de projections – tenez les spectateurs à bonne distance de la machine.
2. Risque de projections par la tondeuse – n'utilisez pas la machine sans le déflecteur, l'obturateur d'éjection ou le système de ramassage.
3. Risque de coupure/mutilation des mains ou des pieds – ne vous approchez pas des pièces mobiles.

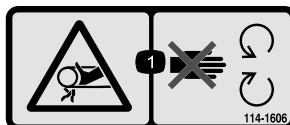

114-1606

1. Risque de coincement dans la courroie – gardez toutes les protections en place.

Montage

1

Préparatifs d'installation

Aucune pièce requise

Procédure

Important: Si vous ne connaissez pas bien les particularités de fonctionnement de cette machine, reportez-vous au *Manuel de l'utilisateur* avant de l'utiliser. Le manuel contient des informations importantes concernant l'utilisation de la machine. Si vous n'avez pas pris connaissance de ces informations, vous pouvez vous blesser gravement ou blesser d'autres personnes.

1. Garez la machine sur une surface de niveau et plane offrant suffisamment d'espace de chaque côté du plateau de coupe.

⚠ ATTENTION

Avant toute intervention sur la machine, arrêtez le moteur, serrez le frein de stationnement, enlevez la clé de contact et débranchez le bougie.

⚠ PRUDENCE

Si vous laissez la clé dans le commutateur d'allumage, quelqu'un pourrait mettre le moteur en marche et vous blesser gravement, ainsi que les personnes à proximité.

Avant tout entretien, enlevez la clé de contact et débranchez le fil de la bougie. Écartez le fil pour éviter tout contact accidentel avec la bougie.

2. Vérifiez que le sachet de pièces détachées contient bien toutes les pièces mentionnées dans ce document.
3. Déposez le plateau de coupe et poussez-le pour le sortir de sous le groupe de déplacement ; reportez-vous au *Manuel de l'utilisateur* de ce modèle.

2

Montage du protège-courroie du plateau

Pièces nécessaires pour cette opération:

1	Défecteur gauche de plateau de coupe
1	Défecteur droit de plateau de coupe
1	Défecteur supérieur de plateau de coupe
6	Boulon à tête hexagonale (M6-1X16)
6	Contre-écrou (NIM6-1)

Procédure

Montez les déflecteurs de plateau gauche, droit et supérieur avec 6 boulons à tête hexagonale et 6 contre-écrous, comme illustré à la Figure 1.

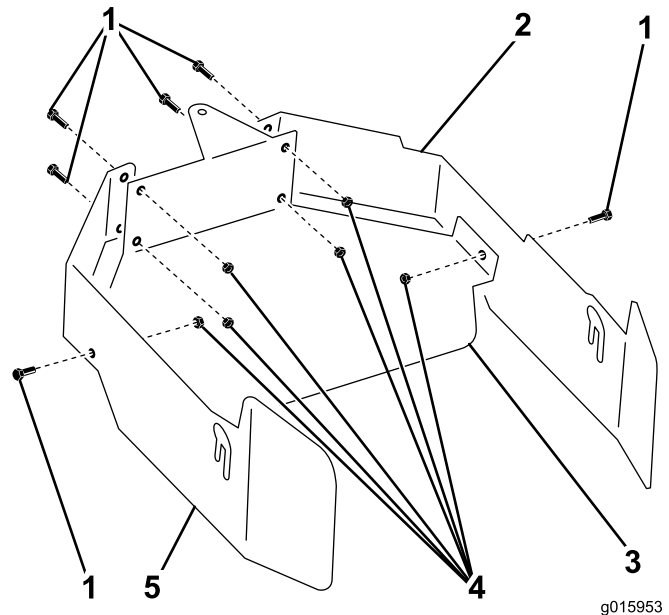

Figure 1

1. Boulon à tête hexagonale (M6-1X16) (6)
2. Défecteur gauche de plateau de coupe
3. Défecteur supérieur de plateau de coupe
4. Contre-écrou (NIM6-1) (6)
5. Défecteur droit de plateau de coupe

3

Montage du protège-courroie du plateau de coupe

Pièces nécessaires pour cette opération:

1	Boulon à tête hexagonale (M8-1,25X20)
1	Rondelle (M8)
1	Contre-écrou (NIM8-1,25)

Procédure

1. Desserrez, **mais ne retirez pas**, l'écrou à embase sur l'extérieur de chaque support de suspension à l'arrière du plateau (voir Figure 2).

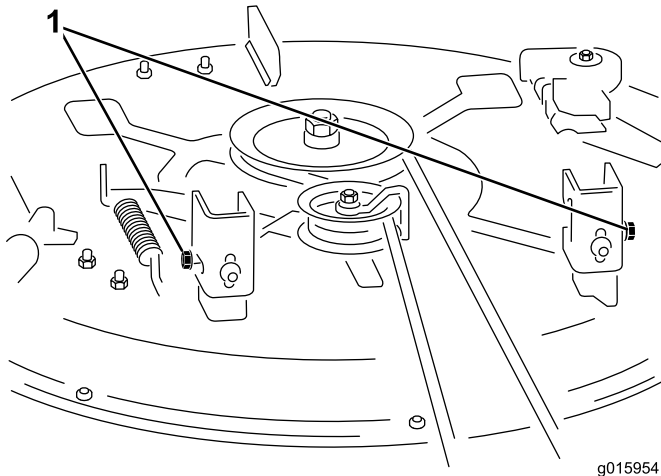

Figure 2

g015954

1. Desserrez les écrous à embase extérieurs
2. Montez le protège-courroie assemblé sur le plateau de coupe, comme illustré à la Figure 3 ; serrez fermement toutes les fixations.

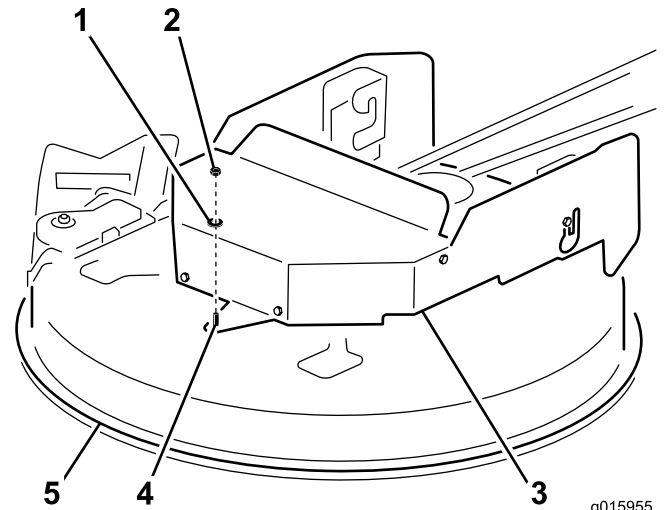

Figure 3

g015955

1. Rondelle (M8)
2. Contre-écrou (NIM8-1,25)
3. Protège-courroie du plateau de coupe
4. Boulon à tête hexagonale (M8-1,25X20)
5. Plateau

3. Vérifiez que le protège-courroie ne touche à aucun moment les pièces en mouvement, qu'il ne cause pas de dommages aux câbles, flexibles ou autres composants, et qu'il ne gêne pas le bon fonctionnement du plateau de coupe.

4

Montage du protège-courroie arrière

Pièces nécessaires pour cette opération:

2	Protège-courroie arrière
---	--------------------------

Procédure

1. De chaque côté de la machine, desserrez, **mais ne retirez pas**, les 2 boulons à tête hexagonale situés sur le cadre, juste devant chaque roue arrière.
2. Prenez un protège-courroie arrière et insérez les crans situés sur le dessus de la plaque sous les têtes hexagonales des boulons, et serrez les boulons solidement (voir Figure 4).

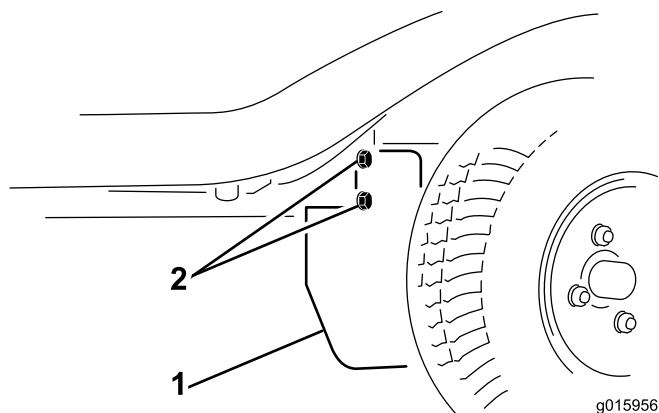

Figure 4

1. Protège-courroie arrière 2. Boulons à tête hexagonale

-
3. Vérifiez que le protège-courroie ne touche à aucun moment les pièces en mouvement, qu'il ne cause pas de dommages aux câbles, flexibles ou autres composants, et qu'il ne gêne pas le bon fonctionnement du groupe de déplacement.

5

Fixation du plateau de coupe

Aucune pièce requise

Procédure

1. Repoussez le plateau sous la machine, montez-le sur le groupe de déplacement et réglez-le comme expliqué dans le *Manuel de l'utilisateur* pour ce modèle.
2. Vérifiez que les protège-courroie ne touchent à aucun moment les pièces en mouvement, qu'ils ne causent pas de dommages aux câbles, flexibles ou autres composants, et qu'ils ne gênent pas le bon fonctionnement du plateau de coupe et du groupe de déplacement.