



Kit de acoplamiento de repuesto

Unidad de tracción Sand Pro 3040 y 5040

Nº de modelo 120-3477

Instrucciones de instalación

Piezas sueltas

Utilice la tabla siguiente para verificar que no falta ninguna pieza.

Procedimiento	Descripción	Cant.	Uso
1	Acoplamiento de goma	1	Instalación del kit.
	Perno de cabeza hexagonal	4	
	Contratuercas	4	
	Buje de la bomba	1	
	Buje del motor	1	
	Tornillo de fijación de cabeza cuadrada (1/2 pulgada)	3	
	Tornillo de fijación de cabeza cuadrada (3/4 pulgada)	1	

1

Piezas necesarias en este paso:

1	Acoplamiento de goma
4	Perno de cabeza hexagonal
4	Contratuercas
1	Buje de la bomba
1	Buje del motor
3	Tornillo de fijación de cabeza cuadrada (1/2 pulgada)
1	Tornillo de fijación de cabeza cuadrada (3/4 pulgada)

Procedimiento

1. Retire el protector que cubre el hidrostato.
2. Retire los 4 pernos, 4 espaciadores y 4 tuercas indicados en Figura 1 de manera que permanezcan ensamblados un disco de goma y el acoplador central.



Figura 1

1. Retirar estas fijaciones
3. Retire el disco y el acoplamiento central del lado del soporte del motor y la unidad de tracción (Figura 2).

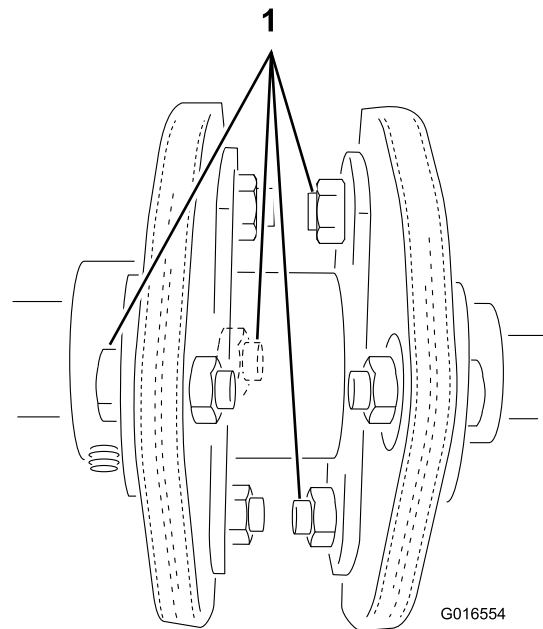

Figura 2

1. Disco y acoplamiento central

4. Retire el otro buje, y el buje y el disco, retirando los tornillos de fijación de cabeza cuadrada de los bujes y retirando cuidadosamente los bujes de los ejes.

Nota: Retire los bujes de los ejes con cuidado para retener la chaveta de cada buje para su uso futuro.

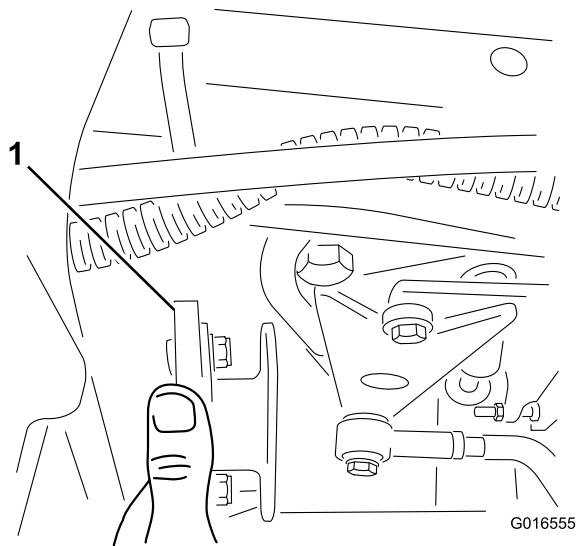
5. Instale el buje nuevo del motor pero no apriete todavía los 2 tornillos de fijación (1/2 pulgada).
6. Instale el buje nuevo de la bomba, asegurándose de que el tornillo de fijación de 1/2 pulgada está en el taladro correspondiente a la chaveta, y el tornillo de fijación de 3/4 pulgada está en el taladro más profundo.

Importante: No apriete todavía estos tornillos de fijación, porque si lo hace, puede precargar el acoplamiento y acortar gravemente la vida de los componentes del acoplamiento.

7. Inserte el acoplamiento de goma y sujételo a los acoplamientos de fundición del motor y de la bomba con los herrajes suministrados con las piezas sueltas.

Nota: Monte los acoplamientos de fundición en las orejas elevadas, según se muestra en Figura 3.

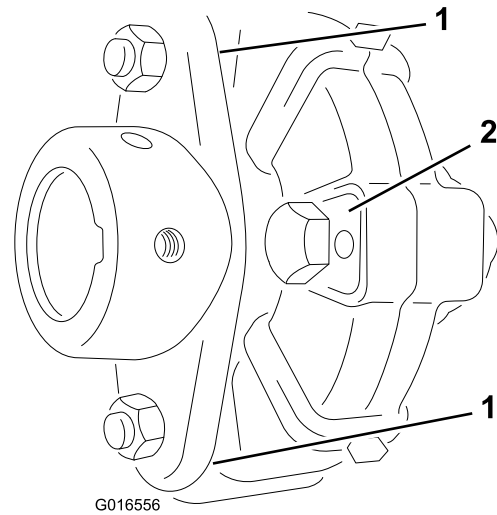

Figura 3

1. Oreja elevada
2. Oreja embutida

Nota: El conjunto ha sido retirado para mayor claridad.

8. Arranque el motor y deje la máquina al ralentí durante 15 a 30 segundos para permitir que el conjunto se asiente en los ejes.
9. Pare el motor y apriete los 4 tornillos de fijación.
10. Instale la tapa del hidrostato.