



手动打药模式套件

Multi Pro 5800 草坪打药车

型号 41616

安装说明

安装

散装零件

使用下表进行核对，确保所有零件已装运。

说明	数量	用途
平衡阀	1	安装套件。
90 度弯头	1	
O 形圈	1	
蝶形螺母	1	
宝塔式三接头	1	
直通宝塔接头	2	
球阀	1	
软管夹	6	
搅拌旁通软管	1	
不需要零件	-	校准平衡阀总成。

安装套件

- 将打药车停放在水平地面上，刹好驻车刹车，关闭发动机，然后拔下钥匙。
- 卸下用于将 3 个堵头紧固到喷洒臂歧管阀（图1）的 3 个快速插销。

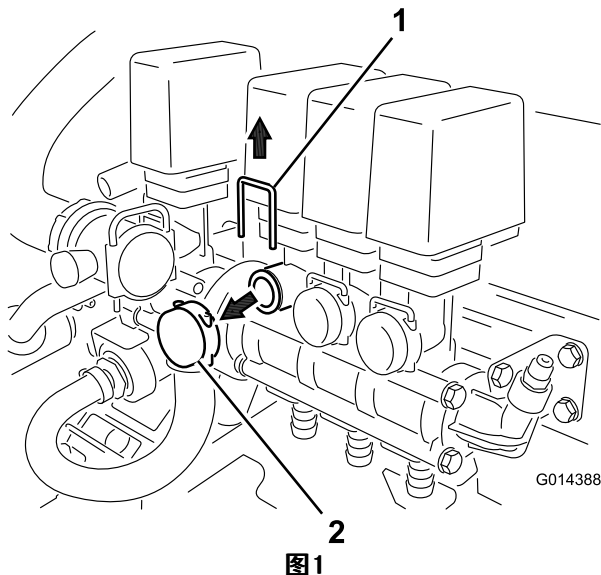

- 快速插销 (3)
- 堵头 (3)

- 如 图2 所示安装平衡阀总成，使用步骤 2 中卸下的 3 个快速插销进行紧固。

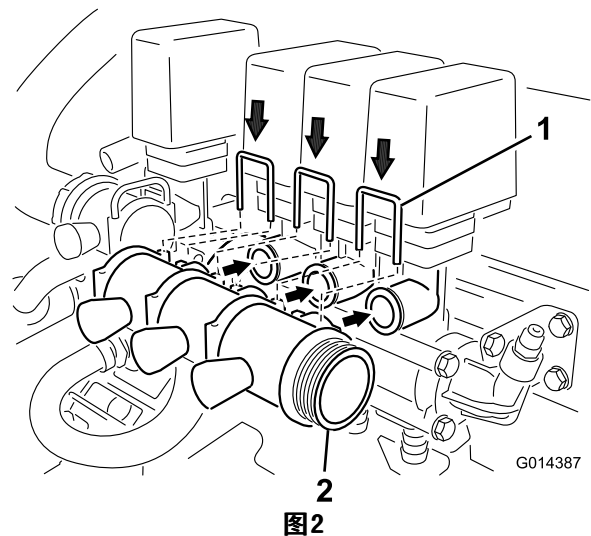

- 快速插销
- 平衡阀

- 在 90 度弯头的凸缘端安装 O 形圈，然后将弯头插入平衡阀总成的右侧（图3）。



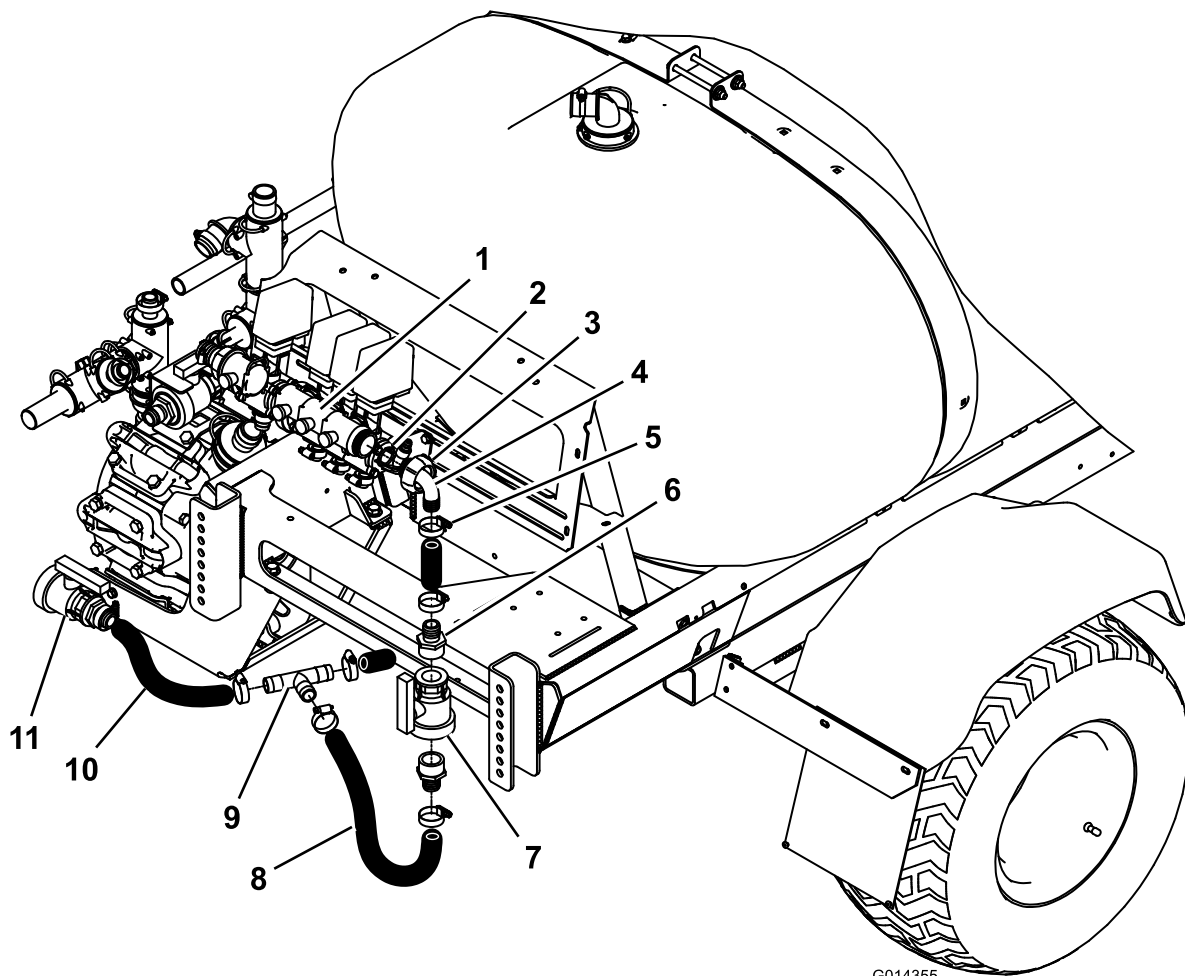

G014355

图3

- | | |
|---------------|------------|
| 1. 平衡阀总成 | 7. 球阀 |
| 2. O形圈 | 8. 搅拌旁通软管 |
| 3. 蝶形螺母 | 9. 宝塔式三通接头 |
| 4. 90度弯头 | 10. 排水管 |
| 5. 软管夹 (6) | 11. 排水阀 |
| 6. 直通宝塔接头 (2) | |

5. 将蝶形螺母滑入 90 度弯头中，然后拧上蝶形螺母来紧固弯头，直到螺母完全旋紧。
6. 在打药车下面找到排水管，在距离排水阀(图3)约 24 英寸 (61 厘米) 的位置切断软管。
7. 在软管每端滑上一个软管夹，然后在两端之间装上宝塔式三通接头 (图3)。
8. 拧紧接头两侧的软管夹，紧固三通接头。
9. 在距离弯头接头 2 或 3 英寸 (5 厘米或 7.6 厘米) 处切断搅拌旁通软管 (图3)。
10. 将搅拌旁通软管安装在三通接头与弯头之间 (图3)。
11. 使用软管夹将软管两端紧固到三通接头和弯头上。
12. 如图3 所示，插入球阀和 2 个直通宝塔接头以及 2 个软管夹。
13. 使用 2 个软管夹紧固球阀和 2 个直通软管接头 (图3)。

注意： 在管道上使用管道胶带。

校准平衡阀总成

当您关闭某个喷洒臂时，平衡阀总成可使药液重新流回药缸。总成上的每个喷洒臂旁通阀均位于其相应的阀组件的前面。您可以对这些阀门进行调节，以确保无论启用多少喷洒臂，其压力均能保持不变。

注意： 第一次使用打药车之前，或者更换喷嘴后，请调节平衡阀总成，以便当您关闭一个或多个喷洒臂时，所有喷洒臂的压力和喷洒率均保持一致。

1. 选择一个开阔的平坦区域来完成这一程序。
2. 向喷洒药缸中添加清水。
3. 如果已安装延长喷洒臂，请降下喷洒臂。
4. 刹好驻车刹车，启动发动机。
5. 将油门杆移至“喷洒”位置。
6. 将泵开关设定至“开启”位置，以启动泵。
7. 将所有三个喷洒臂开关和主喷洒臂开关设定至“开启”位置。

8. 使用喷洒率开关来调节压力（压力读数见压力表），直到将压力调节在喷洒臂上安装的喷嘴所容许的压力范围（通常为 275 kPa）为止。
9. 记录压力表上的读数。
10. 使用相应的喷洒臂开关关闭其中一个喷洒臂。
11. 调节已关闭的喷洒臂所对应的平衡阀总成上的喷洒臂旁通阀（图4），直到压力表上的压力读数与步骤 8 中的相同为止。



图4

1. 平衡阀总成上的喷洒臂旁通阀
-

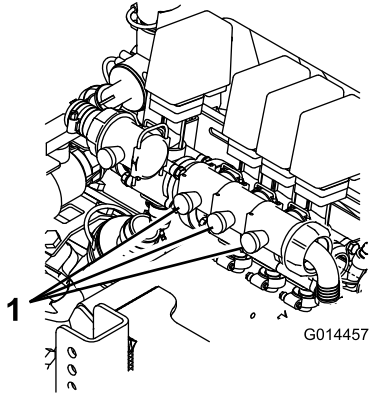

Count on it.