



Count on it.

Bedienungsanleitung

Workman® MD und MDX Nutzfahrzeug

Modellnr. 07266—Seriennr. 31000001 und höher

Modellnr. 07266TC—Seriennr. 31000001 und höher

Modellnr. 07273—Seriennr. 31000001 und höher

Modellnr. 07273TC—Seriennr. 31000001 und höher

Modellnr. 07279—Seriennr. 31000001 und höher

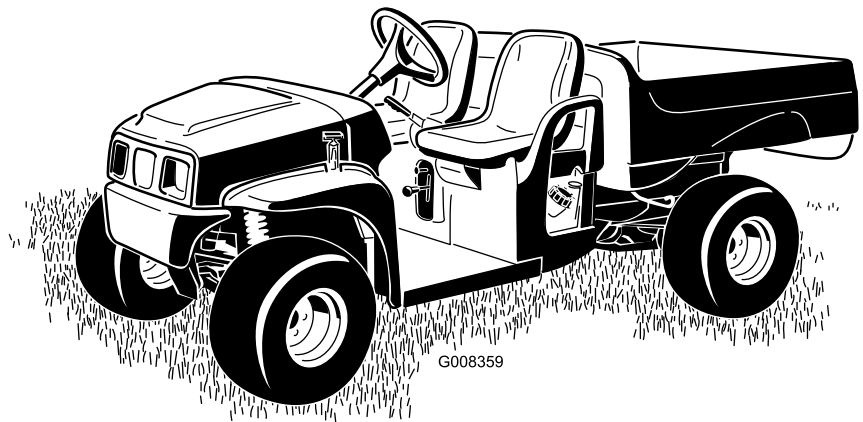

Diese Maschine ist ein Nutzfahrzeug und sollte nur von geschulten Lohnarbeitern in kommerziellen Anwendungen eingesetzt werden. Sie ist hauptsächlich für den Transport von Anbaugeräten konzipiert, die für solche Anwendungen verwendet werden. Dieses Fahrzeug ermöglicht den sicheren Transport eines Bediener und eines Beifahrer in den Sitzen. Die Ladepritsche des Fahrzeugs ist nicht für Passagiere geeignet.

Dieses Produkt entspricht allen relevanten europäischen Richtlinien; weitere Angaben finden Sie in den produktspezifischen Konformitätsbescheinigungen.

WARNUNG:

KALIFORNIEN Warnung zu Proposition 65

Die Auspuffgase dieses Produkts enthalten Chemikalien, die laut den Behörden des Staates Kalifornien krebserregend wirken, Geburtsschäden oder andere Defekte des Reproduktionssystems verursachen.

Wichtig: Dieser Motor hat keine Auspuffanlage mit Funkenfänger. Entsprechend dem California Public Resource Code, Artikel 4442 ist der Einsatz dieses Motors in Wald-, Busch- oder Graslandschaften untersagt. Andere Länder oder Staaten haben u. U. ähnliche Gesetze.

Diese Funkenzündanlage entspricht ICES-002 von Kanada.

Die beiliegende *Motorbedienungsanleitung* enthält Angaben zu den Emissionsbestimmungen der US Environmental Protection Agency (EPA) und den Kontrollvorschriften von Kalifornien zu Emissionsanlagen, der Wartung und Garantie. Sie können einen Ersatz beim Motorhersteller anfordern.

Einführung

Lesen Sie diese Informationen sorgfältig durch, um sich mit dem ordnungsgemäßen Einsatz und der Wartung des Geräts vertraut zu machen und Verletzungen und eine Beschädigung des Geräts zu vermeiden. Sie tragen die Verantwortung für einen ordnungsgemäßen und sicheren Einsatz des Geräts.

Wenden Sie sich hinsichtlich Informationen zu Produkten und Zubehör sowie Angaben zu Ihrem

örtlichen Vertragshändler oder zur Registrierung des Produkts direkt an Toro unter www.Toro.com.

Wenden Sie sich an einen offiziellen Vertragshändler oder den Kundendienst von Toro, wenn Sie eine Serviceleistung, Originalersatzteile von Toro oder weitere Informationen benötigen. Haben Sie dafür die Modell- und Seriennummern der Maschine griffbereit. In Bild 1 wird der Standort der Modell- und Seriennummern auf dem Produkt angegeben. Tragen Sie hier bitte die Modell- und Seriennummern des Geräts ein.



Bild 1

1. Typenschild mit Modell- und Seriennummer

Modellnr. _____
Seriennr. _____

In dieser Anleitung werden potenzielle Gefahren angeführt, und Sicherheitsmeldungen werden vom Sicherheitswarnsymbol (Bild 2) gekennzeichnet, das auf eine Gefahr hinweist, die zu schweren oder tödlichen Verletzungen führen kann, wenn Sie die empfohlenen Sicherheitsvorkehrungen nicht einhalten.

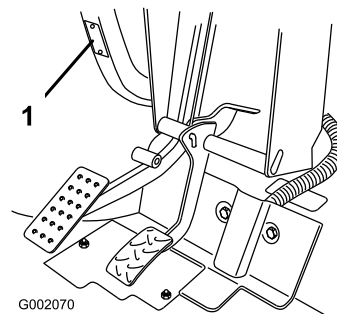

Bild 2

1. Sicherheitswarnsymbol

In dieser Anleitung werden zwei weitere Begriffe zur Hervorhebung von Informationen verwendet. **Wichtig** weist auf spezielle technische Informationen hin, und **Hinweis** hebt allgemeine Informationen hervor, die Ihre besondere Beachtung verdienen.

Inhalt

Einführung	2	Warten des Motoröls (nur Modelle 07273/TC)	29
Sicherheit	4	Warten der Zündkerzen (nur Modelle 07266/TC und 07279)	31
Sichere Betriebspraxis	4	Warten der Zündkerzen (nur Modelle 07273/TC)	31
Vor dem Betrieb	4	Warten der Kraftstoffanlage	32
Einsatz	5	Prüfen der Kraftstoffleitungen und -verbindungen	32
Wartung	8	Austauschen des Kraftstofffilters	32
Modelle 07266/TC und 07279	8	Warten der elektrischen Anlage	33
Modell 07273/TC	9	Austauschen der Sicherungen	33
Sicherheits- und Bedienungsschilder	9	Austauschen der Scheinwerfer	33
Einrichtung	12	Warten der Batterie	34
1 Montage des Lenkrads	12	Warten des Antriebssystems	36
2 Aktivieren der Batterie	12	Prüfen und Einstellen der Neutralstellung	36
3 Lesen der Anleitungen und Anschauen der Schulungsmaterialien	13	Prüfen der Reifen	37
Produktübersicht	14	Einstellen der Federung	37
Bedienelemente	14	Einstellen der Vorspur der Vorderräder	37
Technische Daten	17	Warten der Hauptantriebskupplung	38
Anbaugeräte/Zubehör	17	Wechseln des Öls in der Antriebsachse	38
Betrieb	18	Warten der Kühlanlage	39
Sicherheit hat Vorrang	18	Reinigen der Motorkühlbereiche	39
Kontrollen vor der Inbetriebnahme	18	Warten der Bremsen	40
Prüfen des Motoröls	18	Prüfen der Bremsen	40
Prüfen der Bremsflüssigkeit	19	Prüfen der Bremsflüssigkeit	40
Prüfen des Reifendrucks	19	Einstellen der Feststellbremse	40
Betanken	19	Warten der Riemen	41
Prüfen des Getriebeölstands	20	Warten des Treibriemens	41
Anlassen des Motors	20	Einstellen des Anlassertreibriemens	41
Anhalten des Fahrzeugs	21	Reinigung	42
Abstellen des Fahrzeugs	21	Waschen des Fahrzeugs	42
Einsetzen der Staubbox	21	Einlagerung	42
Einfahren eines neuen Fahrzeugs	22	Schaltbilder	44
Beladen der Staubbox	22		
Transportieren des Fahrzeugs	23		
Abschleppen des Fahrzeugs	23		
Schleppen eines Anhängers	23		
Wartung	24		
Empfohlener Wartungsplan	24		
Checkliste – tägliche Wartungsmaßnah- men	25		
Verfahren vor dem Ausführen von Wartungsarbeiten	26		
Warten des Fahrzeug in speziellen Einsatzbedingungen	26		
Aufbocken des Fahrzeugs	26		
Öffnen der Motorhaube	26		
Schmierung	27		
Hinzufügen von Schmiermittel	27		
Warten des Motors	27		
Warten des Luftfilters	27		
Motoröl (nur Modelle 07266/TC und 07279)	28		

Sicherheit

Eine fehlerhafte Bedienung oder Wartung durch den Benutzer oder Besitzer kann Verletzungen zur Folge haben. Diese Sicherheitsanweisungen und -hinweise sollen dabei helfen, das Verletzungsrisiko zu reduzieren. Achten Sie immer auf das Warnsymbol, es bedeutet **Vorsicht, Warnung** oder **Gefahr** – Sicherheitshinweis“. Wenn der Hinweis nicht beachtet wird, kann es zu Verletzungen und Todesfällen kommen.

Aufsichtspersonal, Benutzer und Wartungspersonal muss/müssen sich mit den folgenden Standards und Dokumenten vertraut machen (diese Dokumente sind von der angegebenen Anschrift zu beziehen):

- Code zu zünd- und brennbaren Flüssigkeiten:
ANSI/NFPA 30
- National Fire Protection Association:
ANSI/NFPA #505; Industrielle Nutzfahrzeuge mit Kraftantrieb, National Fire Prevention Association, Barrymarch Park, Quincy, Massachusetts 02269 U.S.A.
- ANSI/ASME B56.8 Personenträger
American National Standards Institute, Inc., 1430 Broadway, New York, New York 10018 U.S.A.
- SAE J2258 Leichtnutzfahrzeug
SAE International, 400 Commonwealth Drive, Warrendale, PA 15096-0001 U.S.A.
- ANSI/UL 558; Industrielle Nutzfahrzeuge mit internen Verbrennungsmotoren.
American National Standards Institute, Inc., 1430 Broadway, New York, New York 10018 U.S.A.
oder
Underwriters Laboratories, 333 Pfingsten Road, Northbrook, Illinois 60062 U.S.A.

Sichere Betriebspraxis

▲ WARNUNG:

Der Workman ist nur als Fahrzeug außerhalb des öffentlichen Verkehrs vorgesehen und ist nicht für den Einsatz auf öffentlichen Straßen oder im öffentlichen Verkehr gedacht, ausgerüstet oder hergestellt worden.

Verantwortung des Aufsichtspersonals

- Stellen Sie sicher, dass Benutzer gründlich geschult werden und mit der *Bedienungsanleitung* sowie allen Schildern am Fahrzeug vertraut sind.
- Sie müssen weiter Ihre eigenen Vorgänge und Arbeitsvorschriften für ungewöhnliche Betriebsbedingungen formulieren (wie z. B. an Hängen, die für den Einsatz des Fahrzeugs zu steil sind).

Vor dem Betrieb

- Setzen Sie die Maschine nur in Betrieb, nachdem Sie den Inhalt dieser Anleitung durchgelesen und verstanden haben.
- Das Gerät darf niemals von Kindern eingesetzt werden. Alle Fahrer dieses Fahrzeugs sollten einen gültigen Autoführerschein haben.
- Erlauben Sie anderen Erwachsenen niemals das Fahrzeug einzusetzen, wenn sie nicht zuerst die *Bedienungsanleitung* durchgelesen und verstanden haben. Nur geschultes und autorisiertes Personal darf dieses Fahrzeug einsetzen. Stellen Sie sicher, dass alle Benutzer körperlich und geistig für den Betrieb des Fahrzeugs geeignet sind.
- Dieses Fahrzeug ist nur zum Mitführen von Ihnen, d. h. dem Fahrer, und einem Beifahrer auf dem dafür vom Hersteller vorgesehenen Sitz gedacht. Nehmen Sie niemals irgendwelche anderen Passagiere mit.
- Bedienen Sie dieses Fahrzeug niemals, wenn Sie Alkohol oder Drogen zu sich genommen haben. Auch Arznei- und Erkältungsmittel können Sie schläfrig machen.
- Fahren Sie das Fahrzeug nie, wenn Sie müde sind. Stellen Sie sicher, dass Sie häufige Pausen einlegen. Sie müssen unbedingt zu jeder Zeit wachsam bleiben.
- Machen Sie sich mit allen Bedienelementen vertraut und lernen Sie, wie Sie den Motor schnell abstellen.
- Halten Sie alle Schutzbleche, Sicherheitseinrichtungen und Schilder an den für sie vorgesehenen Stellen intakt. Sollte ein Schutzblech, eine Sicherheitseinrichtung oder ein Schild defekt, unleserlich oder beschädigt worden sein, reparieren Sie das entsprechende Teil bzw. tauschen Sie es aus, ehe Sie den Betrieb der Maschine aufnehmen.
- Tragen Sie immer feste Schuhe. Setzen Sie die Maschine nie ein, wenn Sie Sandalen, Tennis- oder Laufschuhe tragen. Tragen Sie weder weite Kleidungsstücke noch Schmuck, der/die sich in rotierenden Teilen verfangen könnte(n), was zu Verletzungen führen kann.

- Wir empfehlen das Tragen einer Schutzbrille, von Sicherheitsschuhen, langen Hosen und eines Helms, wie es von einigen örtlichen Behörden und Versicherungsgesellschaften vorgeschrieben ist.
- Vermeiden Sie das Fahren bei Dunkelheit, insbesondere in unbekanntem Gelände. Stellen Sie beim Fahren im Dunkeln sicher, dass Sie vorsichtig fahren, die Scheinwerfer einschalten, und ziehen Sie eventuell sogar eine zusätzliche Beleuchtung in Erwägung.
- Gehen Sie beim Einsatz in der Nähe von Personen mit besonderer Vorsicht vor. Achten Sie immer darauf, wo sich Unbeteiligte befinden.
- Prüfen Sie vor dem Einsatz des Fahrzeugs immer die im Abschnitt Vor-Inbetriebnahme“ der Bedienungsanleitung angegebenen Bereiche. Benutzen Sie das Fahrzeug niemals, wenn irgendetwas nicht stimmt. Stellen Sie sicher, dass das Problem behoben wird, bevor Sie das Fahrzeug oder das Anbaugerät in Betrieb nehmen.
- Gehen Sie beim Umgang mit Benzin vorsichtig vor, da es leicht entzündlich ist.
 - Verwenden Sie einen vorschriftsmäßigen Benzinkanister.
 - Schrauben Sie den Tankdeckel nicht ab, wenn der Motor läuft oder noch warm ist.
 - Rauchen Sie nie beim Umgang mit Benzin.
 - Füllen Sie den Tank bis ungefähr 25 mm unterhalb der Tankoberseite (der Unterseite des Einfüllstutzens). Überfüllen Sie nicht.
 - Wischen Sie verschüttetes Benzin auf.
- Achten Sie auf und vermeiden niedrige Überhänge, wie z. B. Äste, Türbalken und Gehbühnen. Stellen Sie sicher, dass für Sie und das Fahrzeug genug lichte Höhe besteht.
- Ein unsicherer Betrieb des Fahrzeugs kann zu Unfällen, zum Umkippen des Fahrzeugs und folglich zu schweren Verletzungen und Todesfällen führen. Fahren Sie vorsichtig. So vermeiden Sie ein Überschlagen und einen Verlust der Fahrzeugkontrolle:
 - Gehen Sie mit größter Vorsicht vor, reduzieren Sie die Geschwindigkeit und halten Sie eine sichere Entfernung zu Sandgruben, Gräben, Bächen, Rampen, unbekanntem Bereichen und allen Orten ein, an denen sich die Bodenbeschaffenheit und das Gefälle plötzlich verändern können.
 - Achten Sie auf Löcher und andere versteckte Gefahren.
 - Gehen Sie beim Einsatz des Fahrzeugs auf nassen Oberflächen, bei ungünstiger Witterung, höheren Fahrgeschwindigkeiten oder einer vollen Ladung mit besonderer Vorsicht vor. Bei voller Ladung verlängern sich die Zeit und Entfernung bis zum Stillstand.
 - Vermeiden Sie es, unvermittelt abzubremsen oder loszufahren. Schalten Sie nur bei komplettem Stillstand von Vorwärts auf Rückwärts oder umgekehrt.
 - Reduzieren Sie vor dem Wenden Ihre Geschwindigkeit. Probieren Sie weder scharfes Wenden noch plötzliche Bewegungen oder unsichere Fahrweisen aus, die zum Verlust über die Fahrzeugkontrolle führen könnten.
 - Halten Sie beim Kippen alle Unbeteiligten aus dem Bereich hinter dem Fahrzeug fern und kippen nie auf die Füße von irgendjemandem. Entriegeln Sie die hintere Bordwand nur von der Seite der Pritsche, nicht wenn Sie dahinter stehen.
 - Bewegen Sie das Fahrzeug nur bei abgesenkter und verriegelter Staubbox.
 - Schauen Sie vor dem Rückwärtsfahren hinter sich und stellen Sie sicher, dass sich niemand hinter Ihnen aufhält. Fahren Sie im Rückwärtsgang nur langsam.
 - Achten Sie beim Überqueren und in der Nähe von Straßen auf den Verkehr. Geben Sie Fußgängern und anderen Fahrzeugen immer den Vortritt/die Vorfahrt. Dieses Fahrzeug ist nicht für den Straßenverkehr vorgesehen. Signalisieren Sie Ihre Absicht immer früh genug vor dem

Einsatz

▲ WARNUNG:

Auspuffgase enthalten Kohlenmonoxid, ein geruchloses tödliches Giftgas.

Lassen Sie den Motor nie in geschlossenen Räumen laufen.

- Wenn sich das Fahrzeug bewegt, müssen der Fahrer und Passagier sitzen bleiben. Der Fahrer sollte immer beide Hände am Lenkrad halten. Der Passagier muss sich an den vorgesehenen Griffen festhalten. Belassen Sie Ihre Arme und Beine immer im Fahrzeuginnenraum.
- Fahren Sie, wenn Sie einen Passagier mitnehmen, langsamer und wenden weniger scharf. Denken Sie daran, dass der Passagier u. U. nicht damit rechnet, dass Sie bremsen oder wenden und er eventuell nicht darauf vorbereitet ist.

Wenden, so dass andere erkennen, was Sie vorhaben. Befolgen Sie alle Verkehrsvorschriften und -bestimmungen.

- Die elektrische und Auspuffanlage des Fahrzeugs können Funken erzeugen, die explosives Material zünden können. Setzen Sie das Fahrzeug nie an oder in der Nähe von Stellen ein, wo sich explosiver Staub oder Dunst bilden kann.
- Stellen Sie, wenn Sie sich über den sicheren Einsatz der Maschine im Unklaren sind, die Arbeit ein und wenden sich an Ihre Aufsicht.
- Berühren Sie den Motor oder Auspuff nie bei laufendem Motor und kurz nachdem er abgestellt wurde. Diese Bereiche sind heiß genug, um Verbrennungen zu verursachen.
- Stellen Sie die Maschine, wenn sie ungewöhnlich stark vibriert, sofort ab und warten, bis alle Teile zum kompletten Stillstand gekommen sind; prüfen Sie das Fahrzeug dann auf eventuelle Schäden. Reparieren Sie alle Schäden vor der erneuten Inbetriebnahme.
- Bevor Sie den Sitz verlassen:
 1. Bringen Sie die Maschine zum Stillstand.
 2. Aktivieren Sie die Feststellbremse.
 3. Drehen Sie den Zündschlüssel in die Aus-Stellung.
 4. Ziehen Sie den Zündschlüssel ab.

Hinweis: Blockieren Sie, wenn sich das Fahrzeug an einem Hang befindet, die Räder, nachdem Sie das Fahrzeug verlassen haben.

- Blitzschlag kann zu schweren oder tödlichen Verletzungen führen. Setzen Sie die Maschine nicht ein, wenn Sie Blitze sehen oder Donner hören, und gehen Sie an eine geschützte Stelle.

Bremsen

- Reduzieren Sie die Geschwindigkeit, wenn Sie sich einem Hindernis nähern. Dadurch räumen Sie sich zusätzliche Zeit ein, um entweder anzuhalten oder den Kurs zu wechseln. Das Aufprallen auf ein Hindernis kann das Fahrzeug und seine Nutzlast beschädigen. Viel wichtiger ist jedoch, dass Sie oder der Passagier verletzt werden können.
- Das Bruttofahrzeuggewicht spielt beim versuchten Anhalten oder Wenden eine große Rolle. Schwere Ladungen und Anbaugeräte erschweren das Stoppen und Wenden des Fahrzeugs. Je schwerer die Last, desto länger der Bremsweg.
- Reduzieren Sie die Fahrzeuggeschwindigkeit, wenn Sie die Staubox abgebaut haben und sich keine Anbaugeräte am Fahrzeug befinden. Die

Bremsmerkmale verändern sich, und schnelles Stoppen kann zum Blockieren der Hinterräder führen, wodurch sich die Kontrolle über das Fahrzeug verändert.

- Bei Nässe sind Rasenflächen und Fußgängerwege weitaus rutschiger als bei trockenen Verhältnissen. Der Bremsweg kann bei Nässe zwei- bis viermal so lange wie bei trockenen Oberflächen werden. Wenn Sie durch stehendes Wasser fahren, das tief genug ist, um die Bremsen nass zu machen, funktionieren diese erst wieder richtig, wenn sie ausgetrocknet sind. Testen Sie die Bremsen, wenn Sie Wasser durchfahren haben, um sicherzustellen, dass sie richtig funktionieren. Wenn sie nicht richtig funktionieren, fahren Sie langsam, während Sie das Bremspedal leicht belasten. Das trocknet die Bremsen aus.

Einsatz an Hängen

▲ WARNUNG:

Der Einsatz des Fahrzeuges an Hängen kann zu dessen Umkippen und Rollen führen, außerdem kann der Motor abstellen, und Sie können am Hang den Vorwärtsantrieb verlieren. Dies kann zu Körperverletzungen führen.

- **Setzen Sie die Maschine nicht an sehr steilen Hanglagen ein.**
- **Beschleunigen oder bremsen Sie beim Rückwärtsfahren an Hängen nie plötzlich, besonders wenn Sie eine Last transportieren.**
- **Fahren Sie das Fahrzeug, wenn der Motor abstellt oder Sie den Vorwärtsantrieb an Hängen verlieren, langsam rückwärts den Hang hinunter. Versuchen Sie nie, das Fahrzeug zu wenden.**
- **Fahren Sie an Hängen vorsichtig und passen Sie auf.**
- **Vermeiden Sie das Wenden an Hängen.**
- **Reduzieren Sie die Fahrzeugbelastung und -geschwindigkeit.**
- **Vermeiden Sie das Anhalten an Hanglagen, insbesondere wenn das Fahrzeug beladen ist.**

Befolgen Sie die zusätzlichen Vorsichtsregeln, wenn Sie das Fahrzeug an einem Hang einsetzen:

- Reduzieren Sie die Geschwindigkeit, bevor Sie einen Hang auf- oder abwärts befahren.
- Bremsen Sie vorsichtig, wenn der Motor abstellt, oder Sie den Vorwärtsantrieb an Hängen verlieren.

Fahren Sie dann langsam in einer geraden Linie rückwärts den Hang hinunter.

- Das Wenden beim Auf- oder Abwärtsfahren an Hängen kann gefährlich sein. Wenn Sie an einem Hang wenden müssen, tun Sie dies langsam und vorsichtig. Wenden Sie nie schnell oder scharf.
- Schwere Ladungen beeinflussen die Fahrzeugstabilität. Reduzieren Sie die Nutzlast und Ihre Fahrgeschwindigkeit, wenn Sie an einem Hang arbeiten oder der Schwerpunkt der Last hoch liegt. Befestigen Sie die Last, so dass sie nicht verrutscht. Passen Sie besonders beim Befördern von Lasten auf, die leicht verrutschen (Flüssigkeiten, Steine, Sand usw.).
- Vermeiden Sie das Anhalten an Hanglagen, insbesondere wenn das Fahrzeug beladen ist. Beim Anhalten bei der Hangabwärtsfahrt ergibt sich ein längerer Bremsweg als auf ebenen Flächen. Vermeiden Sie, wenn Sie das Fahrzeug stoppen müssen, plötzliche Geschwindigkeitsveränderungen, die zum Umkippen oder Rollen des Fahrzeuges führen können. Bremsen Sie nicht plötzlich, wenn Sie rückwärts rollen, sonst kann das Fahrzeug umkippen.
- Ein optionaler Überrollschutz kann für den Einsatz auf Hanglagen montiert werden.

Einsatz in unebenem Gelände

Reduzieren Sie die Fahrgeschwindigkeit und Last beim Einsatz in unebenem Gelände, bei unebenem Boden und in der Nähe von Bordsteinen, Löchern und plötzlichen Veränderungen im Gelände. Sonst kann sich die Ladung verlagern, was zur Unbeständigkeit des Fahrzeuges führen kann.

Ein optionaler Überrollschutz kann für den Einsatz auf Hanglagen montiert werden.

▲ WARNUNG:

Unerwartete Veränderungen im Gelände können zum plötzlichen Ausschlagen des Lenkrades führen, was zu Hand- und Armverletzungen führen kann.

- **Reduzieren Sie beim Einsatz in unebenem Gelände und in der Nähe von Bordsteinen die Fahrgeschwindigkeit.**
- **Fassen Sie das Lenkrad lose außen an; die Daumen sollten nach oben und außen zeigen und die Lenkradspeichen nicht berühren.**

Be- und Entladen

Das Gewicht und die Lage der Last und des Passagiers können den Schwerpunkt des Fahrzeugs verändern sowie dessen Handhabung beeinflussen. Befolgen Sie die nachstehenden Richtlinien, um einen Verlust über die Kontrolle zu vermeiden, was zu Verletzungen führen kann.

- Führen Sie keine Ladungen mit, die die auf dem Typenschild des Fahrzeuges angegebene maximale Nutzlast überschreiten; weitere Informationen zu den Lastgrenzen des Fahrzeuges finden Sie in den technischen Daten in der Produktübersicht. Die angegebenen Lastgrenzen beziehen sich nur auf ebene Flächen.
- Reduzieren Sie die Nutzlast beim Einsatz an Hängen und in unebenem Gelände, um einem Kippen oder Umkippen des Fahrzeuges vorzubeugen.
- Reduzieren Sie die Nutzlast, wenn der Schwerpunkt höher liegt. Andere Materialien, wie z. B. Ziegel, Dünger und Hölzer werden in der Ladepritsche höher gestapelt. Je höher der Laststapel, desto leichter kippt das Fahrzeug um. Verteilen Sie die Last so flach wie möglich und stellen sicher, dass sie Ihre Sicht nach hinten nicht einschränkt.
- Verteilen Sie das Gewicht der Ladung gleichmäßig von einer zur anderen Seite. Wenn Sie die Ladung zu einer Seite hin verlagern, besteht die erhöhte Gefahr eines Umkippens beim Wenden.
- Verteilen Sie das Gewicht der Ladung gleichmäßig von vorne nach hinten. Wenn Sie die Ladung hinter der Hinterachse positionieren, reduziert sich die Belastung der Vorderräder. Das kann zum Verlust über die Lenkkontrolle führen, außerdem kann das Fahrzeug an Hängen und in unebenem Gelände umkippen.
- Gehen Sie, wenn die Ladung die Abmessungen der Pritsche übersteigt oder Sie Ladungen mit versetzten Schwerpunkten mitführen, die sich nicht zentrieren lassen, besonders vorsichtig vor. Gleichen Sie Lasten aus und befestigen Sie die Ladung, um ein Verrutschen zu vermeiden.
- Befestigen Sie immer die Ladung, so dass ein Verlagern vermieden wird. Nicht abgesicherte Ladungen und flüssiges Material in einem größeren Behälter, wie z. B. einem Sprühgerät, können/kann sich verlagern. Zu dieser Verlagerung kommt es am häufigsten beim Wenden, beim Hangauf- und -abwärtsfahren, beim plötzlichen Wechseln der Geschwindigkeit und beim Fahren in unebenem Gelände. Das Verlagern der Ladung kann zum Umkippen des Fahrzeuges führen.

⚠️ WARNUNG:

Die Ladepritsche ist u. U. schwer. Hände und andere Körperteile können zerquetscht werden.

- **Halten Sie Ihre Hände und andere Körperteile fern, wenn die Pritsche abgesenkt wird.**
- **Kippen Sie Material nie auf Personen.**
- Entleeren Sie die Staubbox nie, wenn das Fahrzeug mit der Seite zum Hang steht. Die Veränderung der Gewichtsverteilung kann zum Umkippen des Fahrzeuges führen.
- Reduzieren Sie beim Mitführen schwerer Ladungen in der Staubbox die Fahrgeschwindigkeit, um sich einen ausreichenden Bremsweg einzuräumen. Betätigen Sie die Bremse nie plötzlich. Gehen Sie an Hängen mit größerer Vorsicht vor.
- Schwere Ladungen verlängern den Bremsweg und reduzieren Ihre Fähigkeit, schnell zu wenden, ohne umzukippen.
- Die hintere Ladefläche dient nur dem Mitführen von Lasten und nicht dem von Passagieren.
- Überlasten Sie das Fahrzeug nie. Auf dem Schild (hinten am Rahmen) sind die Lastlimits für das Fahrzeug aufgeführt. Überlasten Sie die Anbaugeräte nie, und überschreiten Sie nie das Bruttogewicht der Maschine.

Wartung

- Das Fahrzeug darf nur von geschulten und autorisierten Personen gewartet, repariert, eingestellt und kontrolliert werden.
- Stellen Sie vor dem Warten der Maschine oder dem Ausführen von Einstellung den Motor ab, aktivieren Sie die Feststellbremse und ziehen Sie den Zündschlüssel ab, um einem versehentlichen Anlassen des Motors vorzubeugen.
- Halten Sie alle Muttern und Schrauben festgezogen, um den einwandfreien Betriebszustand der Maschine zu gewährleisten.
- Halten Sie den Motorbereich frei von überflüssigem Schmierfett, Gras, Blättern und Schmutzablagerungen, um die Brandgefahr zu reduzieren.
- Verwenden Sie nie ein offenes Licht, um den Füllstand des Kraftstofftanks oder der Batteriesäure zu prüfen oder Undichtheiten nachzugehen.
- Halten Sie Ihre Hände, Füße und Kleidungsstücke sowie alle anderen Körperteile vom Motor und allen beweglichen Teilen fern, wenn der Motor zum

Durchführen von Wartungseinstellungen laufen muss. Halten Sie Unbeteiligte von der Maschine fern.

- Verwenden Sie zum Reinigen von Bauteilen keine offenen Gefäße mit Kraftstoff oder brennbaren Reinigungsmitteln.
- Wenden Sie sich bei großen Reparaturen oder anderen Problemen an den offiziellen Vertragshändler von Toro.
- Verwenden Sie immer Originalersatzteile und Zubehör von Toro, um eine optimale Leistung und Sicherheit zu gewährleisten. Verwenden Sie nie Ersatzteile und Zubehör anderer Hersteller; diese könnten sich eventuell als gefährlich erweisen. Wenn Sie diese Maschine auf irgendeine Weise verändern, kann sich dies auf den Fahrzeugbetrieb, die Leistung, Haltbarkeit und Nützlichkeit auswirken, was Verletzungen oder Todesfälle zur Folge haben kann. Ein Einsatz unter solchen Bedingungen führt zum Verlust Ihrer Garantieansprüche.

Modelle 07266/TC und 07279

Schalldruck

Dieses Gerät erzeugt einen Schalldruckpegel von 96 dBA beträgt (inkl. eines Unsicherheitswerts (K) von 1 dBA.

Der Schalldruckpegel wurde gemäß den Vorgaben in EN ISO 11094 gemessen.

Schalldruck

Dieses Gerät erzeugt einen Schalldruckpegel, der am Ohr des Benutzers 83 dBA beträgt (inkl. eines Unsicherheitswerts (K) von 1 dBA.

Der Schalldruckpegel wurde gemäß den Vorgaben in EN ISO 11201 gemessen.

Hand-Arm-Vibration

Das gemessene Vibrationsniveau für die rechte Hand beträgt 1,5 m/s²

Das gemessene Vibrationsniveau für die linke Hand beträgt 1,03 m/s²

Der Unsicherheitswert (K) beträgt 0.5 m/s²

Die Werte wurden nach den Vorgaben von EN 1032 gemessen.

Ganzkörper-Vibration

Das gemessene Vibrationsniveau beträgt 0,42 m/s²

Der Unsicherheitswert (K) beträgt 0.5 m/s²

Die Werte wurden nach den Vorgaben von EN 1032 gemessen.

Modell 07273/TC

Schalldruck

Dieses Gerät erzeugt einen Schalldruckpegel von 96 dBA beträgt (inkl. eines Unsicherheitswerts (K) von 1 dBA.

Der Schalldruckpegel wurde gemäß den Vorgaben in EN ISO 11094 gemessen.

Schalldruck

Dieses Gerät erzeugt einen Schalldruckpegel, der am Ohr des Benutzers 81 dBA beträgt (inkl. eines Unsicherheitswerts (K) von 1 dBA.

Der Schalldruckpegel wurde gemäß den Vorgaben in EN ISO 11201 gemessen.

Hand-Arm-Vibration

Das gemessene Vibrationsniveau für die rechte Hand beträgt 1,5 m/s²

Das gemessene Vibrationsniveau für die linke Hand beträgt 1,03 m/s²

Der Unsicherheitswert (K) beträgt 0.5 m/s²

Die Werte wurden nach den Vorgaben von EN 1032 gemessen.

Ganzkörper-Vibration

Das gemessene Vibrationsniveau beträgt 0,42 m/s²

Der Unsicherheitswert (K) beträgt 0.5 m/s²

Die Werte wurden nach den Vorgaben von EN 1032 gemessen.

Sicherheits- und Bedienungsschilder



Die Sicherheits- und Bedienungsaufkleber sind gut sichtbar; sie befinden sich in der Nähe der möglichen Gefahrenbereiche. Tauschen Sie beschädigte oder verloren gegangene Aufkleber aus.

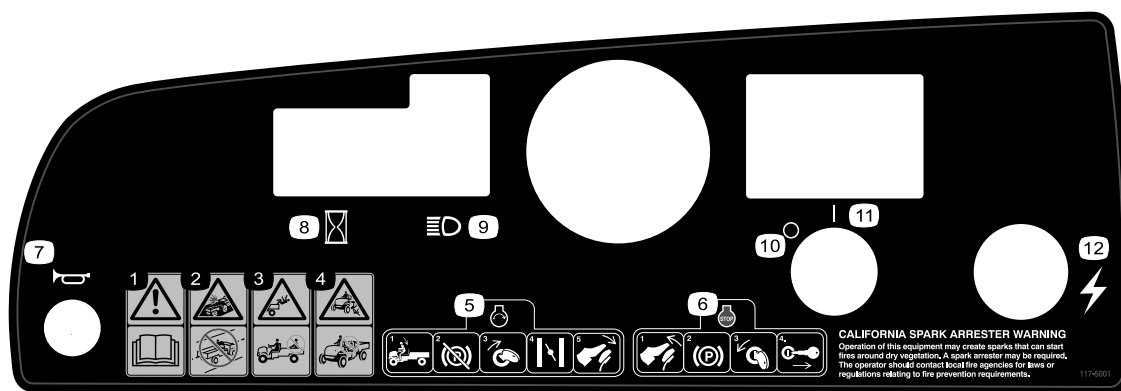

117-5001

1. Warnung: Lesen Sie die *Bedienungsanleitung*.
2. Unfallgefahr: Dieses Fahrzeug ist nicht für den öffentlichen Straßenverkehr vorgesehen.
3. Fallgefahr: Nehmen Sie nie Passagiere in der Ladepritsche mit.
4. Fallgefahr: Dieses Fahrzeug darf niemals von Kindern betrieben werden.
5. Setzen Sie sich für das Starten des Motors auf den Fahrersitz, lösen Sie die Feststellbremse, drehen Sie den Zündschlüssel in die Ein-Stellung, ziehen Sie ggf. den Choke heraus und treten Sie auf das Gaspedal.
6. Wenn Sie den Motor abstellen möchten, nehmen Sie den Fuß vom Gaspedal, aktivieren die Feststellbremse, drehen den Zündschlüssel in die Aus-Stellung und ziehen Sie den Schlüssel ab.
7. Hupe
8. Betriebsstundenzähler
9. Scheinwerfer
10. Ausgeschaltet
11. Eingeschaltet
12. Elektrischer Strom (Steckdose)



104-6581

1. Warnung: Lesen Sie die *Bedienungsanleitung*.
2. Feuergefahr: Stellen Sie den Motor ab, bevor Sie auftanken.
3. Warnung: Setzen Sie das Gerät nur nach entsprechender Schulung ein.
4. Gefahr des Überschlagens: Fahren Sie an Hanglagen vorsichtig und passen Sie auf. Fahren Sie langsam, wenn Sie wenden, fahren Sie nicht schneller als 31 km/h, wenn das Gerät schwer oder voll geladen ist, oder Sie unebenes Gelände überqueren.
5. Fall- und Verletzungsgefahr für Arme bzw. Beine: Nehmen Sie nie Passagiere in der Ladepritsche mit und lassen Sie Arme und Beine niemals über das Fahrzeug hängen.



99-7345

1. Warnung: Lesen Sie die *Bedienungsanleitung*.
2. Gefahr einer heißen Oberfläche oder Verbrennung: Halten Sie einen sicheren Abstand zur heißen Fläche.
3. Verfanggefahr im Riemen: Halten Sie sich von beweglichen Teilen fern. Lassen Sie alle Schutzbleche montiert.
4. Quetschgefahr, Staubox: Stützen Sie die Pritsche mit einer Stange ab.

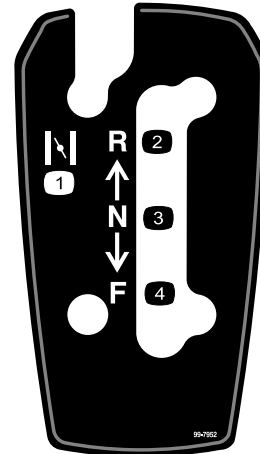

99-7952

1. Choke
2. Rückwärtsgang
3. Neutral
4. Vorwärtsgang

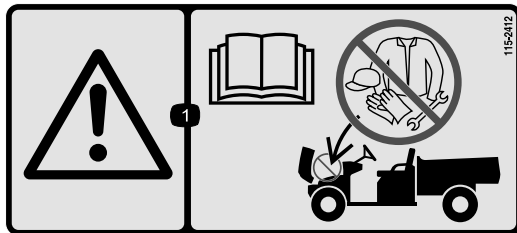

115-2412

1. Warnung: Lesen Sie die *Bedienungsanleitung*, keine Lagerung.

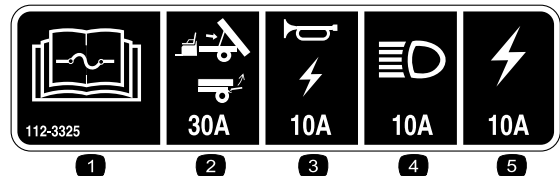

112-3325

1. Lesen Sie die *Bedienungsanleitung* bezüglich weiterer Angaben über die Sicherungen.
2. Hub/Klappe 30 A
3. Hupe/Steckdose 10 A
4. Scheinwerfer 15 A
5. Fahrzeugsicherung 20 A



115-7739

1. Fallgefahr: Nehmen Sie nie Passagiere in der Ladepritsche mit.

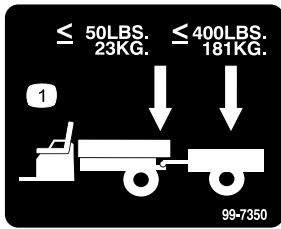

99-7350

1. Das maximale Anhängerkupplungsgewicht beträgt 23 kg.
Das maximale Anhänger­gewicht beträgt 181 kg.
-

Einrichtung

Einzelteile

Prüfen Sie anhand der nachstehenden Tabelle, dass Sie alle im Lieferumfang enthaltenen Teile erhalten haben.

Verfahren	Beschreibung	Menge	Verwendung
1	Lenkrad	1	Montieren Sie das Lenkrad (nur Modell 07266TC und 07273TC).
2	Keine Teile werden benötigt	–	Aktivieren Sie die Batterie (nur Modell 07266TC und 07273TC).
3	Bedienungsanleitung Motor-Bedienungsanleitung Ersatzteilkatalog Sicherheitsschulungsmaterial Registrierungskarte Abnahmeformular vor der Auslieferung Qualitätsbescheinigung Schlüssel	1 1 1 1 1 1 1 1 2	Lesen Sie die Bedienungsanleitung und schauen Sie sich das Schulungsmaterial an, bevor Sie die Maschine einsetzen.

Hinweis: Bestimmen Sie die linke und rechte Seite der Maschine anhand der üblichen Einsatzposition.

1

Montage des Lenkrads

Für diesen Arbeitsschritt erforderliche Teile:

1	Lenkrad
---	---------

Verfahren

Hinweis: Diese Schritte treffen nur auf Modellnr. 07266TC und 07273TC zu.

- Lösen Sie die Laschen hinten am Lenkrad, mit denen die mittlere Abdeckung befestigt ist. Entfernen Sie die Abdeckung.
- Entfernen Sie die Mutter und Scheibe von der Lenkwelle.
- Ziehen Sie das Lenkrad und die Scheibe auf die Welle auf. Stellen Sie das Lenkrad und die Welle so, dass der Querspeicher horizontal steht, wenn die Reifen geradeaus stehen und die dickere Speiche des Lenkrads senkrecht nach unten weist.
- Befestigen Sie das Lenkrad mit der Mutter an der Welle (Bild 3). Ziehen Sie die Mutter auf 24-29 Nm an



Bild 3

- | | |
|-------------------------------|-------------------------|
| 1. Lenkwelle | 5. Scheibe |
| 2. Schaumdichtung | 6. Mutter |
| 3. Lenkrad | 7. Abdeckung |
| 4. Laschenschlitze im Lenkrad | 8. Laschen in Abdeckung |

- Drücken Sie die mittlere Abdeckung auf.

2

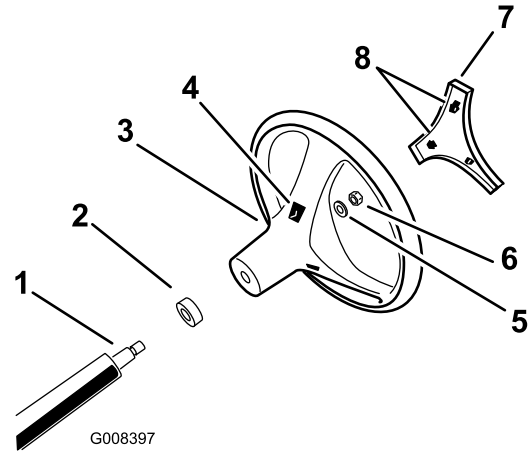
Aktivieren der Batterie

Keine Teile werden benötigt

Verfahren

Keine

Hinweis: Diese Schritte treffen nur auf die Batterien in den Modellnummern 07266TC und 07273TC zu.

Wenn die Batterie trocken ist oder noch nicht aktiviert wurde, muss sie aus dem Fahrzeug entfernt, mit Säure gefüllt und aufgeladen werden. Beziehen Sie eine angemessene Menge Batteriesäure mit einem spezifischen Gewicht von 1,260 von Ihrem Batteriehändler.

1. Die Batterie befindet sich an der rechten Seite der Maschine hinter dem Beifahrersitz. Entfernen Sie die Batterieabdeckung.
2. Nehmen Sie die Batterieklemme ab und heben Sie die Batterie aus dem Ständer heraus.

▲ GEFAHR

Die Batterieflüssigkeit enthält Schwefelsäure, die tödlich wirken und starke chemische Verbrennungen verursachen kann.

- **Trinken Sie keine Batterieflüssigkeit. Vermeiden Sie einen Haut- und Augenkontakt und lassen Sie die Flüssigkeit auf die Kleidung kommen. Tragen Sie eine Schutzbrille, um Ihre Augen zu schützen sowie Gummihandschuhe, um Ihre Hände zu schützen.**
- **Befüllen Sie die Batterie an einem Ort, an dem immer klares Wasser zum Spülen der Haut verfügbar ist.**

3. Entfernen Sie die Fülldeckel von der Batterie und füllen jede Zelle langsam mit Säure, bis sie soeben die Platten bedeckt.
4. Setzen Sie die Fülldeckel wieder auf die Zellen auf und schließen ein 3- bis 4-A-Batterieladegerät an die Batteriepole an. Laden Sie die Batterie bei einer Rate von 3 bis 4 Ampere vier bis acht Stunden lang auf (12 V). Überladen Sie die Batterie nicht.

▲ WARNUNG:

Beim Laden der Batterie werden Gase erzeugt, die explodieren können.

Rauchen Sie nie in der Nähe der Batterie und halten Sie Funken und offenes Feuer von der Batterie fern.

5. Ziehen Sie, wenn die Batterie voll geladen ist, den Netzstecker des Ladegeräts und klemmen dieses von den Batteriepolen ab.
6. Entfernen Sie die Fülldeckel. Füllen Sie langsam Batteriesäure bis zur Fülllinie in alle Zellen nach. Bringen Sie die Fülldeckel wieder an.

Wichtig: Füllen Sie die Batterie nicht zu voll. Sonst strömt Batteriesäure auf andere Fahrzeugteile aus, was zu schwerer Korrosion und Beschädigung führt.

7. Bauen Sie die die Batterie ein; siehe Einbauen der Batterie“ im Abschnitt Warten der Elektroanlage“ unter Wartung“.

3

Lesen der Anleitungen und Anschauen der Schulungsmaterialien

Für diesen Arbeitsschritt erforderliche Teile:

1	Bedienungsanleitung
1	Motor-Bedienungsanleitung
1	Ersatzteilkatalog
1	Sicherheitsschulungsmaterial
1	Registrierungskarte
1	Abnahmeformular vor der Auslieferung
1	Qualitätsbescheinigung
2	Schlüssel

Verfahren

- Lesen Sie die *Bedienungsanleitung* und die *Motorbedienungsanleitung*.
- Schauen Sie sich das Sicherheitsschulungsmaterial an.
- Füllen Sie die Registrierungskarte aus.
- Füllen Sie das *Abnahmeformular vor der Auslieferung* aus.
- Lesen Sie das *Qualitätszertifikat*.

Produktübersicht

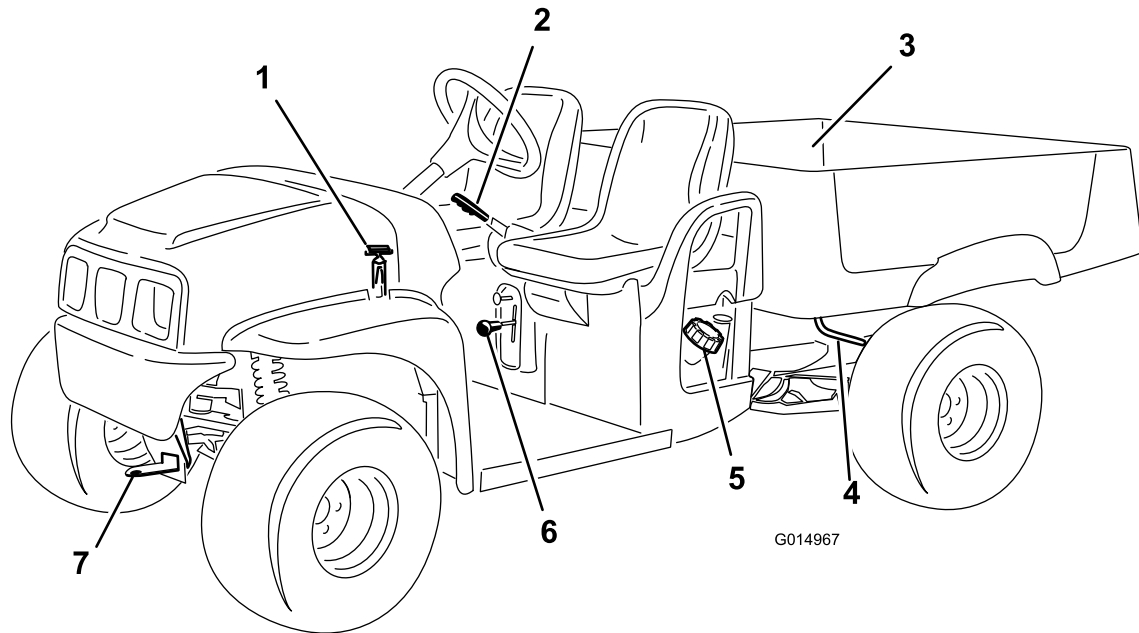

G014967

Bild 4

- | | | | |
|----------------------|--|----------------|--------------------|
| 1. Motorhaubenriemen | 3. Staubbox | 5. Tankdeckel | 7. Abschleppplache |
| 2. Feststellbremse | 4. Entriegelungshebel für die Staubbox | 6. Schalthebel | |

Bedienelemente

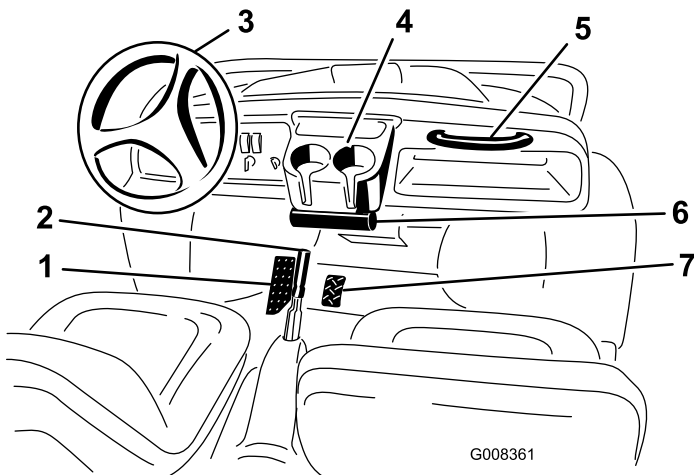

G008361

Bild 5

- | | |
|-----------------------------------|-------------------------------------|
| 1. Bremspedal | 5. Passagierhandgriff |
| 2. Feststellbremse, Mittelkonsole | 6. Rohr für die Bedienungsanleitung |
| 3. Lenkrad | 7. Fahrpedal |
| 4. Getränkehalter | |

Fahrpedal

Mit dem Fahrpedal (Bild 5) kann der Fahrer die Fahrgeschwindigkeit des Fahrzeugs einstellen. Drücken

dieses Pedals startet den Motor. Wenn Sie auf das Pedal treten, beschleunigt das Fahrzeug. Loslassen des Pedals reduziert die Fahrgeschwindigkeit und stellt den Motor ab. Die maximale Fahrgeschwindigkeit im Vorwärtsgang beträgt 26 km/h.

Bremspedal

Mit dem Bremspedal wird die Fahrzeuggeschwindigkeit reduziert oder das Fahrzeug gestoppt (Bild 5).

⚠ ACHTUNG

Bremsen können abnutzen oder falsch eingestellt sein. Dies kann zu Körperverletzungen führen.

Stellen Sie die Bremsen ein oder reparieren Sie sie, wenn das Bremspedalspiel eine Bewegung bis 25 mm vom Fahrzeugboden zulässt.

Feststellbremse

Die Feststellbremse befindet sich zwischen den Sitzen (Bild 5). Verriegeln Sie die Bremse immer dann, wenn der Motor abgestellt wird, um einem versehentlichen Bewegen der Maschine vorzubeugen. Ziehen Sie zum Aktivieren der Feststellbremse den Hebel zurück. Schieben Sie zum Auskuppeln den Hebel nach vorne.



Bild 8

- | | |
|----------|---------------|
| 1. Leer | 4. Benzinuhr |
| 2. Voll | 5. Tankdeckel |
| 3. Nadel | |

Handgriffe für Passagiere

Die Handgriffe, an denen sich Passagiere festhalten können, befinden sich an der rechten Seite des Armaturenbretts sowie den Außenseiten der Sitze (Bild 9).

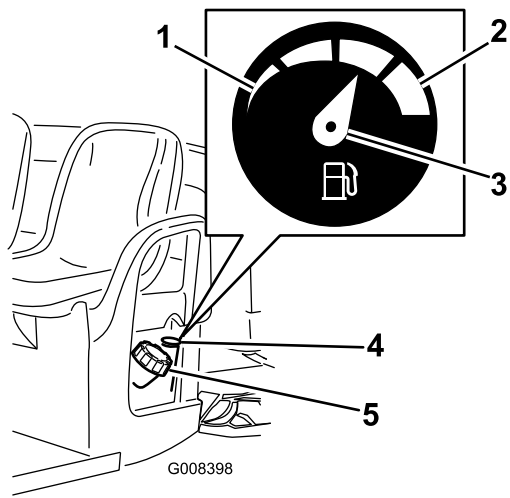

Bild 9

- | | |
|----------------|-----------------------|
| 1. Hüftstützen | 2. Passagierhandgriff |
|----------------|-----------------------|

Technische Daten

Hinweis: Technische und konstruktive Änderungen vorbehalten.

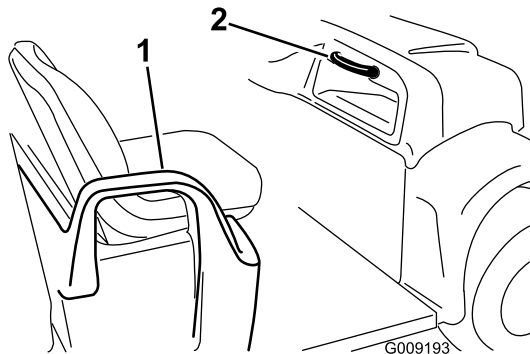
	MD	MDX
Trockengewicht	Trocken 544 kg	
Nennleistung (auf ebener Fläche)	567 kg insgesamt, einschließlich 90,7 kg Fahrer und 90,7 kg Beifahrer, Last, Gewicht der Anhängerabschlepplasche, Bruttoanhängergewicht, Zubehör und Anbaugeräte.	749 kg insgesamt, einschließlich 90,7 kg Fahrer und 90,7 kg Beifahrer, Last, Gewicht der Anhängerabschlepplasche, Bruttoanhängergewicht, Zubehör und Anbaugeräte.
Bruttofahrzeuggewicht (max.) (auf ebener Fläche)	1111 kg Gesamtgewicht, einschl. aller o. g. Gewichte	1292 kg Gesamtgewicht, einschl. aller o. g. Gewichte
Maximale Ladepritschenkapazität (auf ebener Oberfläche)	385 kg Gesamtgewicht, einschl. Anhängerkupplungsgewicht und Bruttoanhängergewicht	567 kg Gesamtgewicht, einschl. Anhängerkupplungsgewicht und Bruttoanhängergewicht
Schleppkapazität:		
Normale Anbauvorrichtung	Anhängerkupplungsgewicht 23 kg, max. Anhängergewicht 181 kg	
Heavy-Duty-Anbauvorrichtung	Anhängerkupplungsgewicht 45 kg, max. Anhängergewicht 363 kg	
Gesamtbreite	150 cm	
Gesamtlänge	299 cm	
Bodenfreiheit	25,4 cm vorne ohne Last oder Fahrer, 18 cm hinten ohne Last oder Fahrer	
Radstand	205,7 cm	
Radspur (Mittellinie zu Mittellinie)	124,5 cm vorne, 118 cm hinten	124,5 cm vorne, 120 cm hinten
Länge der Staubox	116,8 cm innen, 132,7 cm außen	
Breite der Staubox	124,5 cm innen, 150 cm an der Außenseite der gegossenen Kotflügel	
Höhe der Staubox	25,4 cm innen	

Anbaugeräte/Zubehör

Ein Sortiment an Originalanbaugeräten und -zubehör von Toro wird für diese Maschine angeboten, um den Funktionsumfang des Geräts zu erhöhen und zu erweitern. Wenden Sie sich an Ihren Offizieller Toro Vertragshändler oder den Vertragshändler oder besuchen Sie www.Toro.com für eine Liste des zugelassenen Sortiments an Anbaugeräten und Zubehör.

Betrieb

Hinweis: Bestimmen Sie die linke und rechte Seite der Maschine anhand der üblichen Einsatzposition.

Sicherheit hat Vorrang

Lesen Sie bitte alle Sicherheitsanweisungen und Symbolerklärungen im Sicherheitsabschnitt gründlich durch. Kenntnis dieser Angaben kann Ihnen und Unbeteiligten dabei helfen, Verletzungen zu vermeiden.

Kontrollen vor der Inbetriebnahme

Prüfen Sie die folgenden Punkte zu Beginn jedes Einsatztages des Fahrzeugs:

- Überprüfen Sie den Reifendruck.
Hinweis: Diese Reifen sind anders als Autoreifen, d. h. sie benötigen einen geringeren Druck, um die Bodenverdichtung und -beschädigung zu vermeiden.
- Prüfen Sie alle Flüssigkeitsstände und füllen bei Bedarf die von Toro vorgeschriebenen Flüssigkeiten nach.
- Prüfen Sie die Funktion des Bremspedals.
- Prüfen Sie, ob die Beleuchtung funktioniert.
- Drehen Sie das Lenkrad nach rechts und links, um die Lenkwirkung zu prüfen.
- Untersuchen Sie die Maschine auf Öllecks, lockere Teile und andere auffällige Fehler. Stellen Sie sicher, dass der Motor abgestellt ist und alle beweglichen Bauteile zum Stillstand gekommen sind, bevor Sie Öllecks, lockeren Teilen oder anderen Fehlern nachgehen.

Wenn Sie irgendwelche Missstände feststellen, melden Sie diese sofort Ihrem Techniker oder ziehen Sie Ihre Aufsicht heran, bevor Sie die Maschine zum Einsatz aus der Garage fahren. Unter Umständen möchte Ihre Aufsicht andere Bereiche täglich prüfen lassen. Fragen Sie also nach, welche Verantwortung Sie tragen.

Prüfen des Motoröls

Wartungsintervall: Bei jeder Verwendung oder täglich

Hinweis: Der Motor wird vom Werk aus mit Öl im Kurbelgehäuse befüllt. Prüfen Sie jedoch den Ölstand, bevor Sie den Motor das erste Mal starten und dann anschließend nach dem Gebrauch.

Prüfen Sie täglich den Ölstand vor dem Anlassen des Motors.

1. Stellen Sie die Maschine auf eine ebene Fläche.
2. Reinigen Sie den Bereich um den Ölpeilstab (Bild 10 für Modellnummer 07266/TC und Bild 11 für Modellnummer 07273/TC), damit kein Schmutz in den Einfüllstutzen fallen und den Motor beschädigen kann.



Bild 10

Modellnummer 07266/TC

1. Ölpeilstab und Einfüllstutzen

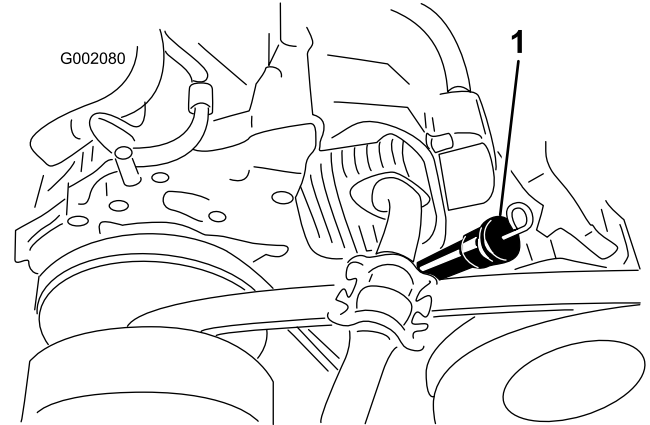

Bild 11

Modellnummer 07273/TC

1. Ölpeilstab (Öse zeigt nach unten)
2. Deckel des Einfüllstutzens

3. Schrauben Sie den Ölpeilstab los und wischen das Ende ab.
4. Schieben Sie den Ölpeilstab vollständig in den Einfüllstutzen. Ziehen Sie den Peilstab wieder heraus und prüfen Sie das Stabende.

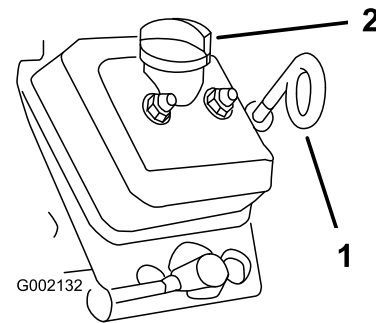
Gießen Sie bei zu niedrigem Ölstand nur so viel Öl langsam in den Einfüllstutzen, dass der Ölstand die Voll-Marke am Peilstab erreicht. Siehe „Warten des Motoröls“ im Abschnitt „Warten des Motors“ unter „Wartung“ für die korrekte Ölsorte und -viskosität. Gießen Sie Öl langsam ein und prüfen Sie den

Ölstand häufig während des Füllens. **Füllen Sie nicht zu viel ein.**

5. Stecken Sie den Peilstab wieder fest ein.

Wichtig: Stellen Sie an den Modellen 07273 und TC sicher dass die Öse des Ölpeilstabs nach unten zeigt.

Prüfen der Bremsflüssigkeit

Prüfen Sie die Bremsflüssigkeit vor dem ersten Anlassen des Motors, siehe Prüfen des Bremsmittelstands“ im Abschnitt Warten der Bremsen“ unter Wartung“.

Prüfen des Reifendrucks

Wartungsintervall: Bei jeder Verwendung oder täglich

Prüfen Sie den Reifendruck alle acht Stunden oder einmal täglich, um den einwandfreien Druck der Reifen sicherzustellen.

Halten Sie den für die Vorder- und Hinterreifen angegebenen Reifendruck bei 55 bis 152 kPa (8–22 psi).

Der erforderliche Reifendruck hängt von der mitgeführten Nutzlast ab. Je niedriger der Reifendruck, desto geringer das Quetschen des Rasens, desto ruhiger die Fahreigenschaften und desto geringer die Reifenspuren. Vermeiden Sie bei hoher Nutzlast und hohen Fahrgeschwindigkeiten den niedrigeren Reifendruck.

Verwenden Sie bei hoher Nutzlast und hohen Fahrgeschwindigkeiten einen höheren Reifendruck. Stellen Sie die Reifen nie höher als mit dem angegebenen maximalen Reifendruck ein.

Betanken

Verwenden Sie frisches, sauberes bleifreies Normalbenzin für den Kfz-Gebrauch (mindestens 87 Oktan). Sie können verbleites Normalbenzin verwenden, wenn bleifreies Benzin nicht erhältlich ist.

Wichtig: Verwenden Sie nie Benzin mit Methanol, Benzin mit mehr als 10 % Ethanol, Benzinadditiven oder Propan, sonst kann es zu Motorschäden kommen.

▲ GEFAHR

Benzin ist unter bestimmten Bedingungen extrem leicht entflammbar und hochexplosiv. Feuer und Explosionen durch Benzin können Verbrennungen und Sachschäden verursachen.

- Füllen Sie den Kraftstofftank im Freien auf, wenn der Motor kalt ist. Wischen Sie verschüttetes Benzin auf.
- Füllen Sie den Kraftstofftank nie in einem geschlossenen Anhänger.
- Füllen Sie den Kraftstofftank nicht ganz auf. Füllen Sie Benzin in den Tank, bis ein Stand von 6 bis 13 mm unterhalb des Randes des Einfüllstutzens erreicht ist. In diesem freien Platz im Tank kann sich Benzin ausdehnen.
- Rauchen Sie nie beim Umgang mit Benzin und halten dieses von offenen Flammen und Bereichen fern, in denen Benzindämpfe durch Funken entzündet werden könnten.
- Bewahren Sie Benzin in vorschriftsmäßigen Kanistern auf. Die Kanister sollten nicht für Kinder zugänglich sein. Bewahren Sie nie mehr als einen Monatsvorrat an Kraftstoff auf.
- Setzen Sie das Gerät nicht ohne vollständig montierte und betriebsbereite Auspuffanlage ein.

⚠ GEFAHR

Unter gewissen Bedingungen kann beim Auftanken statische Elektrizität freigesetzt werden und zu einer Funkenbildung führen, welche die Benzindämpfe entzündet. Feuer und Explosionen durch Benzin können Verbrennungen und Sachschäden verursachen.

- Stellen Sie Benzinkanister vor dem Auffüllen immer vom Fahrzeug entfernt auf den Boden.
- Befüllen Sie den Benzinkanister nicht in einem Fahrzeug oder auf einer Ladefläche bzw. einem Anhänger, weil Teppiche im Fahrzeug und Plastikverkleidungen auf Ladeflächen den Kanister isolieren und den Abbau von statischen Ladungen verlangsamen können.
- Nehmen Sie, soweit durchführbar, Geräte mit Benzinmotor von der Ladefläche bzw. vom Anhänger und stellen Sie sie zum Auffüllen mit den Rädern auf den Boden.
- Betanken Sie, falls dies nicht möglich ist, die betreffenden Geräte auf der Ladefläche bzw. dem Anhänger von einem tragbaren Kanister und nicht von einer Zapfsäule aus.
- Halten Sie, wenn Sie von einer Zapfsäule aus tanken müssen, den Einfüllstutzen immer in Kontakt mit dem Rand des Kraftstofftanks bzw. der Kanisteröffnung, bis der Tankvorgang abgeschlossen ist.

Betanken

Der Kraftstofftank hält ca. 26,5 l Benzin.

1. Stellen Sie den Motor ab und aktivieren Sie die Feststellbremse.
2. Reinigen Sie den Bereich um den Tankdeckel (Bild 12).



Bild 12

- | | |
|----------|---------------|
| 1. Leer | 4. Benzinuhr |
| 2. Voll | 5. Tankdeckel |
| 3. Nadel | |
-
3. Schrauben Sie den Tankdeckel ab.
 4. Füllen Sie den Tank bis ungefähr 25 mm unter der Tankoberseite (der Unterseite des Einfüllstutzens). In diesem Bereich des Tanks kann sich das Benzin ausdehnen. **Füllen Sie nicht zu viel ein.**
 5. Bringen Sie den Tankdeckel wieder fest an. Wischen Sie verschütteten Kraftstoff immer auf.

Prüfen des Getriebeölstands

Wartungsintervall: Bei jeder Verwendung oder täglich

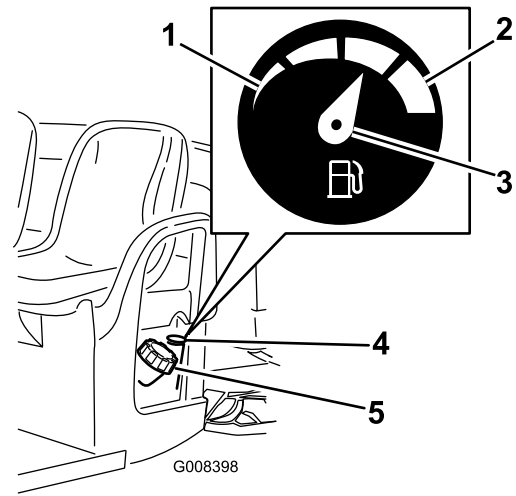
Der Füllstand in der Antriebsachse muss die Unterseite des Prüflochs erreichen (Bild 13). Sonst müssen Sie geeignetes Öl einfüllen, siehe Wechseln des Getriebeöls“ im Abschnitt Warten des Antriebs“ unter Wartung“.



Bild 13

1. Füllstand-Prüfloch

Anlassen des Motors

1. Nehmen Sie auf dem Fahrersitz Platz, stecken den Zündschlüssel ein und drehen ihn nach rechts auf Ein“.

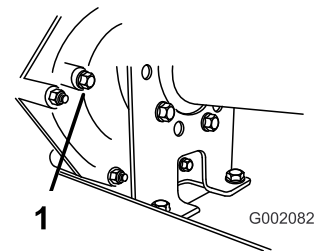
Hinweis: Wenn Backupalarm installiert ist und der Schalthebel auf Rückwärts steht, ertönt zur Warnung des Benutzers ein Summer.

2. Schalten Sie den Schalthebel in die gewünschte Stellung.
3. Lösen Sie die Feststellbremse.
4. Treten Sie das Fahrpedal langsam nach unten.

Hinweis: Drücken Sie das Gaspedal halb durch, wenn Sie einen kalten Motor starten und ziehen das Choke-Handrad heraus Ein“. Stellen Sie das Choke-Handrad wieder auf Aus“, wenn der Motor warm gelaufen ist.

Wichtig: Versuchen Sie nie, das Fahrzeug zum Starten zu schieben oder zu schleppen.



Bild 14

1. Hebel
2. Stützstange
3. Auskerbung

Anhalten des Fahrzeugs

Nehmen Sie zum Anhalten des Fahrzeugs den Fuß vom Fahrpedal und treten Sie langsam auf das Bremspedal.

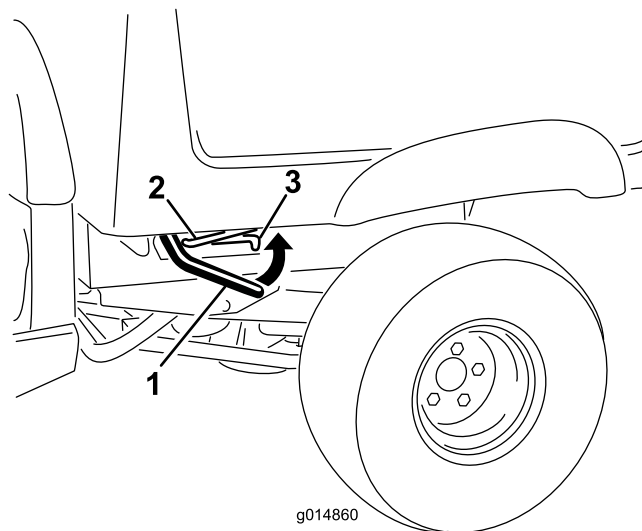
Hinweis: Der Bremsweg richtet sich nach der jeweiligen Fahrzeugbelastung und -geschwindigkeit.

Abstellen des Fahrzeugs

1. Aktivieren Sie die Feststellbremse und drehen den Zündschlüssel auf Aus“.
2. Ziehen Sie den Zündschlüssel ab, um einem versehentlichen Anlassen vorzubeugen.

Einsetzen der Staubbox

Anheben der Ladepritsche

⚠️ WARNUNG:

Wenn Sie das Fahrzeug mit angehobener Staubbox fahren, kann das Fahrzeug leicht umkippen oder sich überschlagen. Die Pritschenstruktur kann beschädigt werden, wenn Sie das Fahrzeug mit angehobener Pritsche einsetzen.

- Setzen Sie das Fahrzeug nur bei abgesenkter Staubbox ein.
- Senken Sie die Staubbox ab, wenn Sie die Last entleert haben.

1. Entfernen Sie die Zugstange von der Aufnahme-Anbauvorrichtung.
2. Heben Sie den Hebel an beiden Seiten der Ladepritsche an und heben Sie die Ladepritsche an (Bild 14).

3. Ziehen Sie die Stützstange in die Auskerbung, um die Staubbox zu befestigen (Bild 14).

Absenken der Ladepritsche

⚠️ WARNUNG:

Die Ladepritsche ist u. U. schwer. Hände und andere Körperteile können zerquetscht werden.

Halten Sie Ihre Hände und andere Körperteile fern, wenn die Pritsche abgesenkt wird.

Ziehen Sie die Stützstange aus der Auskerbung und senken Sie die Ladepritsche ab, bis sie einrastet.

Einstellen der Ladepritschenriegel

Wenn die Staubbox nicht fest einrastet und beim Fahren mit dem Fahrzeug nach oben und unten schwingt, können Sie die Verriegelungsposten einstellen, damit die Riegel richtig greifen.

1. Lösen Sie die Mutter am Ende des Verriegelungsposten (Bild 15).



Bild 15

- 1. Riegel
- 2. Mutter
- 3. Verriegelungsposten

2. Drehen Sie den Verriegelungsposten nach rechts, bis er am Riegel anliegt. Ziehen Sie dann die Mutter fest (Bild 15).
3. Wiederholen Sie dieses Verfahren für den Pfosten auf der anderen Seite des Fahrzeugs.

Verwenden der Riegel an der hinteren Bordwand

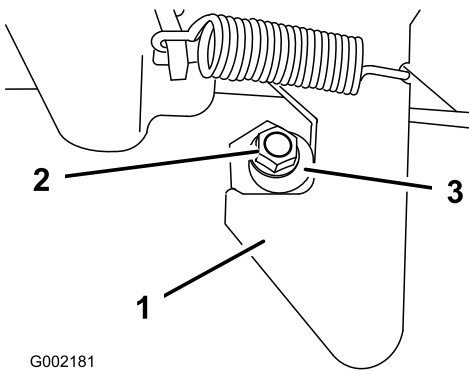
- Ziehen Sie den Riegel zum Öffnen der Heckklappe nach außen und heben ihn an; senken Sie die Heckklappe dann langsam ab (Bild 16).



Bild 16

- 1. Heckklappe-Riegel

- Heben Sie die Heckklappe zum Schließen an und drücken Sie in die geschlossene Stellung, bis sie einrastet.

Einfahren eines neuen Fahrzeugs

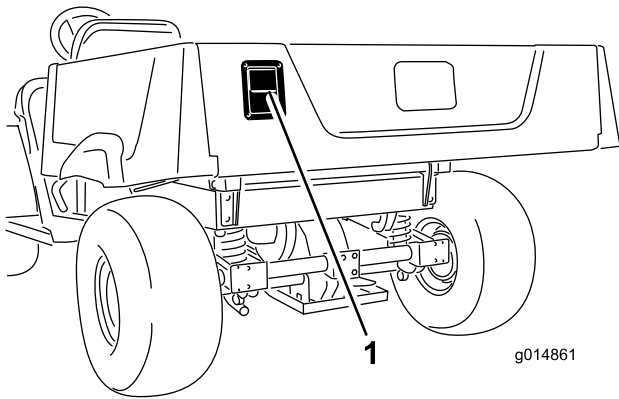
Befolgen Sie, um den einwandfreien und langfristigen Einsatz des Fahrzeugs zu gewährleisten, die folgenden Richtlinien während der ersten 100 Betriebsstunden:

- Prüfen Sie die Flüssigkeitsstände und den Motorölstand regelmäßig und achten auf sämtliche Anzeichen einer Überhitzung an allen Bauteilen des Fahrzeugs.
- Lassen Sie einen kalten Motor ca. 15 Sekunden lang nach dem Starten warm laufen, bevor Sie einen Gang einlegen.
- Vermeiden Sie während der ersten Stunden der Einfahrzeit neuer Fahrzeuge Situationen, die ein starkes Bremsen notwendig machen. Neue Bremsbeläge erreichen u. U. ihre optimale Leistung erst nach mehreren Betriebsstunden, wenn sie eingebettet sind.
- Variieren Sie die Fahrgeschwindigkeit während des Einsatzes. Vermeiden Sie schnelles Starten und Anhalten.
- Ein Einfahröl für den Motor erübrigt sich. Das zuerst eingefüllte Motoröl ist das, das wir für den regelmäßigen Ölwechsel empfehlen.
- Beziehen Sie sich auf den Wartungsabschnitt für mögliche Sonderanweisungen für die ersten Betriebsstunden.
- Prüfen Sie die Position der vorderen Aufhängung und stellen diese bei Bedarf ein; siehe Einstellen der vorderen Aufhängung“ im Abschnitt Warten des Antriebs “ unter Wartung“.

Beladen der Staubox

Die Staubox hat ein Fassungsvermögen von 0,37 m³. Die Menge (das Volumen) des Materials, das in die Pritsche eingelegt werden kann, ohne die maximalen Fahrzeuglastgrenzen zu überschreiten, richtet sich nach der jeweiligen Materialdichte. So wiegt beispielsweise eine flachgehäufte Ladung nassen Sands 680 kg, was die Kapazität um 113 kg überschreitet. Eine flachgehäufte Ladung Holz wiegt dagegen 295 kg, d. h. weniger als die Nennlast.

Beachten Sie für die Lastgrenzen verschiedener Materialien die nachstehende Tabelle.

Material	Maximale Stauboxkapazität (auf ebener Oberfläche)
Kies, trocken	3/4 voll (ca.)
Kies, nass	1/2 voll (ca.)
Sand, trocken	3/4 voll
Sand, nass	1/2 voll
Holz	Voll
Rinde	Voll
Erde, kompakt	3/4 voll (ca.)

Transportieren des Fahrzeugs

Benutzen Sie einen Anhänger, um das Fahrzeug über längere Strecken zu transportieren. Stellen Sie sicher, dass das Fahrzeug auf dem Anhänger befestigt ist. Beachten Sie für die Position der Vergurtungsstellen die Bilder Bild 17 und Bild 18.

⚠ ACHTUNG

Lockere Sitze können beim Transport vom Fahrzeug und vom Anhänger herunterfallen und auf anderen Fahrzeugen landen oder ein Hindernis auf Straßen bilden.

Entfernen Sie die Sitze, oder stellen Sie sicher, dass sie in ihren Einrückstellen befestigt sind.



Bild 17

1. Befestigungspunkte

Abschleppen des Fahrzeugs

Im Notfall lässt sich das Fahrzeug über kürzere Strecken abschleppen. Toro kann dies jedoch nicht als normale Vorgehensweise empfehlen.

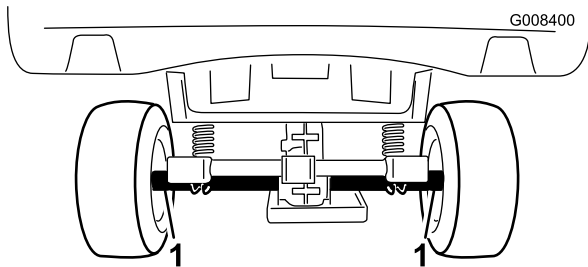
⚠ WARNUNG:

Das Abschleppen mit zu hohen Geschwindigkeiten kann zum Verlust der Lenkkontrolle und so zu Verletzungen führen.

Schleppen Sie das Fahrzeug nie schneller als mit 8 km/h ab.

Zum Abschleppen des Fahrzeugs sind zwei Personen erforderlich. Verwenden Sie einen Lkw oder Anhänger, wenn die Maschine über größere Strecken transportiert werden muss, siehe Transportieren des Fahrzeugs“.

1. Entfernen Sie den Treibriemen, siehe Auswechseln des Treibriemens“ im Abschnitt Warten des Treibriemens“ unter Wartung“.
2. Befestigen Sie ein Schleppkabel an der Lasche am vorderen Rahmen (Bild 18).
3. Legen Sie den Leerlauf ein und deaktivieren die Feststellbremse.



Bild 18

1. Abschlepplasche und Vergurtungsstelle

Schleppen eines Anhängers

Das Fahrzeug kann Anhänger schleppen. Für das Fahrzeug werden für unterschiedliche Anwendungen zwei Anbauvorrichtungen angeboten. Ihr Toro Vertragshändler berät Sie gerne näher.

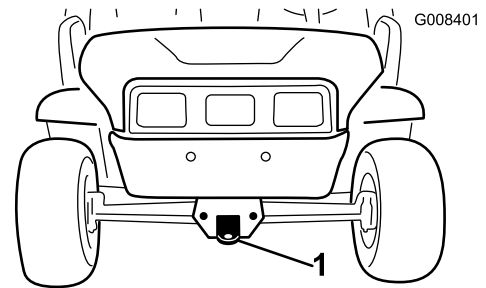
Überbelasten Sie weder das Fahrzeug noch den Anhänger, wenn Sie eine Ladung mitführen oder einen Anhänger schleppen. Ein Überlasten kann zu schlechter Leistung und zur Beschädigung der Bremsen, Achse, des Motors, der Antriebsachse, Lenkung, Aufhängung, Rahmenstruktur und der Reifen führen. Beladen Sie Anhänger immer so, dass 60 % der Nutzlast vorne auf dem Anhänger liegen. Dadurch werden ca. 10 % des Bruttogewichts auf die Anbauvorrichtung des Fahrzeuges verlagert.

Die maximale Nutzlast darf 363 kg (einschließlich des Bruttoschleppgewichts) nicht überschreiten. Beispiel: Wenn das Bruttoschleppgewicht 181 kg, ergibt sich eine maximale Nutzlast von 386 kg.

Beladen Sie beim Abschleppen immer die Staubox, um eine ausreichende Bremswirkung und Bodenhaftung sicherzustellen. Überschreiten Sie nie das Bruttoschleppgewicht.

Vermeiden Sie das Abstellen eines Fahrzeuges mit Anhänger an Hängen. Aktivieren Sie die Feststellbremse und blockieren die Anhängerräder, wenn Sie an einem Hang parken müssen.

Wartung

Hinweis: Bestimmen Sie die linke und rechte Seite der Maschine anhand der üblichen Einsatzposition.

Empfohlener Wartungsplan

Wartungsintervall	Wartungsmaßnahmen
Nach acht Betriebsstunden	<ul style="list-style-type: none"> • Wechseln Sie das Motoröl. (07273/TC) • Prüfen Sie den Zustand des Treibriemens. • Prüfen Sie die Spannung des Anlassertreibriemens.
Nach 25 Betriebsstunden	<ul style="list-style-type: none"> • Wechseln Sie das Motoröl (07266/TC).
Nach 50 Betriebsstunden	<ul style="list-style-type: none"> • Prüfen Sie die Öffnung am Filter.
Bei jeder Verwendung oder täglich	<ul style="list-style-type: none"> • Prüfen Sie das Motoröl. • Überprüfen Sie den Reifendruck. • Prüfen Sie den Ölstand im Getriebe. • Prüfen Sie die Schalthebefunktion. • Prüfen Sie den Bremsflüssigkeitsstand.
Alle 50 Betriebsstunden	<ul style="list-style-type: none"> • Wechseln Sie das Motoröl (07273/TC). (doppelt so oft in speziellen Einsatzkonditionen, siehe Warten des Fahrzeug in speziellen Einsatzbedingungen) • Prüfen Sie die Anschlüsse des Batteriekabels auf Abnutzung und Beschädigung. • Prüfen Sie den Batteriefüllstand.
Alle 100 Betriebsstunden	<ul style="list-style-type: none"> • Fetten Sie die Lager und Büchsen ein. • Prüfen und reinigen Sie den Luftfilter (doppelt so oft in speziellen Einsatzkonditionen, siehe Warten des Fahrzeug in speziellen Einsatzbedingungen). • Wechseln Sie das Motoröl (07266/TC). (doppelt so oft in speziellen Einsatzkonditionen, siehe Warten des Fahrzeug in speziellen Einsatzbedingungen) • Wechseln Sie den Ölfilter (07273/TC). (doppelt so oft in speziellen Einsatzkonditionen, siehe Warten des Fahrzeug in speziellen Einsatzbedingungen) • Prüfen Sie die Zündkerze (07266/TC). • Prüfen Sie die LeerlaufEinstellung des Schalthebels. • Prüfen Sie den Zustand und die Abnutzung der Reifen. • Ziehen Sie die Radmuttern auf 61 bis 88 Nm an. • Prüfen Sie die Vorspur des Vorderrades und die vordere Aufhängung. • Reinigen Sie die Motorkühlbereiche (doppelt so oft in speziellen Einsatzkonditionen, siehe Warten des Fahrzeug in speziellen Einsatzbedingungen). • Prüfen Sie die Bremsen.
Alle 200 Betriebsstunden	<ul style="list-style-type: none"> • Tauschen Sie das Luftfilterelement aus. • Prüfen Sie die Öffnung am Filter. • Prüfen Sie die Funktion der Feststellbremse. • Prüfen Sie den Zustand und die Spannung des Treibriemens. • Prüfen Sie die Spannung des Anlassertreibriemens.
Alle 400 Betriebsstunden	<ul style="list-style-type: none"> • Prüfen Sie die Kraftstoffleitungen und -verbindungen. • Reinigen Sie die Hauptantriebskupplung.
Alle 800 Betriebsstunden	<ul style="list-style-type: none"> • Wechseln Sie die Zündkerze aus (07273/TC). • Tauschen Sie den Kraftstofffilter aus. • Wechseln Sie das Öl in der Hinterachse.
Jährlich	<ul style="list-style-type: none"> • Führen Sie alle jährlichen Wartungsarbeiten aus, die in der Motorbedienungsanleitung aufgeführt sind.

Wichtig: Beachten Sie für weitere Wartungsmaßnahmen die *Motorbedienungsanleitung*.

Checkliste – tägliche Wartungsmaßnahmen

Kopieren Sie diese Seite für regelmäßige Verwendung.

Wartungsprüfpunkt	Für KW:						
	Mo	Di	Mi	Do	Fr	Sa	So
Prüfen Sie die Funktion der Bremse und der Feststellbremse.							
Prüfen Sie den Schalthebel und die Neutralstellung.							
Prüfen Sie den Kraftstoffstand.							
Prüfen Sie den Ölstand im Motor.							
Prüfen Sie den Ölstand in der Antriebsachse.							
Prüfen Sie den Luftfilter.							
Prüfen Sie die Motorkühlrippen.							
Stellen Sie fest, ob der Motor unnormale Geräusche von sich gibt.							
Achten Sie auf ungewöhnliche Betriebsgeräusche.							
Prüfen Sie den Reifendruck.							
Prüfen Sie die Dichtheit.							
Prüfen Sie die Funktion der Instrumente.							
Prüfen Sie die Funktion des Gasbedienungshebels.							
Fetten Sie alle Schmiernippel ein.							
Bessern Sie alle Lackschäden aus.							

⚠ ACHTUNG

Wenn Sie den Zündschlüssel im Zündschloss stecken lassen, könnte eine andere Person den Motor versehentlich anlassen und Sie und Unbeteiligte schwer verletzen.

Ziehen Sie vor dem Beginn von Wartungsarbeiten den Zündschlüssel und den Kerzenstecker ab. Schieben Sie außerdem den Kerzenstecker zur Seite, damit er nicht versehentlich die Zündkerze berührt.

⚠ WARNUNG:

Für die Durchführung regelmäßiger Wartungsarbeiten muss die Ladepritsche angehoben werden.

Die Pritsche kann herunterfallen und darunter befindliche Personen verletzen.

- Stützen Sie die Pritsche immer mit der Stützstange ab, wenn Sie unter der angehobenen Pritsche arbeiten.
- Entfernen Sie jede Ladung aus der Pritsche, bevor Sie unter der angehobenen Pritsche arbeiten.

Verfahren vor dem Ausführen von Wartungsarbeiten

Warten des Fahrzeug in speziellen Einsatzbedingungen

Führen Sie, wenn das Fahrzeug unter den nachstehend aufgeführten Bedingungen eingesetzt wird, alle Wartungsmaßnahmen doppelt so häufig wie angegeben durch.

- Einsatz in Wüstengebieten
- Einsatz bei niedrigen Temperaturen (unter 10° C)
- Schleppen eines Anhängers
- Fahrzeit liegt normalerweise unter 5 Minuten
- Häufiger Einsatz in staubigen Konditionen
- Bauarbeiten
- Lassen Sie die Bremsen des Fahrzeuges so bald wie möglich prüfen und reinigen, wenn das Fahrzeug längere Zeit in Schlamm, Sand, Wasser oder unter ähnlichen schmutzigen Bedingungen eingesetzt wurde. So wird verhindert, dass reibendes Material die Bremsen überdurchschnittlich abnutzt.
- Fetten Sie bei regelmäßiger, überdurchschnittlich starker Belastung alle Schmiernippel ein und prüfen den Luftfilter täglich, um eine überdurchschnittliche Abnutzung zu verhindern.

Aufbocken des Fahrzeugs

Wenn der Motor zur Durchführung regelmäßiger Wartungsarbeiten und/oder Motordiagnostik laufen muss, müssen die Hinterräder 25 mm über dem Boden stehen, wobei Sie die Hinterachse durch Achsständer abstützen müssen.

⚠ GEFAHR

Ein aufgebocktes Fahrzeug kann instabil sein. Das Fahrzeug kann vom Wagenheber herunterfallen und darunter befindliche Personen verletzen.

- Starten Sie nie den Motor, wenn das Fahrzeug auf einen Wagenheber aufgebockt ist.
- Ziehen Sie vor dem Verlassen des Fahrzeugs immer den Zündschlüssel ab.
- Blockieren Sie die Räder, wenn das Fahrzeug auf einen Wagenheber aufgebockt ist.

Die Hebestelle an der Vorderseite des Fahrzeugs befindet sich an der Vorderseite des Rahmens hinter

der Schlepplasche (Bild 19). Die Hebestelle hinten am Fahrzeug befindet sich unter den Achsrohren (Bild 20).



Bild 19

1. Hebestelle vorne

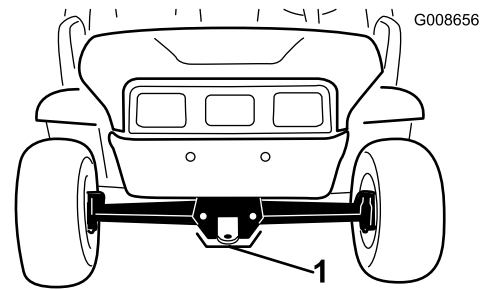

Bild 20

1. Hebestellen hinten

Öffnen der Motorhaube

1. Lösen Sie die Gummiriemen an beiden Seiten der Motorhaube (Bild 21).

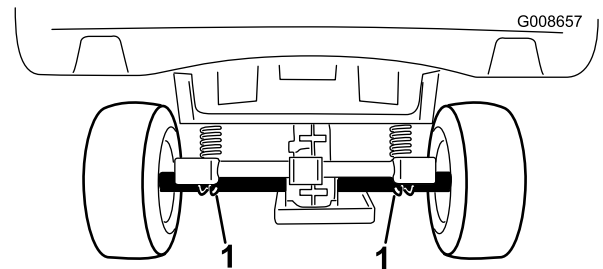

Bild 21

2. Öffnen Sie die Haube.
3. Senken Sie die Motorhaube zum Schließen ab und befestigen Sie diese mit den Befestigungsriemen.

Schmierung

Fetten Sie die Lager und Büchsen alle 100 Stunden oder mindestens einmal jährlich ein. Fetten Sie häufiger ein, wenn das Fahrzeug stark beansprucht wird.

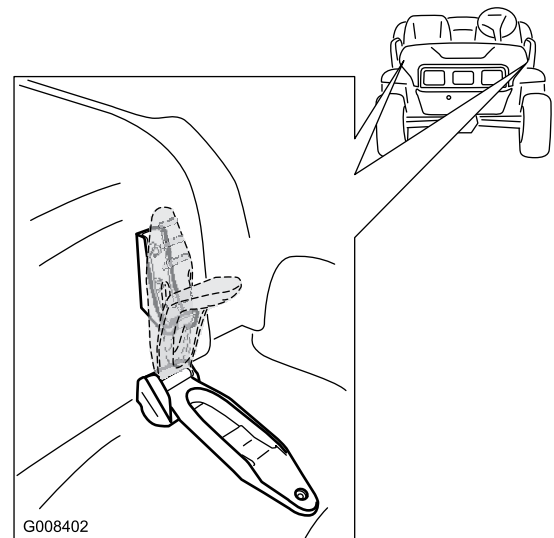
Schmierfettart: Nr. 2 Allzweckschmierfett auf Lithiumbasis

Hinzufügen von Schmiermittel

Wartungsintervall: Alle 100 Betriebsstunden

1. Wischen Sie die Schmiernippel ab, um das Eindringen von Fremdkörpern in die Lager und Büchsen zu vermeiden.
2. Pressen Sie Fett in die Lager und Büchsen.
3. Wischen Sie überflüssiges Fett ab.

Die Schmiernippel befinden sich an den vier Enden der Zugstangen (Bild 22) und an den zwei Achsschenkelbolzen (Bild 23).



Bild 22

Abbildung zeigt linke Seite

1. Schmiernippel 2. Spurstange

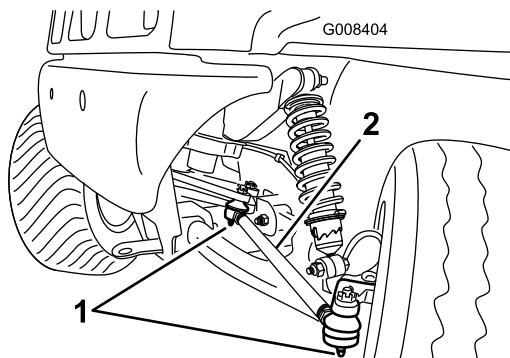

Bild 23

Abbildung zeigt linke Seite

1. Schmiernippel

Warten des Motors

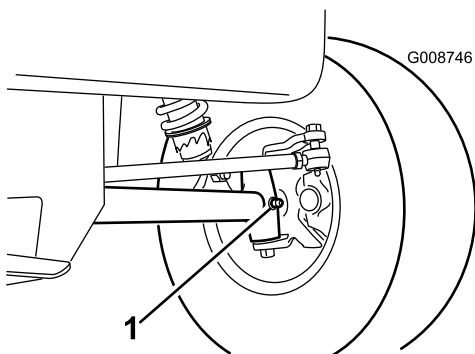
Warten des Luftfilters

Prüfen Sie den Körper des Luftfilters auf Schäden, die eventuell zu einem Luftleck führen könnten. Ersetzen Sie ein defektes Luftfiltergehäuse.

Stellen Sie sicher, dass die Abdeckung den gesamten Luftfilterkörper einwandfrei abdichtet.

Luftfilter: Prüfen Sie den Filter alle 100 Betriebsstunden; tauschen Sie ihn alle 200 Stunden oder früher aus, wenn er stark verschmutzt oder defekt geworden ist.

Hinweis: Reinigen Sie den Luftfilter bei besonders viel Staub und Sand im Arbeitsbereich häufiger (alle paar Stunden).

Entfernen des Filterelements

1. Stellen Sie die Maschine auf einer ebenen Fläche ab, aktivieren Sie die Feststellbremse, stellen Sie den Motor ab und ziehen Sie den Zündschlüssel ab.
2. Heben Sie die Pritsche an und stützen Sie sie mit dem Ständer ab.
3. Lösen Sie die Laschen, mit denen die Abdeckung am Luftfilterkörper befestigt ist. Trennen Sie die Abdeckung vom Körper ab. Reinigen Sie die Innenseite der Luftfilterabdeckung (Bild 24).
4. Schieben Sie den Filter vorsichtig aus dem Körper heraus, um das Losrütteln von Staub zu minimieren (Bild 24). Vermeiden Sie ein Anstoßen des Filters am Filtergehäuse.



Bild 24

1. Laschen – Luftfilter 3. Filter
2. Abdeckung

5. Prüfen Sie den Filter und entsorgen ihn, wenn er defekt ist.

Reinigen des Filterelements

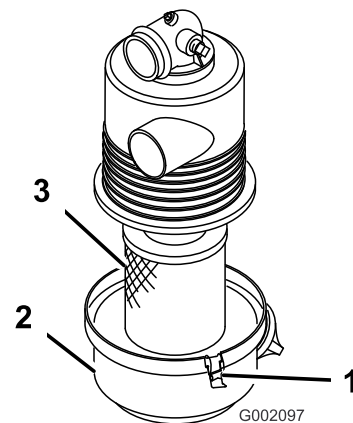
Wartungsintervall: Alle 100 Betriebsstunden

Wichtig: Waschen oder wieder verwenden Sie defekte Filter nie.

- **Waschmethode:**

1. Bereiten Sie eine Lauge aus Filterreinigungsmittel und Wasser vor und weichen das Filterelement ca. 15 Minuten ein. Beachten Sie für ausführliche Anweisungen die Anleitungen auf dem Karton des Reinigungsmittels.
2. Spülen Sie den Einsatz nach 15 Minuten Aufweichen mit klarem Wasser. Spülen Sie den Filter von der sauberen zur verschmutzten Seite.

Wichtig: Um einer Beschädigung des Filterelements vorzubeugen, darf ein Wasserdruck von höchstens 276 kPa (40 psi) eingesetzt werden. (40 psi).

3. Trocknen Sie das Filterelement mit warmer, strömender Luft (max. 71 °C) oder lassen es an der Luft trocknen.

Wichtig: Verwenden Sie zum Trocknen des Filterelements nie eine Glühbirne, sonst kann es zu Schäden kommen.

- **Druckluftmethode:**

1. Blasen Sie Druckluft von innen nach außen durch das trockene Filterelement. Halten Sie die Düse mindestens 51 mm vom Filter entfernt und bewegen sie auf- und abwärts, während Sie das Element drehen.

Wichtig: Um einer Beschädigung des Filterelements vorzubeugen, darf ein Luftdruck von höchstens 689 kPa (100 psi) eingesetzt werden.

2. Prüfen Sie das Filterelement auf Löcher und Risse, indem Sie durch den Filter in Richtung einer hellen Lichtquelle blicken.

Einbau des Filterelements

Wartungsintervall: Alle 200 Betriebsstunden

Wichtig: Um einem Motorschaden vorzubeugen, lassen Sie den Motor nur mit komplett eingebautem Luftfilter laufen.

1. Prüfen Sie den neuen Filter auf eventuelle Versandschäden. Prüfen Sie die Dichtfläche des Filters.

Wichtig: Bauen Sie nie defekte Luftfilter ein.

2. Bauen Sie den neuen Filter in den Filterkörper ein. Stellen Sie sicher, dass der Filter einwandfrei

abdichtet, indem Sie Druck auf den Außenrand des Filters ansetzen, wenn Sie den Filter einbauen. Drücken Sie nie auf die Mitte des Filters.

3. Montieren Sie die Abdeckung und befestigen Sie sie mit den Laschen.

Prüfen des Aktivkohleluftfilter

Wartungsintervall: Nach 50 Betriebsstunden

Alle 200 Betriebsstunden

1. Ermitteln Sie den Luftfilter an der Unterseite des Aktivkohlefilters (Bild 25).

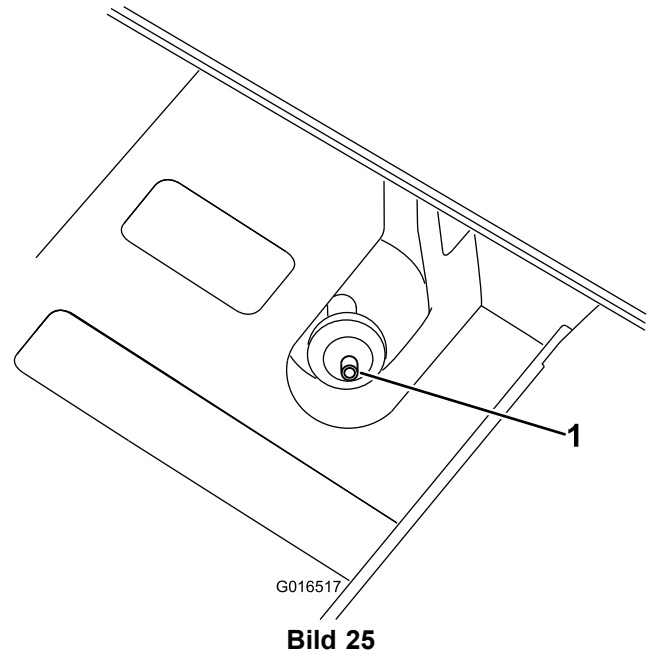

1. Filteröffnung

2. Stellen Sie sicher, dass die Öffnung an der Unterseite des Filters nicht verstopft und offen ist.

Motoröl (nur Modelle 07266/TC und 07279)

Prüfen Sie den Ölstand vor jeder Inbetriebnahme.

Wechseln Sie das Öl nach den ersten 25 Betriebsstunden und dann alle 100 Stunden. Führen Sie den Ölwechsel doppelt so oft in speziellen Einsatzkonditionen aus, siehe Warten des Fahrzeug in speziellen Einsatzbedingungen.

Hinweis: Wechseln Sie das Öl bei extrem staubigen oder sandigen Bedingungen häufiger.

Ölsorte: Waschaktives Öl (API-Klassifikation SJ, SK, SL, SM oder hochwertigeres).

Viskosität: Siehe die nachstehende Tabelle.



Bild 26



Bild 27

1. Ablassschraube für das Motoröl
2. Motor
3. Hauptantriebskupplung

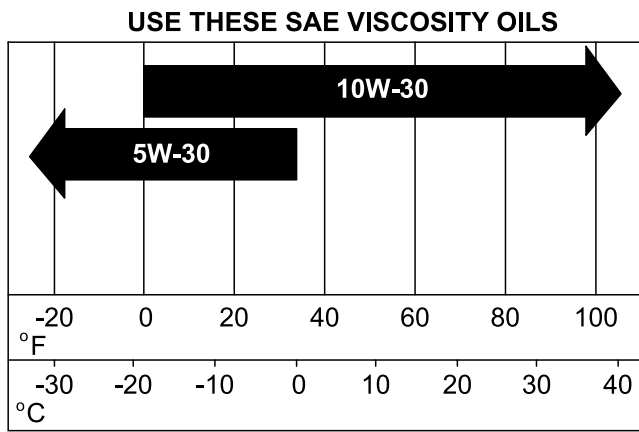
Prüfen des Ölstands

Prüfen Sie den Ölstand; siehe Prüfen des Motorölstands“ unter Betrieb“.

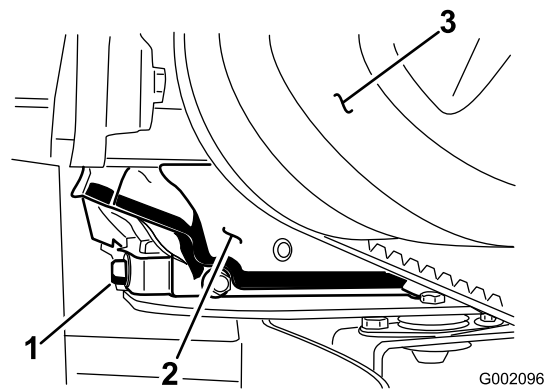
Wechseln des Öls

Wartungsintervall: Nach 25 Betriebsstunden

Alle 100 Betriebsstunden (doppelt so oft in speziellen Einsatzkonditionen, siehe Warten des Fahrzeug in speziellen Einsatzbedingungen)

1. Starten Sie den Motor und lassen ihn einige Minuten lang laufen, um das Öl zu erwärmen.
2. Stellen Sie die Maschine auf einer ebenen Fläche ab, aktivieren Sie die Feststellbremse, stellen Sie den Motor ab und ziehen Sie den Zündschlüssel ab.
3. Heben Sie die Pritsche an und stützen Sie sie mit dem Ständer ab.
4. Ziehen Sie die Kerzenstecker und klemmen die Batteriekabel ab.
5. Entfernen Sie die Ablassschraube (Bild 27) und lassen Sie das Öl in die Auffangwanne ab. Wenn das Öl ganz abgelaufen ist, wechseln Sie die Ablassschraube aus und ziehen Sie mit 17,6 Nm an.

Hinweis: Entsorgen Sie das Altöl bei einem zugelassenen Recyclingcenter.

6. Reinigen Sie den Bereich um den Peilstab und drehen den Verschlussdeckel ab.
7. Gießen Sie ca. 80 % der angegebenen Ölmenge langsam in den Einfüllstutzen und prüfen Sie den Ölstand, siehe Prüfen des Ölstands im Kurbelgehäuse“ unter Wartung“. Gießen Sie langsam weiteres Öl ein, um den Ölstand bis zur F [Voll]-Marke am Peilstab anzuheben.
8. Führen Sie den Peilstab ein.

Warten des Motoröls (nur Modelle 07273/TC)

Prüfen Sie den Ölstand vor jeder Inbetriebnahme.

Wechseln Sie das Öl nach den ersten acht Betriebsstunden und dann alle 50 Stunden. Führen Sie den Ölwechsel doppelt so oft in speziellen Einsatzkonditionen aus, siehe Warten des Fahrzeug in speziellen Einsatzbedingungen.

Wechseln Sie den Ölfilter alle 100 Stunden.

Hinweis: Wechseln Sie das Öl und den Ölfilter häufiger, wenn extrem staubige oder sandige Bedingungen herrschen.

Ölsorte: Waschaktives Öl der API-Klassifikation SF, SG, SH, SJ oder hochwertigeres.

Kurbelgehäuse-Fassungsvermögen: 1.360,78 g/1-1/2 qt. 1,4 l, wenn der Filter gewechselt wird.

Viskosität: Siehe nachstehende Tabelle.

USE THESE SAE VISCOSITY OILS



Bild 28

G002134

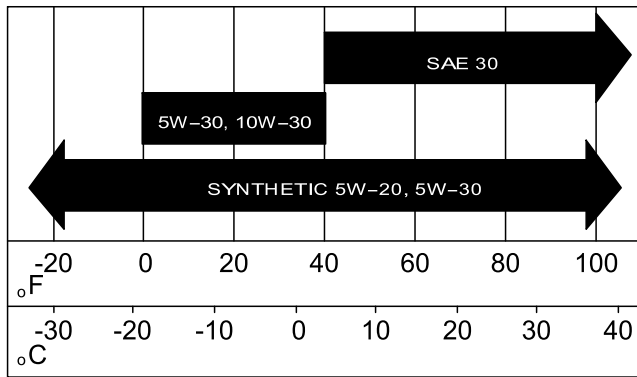

Bild 29

1. Ablassschraube für das Motoröl
2. Motorölfilter

Prüfen des Ölstands

Prüfen Sie den Ölstand; siehe Prüfen des Motorölstands“ unter Betrieb“.

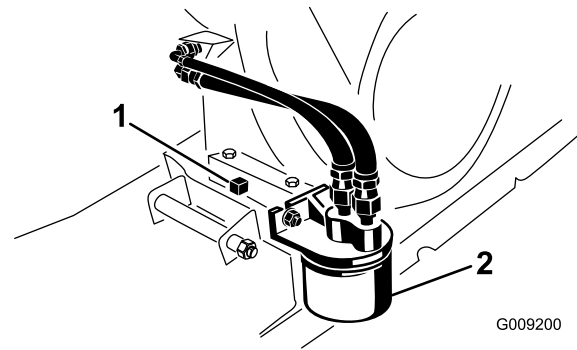
Wechseln des Öls

Wartungsintervall: Nach acht Betriebsstunden

Alle 50 Betriebsstunden (doppelt so oft in speziellen Einsatzkonditionen, siehe Warten des Fahrzeug in speziellen Einsatzbedingungen)

1. Starten Sie den Motor und lassen ihn einige Minuten lang laufen, um das Öl zu erwärmen.
2. Stellen Sie die Maschine auf einer ebenen Fläche ab, aktivieren Sie die Feststellbremse, stellen Sie den Motor ab und ziehen Sie den Zündschlüssel ab.
3. Heben Sie die Pritsche an und stützen Sie sie mit dem Ständer ab.
4. Ziehen Sie die Kerzenstecker und klemmen die Batteriekabel ab.
5. Entfernen Sie die Ablassschraube (Bild 29) und lassen Sie das Öl in die Auffangwanne ab. Schrauben Sie die Ablassschraube wieder ein, nachdem das Öl abgelaufen ist.

Hinweis: Entsorgen Sie das Altöl bei einem zugelassenen Recyclingcenter.

6. Gießen Sie Öl in die Füllöffnung, bis der Ölstand die Voll-Marke am Peilstab erreicht. Gießen Sie Öl langsam ein und prüfen Sie den Ölstand häufig während des Füllens. **Füllen Sie nicht zu viel ein.**
7. Stecken Sie den Ölfülldeckel und Peilstab wieder fest ein.

Wechseln des Ölfilters

Wartungsintervall: Alle 100 Betriebsstunden (doppelt so oft in speziellen Einsatzkonditionen, siehe Warten des Fahrzeug in speziellen Einsatzbedingungen)

Tauschen Sie den Ölfilter alle 100 Betriebsstunden oder mindestens einmal pro Jahr aus.

1. Lassen Sie das Öl aus dem Motor ablaufen; siehe Wechseln des Motoröls“.
2. Entfernen Sie den vorhandenen Ölfilter (Bild 29).
3. Ölen Sie die neue Dichtung am Ölfilter leicht mit frischem Öl ein.
4. Drehen Sie den neuen Filter ein, bis die Dichtung die Ansatzfläche berührt; ziehen Sie dann den Filter um eine weitere 1/2 bis 3/4 Umdrehung fest. **Ziehen Sie nicht zu fest.**
5. Füllen Sie das Kurbelgehäuse mit der richtigen Ölsorte.
6. Starten Sie den Motor, lassen ihn laufen und prüfen auf Dichtheit.
7. Stellen Sie den Motor ab und prüfen den Ölstand. Füllen Sie bei Bedarf Öl nach.

Warten der Zündkerzen (nur Modelle 07266/TC und 07279)

Tauschen Sie die Zündkerze alle 100 Betriebsstunden oder mindestens einmal pro Jahr aus. Tauschen Sie sie bei Bedarf aus.

Typ: Champion RN14YC (oder gleichwertige)

Elektrodenabstand: 0,762 mm

Prüfen und Austauschen der Zündkerze

Wartungsintervall: Alle 100 Betriebsstunden

Hinweis: Zündkerzen halten normalerweise über längere Zeit. Die Kerze muss jedoch bei allen Motorproblemen entfernt und geprüft werden.

1. Reinigen Sie den Bereich um die Zündkerzen, so dass kein Schmutz in den Zylinder fällt, wenn die Kerzen entfernt werden.
2. Ziehen Sie die Zündkerzenstecker und entfernen die Kerzen aus dem Zylinderkopf.
3. Prüfen Sie den Zustand der Seitenelektrode, der zentralen Elektrode und der Isolierung um die zentrale Elektrode, um sicherzustellen, dass nirgendwo Defekte aufgetreten sind (Bild 30).

Wichtig: Tauschen Sie angerissene, verrußte, verschmutzte oder problematische Zündkerzen aus. Elektroden dürfen nicht sandgestrahlt, abgekratzt oder mit Drahtbürsten gereinigt werden, da sich Grobstaub so nach und nach von der Zündkerze lösen könnte und in den Zylinder fallen würde. Dies führt normalerweise zu Motorschäden.



Bild 30

1. Kerzenstein der mittleren Elektrode
2. Seitliche Elektrode
3. Elektrodenabstand (nicht maßstabsgetreu)

Elektrodenabstand ein und ziehen sie auf 20 Nm fest.

5. Setzen Sie die Zündkerzenstecker wieder ein.

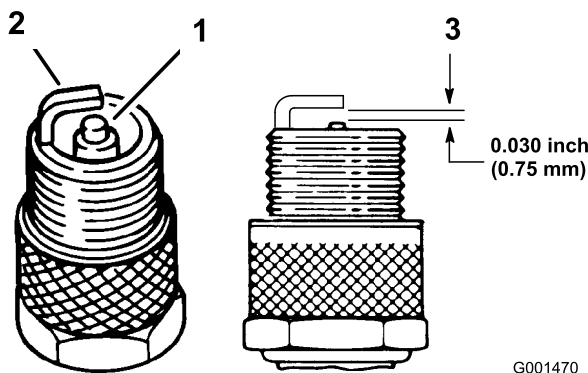
Warten der Zündkerzen (nur Modelle 07273/TC)

Wartungsintervall: Alle 800 Betriebsstunden

Wechseln Sie die Zündkerzen alle 800 Betriebsstunden oder mindestens einmal jährlich, um eine optimale Motorleistung und reduzierte Abgase zu erzielen.

Typ: Champion RC 14YC (oder gleichwertige)

Elektrodenabstand: 0,762 mm

Hinweis: Zündkerzen halten normalerweise über einen längeren Zeitraum. Die Kerzen müssen jedoch bei allen Motorproblemen entfernt und geprüft werden.

1. Reinigen Sie den Bereich um die Zündkerzen, so dass kein Schmutz in den Zylinder fällt, wenn die Kerzen entfernt werden.
2. Ziehen Sie die Zündkerzenstecker und entfernen die Kerzen aus dem Zylinderkopf.
3. Prüfen Sie den Zustand der Seitenelektrode, der zentralen Elektrode und der Isolierung um die zentrale Elektrode, um sicherzustellen, dass nirgendwo Defekte aufgetreten sind (Bild 30).



Bild 31

1. Kerzenstein der mittleren Elektrode
2. Seitliche Elektrode
3. Elektrodenabstand (nicht maßstabsgetreu)

Wichtig: Tauschen Sie angerissene, verrußte, verschmutzte oder problematische Zündkerzen aus. Elektroden dürfen nicht sandgestrahlt, abgekratzt oder mit einer Drahtbürste gereinigt werden, da sich Grobstaub so nach und nach von der Zündkerze lösen könnte und in den Zylinder fallen würde. Dies führt normalerweise zu Motorschäden.

4. Stellen Sie den Abstand zwischen der Mittel- und der Masselektrode auf 0,762 mm ein (Bild 30). Setzen Sie eine Zündkerze mit dem richtigen

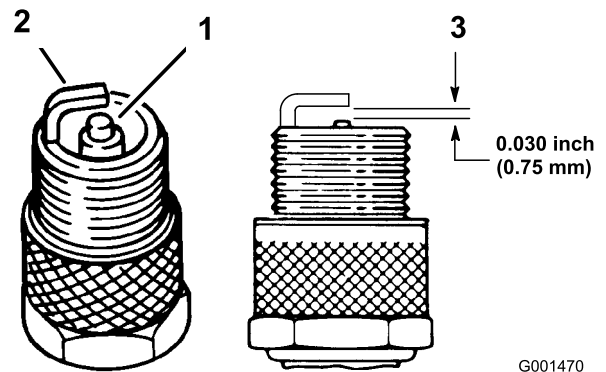
4. Stellen Sie den Elektrodenabstand zwischen der zentralen und der Seitenelektrode auf 0,762 mm ein (Bild 30).
5. Setzen Sie eine Zündkerze mit dem richtigen Elektrodenabstand ein und ziehen sie auf 24-30 Nm fest. Wenn Sie keinen Drehmomentschlüssel benutzen, ziehen Sie die Kerze fest an.
6. Setzen Sie die Zündkerzenstecker wieder ein.

Warten der Kraftstoffanlage

Prüfen der Kraftstoffleitungen und -verbindungen

Wartungsintervall: Alle 400 Betriebsstunden

Prüfen Sie die Kraftstoffleitungen und Anschlüsse alle 400 Betriebsstunden oder mindestens einmal jährlich. Prüfen Sie auf Verschleiß, Defekte oder lockere Anschlüsse.

Austauschen des Kraftstofffilters

Wartungsintervall: Alle 800 Betriebsstunden

Tauschen Sie den Kraftstofffilter alle 800 Betriebsstunden oder mindestens einmal pro Jahr aus.

1. Heben Sie die Pritsche an und stützen Sie sie mit dem Ständer ab.
2. Stellen Sie einen sauberen Behälter unter den Kraftstofffilter.
3. Entfernen Sie die Schellen, mit denen der Kraftstofffilter an den -leitungen befestigt ist (Bild 32).



Bild 32

1. Kraftstofffilter

-
4. Montieren Sie den neuen Filter mit den vorher entfernten Schellen an den Kraftstoffleitungen.

Der Filter muss mit dem Pfeil in **Richtung Vergaser** eingebaut werden.

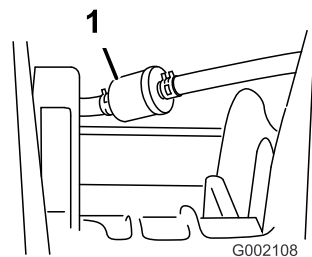
Warten der elektrischen Anlage

Austauschen der Sicherungen

Die elektrische Anlage der Maschine wird durch drei Sicherungen geschützt. Sie befinden sich unter dem Armaturenbrett an der Fahrerseite (Bild 33).

Aux (offen)	30 A
Zündung/Hupe	10 A
Scheinwerfer	15 A
Stromsteckdose	20 A



Bild 33

1. Sicherungsblock
2. Erdungsterminal
3. Pedal

Austauschen der Scheinwerfer

Aktivieren Sie die Feststellbremse, stellen den Motor ab und ziehen den Zündschlüssel ab, bevor Sie Wartungsarbeiten durchführen.

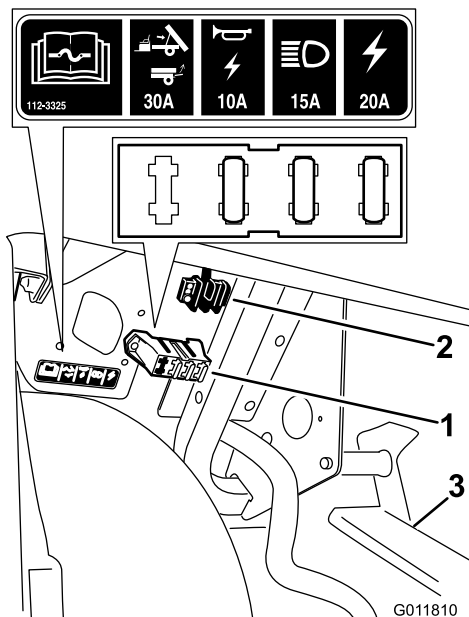
Lösen Sie die Befestigungsriemen an der Motorhaube und klappen Sie diese hoch, um an die Scheinwerfer zu gelangen.

Auswechseln der Birnen

⚠ ACHTUNG

Die Halogenbirnen werden sehr heiß. Das Anfassen einer heißen Birne kann zu schweren Verbrennungen und Körperverletzungen führen.

Lassen Sie die Birnen immer vor dem Auswechseln abkühlen. Passen Sie beim Umgang mit den Birnen immer auf.

⚠ ACHTUNG

Jede Oberflächenverunreinigung kann die Scheinwerferbirne beschädigen und zum Ausfall oder zu einer Explosion führen und damit ein Sicherheitsrisiko darstellen.

Fassen Sie beim Umgang mit Scheinwerferbirnen nie den durchsichtigen Quarz an; verwenden Sie ein sauberes Papiertuch oder fassen Sie die Fassung vorsichtig an.

Typ: Siehe *Ersatzteilkatalog*.

1. Schließen Sie den Elektrokabelbaum vom Birnengehäuse hinten an der Lampe ab.
2. Drehen Sie die Birne um eine Viertelumdrehung nach links und bewegen Sie sie nach hinten aus dem Lampengehäuse, wenn Sie die Birne herausnehmen möchten.
3. Entfernen Sie die Birne aus der Fassung; achten Sie darauf, dass Sie den Halogenquartz nicht berühren.
4. Setzen Sie eine neue Birne in die Fassung ein. Fassen Sie die neue Birne mit einem Papiertuch an, um eine Verunreinigung der Oberfläche zu vermeiden.
5. Setzen Sie die neue Birne und die Fassung in das Scheinwerfergehäuse ein und drehen Sie diese um eine Viertelumdrehung nach rechts, um sie zu arretieren.
6. Schließen Sie den Kabelbaum an.

Austauschen des Scheinwerfers

Zum Herausnehmen oder Austauschen des Scheinwerfers müssen Sie den Kabelbaum an der Birne abschließen, wenn Sie die Birne mit der Lampe entfernen möchten.

1. Nehmen Sie die Schellen und Scheiben ab, mit denen der Scheinwerfer befestigt ist. Bewahren Sie alle Teile auf.
2. Schieben Sie den Scheinwerfer nach vorne durch die Öffnung in der vorderen Stoßstange und entfernen Sie ihn (Bild 34).



Bild 34

- | | |
|-----------------------------|---|
| 1. Scheinwerfer | 4. Kabelbaumanschluss für Scheinwerferbirne |
| 2. Öffnung im vorderen Ende | 5. Schelle |
| 3. Scheinwerferbirne | 6. Flachscheibe |

3. Setzen Sie den neuen Scheinwerfer durch die Öffnung in der Stoßstange ein (Bild 34). Achten Sie darauf, dass die Ausrichtungspfeile mit den Löchern in der Befestigungshalterung in der Stoßstange ausgefluchtet sind.
4. Befestigen Sie den Scheinwerfer mit den vorher entfernten Scheiben und Schellen.
5. Schließen Sie den Scheinwerfer an den vorher entfernten Kabelbaum an.
6. Stellen Sie die Scheinwerfer ein, um den Strahl auf die gewünschte Stelle zu richten.

Einstellen der Scheinwerfer

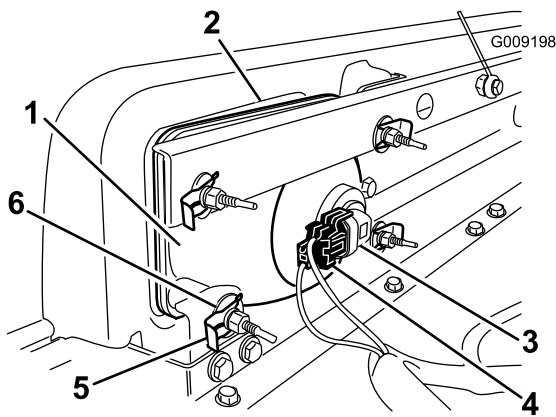
Mit den folgenden Schritten stellen Sie den Scheinwerferstrahl ein, wenn Sie einen Scheinwerfer herausgenommen oder ausgetauscht haben.

1. Drehen Sie den Schlüssel in die Ein-Stellung und schalten Sie die Scheinwerfer ein.
2. Drehen Sie den Scheinwerfer mit den Befestigungen, um die Position des Scheinwerferstrahls einzustellen.

Warten der Batterie

WARNUNG:

KALIFORNIEN

Warnung zu Proposition 65

Batteriepole, -klemmen und -zubehör enthalten Blei und Bleibestandteile. Dies sind Chemikalien, die laut den Behörden des Staates Kalifornien krebserregend sind und zu Erbschäden führen können. Waschen Sie sich nach dem Umgang mit diesen Materialien die Hände.

Wichtig: Schieben/Schleppen Sie das Fahrzeug nicht, um den Motor zu starten.

Halten Sie die Batterie immer sauber und voll aufgeladen. Reinigen Sie die Batterie und den Batteriekasten mit einem Papierhandtuch. Reinigen Sie korrodierte Batterieklemmen/-pole mit einer Lösung aus vier Teilen Wasser und einem Teil Natron. Tragen Sie eine dünne Fettschicht auf die Batterieklemmen/-pole auf, um Korrosion zu verhindern.

Spannung: 12 Volt mit 280 Kaltstartampere @ -18 Grad C.

Entfernen der Batterie

1. Stellen Sie die Maschine auf einer ebenen Fläche ab, aktivieren die Feststellbremse, stellen den Motor ab und ziehen den Zündschlüssel ab.
2. Die Batterie befindet sich an der rechten Seite der Maschine hinter dem Beifahrersitz. Entfernen Sie die Batterieabdeckung.
3. Klemmen Sie das (schwarze) Minuskabel vom Batteriepol ab.

⚠️ WARNUNG:

Das unsachgemäße Verlegen der Batteriekabel kann zu Schäden am Fahrzeug und an den Kabeln führen, was zu Funkenbildung führen kann. Funken können zum Explodieren der Batteriegasen führen, was Verletzungen zur Folge haben kann.

- Klemmen Sie immer das Minuskabel (schwarz) ab, bevor Sie das Pluskabel (rot) abklemmen.
- Klemmen Sie immer das Pluskabel (rot) an, bevor Sie das Minuskabel (schwarz) anklemmen.
- Halten Sie die Batteriehalterung immer in ihrer ordnungsgemäßen Position, um die Batterie zu schützen und zu befestigen.

⚠️ WARNUNG:

Batteriepole und Metallwerkzeuge können an metallischen Fahrzeugteilen Kurzschlüsse verursachen, was Funken erzeugen kann. Funken können zum Explodieren der Batteriegasen führen, was Verletzungen zur Folge haben kann.

- Lassen Sie Batteriepole, wenn Sie die Batterie entfernen oder einbauen, nie mit irgendwelchen metallischen Fahrzeugteilen in Berührung kommen.
 - Lassen Sie metallisches Werkzeug keinen Kurzschluss zwischen den Batteriepolen und metallischen Fahrzeugteilen erzeugen.
4. Klemmen Sie das (rote) Pluskabel vom Batteriepol ab.
 5. Entfernen Sie die Befestigungen, mit denen die Batterie befestigt ist. Entfernen Sie die Befestigungsplatte und bewahren Sie alle Teile auf.
 6. Entfernen Sie die Batterie aus der Halterung.

Einbauen der Batterie

Wartungsintervall: Alle 50 Betriebsstunden

1. Setzen Sie die Batterie so in die Halterung ein, dass die Batteriepole vom Fahrzeugrahmen weg zeigen.
2. Setzen Sie die Batteriebefestigungsplatte ein und befestigen Sie sie mit den drei vorher entfernten Befestigungen.

Wichtig: Halten Sie die Batteriehalterung immer in ihrer ordnungsgemäßen Position, um die Batterie zu schützen und zu befestigen.

3. Klemmen Sie das (rote) Pluskabel am Pluspol (+) der Batterie und das (schwarze) Minuskabel am Minuspol (-) an, wobei Sie die Schrauben und Flügelmuttern verwenden. Ziehen Sie den Gummischuh über den Pluspol.
4. Bringen Sie die Batteriefachabdeckung wieder an.

Prüfen der Batteriefülligkeit

Wartungsintervall: Alle 50 Betriebsstunden

Hinweis: Diese Schritte treffen nur auf die Batterien in den Modellnummern 07266TC und 07273TC zu.

Prüfen Sie den Batteriefüllstand alle 50 Betriebsstunden oder, wenn die Maschine eingelagert wird, alle 30 Tage.

1. Die Batterie befindet sich an der rechten Seite der Maschine hinter dem Beifahrersitz. Entfernen Sie die Batterieabdeckung.
2. Entfernen Sie die Fülldeckel. Wenn der Füllstand die Fülllinien nicht erreicht, füllen Sie genug destilliertes Wasser nach; siehe Nachfüllen der Batterie“.

⚠️ GEFAHR

Die Batteriefülligkeit enthält Schwefelsäure, die tödlich wirken und starke chemische Verbrennungen verursachen kann.

- Trinken Sie keine Batteriefülligkeit. Vermeiden Sie einen Haut- und Augenkontakt und lassen Sie die Flüssigkeit auf die Kleidung kommen. Tragen Sie eine Schutzbrille, um Ihre Augen zu schützen sowie Gummihandschuhe, um Ihre Hände zu schützen.
- Befüllen Sie die Batterie an einem Ort, an dem immer klares Wasser zum Spülen der Haut verfügbar ist.

Nachfüllen der Batterie

Hinweis: Diese Schritte treffen nur auf die Batterien in den Modellnummern 07266TC und 07273TC zu.

Der beste Zeitpunkt zum Nachfüllen von destilliertem Wasser in die Batterie ist direkt vor der Inbetriebnahme der Maschine. Dadurch vermischt sich das Wasser gründlich mit der Säurelösung.

1. Reinigen Sie die Batterieoberseite mit einem Papiertuch.
2. Entfernen Sie die Zellenfülldeckel von der Batterie und füllen jede Zelle langsam mit destilliertem Wasser, bis der Füllstand die Fülllinie erreicht. Setzen Sie die Fülldeckel wieder auf.

Wichtig: Füllen Sie die Batterie nicht zu voll. Sonst strömt Batteriesäure auf andere Fahrzeugteile aus, was zu schwerer Korrosion und Beschädigung führt.

Aufladen der Batterie

Wichtig: Halten Sie die Batterie immer vollständig geladen (Dichte 1,260). Dies ist besonders wichtig, um eine Beschädigung der Batterie bei Temperaturen unter 0° C zu vermeiden.

1. Nehmen Sie die Batterie aus der Maschine heraus; siehe Entfernen der Batterie“.
2. Schließen Sie ein 3- bis 4-A-Ladegerät an die Batteriepole an. Laden Sie die Batterie bei einer Rate von 3 bis 4 Ampere vier bis acht Stunden lang auf (12 V). Überladen Sie die Batterie nicht.

⚠️ WARNUNG:

Beim Laden der Batterie werden Gase erzeugt, die explodieren können.

Rauchen Sie nie in der Nähe der Batterie und halten Sie Funken und offenes Feuer von der Batterie fern.

3. Bauen Sie die Batterie in den Rahmen ein; siehe Einbauen der Batterie“.

Einlagerung der Batterie

Entfernen Sie, wenn die Maschine länger als einen Monat eingelagert werden soll, die Batterie und laden diese voll auf. Lagern Sie sie entweder auf einem Regal oder in der Maschine. Wenn Sie die Batterie in der Maschine lagern, lassen Sie die Kabel abgeklemmt. Lagern Sie die Batterie an einem kühlen Ort ein, um ein zu schnelles Entladen der Batterie zu vermeiden. Stellen Sie sicher, um einem Einfrieren der Batterie vorzubeugen, dass sie voll aufgeladen ist.

Warten des Antriebssystems

Prüfen und Einstellen der Neutralstellung

Wartungsintervall: Alle 100 Betriebsstunden

Wenn Sie regelmäßige Wartungsarbeiten und/oder eine Motordiagnostik durchführen, müssen Sie die Antriebsachse zunächst in den Leerlauf schalten (Bild 35). Der Schalthebel weist eine Leerlaufstellung auf, die den Leerlauf der Antriebsachse bestimmt. Treffen Sie die folgenden Maßnahmen, um sicherzustellen, dass der Schalthebel in der Leerlaufstellung die Antriebsachse auch richtig auf Leerlauf schaltet:

1. Schalten Sie auf Leerlauf.
2. Stellen Sie sicher, dass die Leerlaufhalterung in der Neutralstellung ist (mit der Kabelbefestigungshalterung unter der Ganghalterung nivelliert), indem Sie die Antriebskupplung drehen (Bild 35). Das Fahrzeug sollte nicht vorwärts- oder rückwärtsrollen. Wenn sich das Fahrzeug bewegen lässt, schieben Sie die Leerlaufhalterung in die Leerlauf-Stellung.



Bild 35

1. Leerlaufhalterung
2. Sicherungsmuttern

3. Ziehen Sie eine der Sicherungsmuttern an (Bild 35), um einen Abstand von 0,076 bis 0,15 cm zu erreichen.

Hinweis: Sie müssen das Gewinde der Sicherungsmutter unter der Halterung festhalten, um die Oberseite der Sicherungsmutter festzuziehen.

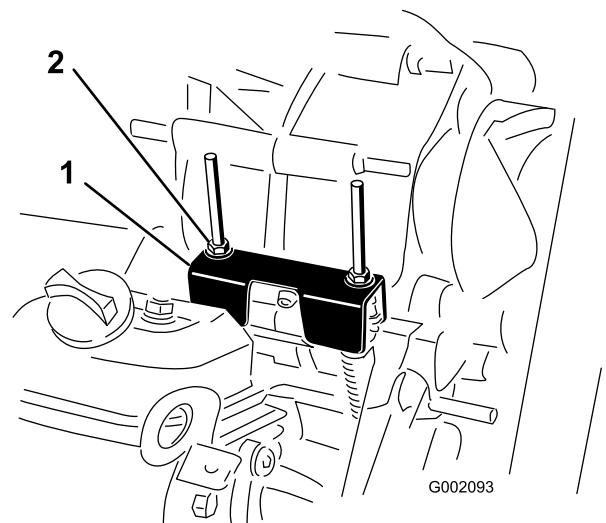
4. Ziehen Sie die andere Sicherungsmutter an, um einen Abstand von 0,076 bis 0,15 cm zu erreichen.
5. Ziehen Sie an jedem Schaltzug, um sicherzustellen, dass zwischen der Mutter/Scheibe und der Leerlaufhalterung ein Abstand zwischen 0,076 und 0,15 cm besteht (Bild 36). Wenn kein Abstand besteht, stellen Sie die Muttern ein, um einen Abstand zwischen 0,076 und 0,15 cm zu erreichen.



Bild 36

- | | |
|----------------------|---|
| 1. Leerlaufhalterung | 4. Abstand von 0,076 bis 0,15 cm |
| 2. Nach oben ziehen | 5. Falsch, auf einen Abstand von 0,076 bis 0,15 cm einstellen |
| 3. Zugmanschette | |

6. Starten Sie den Motor und schalten mehrmals auf Vorwärts, Rückwärts und Leerlauf, um sicherzustellen, dass die Leerlaufhalterung einwandfrei funktioniert.

Prüfen der Reifen

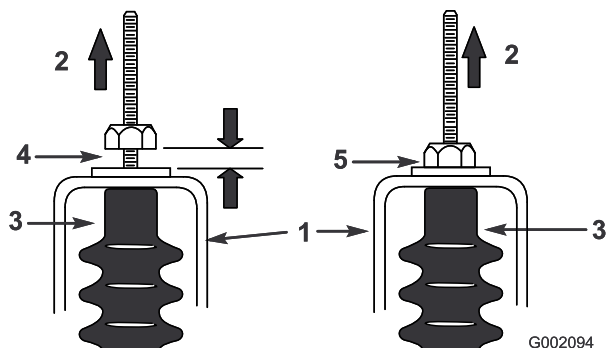
Wartungsintervall: Alle 100 Betriebsstunden

Alle 100 Betriebsstunden

Prüfen Sie den Reifenzustand mindestens alle 100 Betriebsstunden. Betriebsunfälle, wie z. B. das Aufprallen auf Bordsteine, kann einen Reifen oder eine Felge beschädigen sowie das Rad unwuchtig machen. Prüfen Sie den Zustand deshalb nach Unfällen.

Prüfen Sie den festen Sitz der Räder. Ziehen Sie die Radmuttern auf 61 bis 88 Nm an.

Einstellen der Federung



Bild 37

1. Stoßdämpfer
2. Kragen

Die Stoßdämpfer mit Schraubenfedern setzen einen Kragen ein, den Sie an jedem Rad einstellen können, um die gewünschte Federung oder das gewünschte Fahrgefühl zu erhalten. In der *Wartungsanleitung* der Maschine finden Sie weitere Informationen zu den Schritten und Werkzeugen für das Einstellen der Stoßdämpfer oder lassen Sie die Maschine vom offiziellen Toro Vertragshändler warten.

Einstellen der Vorspur der Vorderräder

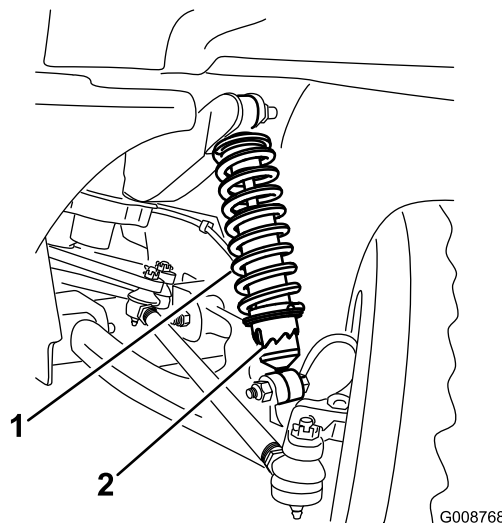
Wartungsintervall: Alle 100 Betriebsstunden

Prüfen Sie die vordere Vorspur nach jeweils 100 Betriebsstunden oder mindestens jährlich.

Die Vorspur sollte 0 bis 6 mm mit den folgenden Parametern sein:

- Fahren Sie das Fahrzeug zum Entspannen der A-Arme mehrmals hin und her.
- Messen Sie die Vorspur, wenn die Räder geradeaus stehen, und ein Fahrer mit einem Gewicht von 79 bis 102 kg auf dem Fahrersitz Platz genommen hat.

Hinweis: Lassen Sie den Fahrer an die Messstelle fahren und auf dem Sitz bleiben, während Sie die Messung durchführen.

1. Messen Sie den Abstand zwischen beiden Vorderreifen auf Achshöhe (an der Vorder- und Rückseite der Vorderreifen) (Bild 38).



Bild 38

1. Reifemittellinie – hinten
2. Reifemittellinie – vorne
3. Mittellinie – Achse

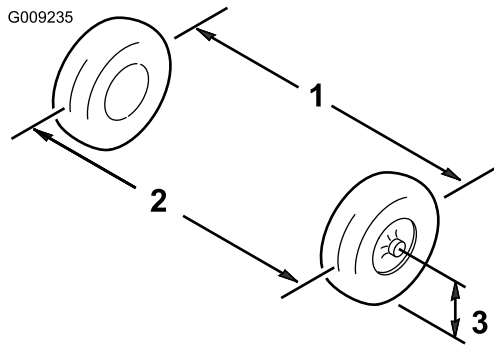

Bild 40

1. Abdeckung
2. Schrauben

2. Lockern Sie die Klemmmuttern an beiden Seiten der Spurstangen (Bild 39), wenn das Maß nicht im angegebenen Bereich liegt (siehe die Abmessungen und Parameter am Anfang dieses Vorgangs).

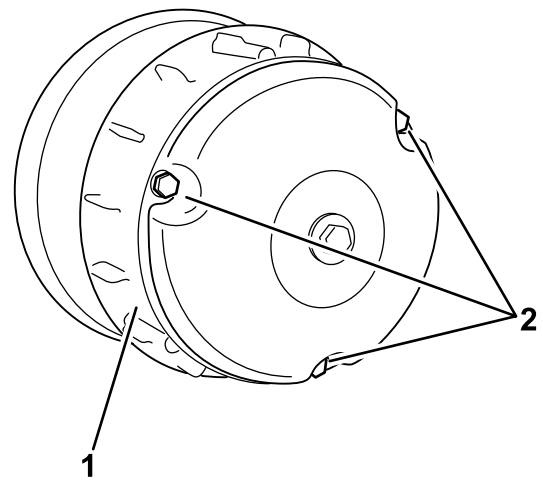

Bild 39

1. Klemmmutter
2. Spurstange

3. Drehen Sie beide Spurstangen, um die Vorderseite des Reifens nach innen oder außen zu stellen.
4. Ziehen Sie bei korrekter Einstellung die Klemmmuttern der Spurstangen fest.
5. Stellen Sie sicher, dass sich die Lenkung in beide Richtungen voll ausschlagen lässt.

Warten der Hauptantriebskupplung

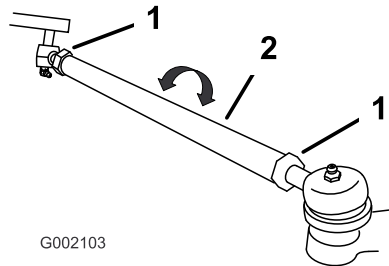
Wartungsintervall: Alle 400 Betriebsstunden

Reinigen Sie die Kupplung nach jeweils 400 Betriebsstunden oder jährlich ein. Gehen Sie folgendermaßen vor:

1. Stellen Sie den Motor ab, ziehen Sie den Schlüssel ab und aktivieren Sie die Feststellbremse.
2. Heben Sie die Staubbox an und arretieren Sie sie.
3. Entfernen Sie die drei Schrauben, mit denen die Abdeckung an der Kupplung befestigt ist und nehmen Sie die Abdeckung ab (Bild 40).

4. Reinigen Sie die Innenseite der Abdeckung und die Innenteile der Kupplung gründlich mit Druckluft.

ACHTUNG

Der Staub in der Kupplung setzt sich in der Luft fest und kann Ihre Augen beschädigen oder Sie können ihn einatmen und Atembeschwerden bekommen.

Tragen Sie einen Augenschutz und eine Staubmaske oder andere Augen- und Atemschutzausrüstung, wenn Sie diese Arbeit ausführen.

5. Setzen Sie die Kupplungsabdeckung auf und befestigen Sie sie mit den drei vorher entfernten Schrauben.

Wechseln des Öls in der Antriebsachse

Wartungsintervall: Alle 800 Betriebsstunden

Wechseln Sie das Öl in der Antriebsachse alle 800 Stunden oder mindestens einmal jährlich.

1. Stellen Sie die Maschine auf einer ebenen Fläche ab, aktivieren die Feststellbremse, stellen den Motor ab und ziehen den Zündschlüssel ab.
2. Entfernen Sie die Ablassschraube aus der rechten Seite des Behälters (Bild 41) und lassen die Flüssigkeit in ein Auffanggefäß ablaufen. Schrauben Sie die Ablassschraube wieder fest ein, wenn keine Flüssigkeit mehr ausströmt.

Hinweis: Entsorgen Sie das Altöl bei einem zugelassenen Recyclingcenter.

Warten der Kühlanlage

Reinigen der Motorkühlbereiche

Wartungsintervall: Alle 100 Betriebsstunden

Reinigen Sie das Drehgitter, die Kühlrippen und alle externen Motorflächen alle 100 Betriebsstunden und bei äußerst staubigen oder schmutzigen Bedingungen häufiger.

Wichtig: Der Betrieb des Motors mit verstopftem Drehgitter, verschmutzten oder verstopften Kühlrippen oder entfernter Kühlerhaube führt infolge von Überhitzen zu Schäden am Motor.

Wichtig: Reinigen Sie den Motor nie mit unter Druck gespritztem Wasser, sonst kann die Kraftstoffanlage beschädigt werden.



Bild 41

1. Ablassschraube
2. Füllstand-Prüfloch

3. Füllen Sie ungefähr 1,4 Liter SAE 10W300 Motoröl in den Behälter (Bild 42) oder füllen Sie soviel Öl ein, dass der Ölstand an der Unterkante des Füllstand-Prüflochs liegt (Bild 41).

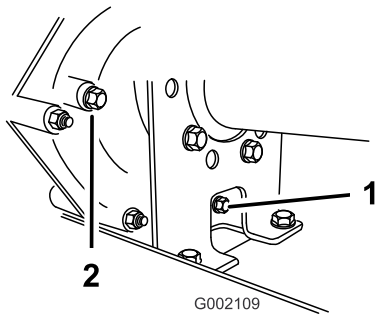

Bild 42

1. Ölfüllrohr

4. Starten Sie den Motor und lassen ihn ein wenig laufen, um die Anlage mit Öl zu befüllen. Prüfen Sie den Ölstand erneut und füllen bei Bedarf nach.

Warten der Bremsen

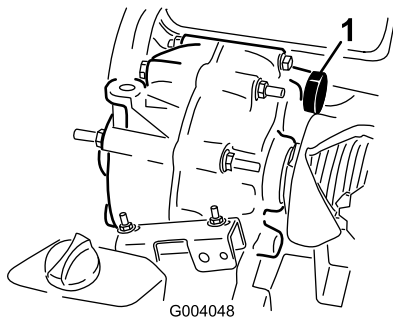
Prüfen der Bremsen

Wartungsintervall: Alle 100 Betriebsstunden

Bremsen stellen ein kritisches Sicherheitsbestandteil des Fahrzeugs dar. Wie bei allen sicherheitskritischen Teilen müssen sie in regelmäßigen Abständen genau kontrolliert werden, um ihre optimale Leistung und Sicherheit zu gewährleisten. Führen Sie die folgenden Kontrollen alle 100 Betriebsstunden durch:

- Prüfen Sie die Bremsbacken auf Abnutzung und Defekte. Tauschen Sie die Bremsbacken bei einer Belagstärke (Bremsbacke) unter 1,6 mm aus.
- Prüfen Sie die Brems Scheibe und andere Bauteile auf Anzeichen von Abnutzung oder Verzerrung. Wechseln Sie das betreffende Teil bei Anzeichen einer Verzerrung aus.
- Prüfen Sie den Stand der Bremsflüssigkeit; siehe Prüfen der Bremsflüssigkeit“.

Prüfen der Bremsflüssigkeit

Wartungsintervall: Bei jeder Verwendung oder täglich

Der Bremsflüssigkeitsbehälter wird vom Werk mit DOT 3 Bremsflüssigkeit gefüllt und ausgeliefert. Prüfen Sie den Stand vor dem ersten Anlassen des Motors und dann alle 8 Stunden oder täglich.

1. Stellen Sie die Maschine auf einer ebenen Fläche ab, aktivieren Sie die Feststellbremse, stellen Sie den Motor ab und ziehen Sie den Zündschlüssel ab.
2. Entfernen Sie den Gummipfropfen in der Mitte oben am Armaturenbrett, um an den Hauptbremszylinder und den Behälter zu gelangen.
3. Sehen Sie sich die Seite des Behälters an. Der Stand sollte über der Minimummarkierung liegen (Bild 43). Wenn die Bremsflüssigkeit niedrig ist, reinigen Sie den Bereich um den Deckel, nehmen Sie den Deckel ab und füllen Sie den Behälter bis über die Minimummarkierung. Füllen Sie nicht zu viel ein.



Bild 43

1. Bremsflüssigkeitsbehälter
2. Minimummarkierung

Einstellen der Feststellbremse

Prüfen Sie die Einstellung alle 200 Stunden.

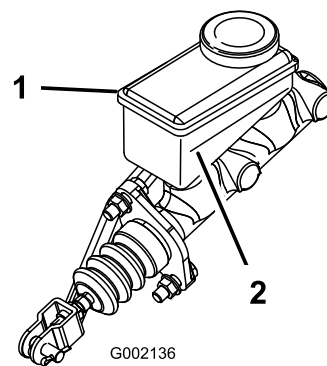
1. Schieben Sie die Gummiabdeckung von der Feststellbremse.
2. Lockern Sie die Stellschraube, mit der das Handrad am Feststellbremshebel befestigt ist (Bild 44).



Bild 44

1. Feststellbremshebel
2. Handrad
3. Stellschraube

3. Drehen Sie das Handrad, bis eine Kraft von 133 bis 156 N erforderlich ist, um den Hebel zu betätigen.
4. Ziehen Sie die Stellschraube fest und setzen Sie die Gummiabdeckung auf.

Warten der Riemen

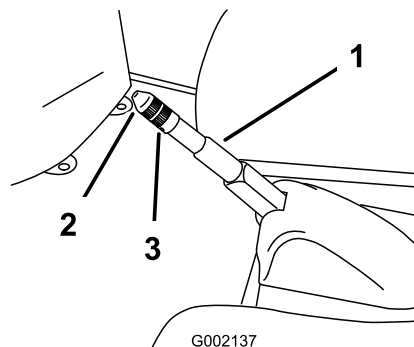
Warten des Treibriemens

Prüfen des Treibriemens

Wartungsintervall: Nach acht Betriebsstunden

Alle 200 Betriebsstunden

Prüfen Sie den Zustand und die Spannung des Treibriemens nach dem ersten Einsatztag und dann alle 200 Betriebsstunden.

1. Stellen Sie die Maschine auf einer ebenen Fläche ab, schalten auf Leerlauf, aktivieren die Feststellbremse, stellen den Motor ab und ziehen den Zündschlüssel ab.
2. Heben Sie die Pritsche an und stützen Sie sie mit dem Ständer ab.
3. Drehen und prüfen Sie den Riemen (Bild 45) auf überdurchschnittliche Abnutzung oder Schäden. Tauschen Sie den Riemen bei Bedarf aus.



Bild 45

1. Treibriemen
2. Hauptkupplung
3. Sekundäre Kupplung

Austauschen des Treibriemens

1. Drehen Sie den Riemen und verlegen ihn über die sekundäre Kupplung (Bild 45).
2. Nehmen Sie den Riemen von der primären Kupplung (Bild 45).
3. Führen Sie zum Einbauen des Riemens diese Schritte in umgekehrter Reihenfolge durch.

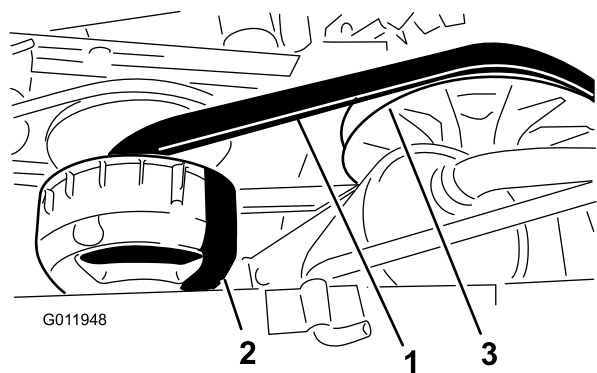
Einstellen des Anlassertreibriemens

Wartungsintervall: Nach acht Betriebsstunden

Alle 200 Betriebsstunden

1. Stellen Sie die Maschine auf einer ebenen Fläche ab, aktivieren Sie die Feststellbremse, stellen Sie den Motor ab und ziehen Sie den Zündschlüssel ab.
2. Lockern Sie die Mutter an der Drehschraube des Anlassers/der Lichtmaschine (Bild 46).



Bild 46

1. Hauptantriebskupplungsgehäuse
2. Treibriemen
3. Anlasser/Lichtmaschine
4. Anlasser-/Lichtmaschinenriemen
5. Lichtmaschinenschwenkhalterung
6. Lichtmaschinendrehmutter

3. Setzen Sie ein Stemmeisen zwischen die Motorbefestigung und den Anlasser ein.
4. Kippen Sie den Anlasser im Schlitz, bis sich der Riemen beim Ansetzen einer Kraft von 44 N 6 mm durchbiegen lässt (Bild 46).
5. Ziehen Sie dann die Anlasser-/Lichtmaschinenmutter an der Schlossschraube fest und entfernen das Stemmeisen (Bild 46). Ziehen Sie die Mutter mit 88-115 Nm an.

Reinigung

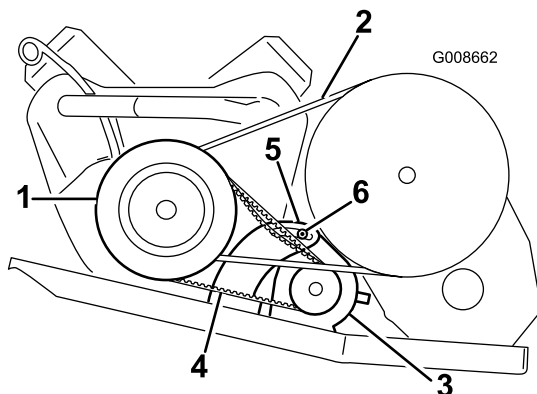
Waschen des Fahrzeugs

Waschen Sie das Fahrzeug je nach Bedarf. Verwenden Sie dabei nur Wasser oder ein mildes Spülmittel. Sie dürfen einen Lappen verwenden, dadurch verliert die Motorhaube allerdings etwas an Glanz.

Wichtig: Der Einsatz eines Druckreinigers zum Waschen der Maschine ist nicht zu empfehlen. Durch hohen Wasserdruck kann die Elektroanlage beschädigt, wichtige Schilder können gelöst und das Fett an den Reibungsstellen kann weggespült werden. Vermeiden Sie den Einsatz von zu viel Wasser, insbesondere in der Nähe des Armaturenbretts, des Motors und der Batterie.

Einlagerung

1. Stellen Sie die Maschine auf einer ebenen Fläche ab, aktivieren die Feststellbremse, stellen Sie den Motor ab und ziehen Sie den Zündschlüssel ab.
2. Entfernen Sie Schmutz und Rückstände von der ganzen Maschine, einschließlich von der Außenseite der Zylinderkopfrippen des Motors und des Gebläsegehäuses.

Wichtig: Sie können die Maschine mit einem milden Reinigungsmittel und Wasser waschen. Waschen Sie die Maschine nie mit einem Hochdruckreiniger. Durch hohen Wasserdruck kann die elektrische Anlage beschädigt und das Fett an den Reibungsstellen weggespült werden. Vermeiden Sie überflüssiges Wasser, insbesondere in der Nähe vom Armaturenbrett, den Lampen, dem Motor und der Batterie.

3. Prüfen Sie die Bremsen; siehe Prüfen der Bremsen“ im Abschnitt Warten der Bremsen“ unter Wartung“.
4. Warten Sie den Luftfilter, siehe Warten des Luftfilters“ im Abschnitt Warten des Motors“ unter Wartung“.
5. Fetten Sie die Maschine ein; siehe Schmier“ im Abschnitt Wartung“.
6. Wechseln Sie das Öl im Kurbelgehäuse; siehe Warten des Motoröls“ im Abschnitt Warten des Motors“ unter Wartung“.
7. Prüfen Sie den Reifendruck; siehe Prüfen des Reifendrucks“.
8. Präparieren Sie die Kraftstoffanlage folgendermaßen, wenn Sie das Gerät für mehr als 30 Tage einlagern:
 - A. Geben Sie einen Stabilisator auf Mineralölbasis zum Benzin im Tank.

Befolgen Sie dabei die Mischanweisungen des Herstellers des Stabilisators. (8 ml pro Liter). Verwenden Sie keinen Stabilisator auf Alkoholbasis (Ethanol oder Methanol).

Hinweis: Ein Stabilisator wirkt am effektivsten, wenn er frischem Benzin beigemischt und ständig verwendet wird.
 - B. Lassen Sie den Motor laufen, um den stabilisierten Kraftstoff in der Kraftstoffanlage zu verteilen (5 Minuten).
 - C. Stellen Sie den Motor ab, lassen Sie ihn abkühlen und entleeren Sie den Kraftstofftank.
 - D. Lassen Sie den Motor erneut an und lassen Sie ihn laufen, bis er abstellt.
 - E. Starten Sie den Motor mit Choke.

- F. Starten Sie den Motor und lassen ihn laufen, bis er nicht mehr anspringt.
- G. Entsorgen Sie Kraftstoff vorschriftsmäßig. Das Recycling sollte den örtlichen Vorschriften entsprechen.

Wichtig: Lagern Sie stabilisiertes Benzin nicht länger als 90 Tage ein.

- 9. Nehmen Sie die Zündkerzen heraus und prüfen Sie deren Zustand, siehe Austauschen der Zündkerzen“ im Abschnitt Warten des Motors“ unter Wartung“.
- 10. Gießen Sie bei abmontierten Zündkerzen zwei Esslöffel Motoröl in die Zündkerzenöffnungen.
- 11. Lassen Sie dann den Motor mit dem Elektrostarter an, um das Öl im Zylinder zu verteilen.
- 12. Setzen Sie die Zündkerzen ein und ziehen sie auf das empfohlene Drehmoment an. Siehe Austauschen der Zündkerzen“ im Abschnitt Warten des Motors“ unter Wartung“.

Hinweis: Setzen Sie der Zündkerze nicht den -stecker auf.

- 13. Nehmen Sie die Batterie aus dem Rahmen heraus, prüfen den Säurestand und laden Sie die Batterie vollständig auf. Siehe Warten der Batterie“ im Abschnitt Warten der Elektroanlage“ unter Wartung“.

Hinweis: Schließen Sie die Batteriekabel während der Einlagerung nicht an den Batteriepolen an.

Wichtig: Die Batterie muss ganz geladen sein, damit sie bei Temperaturen unter 0 °C nicht einfrieren und beschädigt werden kann. Eine voll geladene Batterie hält ihre Ladung bei Temperaturen unter 4 °C ungefähr 50 Tage aufrecht. Prüfen Sie, wenn die Temperatur über 4 °C liegt, alle 30 Tage den Flüssigkeitsstand in der Batterie und laden Sie die Batterie nach.

- 14. Prüfen Sie alle Muttern und Schrauben und ziehen diese bei Bedarf an. Reparieren Sie alle beschädigten und defekten Teile oder wechseln sie aus.
- 15. Bessern Sie alle zerkratzten oder abgeblättern Metallflächen aus.

Die passende Farbe erhalten Sie bei Ihrem Vertragshändler.

- 16. Lagern Sie die Maschine in einer sauberen, trockenen Garage oder an einem anderen geeigneten Ort ein.
- 17. Ziehen Sie den Zündschlüssel ab und bewahren Sie ihn an einem für Kinder unzugänglichen Ort sicher auf.
- 18. Decken Sie die Maschine ab, damit sie geschützt ist und nicht verstaubt.

Hinweise:

Hinweise:

Hinweise:



Toro Komplettgarantie

Eine eingeschränkte Garantie

Bedingungen und abgedeckte Produkte

The Toro® Company und die Niederlassung, Toro Warranty Company, gewährleisten gemäß eines gegenseitigen Abkommens, dass das kommerzielle Produkt von Toro (Produkt) für zwei Jahre oder 1500 Betriebsstunden* (je nach dem, was zu erst eintritt) frei von Material- und Verarbeitungsschäden ist. Diese Garantie gilt für alle Produkte, ausgenommen sind Aerifiziergeräte (diese Produkte haben eigene Garantiebedingungen). Bei einem Garantieanspruch wird das Produkt kostenlos repariert, einschließlich Diagnose, Lohnkosten, Ersatzteilen und Transport. Die Garantie beginnt an dem Termin, an dem das Produkt zum Originalkunden ausgeliefert wird.
* Mit Betriebsstundenzähler ausgestattete Produkte.

Anweisungen für die Inanspruchnahme von Wartungsarbeiten unter Garantie

Sie müssen den offiziellen Distributor oder Vertragshändler für kommerzielle Produkte, von dem Sie das Produkt gekauft haben, umgehend informieren, dass Sie einen Garantieanspruch erheben. Sollten Sie Hilfe beim Ermitteln eines offiziellen Distributors oder Vertragshändlers für kommerzielle Produkte benötigen oder Fragen zu den Garantieansprüchen und -verpflichtungen haben, können Sie uns unter folgender Adresse kontaktieren:

Commercial Products Service Department
Toro Warranty Company
8111 Lyndale Avenue South
Bloomington, MN 55420-1196
E-mail: commercial.warranty@toro.com

Verantwortung des Eigentümers

Als Produkteigentümer sind Sie für die erforderlichen Wartungsarbeiten und Einstellungen verantwortlich, die in der Betriebsanleitung angeführt sind. Ein Nichtausführen der erforderlichen Wartungs- und Einstellungsarbeiten kann zu einem Verlust des Garantieanspruchs führen.

Nicht von der Garantie abgedeckte Punkte und Bedingungen

Nicht alle Produktfehler oder Fehlfunktionen, die im Garantiezeitraum auftreten, stellen Verarbeitungs- oder Materialfehler dar. Diese Garantie schließt Folgendes aus:

- Produktversagen aufgrund der Verwendung von Ersatzteilen, die keine Toro Originalteile sind, oder aufgrund der Installation oder Verwendung von Anbaugeräten, Modifikationen oder nicht genehmigtem Zubehör. Der Hersteller dieser Artikel gibt möglicherweise eine eigene Garantie.
- Produktfehler, die aufgrund nicht ausgeführter Wartungs- und/oder Einstellungsarbeiten entstehen. Die Nichtdurchführung der in der *Betriebsanleitung* aufgeführten empfohlenen Wartungsarbeiten für das Toro Produkt kann zu einer Ablehnung der Ansprüche im Rahmen der Garantie führen.
- Produktfehler, die auf den missbräuchlichen, fahrlässigen oder waghalsigen Einsatz des Produkts zurückzuführen sind.
- Teile, die sich abnutzen, außer bei fehlerhaften Teilen. Beispiele von Teilen, die sich beim normalen Produkteinsatz abnutzen oder verbraucht werden, sind u. a. Bremsbeläge, Kupplungsbeläge, Messer, Spindeln, Untermesser, Zinken, Zündkerzen, Laufräder, Reifen, Filter, Riemen und bestimmte Spritzgerätkomponenten, wie z. B. Membrane, Düsen und Sicherheitsventile.

- Durch äußere Einflüsse verursachte Fehler. Als äußere Einflüsse werden u. a. Wetter, Einlagerungsverfahren, Verunreinigung, Verwendung nicht zugelassener Kühlmittel, Schmiermittel, Zusätze, Dünger, Wasser oder Chemikalien angesehen.
- Normales Geräuschniveau, normale Vibration und Abnutzung und normaler Verschleiß.
- Normale Verbrauchsgüter sind u. a. Schäden am Sitz aufgrund von Abnutzung oder Abrieb, abgenutzte, lackierte Oberflächen, verkratzte Schilder oder Fenster.

Teile

Teile, die als vorgeschriebene Wartungsarbeiten ausgewechselt werden müssen, werden für den Zeitraum bis zur geplanten Auswechslung des Teils garantiert. Teile, die im Rahmen dieser Garantie ausgewechselt werden, sind für die Länge der Originalproduktgarantie abgedeckt und werden das Eigentum von Toro. Es bleibt Toro überlassen, ob ein Teil repariert oder ausgewechselt wird. Toro kann überholte Teile für Reparaturen unter Garantie verwenden.

Hinweis zur Deep-Cycle-Batteriegarantie

Deep-Cycle-Batterien haben eine bestimmte Gesamtzahl an Kilowatt-Stunden, die sie bereitstellen können. Einsatz-, Auflade- und Wartungsverfahren können die Nutzungsdauer der Batterie verlängern oder verkürzen. Während der Nutzung der Batterien in diesem Produkt nimmt die nützliche Arbeit zwischen Aufladeintervallen langsam ab, bis die Batterien ganz aufgebraucht sind. Für das Auswechseln aufgebrauchter Batterien (aufgrund normaler Nutzung) ist der Produkteigentümer verantwortlich. Ein Auswechseln der Batterie (für die Kosten kommt der Eigentümer auf) kann im normalen Garantiezeitraum erforderlich sein.

Für die Kosten von Wartungsarbeiten kommt der Eigentümer auf

Motoreinstellung, Schmierung, Reinigung und Polieren, Austausch von Filtern, Kühlmittel und die Durchführung der empfohlenen Wartungsarbeiten sind einige der normalen Arbeiten, die der Eigentümer auf eigene Kosten an den Toro Produkten durchführen muss.

Allgemeine Bedingungen

Im Rahmen dieser Garantie haben Sie nur Anspruch auf eine Reparatur durch einen offiziellen Toro Distributor oder Händler.

Weder The Toro Company noch Toro Warranty Company haftet für mittelbare, beiläufige oder Folgeschäden, die aus der Verwendung der Toro Products entstehen, die von dieser Garantie abgedeckt werden, einschließlich aller Kosten oder Aufwendungen für das Bereitstellen von Ersatzgeräten oder Service in angemessenen Zeiträumen des Ausfalls oder nicht Verwendung, bis zum Abschluss der unter dieser Garantie ausgeführten Reparaturarbeiten. Außer den Emissionsgewährleistungen, auf die im Anschluss verwiesen wird (falls zutreffend) besteht keine ausdrückliche Gewährleistung.

Alle abgeleiteten Gewährleistungen zur Verkäuflichkeit und Eignung für einen bestimmten Zweck sind auf die Dauer der ausdrücklichen Gewährleistung beschränkt. Einige Staaten lassen Ausschlüsse von beiläufigen oder Folgeschäden nicht zu; oder schränken die Dauer der abgeleiteten Gewährleistung ein. Die obigen Ausschlüsse und Beschränkungen treffen daher ggf. nicht auf Sie zu.

Diese Garantie gibt Ihnen bestimmte legale Rechte; Sie können weitere Rechte haben, die sich von Staat zu Staat unterscheiden.

Länder außer USA oder Kanada

Kunden sollten sich an Ihren Toro Distributor (Vertragshändler) wenden, um Garantiepolice für das entsprechende Land oder die Region zu erhalten. Sollten Sie aus irgendeinem Grund nicht mit dem Service des Händlers zufrieden sein oder Schwierigkeiten beim Erhalt der Garantieinformationen haben, wenden Sie sich an den Importeur der Produkte von Toro. Wenden Sie sich in letzter Instanz an die Toro Warranty Company.