



Count on it.

Manual do utilizador

Veículo utilitário Workman® MD e MDX

Modelo nº 07266—Nº de série 310000001 e superiores

Modelo nº 07266TC—Nº de série 310000001 e superiores

Modelo nº 07273—Nº de série 310000001 e superiores

Modelo nº 07273TC—Nº de série 310000001 e superiores

Modelo nº 07279—Nº de série 310000001 e superiores

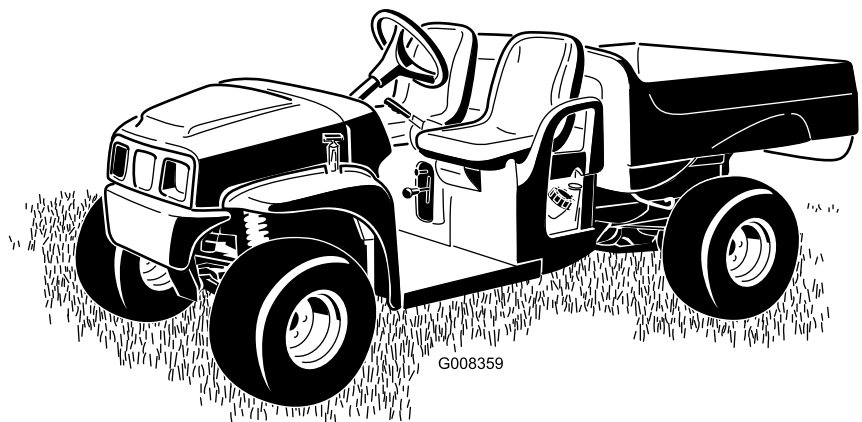

Esta máquina é um veículo utilitário e destina-se a ser utilizada por operadores profissionais contratados em aplicações comerciais. Foi principalmente concebida para o transporte de acessórios utilizados nessas aplicações. Este veículo permite o transporte seguro de um operador e um passageiro nos bancos identificados. A plataforma deste veículo não é adequada para o transporte de qualquer pessoa.

Este produto cumpre todas as directivas europeias relevantes, para mais informações consultar a folha de Declaração de conformidade (DOC) em separado, específica do produto.

AVISO

CALIFÓRNIA Proposição 65 Aviso

É do conhecimento do Estado da Califórnia que os gases de escape deste motor contêm químicos que podem provocar cancro, defeitos congénitos ou outros problemas reprodutivos.

Importante: Este motor não está equipado com um silenciador do tipo tapa chamas. A utilização do motor em terrenos arborizados ou relvados constitui uma violação da secção 4442 do código de recursos públicos da Califórnia. Poderão existir leis semelhantes noutros estados ou zonas federais.

Este sistema de ignição por faísca está em conformidade com a norma canadiana ICES-002

O presente *Manual do proprietário do motor* é fornecido para informar sobre a EPA (Environmental Protection Agency) dos Estados Unidos e a legislação de controlo de emissões da Califórnia referente a sistemas de emissão, manutenção e garantia. É possível encomendar peças de substituição através do fabricante do motor.

Introdução

Leia esta informação cuidadosamente para saber como utilizar e efectuar a manutenção adequada do produto, para evitar ferimentos e para evitar danos no produto. A utilização correcta e segura do produto é da exclusiva responsabilidade do utilizador.

Contacte directamente a Toro através do site www.Toro.com para mais informação sobre produtos

e acessórios, para obter o contacto de um distribuidor ou registar o seu produto.

Sempre que necessitar de assistência, de peças de origem Toro, ou de informação adicional, entre em contacto com um distribuidor autorizado ou com um serviço de assistência Toro, apresentando os números do modelo e da série. Figura 1 identifica a localização dos números de série e de modelo do produto. Escreva os números no espaço disponível.



Figura 1

1. Localização do número de série e de modelo

Modelo nº _____
Nº de série _____

Este manual identifica potenciais perigos e tem mensagens de segurança identificadas com o símbolo de alerta de segurança (Figura 2), que identifica perigos que podem provocar ferimentos graves ou mesmo a morte, se não respeitar as precauções recomendadas.

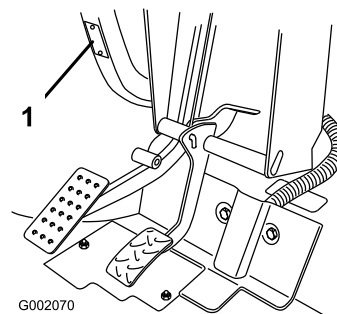

Figura 2

1. Símbolo de alerta de segurança

Neste manual são ainda utilizados 2 termos para identificar informação importante. **Importante** identifica informação especial de ordem mecânica e **Nota** sublinha informação geral que requer atenção especial.

Índice

| | | | |
|--|----|--|----|
| Introdução | 2 | Manutenção do óleo do motor (apenas modelos 07273/TC) | 28 |
| Segurança | 4 | Manutenção das velas incandescentes (apenas modelos 07266/TC e 07279) | 30 |
| Práticas de utilização segura | 4 | Manutenção das velas incandescentes (apenas modelos 07273/TC) | 30 |
| Antes da utilização | 4 | Manutenção do sistema de combustível | 31 |
| Utilização | 5 | Inspeccionar tubagens de combustível e ligações | 31 |
| Manutenção | 7 | Substituição do filtro de combustível | 31 |
| Modelos 07266/TC e 07279 | 8 | Manutenção do sistema eléctrico | 32 |
| Modelo 07273/TC | 8 | Substituição dos fusíveis | 32 |
| Autocolantes de segurança e de instruções | 9 | Substituição dos faróis | 32 |
| Instalação | 11 | Manutenção da bateria | 33 |
| 1 Instalação do Volante | 11 | Manutenção do sistema de transmissão | 35 |
| 2 Activar a bateria | 11 | Verificação e ajuste da posição de ponto morto | 35 |
| 3 Ler o Manual e ver o Material de formação em segurança | 12 | Verificação dos pneus | 36 |
| Descrição geral do produto | 13 | Ajustar a suspensão | 36 |
| Comandos | 13 | Ajuste do alinhamento da roda dianteira | 36 |
| Especificações | 16 | Manutenção da embraiagem principal | 37 |
| Engates/Acessórios | 16 | Substituição do fluido do eixo transversal | 37 |
| Funcionamento | 17 | Manutenção do sistema de arrefecimento | 38 |
| Segurança em 1º Lugar | 17 | Limpe as zonas de arrefecimento do motor | 38 |
| Verificações Prévias | 17 | Manutenção dos travões | 39 |
| Verificação do óleo do motor | 17 | Verificação dos travões | 39 |
| Verificação do nível de fluido dos travões | 18 | Verificação do nível de fluido dos travões | 39 |
| Verificação da pressão dos pneus | 18 | Ajuste do travão de mão | 39 |
| Abastecimento de combustível | 18 | Manutenção das correias | 40 |
| Verificação do nível de óleo da transmissão | 19 | Manutenção da correia de transmissão | 40 |
| Ligar o motor | 20 | Ajuste da correia do motor de arranque | 40 |
| Paragem do veículo | 20 | Limpeza | 41 |
| Estacionamento do veículo | 20 | Lavagem do veículo | 41 |
| Funcionamento da caixa de carga | 20 | Armazenamento | 41 |
| Rodagem de um veículo novo | 21 | Esquemas | 43 |
| Carregamento da caixa de carga | 21 | | |
| Transporte do veículo | 21 | | |
| Reboque do veículo | 22 | | |
| Reboque de um atrelado | 22 | | |
| Manutenção | 23 | | |
| Plano de manutenção recomendado | 23 | | |
| Lista de manutenção diária | 24 | | |
| Procedimentos a efectuar antes da manutenção | 25 | | |
| Manter o veículo em condições especiais de funcionamento | 25 | | |
| Elevação do veículo | 25 | | |
| Aceder ao capot | 25 | | |
| Lubrificação | 26 | | |
| Adicionar massa lubrificante | 26 | | |
| Manutenção do motor | 26 | | |
| Manutenção do filtro de ar | 26 | | |
| Manutenção do óleo do motor (apenas modelos 07266/TC e 07279) | 27 | | |

Segurança

A utilização ou manutenção indevida por parte do utilizador ou do proprietário pode provocar ferimentos. De modo a reduzir o risco de lesões, respeite estas instruções de segurança e preste toda a atenção ao símbolo de alerta de segurança, que indica **Cuidado**, **Aviso** ou **Perigo** – “instruções de segurança pessoal”. O não cumprimento destas instruções pode resultar em ferimentos pessoais ou mesmo em morte.

Os supervisores, utilizadores e técnicos devem familiarizar-se com as seguintes normas e publicações (este material pode ser obtido nos endereços indicados):

- Código de líquidos combustíveis e inflamáveis: ANSI/NFPA 30
 - National Fire Protection Association:
ANSI/NFPA #505; Powered Industrial Trucks, National Fire Prevention Association, Barrymarch Park, Quincy, Massachusetts 02269 U.S.A.
 - ANSI/ASME B56.8 Equipamentos de Transporte
American National Standards Institute, Inc., 1430 Broadway, New York, New York 10018 U.S.A.
 - Veículo Utilitário Leve SAE J2258
SAE International, 400 Commonwealth Drive, Warrendale, PA 15096-0001 U.S.A.
 - ANSI/UL 558; Internal Combustion Engine Powered Industrial Trucks
American National Standards Institute, Inc., 1430 Broadway, New York, New York 10018 U.S.A.
- ou
- Underwriters Laboratories, 333 Pfingsten Road, Northbrook, Illinois 60062 U.S.A.

Práticas de utilização segura

⚠ AVISO

O Workman é um veículo fora de estrada e não foi concebido, equipado e fabricado para ser utilizado na via pública, estradas, nem mesmo em vias rápidas.

Responsabilidades do supervisor

- Certifique-se de que os utilizadores receberam a formação adequada e que estão familiarizados com o *Manual do utilizador* e com todos os letreiros existentes no veículo.
- Defina os seus próprios procedimentos e regras de trabalho para condições de utilização mais exigentes

(ex.: inclinações demasiado pronunciadas para o veículo).

Antes da utilização

- Utilize a máquina só depois de ler e compreender este manual.
- Não deixe as crianças utilizarem este veículo. Todos os utilizadores deste veículo devem ter carta de condução.
- Não deixe outros adultos utilizarem o veículo sem terem lido cuidadosa e previamente o *Manual do utilizador*. Este veículo só pode ser conduzido por pessoal autorizado e com formação adequada. Certifique-se de que todos os utilizadores se encontram em bom estado físico e mental para conduzir o veículo.
- Este veículo foi concebido para transportar apenas o utilizador e um passageiro, que deverá sentar-se no banco fornecido pelo fabricante. Não transporte mais do que um passageiro no veículo.
- Não conduza este veículo quando se encontrar sob o efeito de álcool ou medicamentos. Mesmo os medicamentos para a constipação ou outros receitados pelo médico podem provocar sonolência.
- Não conduza o veículo quando se sentir cansado. Faça um intervalo de vez em quando. É muito importante manter-se sempre atento.
- Familiarize-se com os comandos e aprenda a parar rapidamente a máquina.
- Mantenha todos os resguardos, dispositivos de segurança e autocolantes no devido lugar. Se um resguardo, dispositivo de segurança ou autocolante se encontrar danificado ou ilegível, repare-o ou substitua-o antes de utilizar a máquina.
- Use sempre calçado resistente. Não utilize a máquina quando calçar sandálias, ténis ou sapatilhas. Não use roupa larga ou bijuteria, que pode ficar presa em peças móveis e provocar lesões.
- Aconselha-se a utilização de óculos e sapatos de protecção, calças compridas e capacete, por vezes exigida por regulamentos de seguros e normas de segurança locais.
- Evite conduzir quando escurece, especialmente em zonas desconhecidas. Se for necessário conduzir quando escurece, tenha cuidado e ligue os faróis e luzes adicionais.
- Tome todas as precauções necessárias quando passar com o veículo ao pé de pessoas. Preste atenção ao sítio onde elas se encontrem.

- Antes de conduzir o veículo, consulte sempre as áreas designadas para o veículo, na secção Utilização Prévia deste manual. Se houver algum problema, não use o veículo. Certifique-se de que o problema foi solucionado, antes de utilizar o veículo ou o atrelado.
- A gasolina é um combustível altamente inflamável, pelo que deverá tomar todas as precauções necessárias.
 - Utilize um contentor para gasolina aprovado.
 - Não retire a tampa do depósito de combustível quando o motor estiver quente ou ainda em funcionamento.
 - Não fume quando estiver próximo de gasolina.
 - Encha o depósito de combustível no exterior e apenas até 25 mm do cimo do depósito (o fundo do tubo de enchimento). Não encha demasiado.
 - Limpe todo o combustível derramado.

Utilização

⚠ AVISO

Os gases de escape contêm monóxido de carbono, um gás inodoro e venenoso que poderá provocar a morte.

Nunca ligue o motor num espaço fechado.

- O utilizador e o passageiro devem permanecer sentados sempre que o veículo se encontrar em movimento. O utilizador deve manter as mãos no volante sempre que possível e o passageiro deve agarrar-se aos suportes montados para esse efeito. Mantenha sempre os braços e as pernas dentro do espaço do veículo.
- Conduza mais devagar e mude de direcção mais suavemente quando transportar um passageiro. Não se esqueça de que o passageiro pode não estar preparado para uma travagem ou mudança de direcção brusca.
- Preste sempre atenção e evite obstáculos salientes (e.g. ramos de árvores, aduelas de portas, passagens superiores). Verifique se há espaço livre suficiente para passar com o veículo.
- A condução perigosa do veículo pode provocar um acidente, o capotamento do veículo e lesões graves ou morte. Conduza cuidadosamente. Para evitar o capotamento ou a perda de controlo:
 - tenha muito cuidado, reduza a velocidade e mantenha uma distância de segurança em relação a bancos de areia, poços, cursos de água, rampas, zonas desconhecidas, ou áreas com elevações ou declives abruptos.
- Preste atenção a buracos ou outros perigos não visíveis.
- Tome precauções adicionais quando conduzir o veículo em superfícies molhadas, em condições atmosféricas adversas, a uma velocidade maior, ou com a carga máxima. Com a carga máxima, o tempo e a distância de paragem aumentam.
- Evite paragens e arranques bruscos. Não inverta a direcção sem que o veículo se encontre completamente parado.
- Abrande antes de fazer uma curva. Não faça mudanças bruscas de direcção, nem manobras bruscas ou perigosas que possam provocar a perda de controlo do veículo.
- Quando estiver a descarregar, não deixe que ninguém se ponha atrás do veículo e mande as pessoas afastarem-se. Liberte apenas os trincos da zona lateral do atrelado.
- Não utilize o veículo antes de a caixa da carga estar descida e bloqueada.
- Antes de fazer marcha-atrás, veja se está alguém atrás do veículo. Faça marcha-atrás devagar.
- Preste atenção ao trânsito quando chegar a uma via pública, ou a atravessar. Dê prioridade aos peões e aos restantes veículos. Este veículo não foi concebido para circular na via pública, nem em vias rápidas. Indique sempre a mudanças de direcção, ou pare atempadamente de modo a que os outros condutores percebam a manobra que pretende realizar. Respeite o código e as regras de trânsito.
- Os sistemas eléctrico e de escape do veículo podem produzir faíscas susceptíveis de provocar a ignição de materiais explosivos. Não conduza o veículo em, ou nas proximidades de zonas onde existam poeiras ou gases inflamáveis.
- Se tiver dúvidas sobre a segurança de uma operação, interrompa a tarefa e fale com o seu supervisor.
- Não toque no motor nem na panela de escape quando o motor se encontrar em funcionamento ou assim que o desligar. Estas zonas podem estar suficientemente quentes para provocar queimaduras.
- Se a máquina vibrar de forma invulgar, interrompa imediatamente a operação, aguarde até que a máquina se encontre perfeitamente parada e verifique se o veículo se encontra danificado. Repare todas as avarias antes de pôr o veículo a funcionar.
- Antes de se levantar do banco:
 1. Desligue a máquina.

2. Engate o travão de estacionamento.
3. Rode a chave da ignição para a posição Off (desligar).
4. Retire a chave da ignição.

Nota: Se o veículo se encontrar numa zona inclinada, bloqueie-lhe as rodas ao sair.

- Os raios podem causar ferimentos graves ou morte. Se forem visto raios ou ouvidos trovões na área, não opere a máquina - procure abrigo.

Travagem

- Reduza a velocidade antes de se aproximar de um obstáculo. Desta forma, tem mais tempo para parar ou mudar de direcção. Embater num obstáculo pode danificar o veículo e a carga. Mais importante ainda, pode causar ferimentos no condutor e no passageiro.
- O peso bruto do veículo (PBV) tem um impacto decisivo na capacidade de travagem e/ou mudança de direcção. Cargas e atrelados pesados dificultam ainda mais a travagem ou mudança de direcção. Quanto mais pesada for a carga, mais demorada será a travagem.
- Se a caixa de carga tiver sido retirada e se o veículo circular sem atrelado, reduza a velocidade. As características de travagem são diferentes e as travagens bruscas podem bloquear as rodas traseiras, interferindo no controlo do veículo.
- A relva e o pavimento tornam-se muito mais escorregadios se estiverem húmidos. O tempo de travagem em superfícies húmidas é 2 a 4 vezes superior ao de travagem em superfícies secas. Se passar por cima de águas paradas suficientemente profundas para molhar os travões, estes só voltam a funcionar bem quando estiverem secos. Ao sair da zona de água, teste os travões para verificar se estão a funcionar correctamente. Se não estiverem a funcionar correctamente, conduza devagar e vá carregando ligeiramente no travão. Desta forma, os travões acabam por secar.

Funcionamento em Subidas e Descidas

⚠ AVISO

A utilização do veículo numa superfície inclinada pode provocar a sua inclinação, capotamento ou a redução de potência do motor, podendo perder velocidade quando subir a superfície inclinada. Estas situações poderão provocar acidentes pessoais.

- Não utilize a máquina em inclinações excessivamente pronunciadas.
- Não acelere rapidamente nem trave bruscamente quando descer uma superfície inclinada de marcha-atrás, especialmente se o veículo estiver carregado.
- Se o motor parar ou perder potência numa subida, recue lentamente. Nunca tente inverter a marcha do veículo.
- Conduza devagar e com cuidado em subidas ou descidas.
- Não mude de direcção nas subidas ou descidas.
- Reduza a carga e a velocidade do veículo.
- Não pare nas subidas ou descidas, especialmente quando transportar uma carga.

Precauções adicionais para o funcionamento do veículo em subidas ou descidas:

- Abrande antes de começar a subir ou a descer.
- Se o motor parar ou perder potência numa subida, utilize os travões de forma gradual e recue lentamente.
- É perigoso mudar de direcção numa subida ou descida. Se tiver de inverter o sentido da marcha numa subida ou descida, conduza devagar e com cuidado. Não faça curvas apertadas ou repentinas.
- Cargas pesadas afectam a estabilidade do veículo. Reduza o peso da carga e a velocidade quando for a subir ou a descer ou quando o centro de gravidade da carga for alto. Prenda bem a carga e tenha especial cuidado ao transportar cargas que se soltam facilmente (e.g. líquidos, pedras, areia, etc.).
- Não pare nas subidas ou descidas, especialmente quando transportar uma carga. Parar numa descida leva mais tempo do que parar numa superfície plana. Se precisar de imobilizar o veículo, evite mudanças bruscas de velocidade que podem provocar a queda ou o despiste do veículo. Não trave bruscamente nas descidas porque o veículo pode capotar.
- Pode ser instalado um kit opcional ROPS (protecção anti-capotamento) para operação em terrenos inclinados.

Funcionamento em Terrenos Acidentados

Reduza a velocidade e a carga quando circular em terrenos acidentados, irregulares e perto de lancis, buracos e outras alterações bruscas no terreno. As cargas podem deslocar-se e desestabilizar o veículo.

Pode ser instalado um kit opcional ROPS (protecção anti-capotamento) para operação em terrenos inclinados.

⚠ AVISO

Alterações bruscas no terreno podem provocar movimentos bruscos no volante e, consequentemente, lesões nos membros superiores.

- Reduza a velocidade quando circular em terrenos acidentados e perto de lancis.
- Conduza com as mãos no volante, uma de cada lado, mantendo os polegares para cima e afastados da parte interior do volante.

Cargas e Descargas

O peso e posição da carga e do passageiro podem alterar o centro de gravidade e a circulação do veículo. Para evitar a perda de controlo do veículo e acidentes pessoais, siga as seguintes indicações:

- Não deverá transportar cargas que ultrapassem os limites impostos descritos na respectiva etiqueta; consulte a secção Especificações na secção Apresentação do produto para obtenção de informações mais detalhadas acerca dos limites de peso do veículo. A capacidade de carga destina-se apenas a superfícies planas.
- Reduza o peso da carga quando conduzir o veículo em subidas ou descidas, ou terreno acidentado, para evitar a queda ou capotamento do veículo.
- Reduza o peso da carga se o centro de gravidade for alto. Tijolos, fertilizante ou troncos de madeira elevam ainda mais o volume da caixa da carga. Quanto maior a carga, maior a probabilidade de capotamento do veículo. Distribua a carga na horizontal, mas de modo a não afectar a visibilidade traseira.
- Distribua a carga equitativamente por toda a superfície livre. Se puser a carga mais para um dos lados, o veículo pode capotar ao mudar de direcção.
- Distribua a carga equitativamente da frente para trás. Se puser a carga atrás do eixo traseiro, o peso nas rodas dianteiras diminui. Este procedimento pode provocar a perda de controlo da direcção ou o capotamento do veículo em superfícies inclinadas ou terreno acidentado.

- Tome especial cuidado se a carga ultrapassar as dimensões da caixa e sempre que transportar cargas que não possam concentrar-se. Distribua e prenda bem a carga para evitar que se solte.
- Prenda sempre a carga de modo a evitar que se solte. Se a carga não estiver presa, ou se transportar líquidos num recipiente de grandes dimensões (e.g. um carro de rega), a carga pode soltar-se. Geralmente, a carga solta-se quando o veículo muda de direcção, vai a subir ou a descer, com alterações bruscas de velocidade, ou circula em superfícies irregulares. Se a carga se soltar, o veículo pode capotar.

⚠ AVISO

A caixa pode ser pesada. Há o risco de esmagamento das mãos ou outras partes do corpo.

- Resgarde as mãos e o corpo quando fizer descer a caixa.
- Não descarregue material na presença de pessoas.

- Não descarregue com o veículo de lado numa subida ou descida. A mudança na distribuição do peso pode provocar o capotamento do veículo.
- Ao transportar uma carga pesada, reduza a velocidade e mantenha uma distância segura de travagem. Não trave de repente. Tenha especial cuidado com as superfícies inclinadas.
- As cargas pesadas exigem uma distância maior de travagem e aumentam a possibilidade de queda do veículo numa mudança rápida de direcção.
- O espaço de carga à retaguarda não se destina ao transporte de passageiros.
- Não sobrecarregue o veículo. O autocolante (retaguarda) indica os limites de carga do veículo. Não sobrecarregue os atrelados nem ultrapasse o peso bruto do veículo (PBV).

Manutenção

- A manutenção, reparação, afinação, ou inspecção do veículo só pode ser feita por pessoal qualificado e autorizado.
- Antes de efectuar qualquer ajuste ou tarefa de manutenção na máquina, desligue o motor, engate o travão de mão e retire a chave da ignição, de modo a evitar qualquer arranque accidental.
- Para garantir que a máquina se encontra em boas condições de funcionamento, mantenha todas as porcas e parafusos devidamente apertados.

- Para reduzir o risco de incêndio, mantenha a zona do motor livre de massa lubrificante excessiva, folhas e acumulação de sujidade.
- Nunca utilize uma chama para verificar o nível de combustível nem para verificar se há fuga de combustível ou do electrólito da bateria.
- Se for necessário colocar o motor em funcionamento para executar qualquer ajuste, deverá manter as mãos, pés, roupa e outras partes do corpo longe do motor e outras peças em movimento. Mantenha todas as pessoas longe da máquina.
- Não limpe as peças com recipientes de combustível encetados, nem com produtos de limpeza inflamáveis.
- Contacte um distribuidor autorizado Toro, para reparações de vulto ou assistência técnica.
- Para garantir o máximo desempenho e segurança, adquira sempre peças sobressalentes e acessórios de origem da Toro. A utilização de peças sobressalentes e acessórios produzidos por outros fabricantes pode ser perigosa. Qualquer alteração no veículo que interfira com o seu funcionamento, desempenho, durabilidade ou utilização, pode provocar acidentes ou morte. Esse tipo de utilização anula a garantia do produto.

Modelos 07266/TC e 07279

Pressão acústica

Esta unidade apresenta um nível de potência acústica garantido de 96 dBA, que inclui um Valor de incerteza (K) de 1 dBA.

O nível de potência acústica foi determinado de acordo com os procedimentos descritos na ISO EN 11094.

Pressão acústica

Esta unidade apresenta um nível de pressão sonora no ouvido do operador de 83 dBA, que inclui um Valor de incerteza (K) de 1 dBA.

O nível de pressão acústica foi determinado de acordo com os procedimentos descritos na ISO EN 11201.

Vibração Mão-Braço

Nível de vibração medido na mão direita = 1,5 m/s²

Nível de vibração medido na mão esquerda = 1,03 m/s²

Valor de incerteza (K) = 0,5 m/s²

Os valores medidos foram determinados de acordo com os procedimentos descritos na EN 1032.

Vibração em todo o corpo

Nível de vibração medido = 0,42 m/s²

Valor de incerteza (K) = 0,5 m/s²

Os valores medidos foram determinados de acordo com os procedimentos descritos na EN 1032.

Modelo 07273/TC

Pressão acústica

Esta unidade apresenta um nível de potência acústica garantido de 96 dBA, que inclui um Valor de incerteza (K) de 1 dBA.

O nível de potência acústica foi determinado de acordo com os procedimentos descritos na ISO EN 11094.

Pressão acústica

Esta unidade apresenta um nível de pressão sonora no ouvido do operador de 81 dBA, que inclui um Valor de incerteza (K) de 1 dBA.

O nível de pressão acústica foi determinado de acordo com os procedimentos descritos na ISO EN 11201.

Vibração Mão-Braço

Nível de vibração medido na mão direita = 1,5 m/s²

Nível de vibração medido na mão esquerda = 1,03 m/s²

Valor de incerteza (K) = 0,5 m/s²

Os valores medidos foram determinados de acordo com os procedimentos descritos na EN 1032.

Vibração em todo o corpo

Nível de vibração medido = 0,42 m/s²

Valor de incerteza (K) = 0,5 m/s²

Os valores medidos foram determinados de acordo com os procedimentos descritos na EN 1032.



99-7345

1. Atenção – consulte o *Manual do utilizador*.
2. Superfície quente/risco de queimaduras – mantenha uma distância de segurança em relação à superfície quente.
3. Risco de emaranhamento, correia – mantenha-se afastado das peças móveis.; mantenha todas as protecções.
4. Risco de esmagamento provocado pela caixa de carga – utilize a barra de suporte para apoiar a caixa de carga.

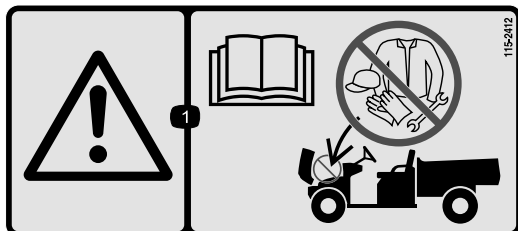

115-2412

1. Atenção – consulte o *Manual do utilizador*, sem armazenamento



99-7952

- | | |
|------------------|----------------|
| 1. Estrangulador | 3. Ponto morto |
| 2. Marcha-atrás | 4. Avançar |

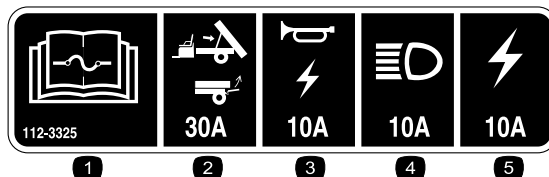

112-3325

- | | |
|--|----------------------------|
| 1. Leia o <i>Manual do utilizador</i> para obter mais informações sobre os fusíveis. | 4. Faróis, 15A |
| 2. Elevação/porta, 30A | 5. Fusível da máquina, 20A |
| 3. Buzina/ponto de corrente, 10A | |

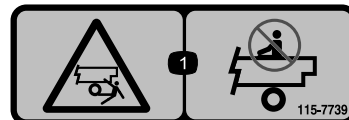

115-7739

1. Perigo de queda – não transporte passageiros na plataforma de carga.

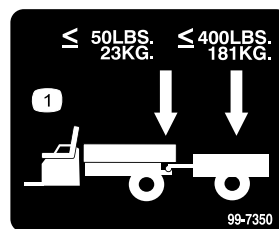

99-7350

1. O peso máximo do garfo é de 23 kg; o peso máximo do atrelado é de 181 kg.

Instalação

Peças soltas

Utilize a tabela abaixo para verificar se todas as peças foram enviadas.

| Procedimento | Descrição | Quantidade | Utilização |
|--------------|---|---|--|
| 1 | Volante | 1 | Instalar a roda da direcção (Apenas modelos 07266TC e 07273TC). |
| 2 | Nenhuma peça necessária | – | Active a bateria (Apenas modelos 07266TC e 07273TC). |
| 3 | Manual do utilizador Manual de utilização do motor Catálogo de peças Material de Formação em segurança Cartão de Registo Formulário de Inspeção Pré-envio Certificado de qualidade Chave | 1 1 1 1 1 1 1 1 2 | Leia o Manual do utilizador e veja o material de formação antes de utilizar a máquina. |

Nota: Determine os lados direito e esquerdo da máquina a partir da posição normal de utilização.

1

Instalação do Volante

Peças necessárias para este passo:

| | |
|---|---------|
| 1 | Volante |
|---|---------|

Procedimento

Nota: Este procedimento só é necessário nos modelos n° 07266TC e 07273TC.

1. Liberte as patilhas na parte posterior do volante que seguram a cobertura central no local. Retire a cobertura
2. Retire a porca e a anilha do eixo da direcção.
3. Encaixe o volante e a anilha no eixo. Enfie o volante no eixo de forma a que a travessa fique na horizontal quando os pneus estiverem virados para a frente e o raio principal do volante virado para baixo.
4. Fixe o volante ao eixo, utilizando a porca (Figura 3). Aperte a porca a 24–29 Nm.



Figura 3

1. Coluna da direcção
 2. Vedante de espuma
 3. Volante
 4. Ranhuras das patilhas no volante
 5. Anilha
 6. Porca
 7. Tampa
 8. Patilhas na cobertura volante
-
5. Encaixe a cobertura central no sítio.

2

Activar a bateria

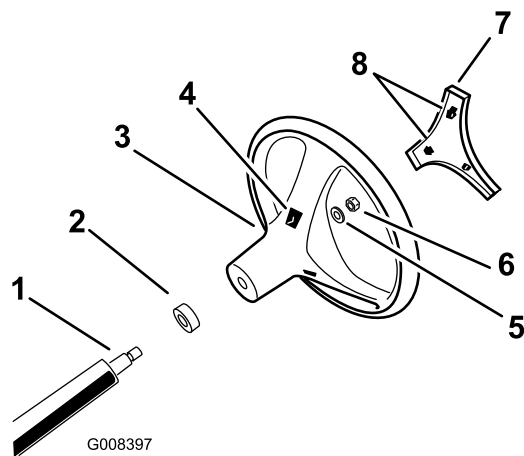
Nenhuma peça necessária

Procedimento

Não

Nota: Este procedimento só é necessário para baterias nos modelos nº 07266TC e 07273TC.

Se a bateria não estiver cheia com electrólito ou activada, tem de retirá-la do veículo, enchê-la com electrólito e carregá-la. Deverá adquirir electrólito com uma gravidade específica de 1,260 num distribuidor de baterias e introduzi-lo na bateria.

1. Localize a bateria no lado direito da máquina, atrás do banco do passageiro. Retire a cobertura da bateria.
2. Retire o suporte da bateria e levante a bateria para a retirar da respectiva plataforma.

⚠ PERIGO

O electrólito da bateria contém ácido sulfúrico, uma substância extremamente venenosa que pode provocar queimaduras graves.

- Não ingira o electrólito nem deixe que este entre em contacto com a pele, olhos e roupa. Utilize óculos de protecção para proteger os olhos e luvas de borracha para proteger as mãos.
 - Ateste a bateria apenas em locais onde exista água limpa para lavar as mãos.
3. Retire as tampas de enchimento da bateria e encha devagar cada célula, até que o electrólito se encontre logo acima das placas.
 4. Substitua as tampas de enchimento e ligue um carregador de bateria de 3 a 4 amp. aos terminais da bateria. Carregue a bateria com um carregador de bateria de 3 a 4 amperes, durante 4 a 8 horas (12 volts). Não carregue demasiado a bateria.

⚠ AVISO

O carregamento da bateria gera gases que podem provocar explosões.

Nunca fume perto da bateria e mantenha-a afastada de faíscas e chamas.

5. Quando a bateria estiver carregada, desligue o carregador da tomada eléctrica e dos pólos da bateria.
6. Retire as tampas de enchimento. Adicione electrólito a cada uma das células até que este alcance a linha de enchimento. Volte a colocar as tampas de enchimento.

Importante: Não encha muito a bateria. Poderá derramar electrólito sobre as outras peças da máquina provocando a corrosão e a deterioração de outros componentes do veículo.

7. Instale a bateria; consulte Instalar a Bateria, na secção Manutenção do sistema eléctrico, em Manutenção.

3

Ler o Manual e ver o Material de formação em segurança

Peças necessárias para este passo:

| | |
|---|-----------------------------------|
| 1 | Manual do utilizador |
| 1 | Manual de utilização do motor |
| 1 | Catálogo de peças |
| 1 | Material de Formação em segurança |
| 1 | Cartão de Registo |
| 1 | Formulário de Inspeção Pré-envio |
| 1 | Certificado de qualidade |
| 2 | Chave |

Procedimento

- Leia o *Manual do utilizador* e *Manual de utilização do motor*.
- Veja o material de formação em segurança do utilizador.
- Preencha o cartão de registo.
- Preencha o *Formulário de Inspeção Pré-envio*.
- Verifique o *Certificado de qualidade*.

Descrição geral do produto



Figura 4

- | | | | |
|-----------------------------|---|-------------------------|--------------------------|
| 1. Fita do capot | 3. Caixa de carga | 5. Tampa do depósito | 7. Capacidade de reboque |
| 2. Travão de estacionamento | 4. Alavanca de libertação da caixa de carga | 6. Alavanca de mudanças | |

Comandos

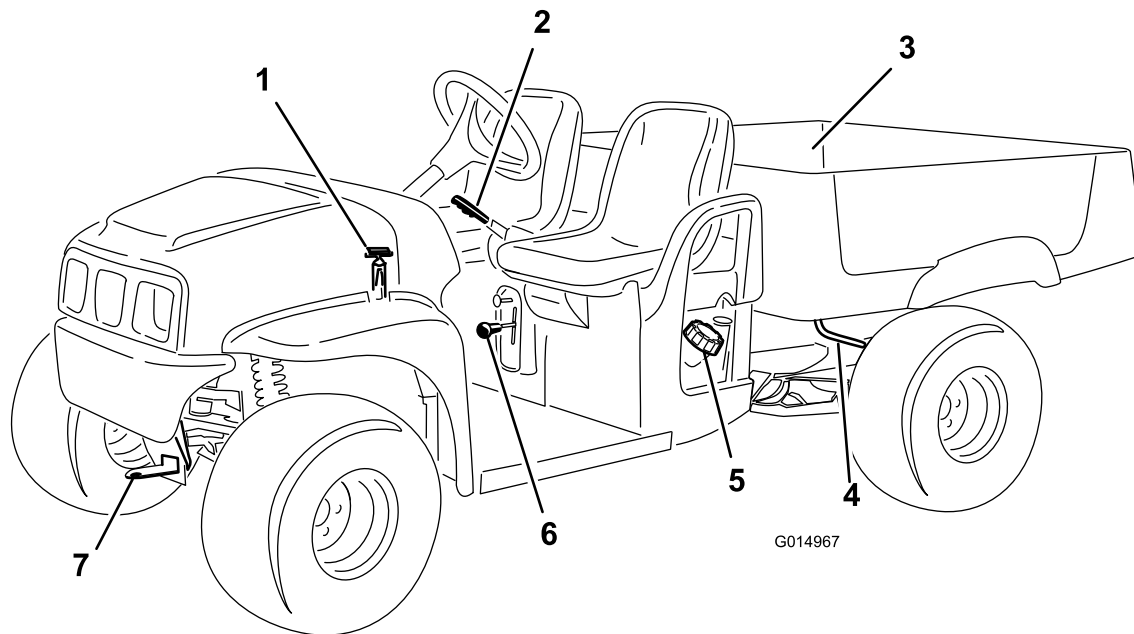

Figura 5

- | | |
|--|-----------------------------------|
| 1. Pedal dos travões | 5. Suporte de apoio do passageiro |
| 2. Travão de estacionamento, consola central | 6. Manual do utilizador tubo |
| 3. Volante | 7. Pedal do acelerador |
| 4. Suporte do recipiente | |

Pedal do Acelerador

O pedal do acelerador (Figura 5) permite ao utilizador controlar a velocidade do veículo. Premir o pedal liga o motor. Se carregar mais no pedal, a velocidade do veículo aumenta. Se libertar o pedal, diminui a velocidade do veículo e desliga o motor. A velocidade máxima é de 26 km/h.

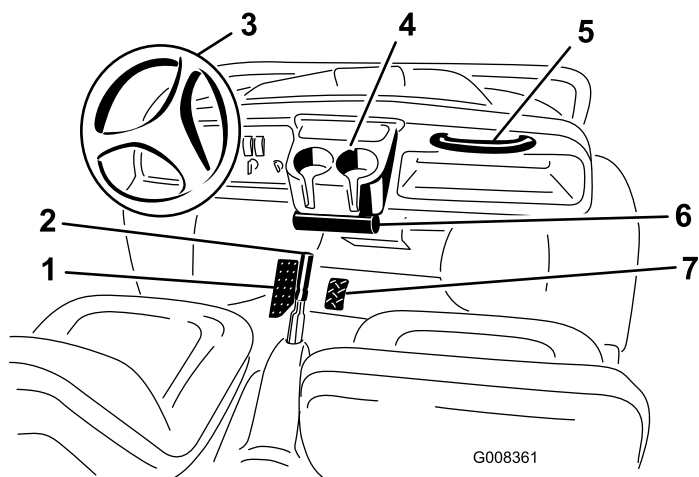
Pedal do travão

O pedal do travão serve para parar ou para abrandar (Figura 5).

⚠ CUIDADO

Os travões podem desgastar-se ou ficar desafinados, o que pode resultar em acidentes pessoais.

Se o pedal do travão apresentar uma folga de 25 mm, deve mandá-los afinar ou reparar.

Travão de Estacionamento

O travão de mão encontra-se entre os bancos (Figura 5). Sempre que desligar o motor, deverá engatar o travão de estacionamento para evitar qualquer deslocação accidental do veículo. Para accionar o travão de mão, puxe a

alavanca. Para desengatar, destrave a alavanca. Se o veículo estiver estacionado numa superfície bastante inclinada, puxe o travão de mão.

Alavanca do ar

A alavanca do ar encontra-se localizada na zona inferior direita do banco do utilizador. Para arrancar o motor a frio, puxe a alavanca do ar para fora (Figura 6). Após o arranque do motor, regule a entrada de ar para manter o motor num funcionamento regular. Logo que possível, empurre a alavanca do ar para a posição Off. Um motor quente necessita de pouco ou nenhum ar para funcionar normalmente.



Figura 6

1. Estrangulador
2. Alavanca de mudanças

Caixa de Velocidades

A alavanca de mudanças possui três posições: marcha à frente, marcha-atrás e ponto morto (Figura 6). O motor arranca e continua em funcionamento em qualquer uma das três posições.

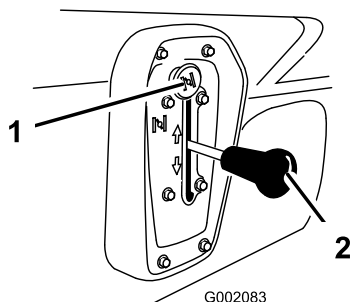
Nota: Se a alavanca de mudanças se encontrar engatada na marcha-atrás quando a ignição for ligada, deverá ouvir um sinal sonoro que alerta o utilizador para esse facto.

Importante: Pare sempre o veículo antes de mudar de mudança.

Ignição

O interruptor de ignição (Figura 7) é utilizado para ligar e desligar o motor e tem duas posições: Off (Desligar) e On (Ligar). Rode a chave no sentido dos ponteiros do relógio para a posição On, para ligar o motor. Quando o veículo se encontrar parado, rode a chave no sentido contrário ao dos ponteiros do relógio, para a posição Off. Retire a chave da ignição antes de sair do veículo.



Figura 7

1. Botão da Buzina (apenas modelos TC)
2. Contador de horas
3. Interruptor das luzes
4. Ignição
5. Ponto de corrente
6. Luz indicadora do óleo

Contador de horas

O contador de horas (Figura 7) indica o número total de horas de funcionamento do motor. O contador de horas é activado sempre que carregar no acelerador.

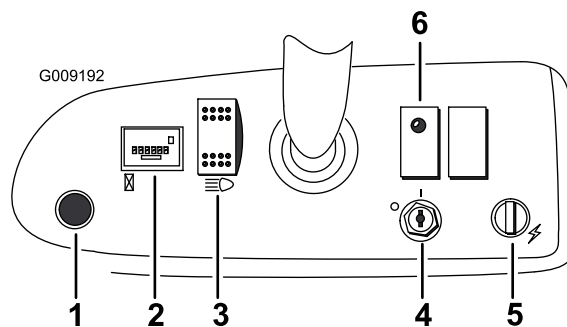
Luz indicadora do óleo

A luz do óleo indica ao utilizador que o nível de óleo desceu abaixo do limite considerado seguro (Figura 7). Se a luz se mantiver activa, deverá verificar o nível e adicionar óleo sempre que necessário; consulte Verificar o óleo do motor, em Funcionamento.

Nota: A luz do óleo poderá piscar. Se isso acontecer é uma situação perfeitamente normal, pelo que não é necessário tomar qualquer medida.

Interruptor das luzes

Ligue o interruptor para activar os faróis. Pressione o interruptor para ligar as luzes (Figura 7).

Ponto de corrente

Utilize o ponto de corrente para ligar acessórios eléctricos opcionais de 12 volts (Figura 7).

Botão da Buzina (apenas modelos TC)

Carregue no botão da buzina para apitar (Figura 7).

Indicador de combustível

O indicador de combustível (Figura 8) está no depósito de combustível junto à tampa de enchimento do lado do operador, no veículo. O indicador mostra a quantidade de combustível no depósito.



Figura 8

- | | |
|-----------|-------------------------------------|
| 1. Vazio | 4. Indicador de combustível |
| 2. Cheia | 5. Tampa do depósito de combustível |
| 3. Agulha | |
-

Suportes de Apoio do Passageiro

Os suportes de apoio do passageiro encontram-se à direita no painel de instrumentos e no exterior de cada banco (Figura 9).

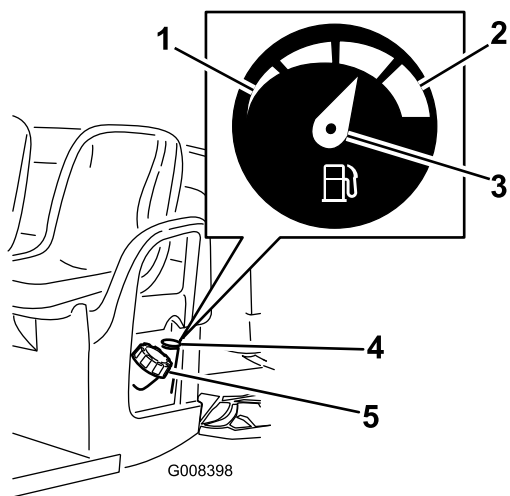

Figura 9

- | | |
|-------------------------|------------------------------------|
| 1. Suporte dos assentos | 2. Pega para as mãos do passageiro |
|-------------------------|------------------------------------|
-

Especificações

Nota: As especificações e o desenho do produto estão sujeitos a alterações sem aviso prévio.

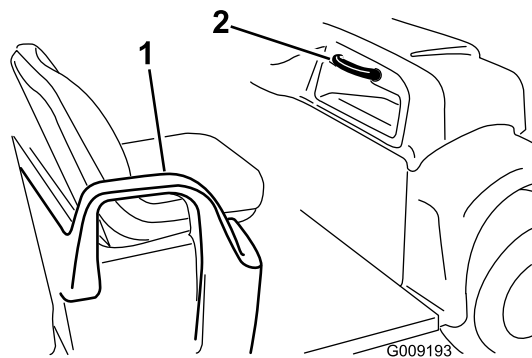
| | MD | MDX |
|---|--|--|
| Peso base | Seco 544 kg | |
| Capacidade nominal total (numa superfície nivelada) | 567 kg, incluindo 90,7 kg do condutor e 90,7 kg do passageiro, carga, peso do garfo, peso bruto do atrelado e acessórios | 749 kg, incluindo 90,7 kg do condutor e 90,7 kg do passageiro, carga, peso do garfo, peso bruto do atrelado e acessórios |
| Peso máximo do veículo (GVW) (numa superfície nivelada) | 1111 kg, incluindo todos os componentes supra referidos | 1292 kg, incluindo todos os componentes supra referidos |
| Capacidade máxima de carga (numa superfície plana) | 385 kg, incluindo o peso do garfo e o peso bruto do atrelado | 567 kg, incluindo o peso do garfo e o peso bruto do atrelado |
| Capacidade de reboque: | | |
| Engate Padronizado | Peso do garfo 23 kg; peso máximo do atrelado 181 kg | |
| Engate para Atrelados Pesados | Peso do garfo 45 kg; peso máximo do atrelado 363 kg | |
| Largura total | 150 cm | |
| Comprimento total | 299 cm | |
| Altura em relação ao solo | 25,4 cm à frente, sem carga e operador; 18 cm atrás, sem carga e operador | |
| Distância entre eixos | 205,7 cm | |
| Piso da roda (centro a centro) | 124,5 cm à frente; 118 cm à retaguarda | 124,5 cm à frente; 120 cm à retaguarda |
| Comprimento da caixa de carga | 117 cm interior; 133 cm exterior | |
| Largura da caixa de carga | 124,5 cm interior, 150 cm no exterior dos guarda-lamas moldados | |
| Altura da caixa de carga | 25,4 cm interior | |

Engates/Acessórios

Está disponível uma selecção de engates e acessórios aprovados pela Toro para utilização com esta máquina que permitem melhorar e aumentar o seu desempenho. Para obter uma lista de todos os engates e acessórios aprovados, entre em contacto com o seu Concessionário autorizado Toro ou distribuidor, ou vá para www.Toro.com.

Funcionamento

Nota: Determine os lados direito e esquerdo da máquina a partir da posição normal de utilização.

Segurança em 1º Lugar

Leia atentamente as instruções de segurança e o teor dos autocolantes na secção Segurança. Esta informação contribui para evitar acidentes ao condutor e a terceiros.

Verificações Prévias

Antes de utilizar o veículo, verifique diariamente os seguintes elementos:

- Verifique a pressão dos pneus.

Nota: Estes pneus são diferentes dos utilizados normalmente nos automóveis; necessitam de uma pressão menor, de modo a minimizar a compactação e danificação da relva.

- Verifique o nível de todos os fluidos e adicione a quantidade de fluido necessária para manter os níveis correctos.
- Verifique o funcionamento do pedal dos travões.
- Verifique se as luzes funcionam correctamente.
- Rode o volante para a esquerda e para a direita para verificar a direcção.
- Verifique se existem fugas de óleo, peças soltas ou quaisquer outros problemas. Certifique-se de que o motor se encontra desligado e de que todas as peças estão imobilizadas antes de verificar se existem fugas de óleo, peças soltas ou quaisquer outros problemas.

Se existir algum problema com qualquer um dos elementos supra referidos, contacte o mecânico ou o seu supervisor antes de utilizar o veículo. O seu supervisor poderá pedir-lhe que verifique diariamente outros elementos, por isso, defina as suas responsabilidades.

Verificação do óleo do motor

Intervalo de assistência: Em todas as utilizações ou diariamente

Nota: O motor já é fornecido com óleo no cárter; no entanto, o nível de óleo deverá ser verificado antes e depois de ligar o motor pela primeira vez.

Todos os dias antes de ligar o motor, verifique o nível do óleo do motor.

1. Coloque a máquina numa superfície plana.

2. Limpe a zona em redor da vareta do óleo (Figura 10 para os modelos n.º 07266/TC e Figura 11 para os modelos n.º 07273/TC) para que não entre sujidade no orifício que possa danificar o motor.



Figura 10

Modelos n.º 07266/TC

1. Vareta do óleo e bocal de enchimento

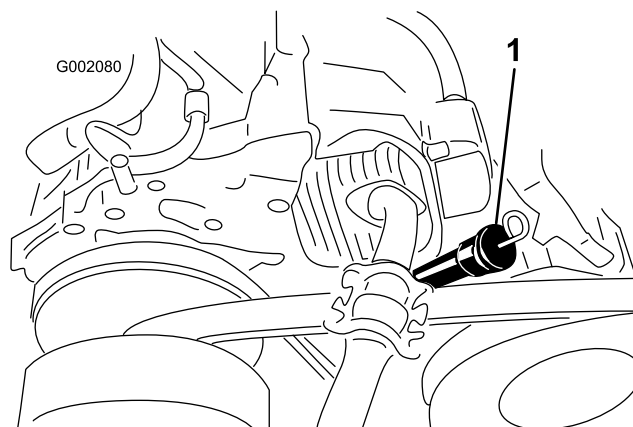

Figura 11

Modelos n.º 07273/TC

1. Vareta do óleo (argola inferior)
2. Tampa de enchimento inferior

3. Retire a vareta do óleo e limpe a extremidade.
4. Volte a colocar a vareta completamente no tubo de enchimento. Retire a vareta do óleo e verifique a extremidade.

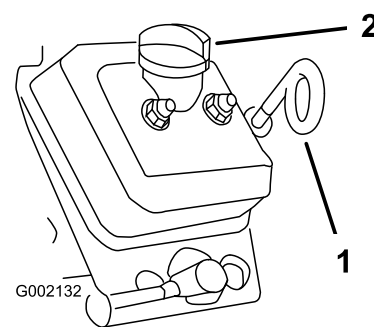
Se o nível de óleo estiver baixo, retire o tampão de enchimento e adicione óleo suficiente (do tipo adequado) para elevar o nível de óleo até à marca Full, existente na vareta. Consulte Verificação do óleo do Motor, na secção Manutenção do motor, em Manutenção, para obter informações mais detalhadas sobre o tipo e viscosidade de óleo que deverá utilizar. Adicione o óleo lentamente e verifique o nível com alguma frequência durante o procedimento. **Não encha demasiado.**

5. Volte a introduzir a vareta do óleo no tubo.

Importante: Certifique-se de que a extremidade da argola da vareta de óleo está virada para baixo nos modelos 07273/TC.

Verificação do nível de fluido dos travões

Verifique o nível do fluido dos travões antes de pôr o motor em funcionamento pela primeira vez; consulte Verificar o nível do fluido dos travões na secção Manutenção dos travões, em Manutenção.

Verificação da pressão dos pneus

Intervalo de assistência: Em todas as utilizações ou diariamente

Verifique a pressão dos pneus de 8 em 8 horas ou uma vez por dia para garantir os níveis recomendados.

A pressão de ar correcta nos pneus dianteiros e traseiros é 55-152 kPa.

A pressão de ar é determinada pela tara do veículo. Uma pressão mais baixa, oferece menos compressão, uma condução mais suave e poupa os pneus. Aumente a pressão quando transportar taras pesadas a altas velocidades.

As pressões mais altas devem ser utilizadas para cargas mais pesadas e velocidades mais elevadas. Não exceda a pressão máxima.

Abastecimento de combustível

Utilize apenas gasolina nova, limpa e sem chumbo para automóvel (mínimo de 87 octanas). Poderá utilizar gasolina com chumbo, se não conseguir adquirir gasolina normal sem chumbo.

Importante: Nunca utilize gasolina que contenha metanol, gasolina com um teor de etanol superior a 10%, aditivos para gasolina ou gasolina branca porque poderá danificar o sistema de combustível.

▲ PERIGO

Em determinadas circunstâncias, a gasolina é extremamente inflamável e explosiva. Um incêndio ou explosão provocado(a) por gasolina pode resultar em queimaduras e danos materiais.

- Encha o depósito de combustível no exterior, num espaço aberto, quando o motor estiver frio. Remova toda a gasolina que, eventualmente, se tenha derramado.
- Nunca encha o depósito de combustível num atrelado fechado.
- Não encha completamente o depósito de combustível. Adicione gasolina ao depósito de combustível, até que o nível se encontre entre 6 a 13 mm abaixo da extremidade inferior do tubo de enchimento. Este espaço vazio no depósito permitirá que a gasolina se expanda.
- Nunca fume quando estiver a manusear gasolina e mantenha-se afastado de todas as fontes de fogo ou faíscas que possam inflamar os vapores de gasolina.
- Guarde a gasolina num recipiente aprovado e mantenha-a longe do alcance das crianças. Nunca adquira mais do que a gasolina necessária para 30 dias.
- Não utilize a máquina sem que todos os componentes do sistema de escape estejam correctamente montados e em boas condições de funcionamento.

⚠ PERIGO

Em determinadas condições durante o abastecimento, pode ser libertada electricidade estática que provoca uma faísca que pode inflamar os vapores da gasolina. Um incêndio ou explosão provocado(a) por gasolina pode resultar em queimaduras e danos materiais.

- Coloque sempre os recipientes de gasolina no chão, longe do veículo, antes de os encher.
- Não encha os recipientes de gasolina no interior de uma carrinha, outro veículo ou um atrelado, porque os revestimentos do interior ou a cobertura plástica da carrinha podem isolar o recipiente e abrandar a perda de energia estática do mesmo.
- Sempre que possível, retire a máquina a abastecer do veículo ou do atrelado e encha o depósito da máquina com as respectivas rodas no chão.
- Se tal não for possível, abasteça a máquina no veículo ou no atrelado a partir de um recipiente portátil e não do bico de abastecimento normal.
- Se for necessário utilizar um bico de abastecimento, mantenha-o em contacto permanente com o anel exterior do depósito de combustível ou com a abertura do recipiente até concluir a operação.

Enchimento do depósito de combustível

A capacidade do depósito de combustível é de aproximadamente 26,5 l.

1. Desligue o motor e engate o travão de estacionamento.
2. Limpe a zona em torno do tampão do depósito de combustível (Figura 12).



Figura 12

1. Vazio
2. Cheia
3. Agulha
4. Indicador de combustível
5. Tampa do depósito de combustível

3. Retire a tampa do depósito de combustível.
4. Encha o depósito até 25 mm abaixo do cimo do depósito (fundo do tubo de enchimento). Este espaço no depósito irá permitir que a gasolina se expanda. **Não encha demasiado.**
5. Volte a colocar a tampa do depósito de combustível. Limpe todo o combustível derramado.

Verificação do nível de óleo da transmissão

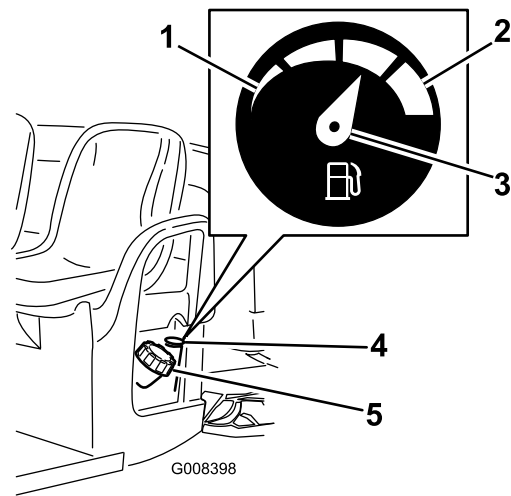
Intervalo de assistência: Em todas as utilizações ou diariamente

O nível do fluido do eixo transversal deve ser o fundo do orifício indicador (Figura 13). Caso tal não aconteça, encha o reservatório com o fluido apropriado; consulte Substituição do fluido da transmissão, na secção Manutenção do sistema de transmissão, em Manutenção.



Figura 13

1. Orifício indicador

Ligar o motor

1. Sente-se no banco do utilizador, introduza a chave na ignição e rode-a no sentido dos ponteiros do relógio, na direcção da posição On.

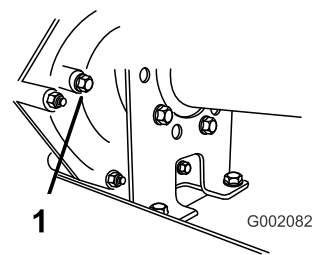
Nota: Se o alarme de reserva estiver instalado e a alavanca de mudanças se encontrar na posição de marcha-atrás, será activado um aviso sonoro.

2. Desloque a alavanca de mudanças para a posição desejada.
3. Desactive o travão de estacionamento.
4. Pressione lentamente o pedal do acelerador.

Nota: Se o motor se encontrar frio, mantenha o pedal do acelerador pressionado e puxe o botão do ar para a posição On. Volte a colocar o botão do ar na posição Off quando o motor aquecer.

Importante: Não tente empurrar o reboque nem rebocar o veículo para ligar o motor.

Paragem do veículo

Para parar, tire o pé do acelerador e carregue suavemente no pedal do travão.

Nota: A distância de travagem varia, dependendo da carga e da velocidade do veículo.

Estacionamento do veículo

1. Engate o travão de parqueamento e rode a chave da ignição para a posição Off.
2. Retire a chave da ignição para evitar qualquer arranque accidental.

Funcionamento da caixa de carga

Elevação da caixa

⚠ AVISO

Ao circular com a caixa de carga levantada, o veículo pode capotar ou virar-se mais facilmente. A estrutura da caixa pode ficar danificada se o veículo circular com a caixa levantada.

- Circule sempre com a caixa de carga em baixo.
- Depois de descarregar, baixe a caixa de carga.

1. Retire a barra de reboque do receptor.

2. Com a alavanca em cada um dos lados, levante a caixa (Figura 14).



Figura 14

1. Alavanca
2. Barra de apoio
3. Ranhura de bloqueio

3. Prenda a caixa com a barra de apoio na ranhura de bloqueio (Figura 14).

Descida da caixa

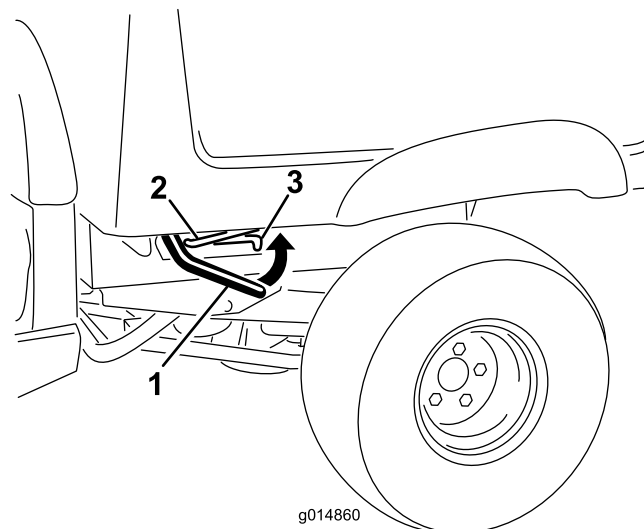
⚠ AVISO

A caixa pode ser pesada. Há o risco de esmagamento das mãos ou outras partes do corpo.

Resgare as mãos e o corpo quando fizer descer a caixa.

Puxe a barra de apoio para fora da ranhura de bloqueio e desça a caixa até à posição correcta.

Afinação dos trincos da caixa

Se não ficarem bem presos e começarem a vibrar com a circulação do veículo, ajuste os trincos da caixa para a prender bem.

1. Desaperte a porca no perno do trinco (Figura 15).



Figura 15

- 1. Trinco
- 2. Porca
- 3. Perno do trinco

2. Rode o perno no sentido dos ponteiros do relógio até o encostar ao trinco e aperte a porca (Figura 15).
3. Faça o mesmo ao trinco do outro lado do veículo.

Funcionamento dos trincos traseiros

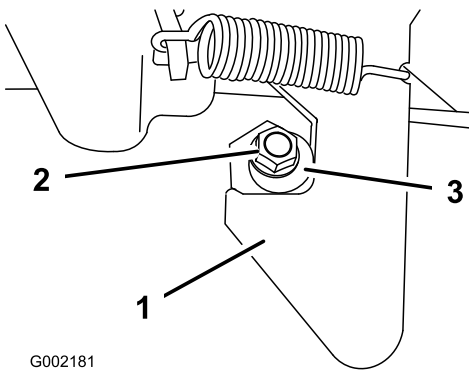
- Para abrir a porta traseira, puxe e eleve o fecho e, em seguida, lentamente baixe a porta traseira (Figura 16).



Figura 16

- 1. Trinco da porta traseira

- Para fechar a porta traseira, eleve a porta traseira e empurre-a até fechar e bloquear no sítio.

Rodagem de um veículo novo

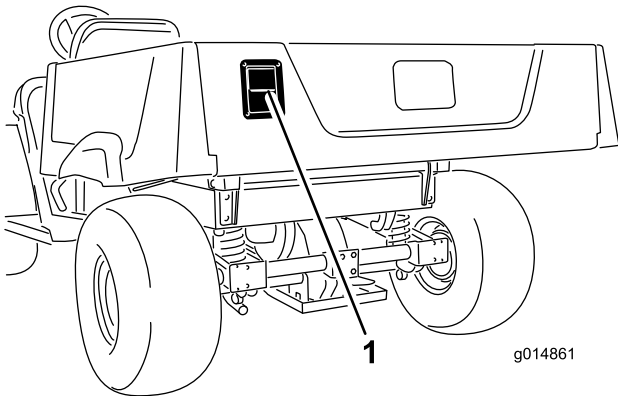
Para obter um desempenho adequado e prolongar a vida útil do veículo, respeite as seguintes indicações durante as primeiras 100 horas de funcionamento:

- Verifique os níveis dos fluidos e do óleo do motor regularmente, e mantenha-se atento a um eventual sobreaquecimento de qualquer componente do veículo.
- Após o arranque de um motor a frio, deverá aguardar 15 segundos antes de acelerar.

- Evite travar a fundo durante as primeiras horas de rodagem de um veículo novo. O revestimento dos travões pode não apresentar o melhor desempenho durante as primeiras horas de utilização.
- Deverá variar a velocidade do veículo durante o seu funcionamento. Evite paragens e arranques bruscos.
- Não é necessário utilizar um óleo de rodagem para o motor. O óleo do motor original é do mesmo tipo daquele que é especificado para as mudanças de óleo regulares.
- Consulte a secção Manutenção para informações mais detalhadas acerca das verificações programadas.
- Verifique o posicionamento da suspensão dianteira e, se for necessário, ajuste-a; consulte Ajuste da suspensão dianteira, na secção Manutenção do sistema de transmissão, em Manutenção.

Carregamento da caixa de carga

A capacidade da caixa de carga é 0,37 m³. A quantidade (volume) de material que pode ser colocado na caixa, sem ultrapassar os limites definidos, pode variar de acordo com a densidade do material carregado. Por exemplo, uma caixa repleta de areia molhada pesa cerca de 680 kg, valor que ultrapassa o limite máximo de carga em cerca de 113 kg. Mas uma caixa repleta de madeira pesa apenas 295 kg, um peso que não atinge o valor máximo de carga.

Para informações mais detalhadas acerca dos limites do volume de carga para diversos materiais, consulte o quadro seguinte:

| Material | Capacidade máx. da caixa de carga (em superfície nivelada) |
|-------------------|--|
| Cascalho, seco | 3/4 cheio (aprox.) |
| Brita, molhada | 1/2 cheio (aprox.) |
| Areia, seca | 3/4 carga |
| Areia, molhada | 1/2 carga |
| Madeira | Carga total |
| Casca de árvore | Carga total |
| Terra, compactada | 3/4 cheio (aprox.) |

Transporte do veículo

Em distâncias longas, transporte o veículo num atrelado. Verifique se o veículo se encontra bem preso ao atrelado. Consulte Figura 17 e Figura 18 para localizar os pontos de fixação do veículo.

⚠ CUIDADO

Os bancos com folgas podem saltar durante o transporte e atingir outros veículos ou obstruir a estrada.

Retire os bancos ou verifique se se encontram bem presos.



Figura 17

1. Pontos de fixação

Reboque do veículo

Em caso de emergência, o veículo pode ser rebocado em distâncias curtas. No entanto, este procedimento não deve ser a norma.

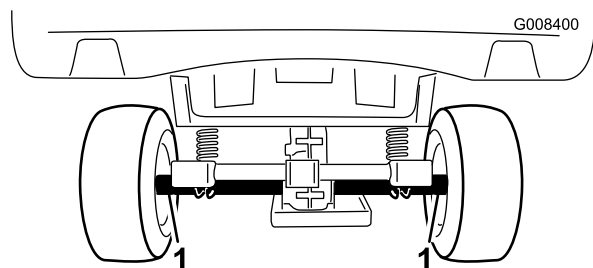
⚠ AVISO

Rebocar o veículo em excesso de velocidade, pode levar à perda de direcção e provocar acidentes pessoais.

Não ultrapasse os 8 km/h durante o reboque.

O reboque do veículo é tarefa para duas pessoas. Caso a distância seja considerável, transporte o veículo num vagão ou num atrelado; consulte a secção Transporte do Veículo.

1. Retire a correia de transmissão; consulte Substituição da correia de transmissão, na secção Manutenção da correia, em Manutenção.
2. Ate um cabo de reboque ao garfo, na parte dianteira do chassi (Figura 18).
3. Ponha o veículo em ponto morto e destrave o travão de mão.



Figura 18

1. Garfo de reboque e ponto de fixação

Reboque de um atrelado

O veículo tem capacidade para rebocar atrelados. Há dois tipos de engate, conforme a utilização a dar ao veículo. Para mais informação, contacte o Distribuidor Oficial Toro.

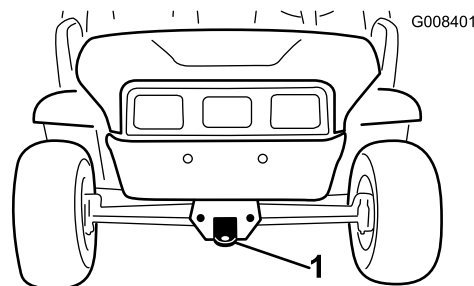
Para transportar carga ou rebocar um atrelado, não sobrecarregue o veículo, nem o atrelado. Uma sobrecarga poderá diminuir o desempenho ou danificar os travões, o eixo, o motor, a direcção, a suspensão, o chassi ou os pneus. Carregue sempre o atrelado com 60% da capacidade de carga na zona dianteira. Desta forma, cerca de 10% do peso bruto do atrelado fica sobre o engate de reboque do veículo.

A carga máxima não pode ultrapassar os 567 kg, incluindo o peso bruto do atrelado. Por exemplo: Peso Bruto do Atrelado = 181 kg, Carga Máxima = 386 kg.

Para uma travagem e tracção adequadas durante o reboque, carregue sempre a caixa de carga. Não exceda os limites do PBA nem do PMA.

Não estacione o veículo com um atrelado em superfícies inclinadas. Se não houver alternativa, puxe o travão de mão e bloqueie as rodas do atrelado.

Manutenção

Nota: Determine os lados direito e esquerdo da máquina a partir da posição normal de utilização.

Plano de manutenção recomendado

| Intervalo de assistência | Procedimento de manutenção |
|--|--|
| Após as primeiras 8 horas | <ul style="list-style-type: none">• Substitua o óleo do motor. (07273/TC)• Verifique o estado da correia.• Verifique a tensão da correia do gerador do motor de arranque. |
| Após as primeiras 25 horas | <ul style="list-style-type: none">• Substitua o óleo do motor (07266/TC). |
| Após as primeiras 50 horas | <ul style="list-style-type: none">• Inspeccione abrindo o filtro. |
| Em todas as utilizações ou diariamente | <ul style="list-style-type: none">• Verifique o óleo do motor.• Verifique a pressão dos pneus.• Verifique o nível do óleo da transmissão.• Funcionamento da alavanca de mudanças• Verifique o nível de fluido dos travões. |
| A cada 50 horas | <ul style="list-style-type: none">• Substitua o óleo do motor (07273/TC). (duas vezes, em condições especiais de funcionamento; consulte Manter o veículo em condições especiais de funcionamento)• Verifique se as ligações de cabos da bateria estão gastas ou danificadas.• Verifique o nível de electrólito das baterias. |
| A cada 100 horas | <ul style="list-style-type: none">• Lubrifique os rolamentos e casquilhos.• Inspeccione e limpe o elemento do filtro de ar (duas vezes, em condições especiais de funcionamento; consulte Manter o veículo em condições especiais de funcionamento).• Substitua o óleo do motor (07266/TC). (duas vezes, em condições especiais de funcionamento; consulte Manter o veículo em condições especiais de funcionamento)• Mudar o filtro do óleo (07273/TC). (duas vezes, em condições especiais de funcionamento; consulte Manter o veículo em condições especiais de funcionamento)• Verifique a vela (07266/TC).• Verifique o funcionamento da posição Neutro das mudanças.• Verifique o estado e o desgaste dos pneus.• Aperte as porcas das rodas com 61-88 Nm.• Verifique o alinhamento das rodas dianteiras e a suspensão dianteira.• Limpe as áreas de arrefecimento do motor (duas vezes, em condições especiais de funcionamento; consulte Manter o veículo em condições especiais de funcionamento).• Verifique o estado dos travões. |
| A cada 200 horas | <ul style="list-style-type: none">• Substitua o filtro do ar.• Inspeccione abrindo o filtro.• Verifique o funcionamento dos travão de mão.• Verifique o estado e a tensão da correia de transmissão.• Verifique a tensão da correia do gerador do motor de arranque. |
| A cada 400 horas | <ul style="list-style-type: none">• Verifique as tubagens de combustível e ligações.• Limpe a embraiagem principal. |
| A cada 800 horas | <ul style="list-style-type: none">• Substitua a vela (07273/TC).• Substitua o filtro de combustível.• Substitua o fluido da transmissão. |
| Anualmente | <ul style="list-style-type: none">• Conclua todos os procedimentos de manutenção anuais, especificados no Manual de Utilização do Motor. |

Importante: Consulte o *manual de utilização do motor* para obter informações detalhadas sobre os procedimentos de manutenção adicionais.

Lista de manutenção diária

Copie esta página para uma utilização de rotina.

| Verificações de manutenção | Para a semana de: | | | | | | |
|--|-------------------|------|------|------|------|------|------|
| | Seg. | Ter. | Qua. | Qui. | Sex. | Sáb. | Dom. |
| Funcionamento dos travões / travão de mão | | | | | | | |
| Funcionamento da alavanca de mudanças | | | | | | | |
| Verifique o nível de combustível. | | | | | | | |
| Verifique o nível de óleo do motor. | | | | | | | |
| Verifique o nível de óleo do eixo transversal. | | | | | | | |
| Verifique o filtro de ar. | | | | | | | |
| Verifique os alertas de arrefecimento do motor. | | | | | | | |
| Verifique os ruídos estranhos do motor. | | | | | | | |
| Verifique os ruídos de funcionamento estranhos. | | | | | | | |
| Verifique a pressão dos pneus. | | | | | | | |
| Fugas de líquidos | | | | | | | |
| Funcionamento do painel de instrumentos | | | | | | | |
| Funcionamento do acelerador | | | | | | | |
| Aplique lubrificante em todos os bocais de lubrificação. | | | | | | | |
| Retoque a pintura danificada. | | | | | | | |

⚠ CUIDADO

Se deixar a chave na ignição, alguém pode ligar acidentalmente o motor e feri-lo a si ou às pessoas que se encontrarem próximo da máquina.

Retire a chave da ignição e os fios das velas antes de efectuar qualquer tarefa de manutenção no veículo. Mantenha os fios longe da máquina para evitar qualquer contacto acidental com a vela.

⚠ AVISO

A plataforma deve ser içada para se proceder à manutenção de rotina.

Há o risco de a plataforma cair e causar ferimentos a quem se encontre debaixo dela.

- Antes de se meter sob a plataforma, accione a barra de apoio para a fixar.
- Antes de se meter sob a plataforma, descarregue o material que lá se encontre.

Procedimentos a efectuar antes da manutenção

Manter o veículo em condições especiais de funcionamento

Se o veículo estiver sujeito a qualquer uma das condições que a seguir se enumeram, proceda à sua manutenção com o dobro da regularidade.

- Funcionamento no deserto
- Utilização em clima frio (abaixo de 10° C)
- Reboque do atrelado
- Tempo de condução normalmente inferior a 5 minutos
- Utilização frequente em locais com muita poeira
- Estaleiros
- O funcionamento prolongado em solos enlameados, arenosos, pantanosos e em outras condições adversas implicam a rápida inspecção e limpeza dos travões. Desta forma se evita o desgaste excessivo causado por substâncias abrasivas.
- Em condições de funcionamento mais exigentes, deverá lubrificar os bocais e verificar o estado do filtro de ar diariamente, para evitar um maior desgaste dos componentes do veículo.

Elevação do veículo

Sempre que for necessário ligar o motor para efectuar operações de manutenção programada e/ou diagnósticos do motor, as rodas traseiras do veículo deverão encontrar-se a uma distância de 25 mm do solo e o eixo traseiro deverá estar apoiado em suportes adequados.

⚠ PERIGO

O veículo perde a estabilidade quando se coloca o macaco. Se escorregar do macaco, pode causar ferimentos em quem se encontre debaixo do veículo.

- Não ligue o veículo quando este se encontrar sobre um macaco.
- Tire sempre a chave da ignição ao sair do veículo.
- Bloqueie as rodas quando o veículo estiver suspenso no macaco.

O ponto de suspensão dianteiro do veículo fica na zona dianteira do chassis, por trás do garfo de reboque (Figura 19). O ponto de suspensão traseiro fica por baixo das bainhas do diferencial (Figura 20).



Figura 19

1. Ponto de suspensão dianteiro

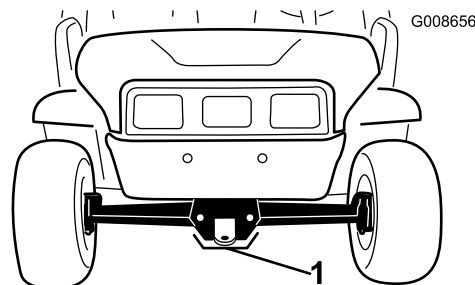

Figura 20

1. Pontos de suspensão traseiros

Aceder ao capot

1. Liberte as fitas de borracha em ambos os lados do capot (Figura 21).

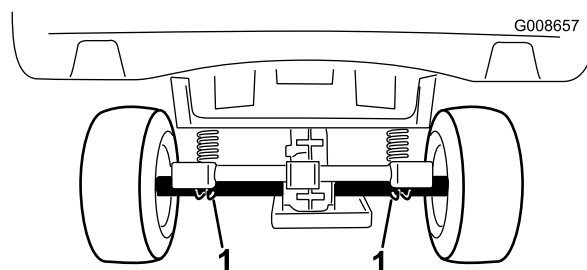

Figura 21

2. Eleve o capot.
3. Baixe o capot para fechar e use as fitas de borracha de fixação do capot para prender o capot.

Lubrificação

Lubrifique todas as bielas e buchas a cada 100 horas de funcionamento ou todos os anos, consoante o que ocorrer primeiro. Lubrifique-as mais frequentemente se o veículo for submetido a trabalhos pesados.

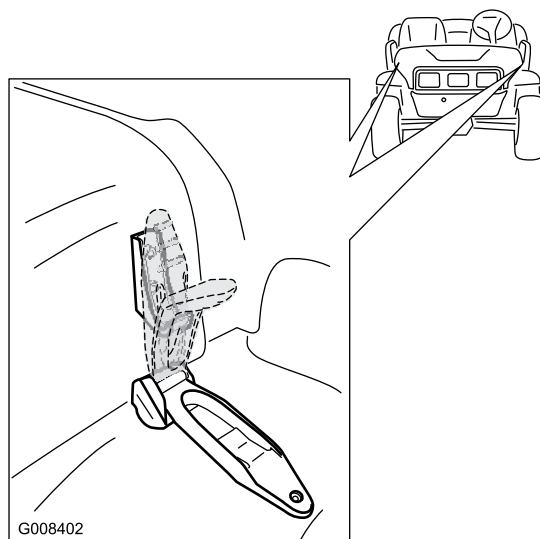
Tipo de lubrificante: Lubrificador de lítio número 2 uso geral

Adicionar massa lubrificante

Intervalo de assistência: A cada 100 horas

1. Limpe o copo de lubrificação para impedir a infiltração de resíduos nas bielas e buchas.
2. Introduza massa lubrificante no rolamento ou casquilho.
3. Limpe o lubrificante em excesso.

Os copos de lubrificação ficam nas quatro rótulas de direcção (Figura 22) e nos dois pinos principais (Figura 23).



Figura 22
Lado esquerdo

1. Bocal de lubrificação 2. Barra de direcção

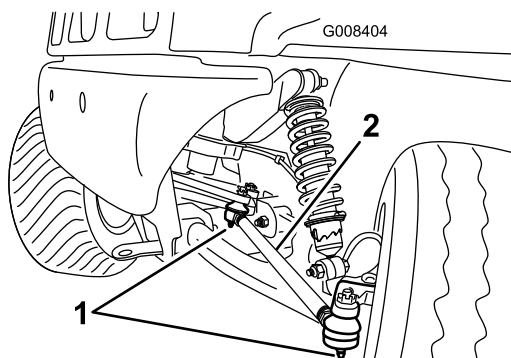

Figura 23
Lado esquerdo

1. Bocal de lubrificação

Manutenção do motor

Manutenção do filtro de ar

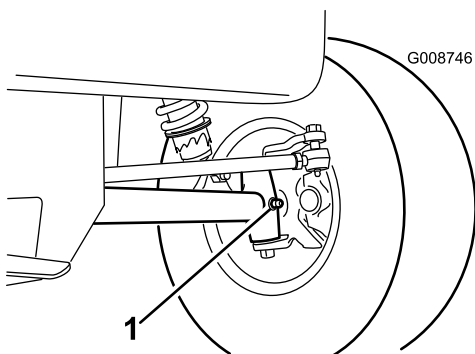
Verifique se existe algum dano no corpo do filtro de ar que possa provocar uma fuga de ar. Substitua o corpo do filtro de ar se este se encontrar danificado.

Certifique-se de que a cobertura do filtro de ar se encontra correctamente colocada no respectivo corpo.

Filtro de ar: Deverá verificar o estado do filtro a cada 100 horas de funcionamento; a sua substituição deverá ser efectuada a cada 200 horas de funcionamento ou mais cedo se o filtro se encontrar sujo ou danificado.

Nota: A manutenção do filtro de ar deverá ser mais frequente (após algumas horas) quando a máquina for utilizada em condições de grande poeira ou muita areia.

Substituição do elemento do filtro de ar

1. Coloque a máquina numa superfície plana, engate o travão de estacionamento, desligue o motor e retire a chave da ignição.
2. Levante a caixa e fixe-a com a barra de apoio.
3. Liberte os trincos que fixam a cobertura do filtro de ar ao respectivo corpo. Retire a cobertura do respectivo corpo. Limpe o interior da cobertura do filtro de ar (Figura 24).
4. Faça deslizar o filtro para fora do corpo do filtro de ar, suavemente, para reduzir a quantidade de pó depositada no seu interior (Figura 24). Evite bater com o filtro no corpo onde se encontra alojado.



Figura 24

1. Trincos do filtro de ar 3. Filtro
2. Tampa

5. Verifique o estado do filtro e não volte a utilizá-lo se este se encontrar danificado.

Limpeza do elemento do filtro de ar

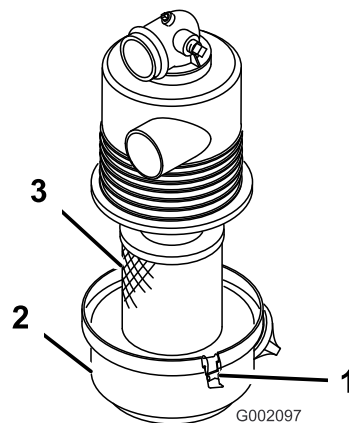
Intervalo de assistência: A cada 100 horas

Importante: Não lave nem volte a utilizar um filtro danificado.

• Método de lavagem:

1. Prepare uma solução de líquido de limpeza para filtros e mergulhe o filtro nessa solução durante 15 minutos. Consulte as indicações existentes na embalagem do líquido de limpeza se necessitar de informações mais detalhadas.
2. Decorridos 15 minutos deverá enxaguar o filtro com água limpa. Enxagúe o filtro a partir do lado limpo para o lado sujo.

Importante: A pressão da água não pode ultrapassar os 276 kPa (40 psi) para evitar danificar o filtro .

3. Seque o filtro utilizando um fluxo de ar quente, mas que não ultrapasse os 71° C, ou deixe-o secar ao ar.

Importante: Não utilize uma lâmpada para secar o elemento do filtro porque poderá danificá-lo.

• Método de ar comprimido:

1. Aplique ar comprimido do interior para o exterior do elemento do filtro seco. Mantenha o bico da mangueira de ar a cerca de 51 mm do filtro e mova-o para cima e para baixo enquanto roda o elemento do filtro.

Importante: A pressão de ar não deverá ultrapassar os 689 kPa (100 psi) para evitar danos no elemento do filtro.

2. Verifique se existem orifícios ou rasgões no elemento do filtro colocando-o em frente de uma luz brilhante.

Montagem do elemento do filtro de ar

Intervalo de assistência: A cada 200 horas

Importante: Só deve utilizar o motor quando toda a estrutura de filtragem estiver montada; se não o fizer, poderá danificar o motor.

1. Verifique se o novo filtro está danificado. Verifique a extremidade selada do filtro.

Importante: Não instale um filtro danificado.

2. Introduza o novo filtro no corpo do filtro de ar. Certifique-se de que o filtro está devidamente selado, aplicando alguma pressão no anel exterior do filtro.

Não pressione a zona central, porque esta é muito flexível.

3. Volte a montar a cobertura e fixe os trincos.

Inspecção do filtro de ar de recipiente de carbono

Intervalo de assistência: Após as primeiras 50 horas
A cada 200 horas

1. Localize o filtro de ar na zona inferior do recipiente de carbono (Figura 25).



Figura 25

1. Abertura do filtro
2. Certifique-se de que a abertura na parte inferior do filtro está aberta e livre.

Manutenção do óleo do motor (apenas modelos 07266/TC e 07279)

Verifique o nível de óleo antes de cada utilização.

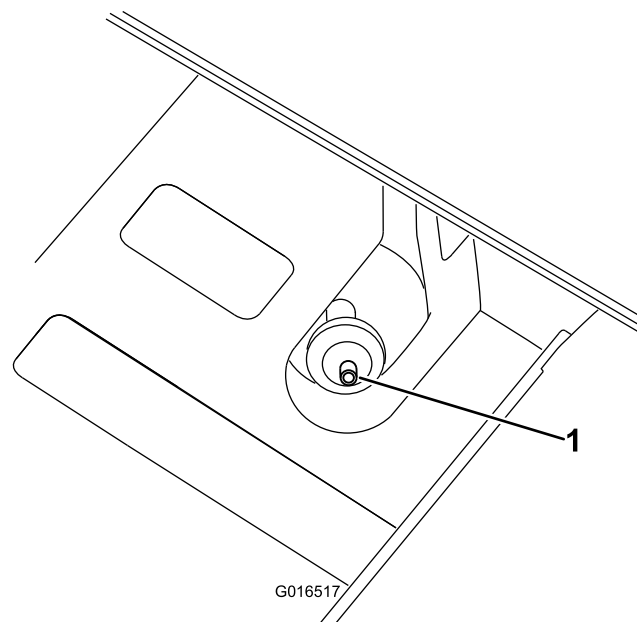
Deverá mudar o óleo após as primeiras 25 horas de funcionamento; a partir daí o óleo deverá ser mudado a cada 100 horas de funcionamento. Mude o óleo duas vezes, em condições especiais de funcionamento; consulte Manter o veículo em condições especiais de funcionamento.

Nota: A mudança de óleo deverá ser mais frequente se a máquina for utilizada em condições de grande poeira ou sujidade.

Tipo de óleo: Óleo detergente (API, classificação SJ, SK, SL, SM ou superior)

Viscosidade: Veja a tabela seguinte.



Figura 26

Verificação do nível de óleo

Para verificar o nível do óleo, consulte Verificação do óleo do motor, em Funcionamento.

Substituição do óleo

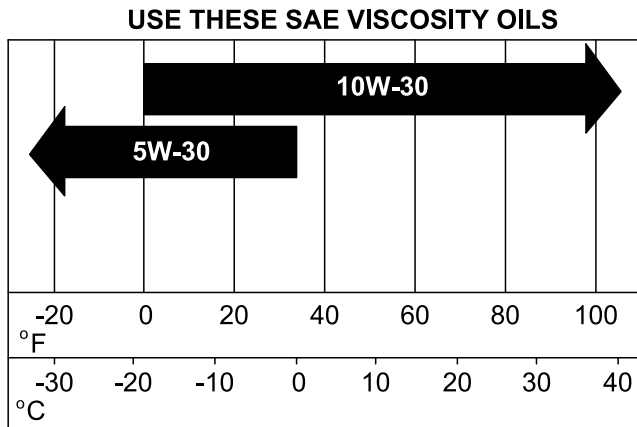
Intervalo de assistência: Após as primeiras 25 horas

A cada 100 horas (duas vezes, em condições especiais de funcionamento; consulte Manter o veículo em condições especiais de funcionamento)

1. Ligue o motor e deixe funcionar a máquina durante alguns minutos para aquecer o óleo.
2. Coloque a máquina numa superfície plana, engate o travão de estacionamento, desligue o motor e retire a chave da ignição.
3. Levante a caixa e fixe-a com a barra de apoio.
4. Desligue os cabos das velas e da bateria.
5. Retire o tampão de escoamento (Figura 27) e deixe o óleo escorrer para um recipiente adequado. Quando todo o óleo tiver totalmente escorrido, coloque o tampão de escoamento e aperte-o com uma força de 17,6 Nm.



Figura 27

1. Tampão de escoamento do óleo do motor
2. Motor
3. Embraiagem principal do motor

Nota: O óleo usado deve ser tratado num centro de reciclagem certificado.

6. Limpe a zona em redor da vareta de óleo e desaperte a tampa.
7. Deite cerca de 80% da quantidade de óleo especificada no tubo de enchimento e verifique o nível de óleo; consulte Verificação do óleo do cárter, em Funcionamento. Adicione óleo suficiente para elevar o nível de óleo até à marca F da vareta.
8. Volte a introduzir a vareta do óleo.

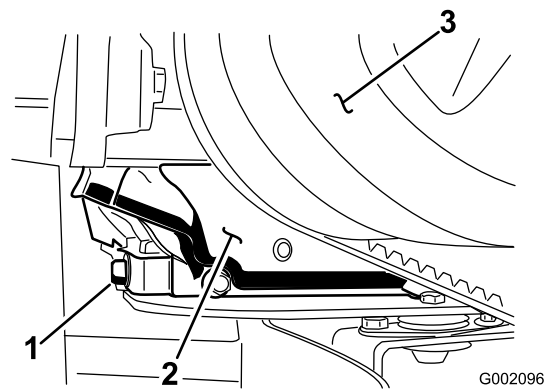
Manutenção do óleo do motor (apenas modelos 07273/TC)

Verifique o nível de óleo antes de cada utilização.

Deverá mudar o óleo após as primeiras 8 horas de funcionamento; a partir daí o óleo deverá ser mudado a cada 50 horas de funcionamento. Mude o óleo duas vezes, em condições especiais de funcionamento; consulte Manter o veículo em condições especiais de funcionamento.

A partir daí, deverá substituir o filtro do óleo após cada 100 horas de funcionamento.

Nota: a mudança de óleo e de filtro deverá ser mais frequente quando a máquina for utilizada em condições de grande poeira ou sujidade.

Tipo de óleo: Óleo detergente (API, classificação SF, SG, SH, SJ ou superior)

Capacidade do cárter: 1.360,78 g/1-1/2 qt. 1,4 litros quando se substitui o filtro

Viscosidade: Consultar o quadro seguinte.

USE THESE SAE VISCOSITY OILS



Figura 28



Figura 29

1. Tampão de escoamento
2. Filtro de óleo do motor do óleo do motor

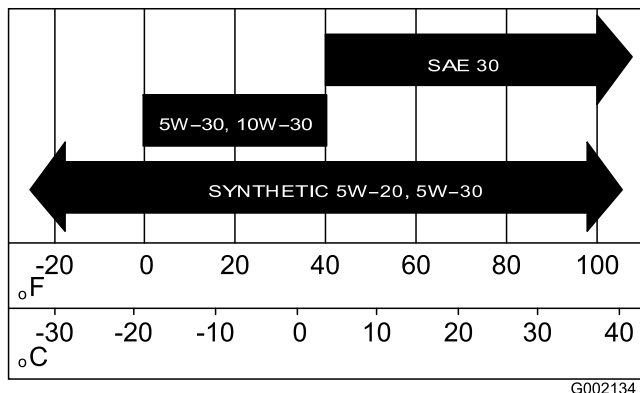
Verificação do nível de óleo

Para verificar o nível do óleo, consulte Verificação do óleo do motor, em Funcionamento.

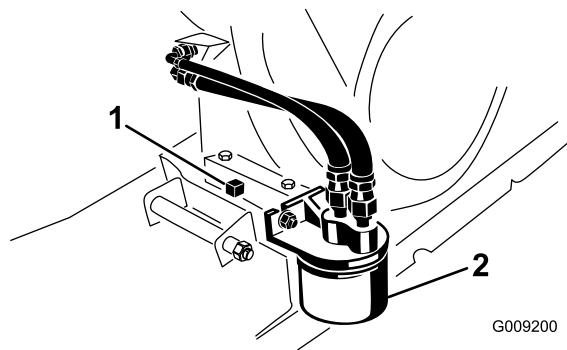
Substituição do óleo

Intervalo de assistência: Após as primeiras 8 horas

A cada 50 horas (duas vezes, em condições especiais de funcionamento; consulte Manter o veículo em condições especiais de funcionamento)

1. Ligue o motor e deixe funcionar a máquina durante alguns minutos para aquecer o óleo.
2. Coloque a máquina numa superfície plana, engate o travão de estacionamento, desligue o motor e retire a chave da ignição.
3. Levante a caixa e fixe-a com a barra de apoio.
4. Desligue os cabos das velas e da bateria.
5. Retire o tampão de escoamento (Figura 29) e deixe o óleo escorrer para um recipiente adequado. Quando o óleo parar, volte a montar o tampão de escoamento.

Nota: O óleo usado deve ser tratado num centro de reciclagem certificado.

6. Deite óleo na abertura de enchimento até que o nível de óleo atinja a marca Full (cheio) da vareta. Adicione o óleo lentamente e verifique o nível com alguma frequência durante o procedimento. **Não encha demasiado.**
7. Volte a colocar a tampa de enchimento e a vareta na posição correcta.

Substituição do filtro de óleo

Intervalo de assistência: A cada 100 horas (duas vezes, em condições especiais de funcionamento; consulte Manter o veículo em condições especiais de funcionamento)

Substitua o filtro de óleo a cada 100 horas de funcionamento ou anualmente, consoante o que ocorrer em primeiro lugar.

1. Purgue o óleo do motor; consulte a secção Mudar o óleo.
2. Retire o filtro de óleo existente (Figura 29).
3. Aplique uma leve camada de óleo limpo na gaxeta do novo filtro.
4. Aparafuse o novo filtro até que a gaxeta entre em contacto com a placa de montagem, em seguida aperte o filtro mais 1/2 a 3/4 de volta. **Não aperte demasiado.**
5. Encha o cárter com óleo novo adequado.
6. Ligue o motor e verifique se existem fugas.
7. Desligue o motor e verifique o nível de óleo. Adicione mais óleo, se necessário.

Manutenção das velas incandescentes (apenas modelos 07266/TC e 07279)

Verifique as velas incandescentes a cada 100 horas de funcionamento ou anualmente, consoante o que ocorrer em primeiro lugar. Substitua-as sempre que for necessário.

Tipo: Champion RN14YC (ou equivalente)

Folga: 0,762 mm

Verificação e substituição das velas incandescentes

Intervalo de assistência: A cada 100 horas

Nota: Normalmente, uma vela tem uma vida útil bastante longa, no entanto, esta deverá ser retirada e verificada sempre que o motor apresentar sinais de avaria.

1. Limpe a zona em redor das velas, de modo a evitar a penetração de matérias estranhas no cilindro quando retirar a vela.
2. Retire os cabos das velas e retire as velas da cabeça do cilindro.
3. Verifique o estado dos eléctrodos lateral e central, bem como do isolante do eléctrodo central, certificando-se de que não se encontram danificados (Figura 30).

Importante: Uma vela partida, reparada, suja ou danificada deverá ser substituída imediatamente. Não lixe, raspe ou limpe eléctrodos utilizando uma escova de arame porque as limalhas libertadas com essa operação poderão cair para dentro do cilindro. O resultado será sempre um motor danificado.



Figura 30

1. Isolante do eléctrodo central
2. Eléctrodo lateral
3. Folga (não está à escala)

4. Ajuste a folga existente entre a zona central e lateral do eléctrodo para 0,762 mm (Figura 30). Monte a vela com a folga correcta e aperte-a com uma força de 20 Nm.
5. Volte a montar os cabos da vela.

Manutenção das velas incandescentes (apenas modelos 07273/TC)

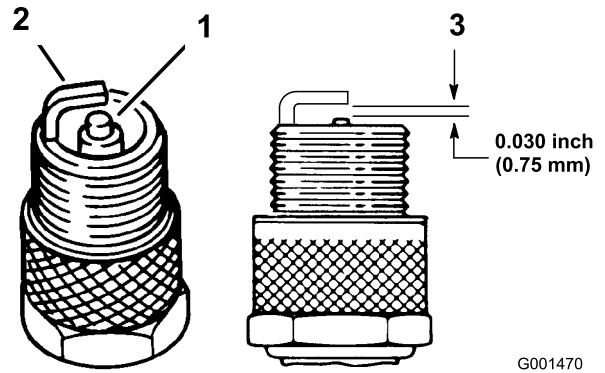
Intervalo de assistência: A cada 800 horas

As velas incandescentes deverão ser substituídas a cada 800 horas de funcionamento ou anualmente, o que ocorrer em primeiro lugar, de modo a garantir o desempenho adequado do motor e reduzir o nível de emissão de gases de escape.

Tipo: Champion RC 14YC (ou equivalente)

Folga: 0,762 mm

Nota: Normalmente uma vela possui uma vida útil bastante longa, no entanto, esta deverá ser retirada e verificada sempre que o motor apresentar sinais de avaria.

1. Limpe a zona em redor das velas, de modo a evitar a penetração de matérias estranhas no cilindro quando retirar a vela.
2. Retire os cabos das velas e retire as velas da cabeça do cilindro.
3. Verifique o estado dos eléctrodos lateral e central, bem como do isolante do eléctrodo central, certificando-se de que não se encontram danificados (Figura 30).



Figura 31

1. Isolante do electrodo central
2. Electrodo lateral
3. Folga (não está à escala)

Importante: Uma vela partida, reparada, suja ou danificada deverá ser substituída imediatamente. Não lixe, raspe ou limpe electrodos utilizando uma escova de arame porque as limalhas libertadas com essa operação poderão cair para dentro do cilindro. O resultado será sempre um motor danificado.

4. Ajuste a folga existente entre a zona central e lateral do electrodo para 0,762 mm (Figura 30).
5. Monte a vela com a folga correcta e aperte-a com uma força de 24–30 Nm. Se não utilizar uma chave de aperto, aperte bem a vela.
6. Volte a montar os cabos da vela.

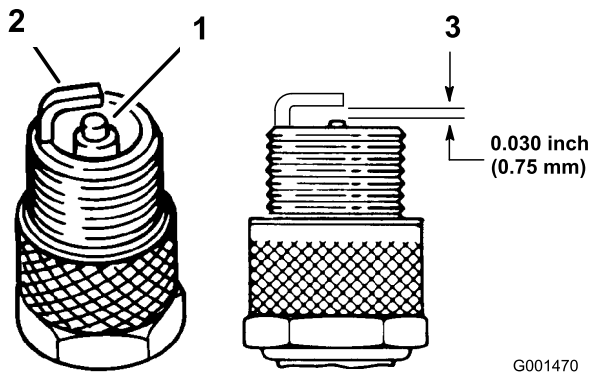
Manutenção do sistema de combustível

Inspeccionar tubagens de combustível e ligações

Intervalo de assistência: A cada 400 horas

Verifique as tubagens e ligações a cada 400 horas de funcionamento ou anualmente, o que ocorrer em primeiro lugar. Verifique se existem sinais de deterioração, danos ou ligações soltas.

Substituição do filtro de combustível

Intervalo de assistência: A cada 800 horas

Substitua o filtro de combustível a cada 800 horas de funcionamento ou anualmente, consoante o que ocorrer em primeiro lugar.

1. Levante a caixa e fixe-a com a barra de apoio.
2. Coloque um recipiente limpo debaixo do filtro de combustível.
3. Retire as braçadeiras que fixam o filtro de combustível às tubagens (Figura 32).



Figura 32

1. Filtro de combustível

4. Monte o filtro sobresselente e fixe-o com as braçadeiras retiradas anteriormente.

O filtro deve ser montado de forma a que a seta se encontre orientada **na direcção** do carburador.

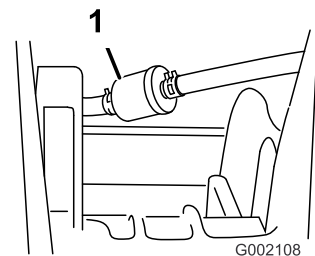
Manutenção do sistema eléctrico

Substituição dos fusíveis

Existem 3 fusíveis no sistema eléctrico. Encontra-se por baixo do painel do lado do condutor (Figura 33).

| | |
|---------------------------|------|
| Auxiliar (Aberto) | 30 A |
| Sistema de ignição/buzina | 10 A |
| Faróis | 15 A |
| Ponto de corrente | 20 A |



Figura 33

1. Bloco de fusíveis
2. Bloco de massa
3. Estrutura do pedal

Substituição dos faróis

Antes de efectuar a manutenção, engate o travão de estacionamento, desligue o motor e retire a chave da ignição.

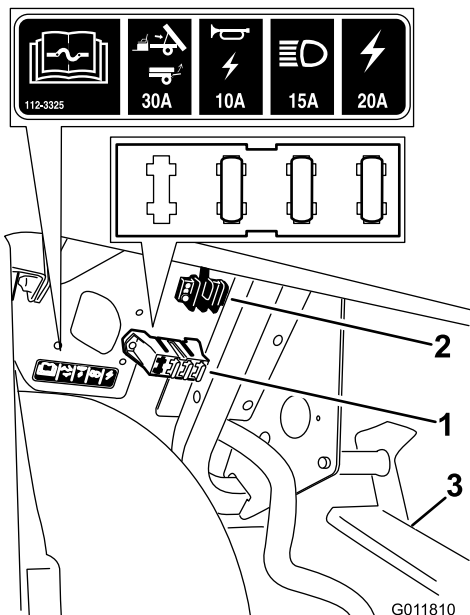
Liberte as fitas de fixação no capot e eleve o capot para aceder aos faróis.

Substituição de lâmpadas

⚠ CUIDADO

As lâmpadas de halogénio ficam extremamente quentes durante o funcionamento. Tocar numa lâmpada quente pode provocar queimaduras graves e ferimentos pessoais.

Aguarde sempre o tempo suficiente para as lâmpadas arrefecerem antes de as substituir. Tenha cuidado sempre que tocar numa lâmpada.

⚠ CUIDADO

Qualquer contaminação de superfície pode danificar a lâmpada do farol e levar a falha ou explosão criando um sério risco de segurança.

As lâmpadas dos faróis devem ser manuseadas sem tocar no quartzo transparente, usando uma toalha de papel ou segurando cuidadosamente pela base.

Especificações: Consulte o *Catálogo de peças*.

1. Desligue os fios eléctricos da estrutura da lâmpada situados na parte de trás.
2. Retire o conjunto da lâmpada rodando-o 1/4 de volta no sentido contrário ao dos ponteiros do relógio e movendo-o para trás, para fora do encaixe da lâmpada.
3. Retire a lâmpada da base tendo cuidado para não tocar no quartzo de halogénio.
4. Coloque uma nova lâmpada na base. Use uma toalha de papel para agarrar na nova lâmpada para evitar a contaminação da superfície.
5. Insira a nova lâmpada e conjunto para o encaixe da lâmpada e prenda rodando 1/4 de volta no sentido horário para a prender no sítio.
6. Ligar a cablagem eléctrica.

Substituição do farol

Ao remover ou substituir o conjunto do farol, desligue os fios do conjunto da lâmpada se remover a lâmpada juntamente com o farol.

1. Retire os cliques rápidos e anilhas que prendem o farol. Guarde todas as peças.
2. Retire o conjunto do farol movendo-o para a frente através da abertura no pára-choques dianteiro (Figura 34).



Figura 34

- | | |
|--------------------------------------|---|
| 1. Farol | 4. Ligação dos fios da lâmpada do farol |
| 2. Abertura na extremidade dianteira | 5. Clipe rápido |
| 3. Conjunto da lâmpada do farol | 6. Anilha de cabeça chata |

3. Instale o novo farol através da abertura no pára-choques (Figura 34). Assegure que os pólos de ajuste estão alinhados com os furos no suporte de montagem no pára-choques.
4. Prenda o conjunto do farol com as anilhas e cliques rápidos retirados anteriormente.
5. Ligue o farol ao fio retirado anteriormente.
6. Ajuste os faróis para dirigir os feixes na posição desejada.

Ajustar os faróis

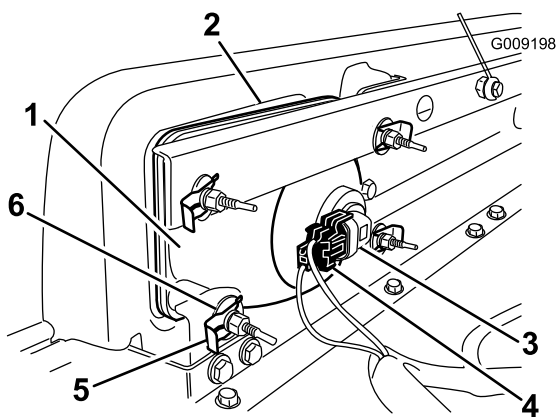
Utilize o seguinte procedimento para ajustar a posição do feixe do farol sempre que um conjunto de farol é substituído ou removido.

1. Rode a chave da ignição para a posição On e ligue os faróis.
2. No conjunto do farol, utilize os dispositivos de fixação para inclinar o farol e ajustar a posição do feixe.

Manutenção da bateria

AVISO

CALIFÓRNIA Proposição 65 Aviso

Os pólos, terminais e restantes acessórios da bateria contêm chumbo e derivados de chumbo; é do conhecimento do Estado da Califórnia que estes químicos podem provocar cancro e problemas reprodutivos. Lave as mãos após a utilização.

Importante: Não faça ligações directas no veículo.

Mantenha sempre a bateria limpa e carregada. Utilize uma toalha de papel para limpar a bateria e a respectiva caixa. Se os terminais das baterias se encontrarem corroídos, limpe-os com uma solução de quatro partes de água para uma de bicarbonato de sódio. Aplique uma leve camada de massa nos terminais da bateria para evitar a corrosão.

Tensão: 12 volts com 280 amps., para arranque frio a -18° C

Retirar a bateria

1. Coloque a máquina numa superfície plana, engate o travão de estacionamento, desligue o motor e retire a chave da ignição.
2. Localize a bateria no lado direito da máquina, atrás do banco do passageiro. Retire a cobertura da bateria.
3. Desligue o cabo negativo (negro) do pólo da bateria.

AVISO

A ligação incorrecta dos cabos da bateria pode danificar o veículo e os cabos, produzindo faíscas. As faíscas podem provocar uma explosão dos gases da bateria, resultando em acidentes pessoais.

- Desligue sempre o cabo negativo (preto) antes de desligar o cabo positivo (vermelho).
- Ligue sempre o cabo positivo (vermelho) antes de ligar o cabo negativo (negro).
- Mantenha sempre a faixa da bateria na sua posição correcta de modo a proteger e manter a bateria bem fixa.

⚠ AVISO

Os terminais da bateria e as ferramentas de metal poderão provocar curto-circuitos noutros componentes do veículo, produzindo faíscas. O mau contacto pode fazer explodir os gases das baterias, causando acidentes pessoais.

- Ao retirar ou instalar a bateria, não toque com os terminais nas peças metálicas do veículo.
 - Evite o curto-circuito de ferramentas metálicas entre os terminais das baterias e as peças metálicas do veículo.
4. Desligue o cabo positivo (vermelho) do pólo da bateria.
 5. Retire os dispositivos de fixação que fixam o suporte da bateria. Retire o suporte e guarde todas as peças.
 6. Retire a bateria da caixa do suporte.

Montar a bateria

Intervalo de assistência: A cada 50 horas

1. Coloque a bateria na caixa do suporte da bateria de modo a que os pólos fiquem afastados da estrutura do veículo.
2. Instale o suporte da bateria e fixe-o com os dispositivos de fixação anteriormente retirados.

Importante: Mantenha sempre o suporte da bateria na posição correcta de modo a proteger e manter a bateria bem fixa.

3. Coloque o cabo positivo (vermelho) no terminal positivo (+) e o cabo negativo (negro) no terminal negativo (-) da bateria e fixe-os com os parafusos e as porcas. Coloque a cobertura de borracha no pólo positivo da bateria.
4. Monte a cobertura da bateria.

Verificação do nível de electrólito

Intervalo de assistência: A cada 50 horas

Nota: Este procedimento só é necessário para baterias nos modelos nº 07266TC e 07273TC.

Deverá verificar o nível do electrólito da bateria a cada 50 horas de funcionamento ou, se a máquina se encontrar guardada, mensalmente.

1. Localize a bateria no lado direito da máquina, atrás do banco do passageiro. Retire a cobertura da bateria.
2. Retire as tampas de enchimento. Se o nível de electrólito não atingir a linha de enchimento, deverá

adicionar a quantidade necessária de água destilada; consultar a secção Juntar água à bateria.

⚠ PERIGO

O electrólito da bateria contém ácido sulfúrico, uma substância extremamente venenosa que pode provocar queimaduras graves.

- Não ingira o electrólito nem deixe que este entre em contacto com a pele, olhos e roupa. Utilize óculos de protecção para proteger os olhos e luvas de borracha para proteger as mãos.
- Ateste a bateria apenas em locais onde exista água limpa para lavar as mãos.

Juntar água à bateria

Nota: Este procedimento só é necessário para baterias nos modelos nº 07266TC e 07273TC.

A melhor altura para juntar água à bateria é imediatamente antes de ligar a máquina. Desta forma, a água irá misturar-se de forma homogénea com o electrólito.

1. Limpe a zona superior da bateria com uma toalha de papel.
2. Retire as tampas de enchimento da bateria e encha devagar cada célula com água destilada até que o nível de electrólito atinja a linha de enchimento. Volte a colocar as tampas de enchimento.

Importante: Não encha muito a bateria. Poderá derramar electrólito sobre as outras peças da máquina provocando a corrosão e a deterioração de outros componentes do veículo.

Carregamento da bateria

Importante: Deverá manter sempre a bateria carregada (1.260 de gravidade específica). Este procedimento torna-se especialmente importante quando a temperatura desce abaixo dos 0° C.

1. Retire a bateria da máquina, consulte a secção Retirar a bateria.
2. Ligue um carregador de baterias de 3 a 4 amperes aos pólos da bateria. Carregue a bateria com um carregador de bateria de 3 a 4 amperes, durante 4 a 8 horas (12 volts). Não carregue demasiado a bateria.

⚠ AVISO

O carregamento da bateria gera gases que podem provocar explosões.

Nunca fume perto da bateria e mantenha-a afastada de faíscas e chamas.

3. Volte a colocar a bateria no chassis; consultar a secção Montar a bateria.

Guardar a bateria

Se for necessário guardar a máquina por um período superior a 30 dias, deverá retirar a bateria e carregá-la completamente. Guarde-a num local seguro ou na própria máquina. Se optar por guardá-la na máquina não ligue os cabos. Guarde a bateria num local fresco para evitar que a carga se deteriore mais rapidamente. Para evitar que a bateria congele, certifique-se de que esta se encontra completamente carregada.

Manutenção do sistema de transmissão

Verificação e ajuste da posição de ponto morto

Intervalo de assistência: A cada 100 horas

Sempre que for necessário efectuar operações de manutenção programada e/ou diagnósticos do motor, deverá colocar a alavanca de mudanças na posição de ponto morto (Figura 35). A alavanca de mudanças do veículo possui uma posição de ponto morto que controla a posição neutra do eixo transversal. Deverá executar as seguintes operações para se certificar de que a alavanca de mudanças controla a posição neutra do eixo transversal de forma correcta:

1. Desloque a alavanca das mudanças para a posição de ponto morto.
2. Certifique-se de que o suporte neutro está na posição neutra (nível do suporte do cabo ao capot situado por baixo do suporte das mudanças), rodando a embraiagem (Figura 35). O veículo não deve andar, nem para a frente, nem para trás. Se isso acontecer, coloque manualmente a embraiagem na posição neutra.



Figura 35

1. Suporte neutro
2. Porcas de bloqueio

3. Aperte uma das porcas de bloqueio (Figura 35) para atingir uma folga de 0,76 - 1,5 mm.

Nota: Deve segurar a porca de fixação do eixo, localizada debaixo do suporte, para apertar a porca que se encontra na zona superior.

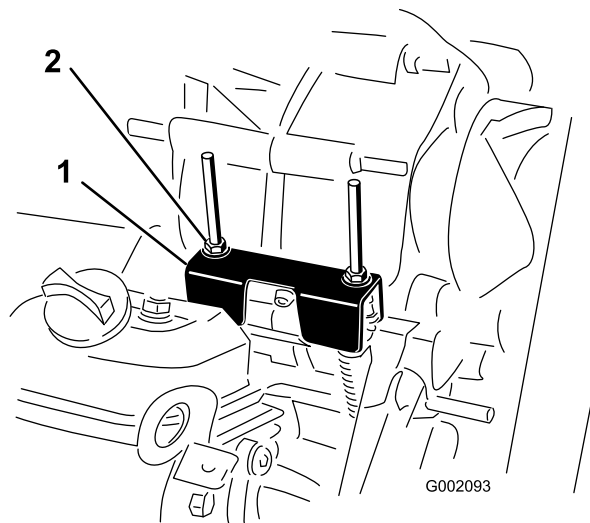
- Aperte a outra porca para atingir uma folga de 0,76 - 1,5 mm.
- Puxe cada cabo de mudanças para se certificar de que existe folga de 0,76 - 1,5 mm entre a porca/anilha e o suporte neutro (Figura 36). Se não existir folga, ajuste as porcas para alcançar uma folga de 0,76 - 1,5 mm.



Figura 36

- | | |
|---------------------|---|
| 1. Suporte neutro | 4. folga de 0,76 - 1,5 mm |
| 2. Puxar | 5. Falso, ajuste para alcançar uma folga de 0,76 - 1,5 mm |
| 3. O tampão de cabo | |

- Ligue o motor e engate todas as mudanças várias vezes, de modo a verificar se o suporte neutro funciona correctamente.

Verificação dos pneus

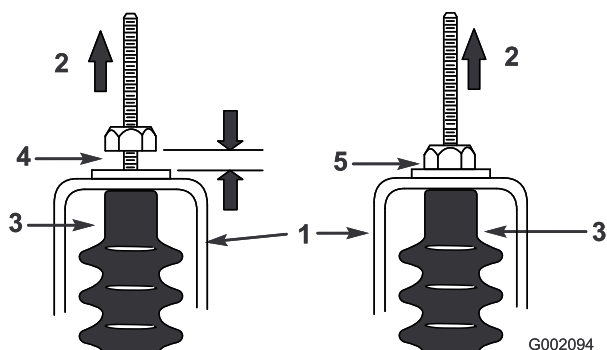
Intervalo de assistência: A cada 100 horas

A cada 100 horas

Verifique o estado dos pneus, pelo menos, a cada 100 horas de funcionamento. Os acidentes de trabalho, tais como embater contra bermas de passeios elevados, poderão danificar o pneu ou a jante, mas também desalinhar as rodas; deverá por isso, verificar o estado dos pneus após um acidente.

Verifique se as rodas se encontram correctamente montadas. Aperte as porcas das rodas com 61-88 Nm.

Ajustar a suspensão



Figura 37

- | | |
|----------------|---------|
| 1. Amortecedor | 2. Anel |
|----------------|---------|

A mola dos amortecedores utiliza um anel que pode ser ajustado em cada roda para obter o desempenho desejado da suspensão ou da condução. Para ajustar os amortecedores, consulte o *Manual de assistência* da máquina para obter os devidos procedimentos e ferramentas usadas para realizar os ajustes ou contacte o distribuidor autorizado Toro local para obter assistência.

Ajuste do alinhamento da roda dianteira

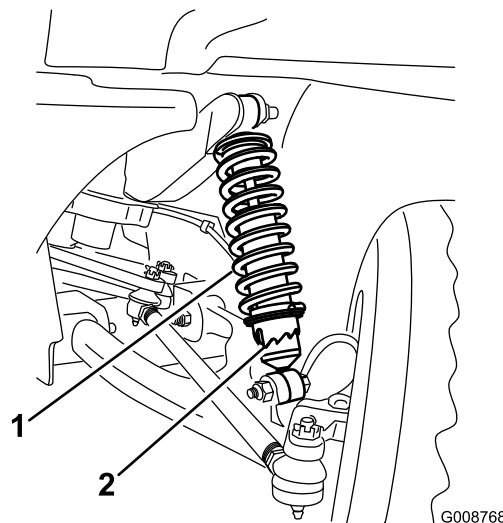
Intervalo de assistência: A cada 100 horas

Deverá verificar o alinhamento da roda traseira a cada 100 horas de funcionamento ou anualmente, consoante o que ocorrer primeiro.

O alinhamento deve ser de 3-6 mm de acordo com estes parâmetros:

- Desloque o veículo para a frente e para trás várias vezes, para aliviar os braços A.
- Meça a convergência com as rodas dianteiras em posição de avanço em linha recta com um peso de 79-102 kg no banco do condutor.

Nota: O condutor deve conduzir o veículo até à zona de medição e manter-se ao volante durante a medição.

- Meça a distância entre os pneus dianteiros à altura do eixo na zona dianteira e traseira dos pneus dianteiros (Figura 38).



Figura 38

1. Centro do pneu – traseira
2. Centro do pneu – dianteira
3. Centro do eixo

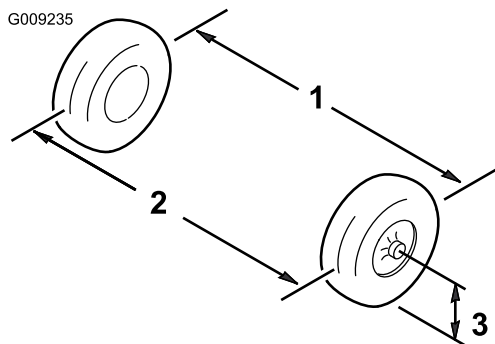

Figura 40

1. Tampa
2. Parafusos

2. Se os resultados da medição não estiverem dentro dos valores estabelecidos (consulte previamente as dimensões e os parâmetros), desaperte as porcas em ambas as extremidades das barras (Figura 39).

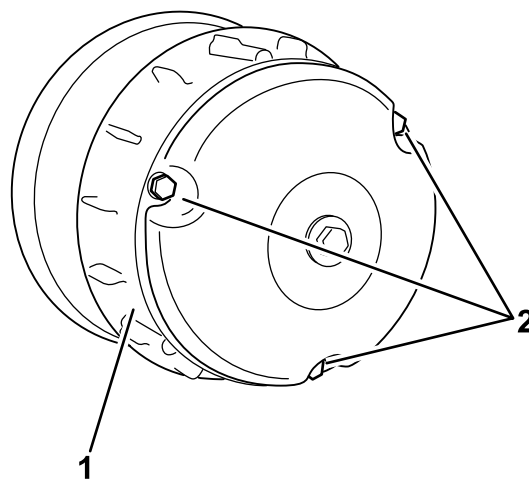

Figura 39

1. Porca de retenção
2. Barra de ligação

3. Rode as barras para deslocar a zona dianteira do pneu para dentro ou para fora.
4. Volte a apertar as porcas da barra de direcção quando a operação de ajuste estiver concluída.
5. Verifique se o volante gira livremente o volante em ambas os sentidos.

Manutenção da embraiagem principal

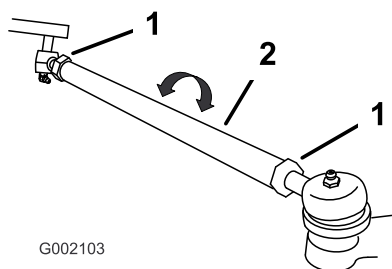
Intervalo de assistência: A cada 400 horas

Após cada 400 horas de utilização, ou anualmente, limpe a embraiagem da seguinte forma:

1. Desligue o motor, retire a chave da ignição e engate o travão de estacionamento.
2. Levante e bloqueie a caixa de carga.
3. Retire os 3 parafusos que fixam a tampa à embraiagem e retire a tampa (Figura 40).

4. Limpe bem o interior da tampa e as peças interiores da embraiagem aplicando ar comprimido.

⚠ CUIDADO

O pó da embraiagem propaga-se na atmosfera, podendo provocar lesões oculares ou dificuldades respiratórias.

Utilize óculos de protecção e uma máscara anti-pó ou outra protecção para os olhos e boca quando efectuar este procedimento.

5. Coloque a tampa da embraiagem e fixe-a com os 3 parafusos que retirou anteriormente.

Substituição do fluido do eixo transversal

Intervalo de assistência: A cada 800 horas

Substitua o fluido do eixo transversal a cada 800 horas de funcionamento ou anualmente, consoante o que ocorrer em primeiro lugar.

1. Coloque a máquina numa superfície plana, engate o travão de estacionamento, desligue o motor e retire a chave da ignição.
2. Retire o tampão de escoamento do lado direito do reservatório (Figura 41) e deixe o fluido escorrer para um recipiente adequado. Monte e aperte o tampão quando o fluido parar de escorrer.

Nota: O óleo usado deve ser tratado num centro de reciclagem certificado.



Figura 41

1. Tampão de escoamento 2. Orifício indicador

-
3. Encha o reservatório (Figura 42) com cerca de 1,4 litros de óleo de motor SAE 10W30 ou até que o nível de óleo atinja o fundo do orifício indicador (Figura 41).

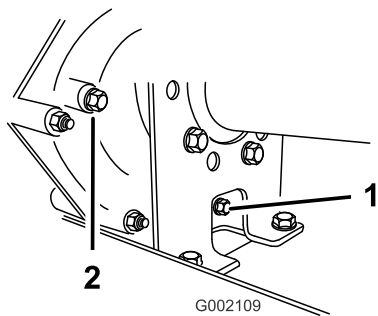

Figura 42

1. Enchimento de óleo

-
4. Ligue o motor e deixe-o funcionar durante alguns minutos para que o fluido se espalhe pelo sistema. Volte a verificar o nível do fluido e junte mais óleo, se necessário.

Manutenção do sistema de arrefecimento

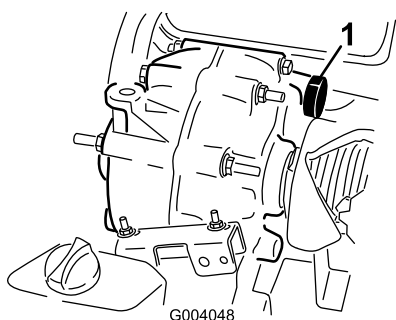
Limpe as zonas de arrefecimento do motor

Intervalo de assistência: A cada 100 horas

Limpe o painel móvel, aletas de arrefecimento e superfícies externas do motor a cada 100 horas de funcionamento ou com maior frequência quando utilizar a máquina em condições de grande poeira ou sujidade.

Importante: Não deverá utilizar o motor quando o painel móvel estiver bloqueado, quando os alertas de arrefecimento se encontrarem sujas ou presas ou quando as coberturas de arrefecimento forem retiradas porque esse procedimento poderá danificar o motor (sobreaquecimento).

Importante: Nunca limpe o motor com água sob pressão porque poderá contaminar o sistema de combustível.

Manutenção dos travões

Verificação dos travões

Intervalo de assistência: A cada 100 horas

Os travões são um elemento de segurança muito importante no veículo. E tal como todos os elementos de segurança, deverão ser verificados regularmente para garantir o seu máximo desempenho e segurança. Deverá efectuar as seguintes verificações a cada 100 horas de funcionamento:

- Verificar se as pastilhas se encontram gastas ou danificadas. Se a grossura da cobertura (pastilha dos travões) for inferior a 1,6 mm, deverá substituí-las.
- Verifique se a placa traseira e outros componentes apresentam sinais de desgaste ou deformação. Se esses sinais existirem, deverá substituir os componentes danificados.
- Verifique o nível do fluido dos travões; consulte Verificação do nível de fluido dos travões.

Verificação do nível de fluido dos travões

Intervalo de assistência: Em todas as utilizações ou diariamente

O reservatório do fluido de travões é expedido da fábrica atestado com fluido de travões DOT 3. Verifique o nível antes de ligar pela primeira vez o motor e subsequentemente a cada 8 horas ou diariamente.

1. Coloque a máquina numa superfície plana, engate o travão de estacionamento, desligue o motor e retire a chave da ignição.
2. Retire a tampa de borracha do centro e da parte superior do painel para obter acesso ao cilindro e reservatório do travão principal.
3. Examine a parte lateral do reservatório. O nível deverá encontrar-se acima da linha Mínima (Figura 43). Se o nível de fluido for baixo, limpe a zona em torno da tampa, retire-a, e encha o reservatório um pouco acima da linha Mínima. Não encha demasiado.



Figura 43

1. Reservatório do fluido dos travões
2. Linha mínima

Ajuste do travão de mão

Verifique o ajuste do travão de mão cada 200 horas de funcionamento.

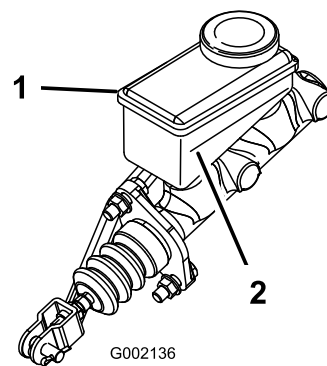
1. Levante a cobertura de borracha que reveste o travão de mão.
2. Desaperte o parafuso de afinação que fixa o manípulo à alavanca do travão de mão (Figura 44).



Figura 44

1. Alavanca do travão de mão
 2. Manípulo
 3. Parafuso de afinação
3. Rode o manípulo aplicando um binário de 133-156 N para activar a alavanca.
 4. Aperte o parafuso de afinação e instale a cobertura de borracha.

Manutenção das correias

Manutenção da correia de transmissão

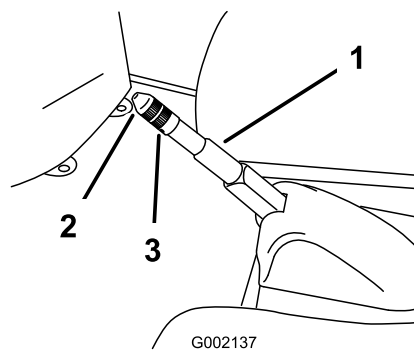
Verificação da correia de transmissão

Intervalo de assistência: Após as primeiras 8 horas

A cada 200 horas

Deverá verificar o estado e a tensão da correia da transmissão após o primeiro dia de utilização e, posteriormente, a cada 200 horas de funcionamento.

1. Coloque a máquina numa superfície nivelada, coloque a alavanca de mudanças na posição de ponto morto, engate o travão de estacionamento, desligue o motor e retire a chave da ignição.
2. Levante a caixa e fixe-a com a barra de apoio.
3. Rode e verifique se a correia (Figura 45) apresenta sinais de desgaste ou se está danificada. Substitua a correia, sempre que for necessário.



Figura 45

1. Correia da transmissão
2. Embraiagem primária
3. Embraiagem secundária

Substituição da correia de transmissão

1. Rode e coloque a correia sobre a embraiagem secundária (Figura 45).
2. Retire a correia da embraiagem primária (Figura 45).
3. Para substituir a correia, inverta o procedimento.

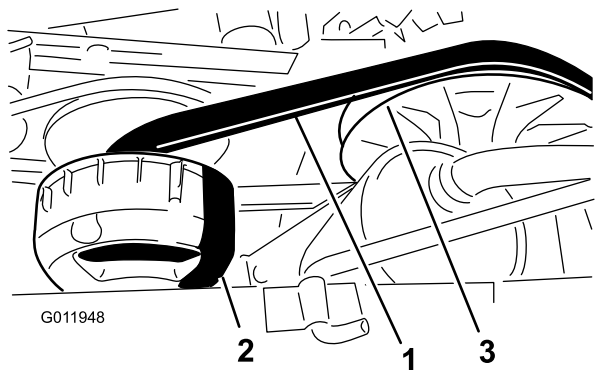
Ajuste da correia do motor de arranque

Intervalo de assistência: Após as primeiras 8 horas

A cada 200 horas

1. Coloque a máquina numa superfície plana, engate o travão de estacionamento, desligue o motor e retire a chave da ignição.
2. Solte a porca de articulação do motor de arranque (Figura 46).



Figura 46

1. Caixa da embraiagem
2. Correias da transmissão
3. Gerador do motor de arranque
4. Correia do gerador do motor de arranque
5. Apoio de articulação do gerador
6. Porca de articulação do gerador

3. Coloque uma barra de apoio entre a estrutura do motor e o motor de arranque.
4. Incline o motor de arranque até que a correia se movimente cerca de 6 mm quando aplicar uma força de 44 N. (Figura 46).
5. Aperte a porca do gerador do motor de arranque e retire a barra de apoio (Figura 46). Aperte a porca a 88–115 Nm.

Limpeza

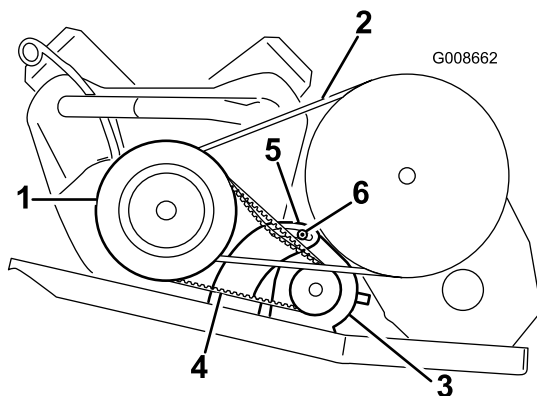
Lavagem do veículo

O veículo deverá ser lavado sempre que necessário. Utilize apenas água ou adicione um detergente suave. Pode utilizar um pano, mas o capot fica menos brilhante.

Importante: Não se recomenda a utilização de água sob pressão na lavagem do veículo. Poderá danificar o sistema eléctrico, eliminar alguns autocolantes importantes ou eliminar a massa lubrificante existente em alguns pontos de fricção. Evite a utilização excessiva de água, especialmente próximo da zona do painel de controlo, motor e bateria.

Armazenamento

1. Coloque a máquina numa superfície nivelada, engate o travão de estacionamento, desligue o motor e retire a chave da ignição.
2. Limpe a sujidade e a fuligem de toda a máquina, incluindo a parte exterior das aletas da cabeça do cilindro e o revestimento da turbina.

Importante: Pode lavar a máquina com água e um detergente suave. Não utilize água sob pressão para lavar a máquina. A lavagem de pressão pode danificar o sistema eléctrico ou retirar qualquer lubrificação aplicada nos pontos de fricção. Evite a utilização excessiva de água, especialmente próximo da zona do painel de controlo, luzes, motor e bateria.

3. Verifique os travões; consulte a secção Verificação dos travões na secção de Manutenção dos travões na secção Manutenção.
4. Manutenção do filtro de ar; consulte Manutenção do filtro de ar, na secção Manutenção do motor, em Manutenção.
5. Lubrifique a máquina; consulte a secção Lubrificação em Manutenção.
6. Substituir o óleo do motor; consulte Manutenção do óleo do motor, na secção Manutenção do motor, em Manutenção.
7. Verificar a pressão dos pneus; consulte a secção Verificação da pressão dos pneus.
8. Para um armazenamento superior a 30 dias, prepare o sistema de combustível da seguinte forma:
 - A. Adicione ao depósito um estabilizador/condicionador de combustível com base de petróleo.

Siga as instruções de mistura do fabricante do estabilizador. (8 ml por 1 litro). Não utilize um estabilizador com base de álcool (etanol ou metanol).

Nota: O estabilizador/condicionador de combustível é mais eficaz quando é misturado com gasolina nova e é utilizado frequentemente.
 - B. Ligue o motor para distribuir o combustível condicionado pelo sistema de combustível (5 minutos).
 - C. Desligue o motor, deixe-o arrefecer e, em seguida, drene o depósito de combustível.
 - D. Volte a ligar o motor e deixe-o trabalhar até parar.
 - E. Afogue o motor.
 - F. Ligue o motor e deixe-o trabalhar até não conseguir voltar a ligá-lo.

G. A gasolina deverá ser eliminada de forma adequada. Recicle de acordo com as normas locais.

Importante: Não armazene gasolina estabilizada/condicionada mais de 90 dias.

9. Retire as velas de ignição e verifique o seu estado; consulte Substituição das velas de ignição, na secção Manutenção do motor, em Manutenção.
10. Depois de retirar as velas de ignição do motor, coloque duas colheres de óleo nos orifícios das velas.
11. Utilize o arranque eléctrico para fazer girar o motor e distribuir o óleo pelo interior do cilindro.
12. Volte a colocar as velas de ignição aplicando o aperto recomendado; consulte Substituição das velas de ignição, na secção Manutenção do motor, em Manutenção.

Nota: Não coloque os cabos na(s) vela(s) de ignição.

13. Retire a bateria do chassis, verifique o nível do electrólito e carregue a bateria; consulte Manutenção da bateria, na secção Manutenção do sistema eléctrico, em Manutenção.

Nota: Não ligue os cabos da bateria aos terminais da bateria durante o armazenamento.

Importante: A bateria deve ser totalmente carregada para evitar que congele e seja danificada por temperaturas inferiores a 0° C. Uma bateria totalmente carregada mantém a carga durante cerca de 50 dias com uma temperatura inferior a 4°C. Se as temperaturas forem superiores a 4° C, verifique o nível da água na bateria e carregue-a cada 30 dias.

14. Verifique e aperte todos os pernos, porcas e parafusos. Repare ou substitua qualquer peça danificada.
15. Pinte todas as superfícies de metal arranhadas ou descascadas.
O serviço de pintura é disponibilizado pelo Serviço de Assistência Técnica autorizado.
16. Guarde a máquina numa garagem ou armazém limpo e seco.
17. Retire a chave da ignição e coloque-a num local seguro, fora do alcance das crianças.
18. Tape a máquina para a proteger e mantê-la limpa.

Esquemas

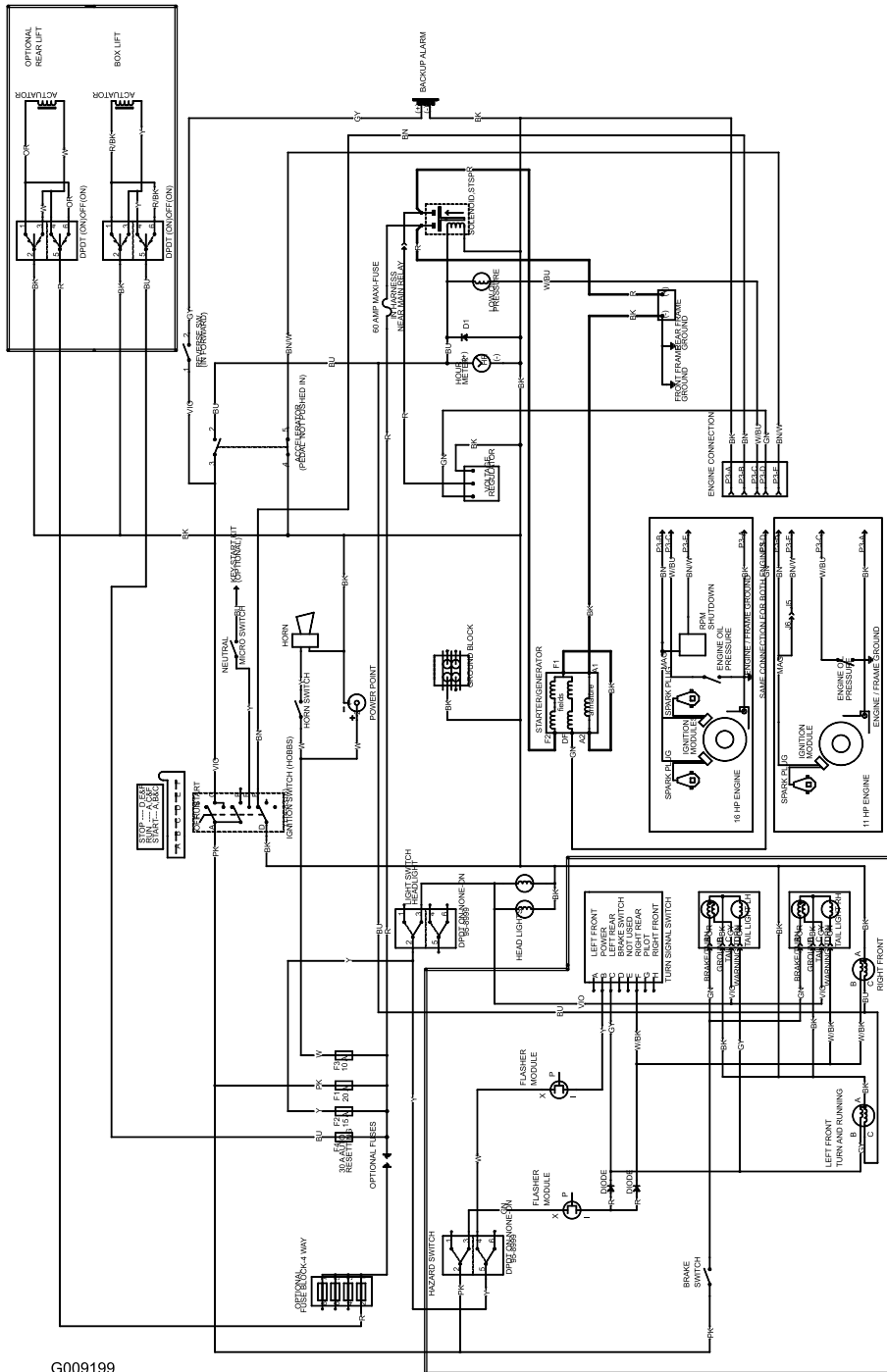

G009199

Esquema eléctrico (Rev. A)



A garantia Toro de cobertura total

Uma garantia limitada

Condições e produtos abrangidos

A Toro® Company e a sua afiliada, a Toro Warranty Company, no seguimento de um acordo celebrado entre ambas, garantem que o seu Produto Comercial Toro ("Produto") está isento de defeitos de materiais e de fabrico durante dois anos ou 1500 horas de funcionamento*, o que surgir primeiro. Esta garantia aplica-se a todos os produtos, com a excepção dos arejadores (consultar declaração de garantia separada para estes produtos). Nos casos em que exista uma condição para reclamação de garantia, repararemos o Produto gratuitamente incluindo o diagnóstico, mão-de-obra, peças e transporte. A garantia começa na data em que o produto é entregue ao comprador a retalho original.

* Produto equipado com contador de horas.

Instruções para a obtenção de um serviço de garantia

É da responsabilidade do utilizador notificar o Distribuidor de Produtos Comerciais ou o Revendedor de Produtos Comerciais Autorizado, onde adquiriu o Produto, logo que considere existir uma condição para reclamação da garantia. Se precisar de ajuda para encontrar um Distribuidor de Produtos Comerciais ou Revendedor Autorizado, ou se tiver dúvidas relativamente aos direitos ou responsabilidades da garantia, pode contactar-nos em:

Commercial Products Service Department
Toro Warranty Company
8111 Lyndale Avenue South
Bloomington, MN 55420-1196
E-mail: commercial.warranty@toro.com

Responsabilidades do proprietário

Como proprietário do produto, você é responsável pela manutenção e ajustes necessários indicados no seu Manual do utilizador. O não cumprimento da manutenção e ajustes necessários pode constituir motivo para anulação da garantia.

Itens e condições não abrangidos

Nem todas as falhas ou avarias de produto que ocorrem durante o período da garantia são defeitos de material ou de fabrico. Esta garantia não cobre o seguinte:

- Falhas do produto que resultem da utilização de peças sobressalentes que não sejam da Toro ou da instalação e utilização de acessórios e produtos acrescentados ou modificados que não sejam da marca Toro. Pode ser fornecida uma garantia separada pelo fabricante para estes itens.
- Falhas do produto que resultem do não cumprimento da manutenção e/ou ajustes recomendados. A falha em manter devidamente o seu produto Toro de acordo com a Manutenção recomendada indicada no *Manual do utilizador* pode dar origem a recusa de aplicação da garantia em caso de reclamação.
- Falhas do produto que resultem da operação do produto de uma forma abusiva, negligente ou descuidada.
- Peças sujeitas a desgaste de utilização, excepto se apresentarem um defeito. Exemplos de peças sujeitas a desgaste durante a operação normal do produto incluem, mas não se limitam a pastilhas e coberturas dos travões, cobertura da embraiagem, lâminas, cilindros, lâminas de corte, dentados, velas, rodas giratórias, pneus, filtros, correias, e determinados componentes de pulverização como diafragmas, bicos e válvulas de retenção, etc.

Países que não são os Estados Unidos nem o Canadá

Os clientes devem contactar o distribuidor Toro (representante) para obter as políticas de garantia para o respectivo país, província ou estado. Se, por qualquer razão estiver insatisfeito com o serviço do seu distribuidor ou se tiver dificuldades em obter informações sobre a garantia, contacte o importador da Toro. Se todas as soluções falharem pode contactar-nos na Toro Warranty Company.

- Falhas provocadas por influência externa. Os itens considerados como influências externas incluem, mas não se limitam a, condições climáticas, práticas de armazenamento, contaminação, utilização de líquidos de refrigeração, lubrificantes, aditivos, fertilizantes, água ou químicos não aprovados, etc.
- Ruído, vibração, desgaste e deteriorações normais.
- O desgaste normal inclui, mas não se limita a, danos nos assentos devido a desgaste ou abrasão, superfícies com a pintura gasta, autocolantes arranhados ou janelas riscadas, etc.

Peças

As peças agendadas para substituição de acordo com a manutenção necessária são garantidas durante o período de tempo até à data da substituição agendada para essa peça. Peças substituídas durante esta garantia são cobertas durante a duração da garantia original do produto e tornam-se propriedade da Toro. Cabe à Toro tomar a decisão final quanto à reparação ou substituição de uma peça ou conjunto. A Toro pode usar peça refabricadas para reparações da garantia.

Observação sobre a garantia das baterias de circuito interno:

As baterias de circuito interno estão programadas para um total de kWh de duração. As técnicas de funcionamento, carregamento e manutenção podem aumentar/reduzir essa duração. Como as baterias são um produto consumível, o tempo útil de funcionamento entre os carregamentos vai diminuindo progressivamente até as baterias ficarem gastas. A substituição das baterias, devido ao desgaste normal, é da responsabilidade do proprietário do veículo. Esta substituição pode ocorrer no período normal de garantia do produto a custo do proprietário.

A manutenção é a custo do proprietário

A afinação do motor, limpeza e polimento de lubrificação, substituição de itens e filtros de condições não abrangidas, refrigerante e realização da manutenção recomendada são alguns dos serviços normais que os produtos Toro exigem que são a cargo do proprietário.

Condições gerais

A reparação por um Distribuidor ou Revendedor Toro Autorizado é a sua única solução ao abrigo desta garantia.

Nem a Toro Company nem a Toro Warranty Company será responsável por quaisquer danos indirectos, acidentais ou consequenciais relacionados com a utilização de Produtos Toro abrangidos por esta garantia, incluindo quaisquer custos ou despesas de fornecimento de equipamento de substituição ou assistência durante períodos razoáveis de avaria ou a conclusão pendente não utilizável de avarias ao abrigo desta garantia. Excepto a garantia quanto a Emissões referida em baixo, caso se aplique, não há qualquer outra garantia expressa.

Todas as garantias implícitas de comercialização e adequabilidade de utilização estão limitadas à duração desta garantia expressa. Alguns estados não permitem a exclusão de danos acidentais ou consequenciais, nem limitações sobre a duração de uma garantia, por isso, as exclusões e limitações acima podem não se aplicar ao cliente.

Esta garantia dá-lhe direitos legais específicos, podendo ainda ter outros direitos que variam de caso para caso.