



**Count on it.**

# Betjeningsvejledning

## **DPA-knivcylinderplæneklipper med 8, 11 og 14 knive**

### **Greensmaster® 3000-serien**

**Modelnr. 04610—Serienr. 311000001 og derover**

**Modelnr. 04611—Serienr. 311000001 og derover**

**Modelnr. 04616—Serienr. 311000001 og derover**

# Indledning

Læs disse oplysninger omhyggeligt, så du kan lære at betjene og vedligeholde produktet korrekt samt undgå person- og produktskade. Det er dit ansvar at betjene produktet korrekt og sikkert.

Du kan kontakte Toro direkte på [www.Toro.com](http://www.Toro.com) for at få oplysninger om produkter og tilbehør, hjælp til at finde en forhandler og for at registrere dit produkt.

Når du har brug for service, originale Toro-dele eller yderligere oplysninger, bedes du kontakte en autoriseret serviceforhandler eller Toros kundeservice samt have produktets model- og serienummer parat. Figur 1 angiver, hvor model- og serienummeret er placeret på produktet. Skriv numrene, hvor der er gjort plads til dette.

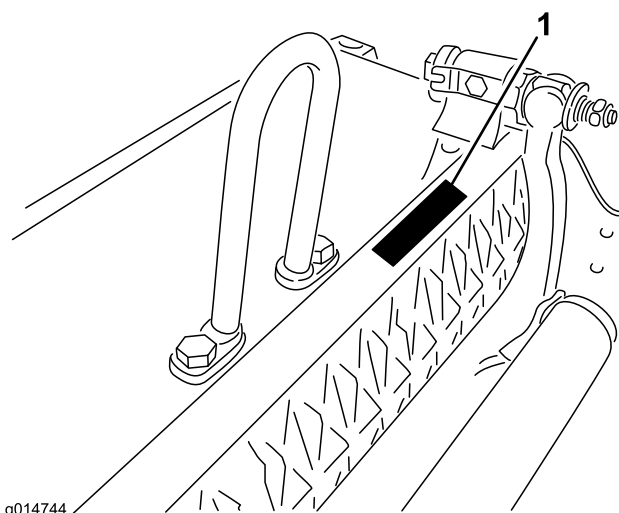

Figur 1

## 1. Model- og serienummerets placering

Modelnr. _____
Serienr. _____

Denne betjeningsvejledning beskriver potentielle risici og indeholder sikkerhedsmeddelelser, der angives med advarselssymbolet (Figur 2). Dette angiver en farekilde, der kan medføre alvorlig personskade eller død, hvis du ikke følger de anbefalede forholdsregler.



Figur 2

## 1. Advarselssymbol

Denne betjeningsvejledning bruger to andre ord til at fremhæve oplysninger. **Vigtigt** henleder opmærksomheden på særlige mekaniske oplysninger, og **Bemærk** angiver generel information, som det er værd at lægge særligt mærke til.

# Indhold

Indledning.....	2
Sikkerhed .....	3
Sikkerheds- og instruktionsmærkater .....	3
Opsætning .....	4
1 Montering af frontrullen .....	4
2 Montering af bøjeleddet, vinkelleddet eller kædeleddet .....	4
3 Brug af støtteben til klippeenhed .....	5
4 Montering af modvægtene .....	5
5 Justering af bundkniven mod knivcylinderen .....	6
6 Justering af bagrullen .....	7
7 Justering af klippehøjden.....	8
8 Justering af klippestangen.....	10
Produktoversigt.....	11
Specifikationer .....	11
Udstyr/tilbehør .....	11
Betjening.....	12
Klippeenhedens egenskaber .....	12
Daglig justering af klippeenheden .....	12
Vedligeholdelse .....	13
Serviceeftersyn af bundtværstangen .....	13
Baglapning af knivcylinderen .....	14

# Sikkerhed

Risikokontrol og forebyggelse mod ulykker afhænger af, at det personale, der skal betjene, transportere, vedligeholde og opbevare maskinen, er uddannet i brugen af maskinen og udviser den fornødne opmærksomhed. Forkert brug eller vedligeholdelse af maskinen kan føre til personskader eller dødsulykker. Iagttag følgende sikkerhedsanvisninger for at mindske risikoen for personskader eller dødsulykker.

- Læs, forstå og følg alle instruktionerne i traktions- og klippeenhedens betjeningsvejledninger, før klippeenheden betjenes.
  - Lad aldrig børn betjene traktionsenheden eller klippeenhederne. Lad ikke voksne betjene traktionsenheden eller klippeenhederne uden korrekt instruktion. Det bør kun være uddannede operatører, som har læst denne vejledning, som betjener klippeenhederne.
  - Klippeenhederne må aldrig betjenes af personer, som er påvirket af medicin eller alkohol.
  - Sørg for, at alle afskærmninger og sikkerhedsanordninger er på plads. Hvis en afskærmning, sikkerhedsanordning eller mærkat er ulæselig(t) eller beskadiget, skal den/det repareres eller udskiftes, før maskinen betjenes. Tilspænd også evt. løse møtrikker, bolte og skruer for at sikre, at klippeenheten er i forsvarlig, driftsmæssig stand.
  - Brug altid kraftige sko. Betjen ikke klippeenhederne, hvis du er iført sandaler, tennissko, gummisko eller shorts. Bær heller ikke løstsiddende tøj, som kan blive fanget i bevægelige dele. Bær altid lange benklæder og svære sko. Det tilrådes at bære sikkerhedsbriller, sikkerhedssko og hjelm, og dette er tilrådeligt og påkrævet i henhold til visse lokale forordninger og forsikringsregler.
- Fjern alt snavs og andre genstande, der kan opsamles og udslynges af klippeenhedens cylinderknive. Hold alle omkringstående væk fra arbejdsområdet.
  - Stop, og sluk motoren, hvis skæreknivene rammer en fast genstand, eller hvis maskinen vibrerer unormalt. Kontroller klippeenheten for eventuelt beskadigede dele. Reparer eventuelle skader, før motoren genstartes og klippeenheten betjenes.
  - Sænk klippeenheten ned til jorden, og tag nøglen ud af tændingen, når maskinen efterlades uden opsyn.
  - Sørg for, at klippeenhederne er i sikker driftsmæssig stand ved at holde møtrikker, bolte og skruer fast tilspændt.
  - Tag nøglen ud af tændingen for at forhindre start ved et uheld, når du efterser, justerer eller opbevarer maskinen.
  - Udfør kun den vedligeholdelse, som er beskrevet i instruktionerne i denne vejledning. Kontakt en autoriseret Toro-forhandler, hvis det nogen sinde skulle være nødvendigt med større reparationer, eller du har brug for anden hjælp.
  - Køb altid originale Toro-reservedele og originalt tilbehør, så der udelukkende benyttes Toro-udstyr til din Toro-maskine, og du sikres optimal ydeevne og sikkerhed. **Brug aldrig reservedele og tilbehør fremstillet af andre producenter, selvom det påstås, at udstyret passer.** Kig efter Toro-logoet for at sikre, at delene er ægte. Hvis der benyttes reservedele og tilbehør, som ikke er godkendt, kan garantien fra The Toro Company blive gjort ugyldig.

## Sikkerheds- og instruktionsmærkater



Sikkerheds- og instruktionsmærkaterne kan nemt ses af operatøren og er placeret tæt på potentielle risikoområder. Beskadigede eller bortkomne mærkater skal udskiftes.

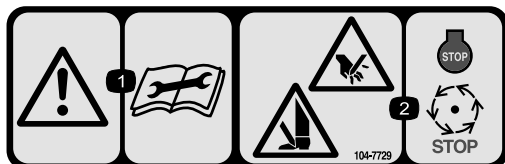

104-7729

1. Advarsel – læs instruktionerne, før der foretages servicering eller vedligeholdelse.
2. Risiko for at skære hænder og fødder – stop motoren, og vent til de bevægelige dele er standset.

# Opsætning

## Medier og øvrige dele

Beskrivelse	Antal	Anvendelse
Kugletapskrue	2	Monter på rulle
Betjeningsvejledning	1	Læs før montering og betjening af klippeenheden
Reserveudskatalog	1	Brug som reference til delnumre
Overensstemmelsescertifikat	1	

## 1

### Montering af frontrullen

Kræver ingen dele

#### Fremgangsmåde

Der er ikke monteret frontrulle ved levering af klippeenheden. Monter rullen ved hjælp af de løse dele, der leveres med klippeenheden, og monteringsvejledningen, som følger med rullen.

## 2

### Montering af bøjleledet, vinkelleddet eller kædeledet

Kræver ingen dele

#### Fremgangsmåde

For klippeenheder, der skal monteres på en traktionsenhed med et serienummer før 240000001, skal det korrekte løfteled købes og monteres.

Bøjleled, delnr. 105-5740 og (2) maskinskruer, delnr. 323-6 kræves ved montering på traktionsenheder på Greensmaster 3000, 3000-D, 3050, 3100 og 3150.

Monter bøjleledet øverst på klippeenheden med (2) maskinskruer. Tilspænd maskinskruerne med et moment på 34-41 Nm (Figur 3).

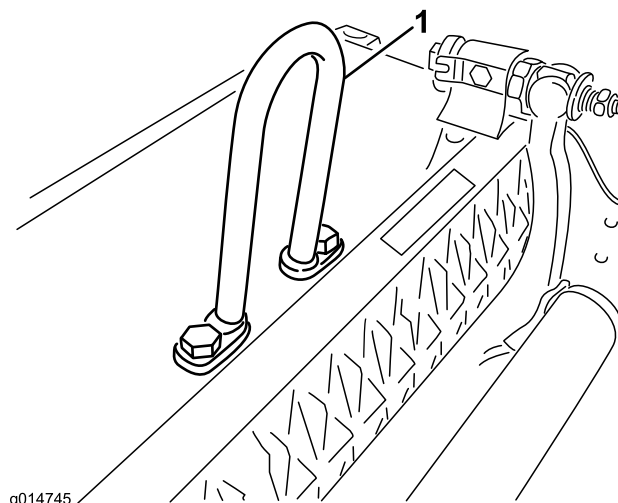

Figur 3

1. Bøjleled

Vinkelled, delnr. 110-2397 og (2) maskinskruer, delnr. 323-6 kræves ved montering på traktionsenheder på Greensmaster 3250-D.

Monter vinkelleddet (Figur 4) øverst på klippeenheden med (2) maskinskruer. Tilspænd maskinskruerne med et moment på 34-41 Nm. Den forskudte løfteskrog skal placeres, så krogen vender fremad.

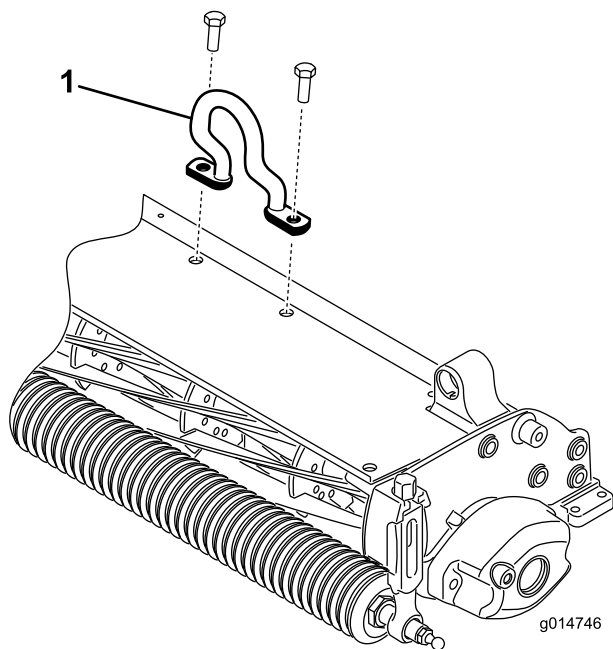

Figur 4

1. Forskudt løftekrog

Kædeled, delnr. 106-2601, monteringsbeslag, delnr. 105-5738 og (2) maskinskruer, delnr. 323-6 kan også bruges på traktionsenheden på Greensmaster 3250-D.

Monter kædeleddet øverst på klippeenheden med monteringsbeslag og (2) maskinskruer. Tilspænd maskinskruerne med et moment på 34-41 Nm. Den store ende af leddet skal sættes i ophængen på traktionsenheden (Figur 5).

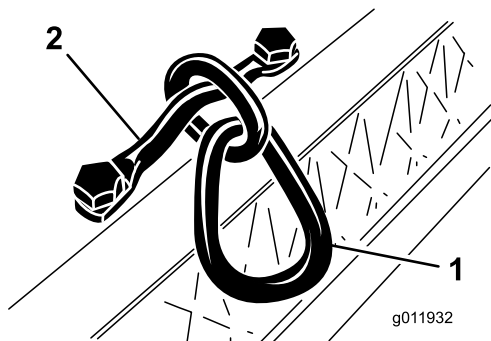

Figur 5

1. Kædeled
2. Monteringsbeslag

# 3

## Brug af støtteben til klippeenhed

Kræver ingen dele

### Fremgangsmåde

Når det er nødvendigt at vippe klippeenheden, så bundkniven/knivcylinderen kommer til syne, skal det bageste af klippeenheden understøttes for at sikre, at møtrikkerne på den bageste del af bundtværstangens justeringsskruer ikke hviler på arbejdsfladen (Figur 6).

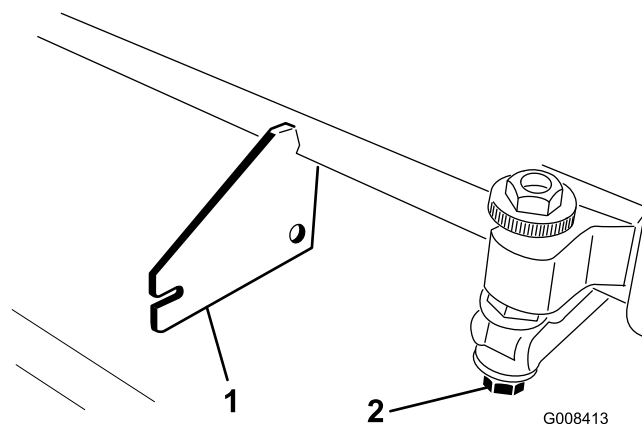

Figur 6

1. Støtte (medfølger ikke)
2. Møtrik til bundknivens justeringsskruer (2)

# 4

## Montering af modvægtene

Kræver ingen dele

### Fremgangsmåde

Klippeenheder leveres med modvægten monteret i venstre ende og motorophængen og drivkoblingen monteret i højre ende af klippeenheden. Gør følgende for at montere klippeenheden i højre frontposition:

1. Fjern de 2 maskinskruer, der holder modvægten fast i venstre ende af klippeenheden. Fjern kontravægten (Figur 7).

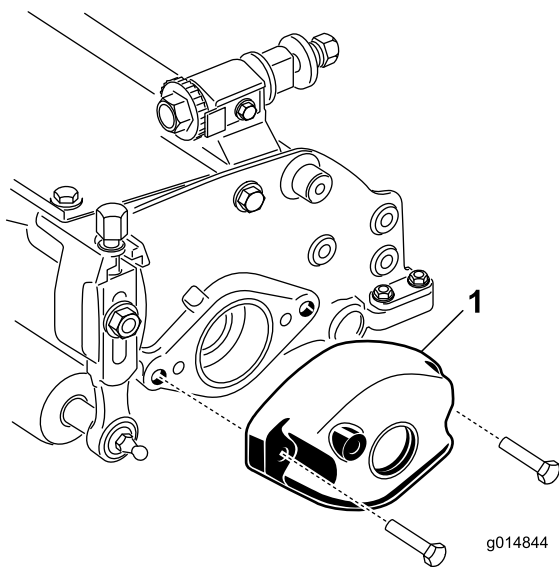

**Figur 7**

1. Kontravægt

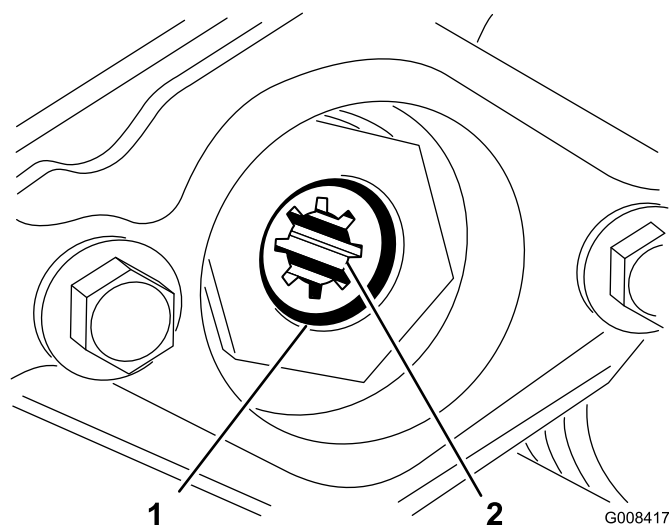

**Figur 9**

1. Låsering
2. Drivkobling

2. Fjern plastproppen fra lejehuset i højre ende af klippeenheten (Figur 8).
3. Fjern de (2) unbrakohovedskruer, der fastgør motorophænget i højre ende af klippeenheten. Fjern motorophængt (Figur 8).

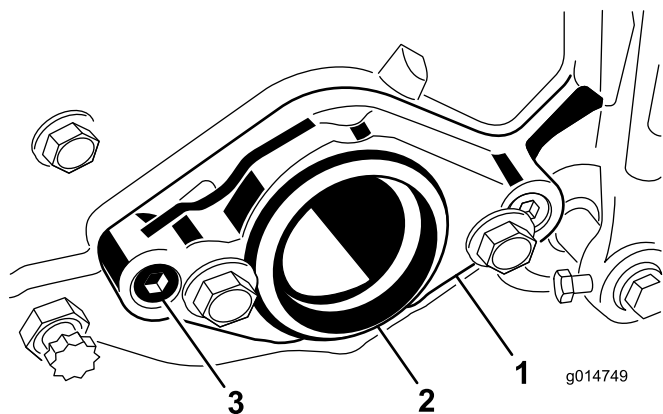

**Figur 8**

1. Motorophæng
2. Plastprop
3. Unbrakohovedskruer (2)

4. Fjern låseringen, der holder drivkoblingen på plads i knivcylinderrøret (Figur 9). Fjern drivkoblingen.

5. Smør indersiden af drivkoblingen med fedt. Monter drivkoblingen i venstre ende af klippeenhedens knivcylinderrør med en låsering (Figur 9).
6. Monter motorophængt i venstre ende af klippeenheten med de (2) unbrakohovedskruer, du fjernede tidligere Figur 8. Tilspænd skruerne til 16-20 Nm.
7. Monter modvægten i højre ende af klippeenheten med de skruer, du fjernede tidligere.

## 5

### Justering af bundkniven mod knivcylinderen

#### Kræver ingen dele

#### Fremgangsmåde

Bundknivens justering mod knivcylinderen udføres ved at løsne eller tilspænde bundtværstangens justeringsskruer, som sidder oven på plæneklipperen.

1. Placer maskinen på en flad, plan arbejdsflade. Sørg for, at der ikke er kontakt med knivcylinderen, ved at dreje bundtværstangens justeringsskruer mod uret (Figur 10).

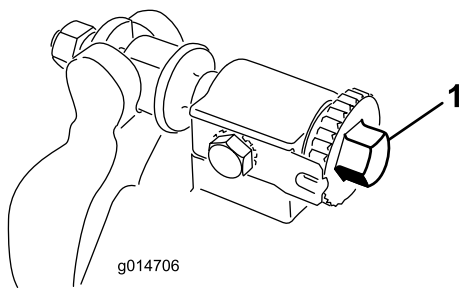

**Figur 10**

1. Bundtværstangens justeringsskrue

2. Vend plæneklipperen på hovedet, så bundkniven og knivcylinderen kommer til syne.

**Vigtigt:** Sørg for, at møtrikkerne på den bageste del af bundtværstangens justeringsskruer ikke hviler på arbejdsfladen (Figur 6).

3. Indsæt et langt stykke avispapir mellem knivcylinderen og bundkniven i den ene ende af cylinderen (Figur 11). Drej bundtværstangens justeringsskrue med uret, mens du langsomt drejer knivcylinderen fremad (i samme ende af cylinderen, ét klik ad gangen, indtil papiret klemmes let, når det sættes ind fra forsiden, parallelt med bundkniven). Der mærkes et let slæb, når der trækkes i papiret.

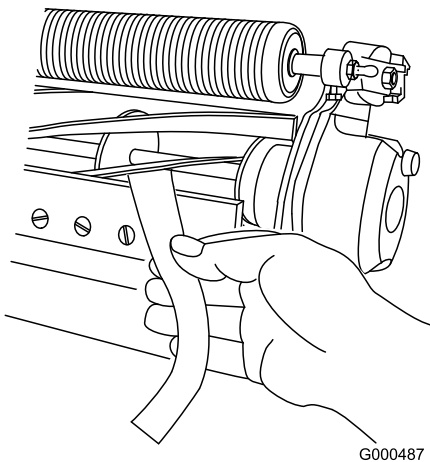

**Figur 11**

**Bemærk:** Hver gang justeringsskruen drejes ét klik med uret, flyttes bundkniven 0,0178 mm tættere på knivcylinderen. **Tilspænd ikke justeringsskruerne for meget.**

4. Kontroller, om der er let kontakt i den anden ende af knivcylinderen ved hjælp af papir, og juster som nødvendigt.
5. Når justeringen er udført, skal du kontrollere, at knivcylinderen kan klemme papir fast, når det indsættes forfra, og at den kan klippe papir over, når

det indsættes i en ret vinkel i forhold til bundkniven (Figur 11). Det bør være muligt at klippe papir over med et minimum af kontakt mellem bundkniven og knivcylinderen. Hvis knivcylinderens modstand er for stor, er det enten nødvendigt at baglappe eller slibe klippeenheden igen for at opnå de skarpe kanter, der er nødvendige til præcisionsklipping (se Toro-manualen om slibning af knivcylinderen).

## 6

### Justering af bagrullen

Kræver ingen dele

#### Fremgangsmåde

1. Juster bagrullens holder (Figur 12 eller Figur 13) til den øverste eller nederste position afhængigt af den ønskede klippehøjde.

Placer afstandsstykket over sidepladens monteringsflange (fabriksindstilling), når indstillingerne for klippehøjden ligger på 1,5 til 6,4 mm (Figur 12).

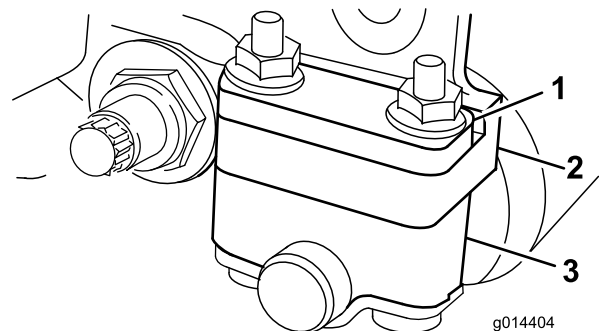

**Figur 12**

1. Afstandsklods
2. Rulleholder
3. Sidepladens monteringsflange

Placer afstandsstykket under sidepladens monteringsflange, når indstillingerne for klippehøjden ligger på 3,2 til 25,4 mm (Figur 13).

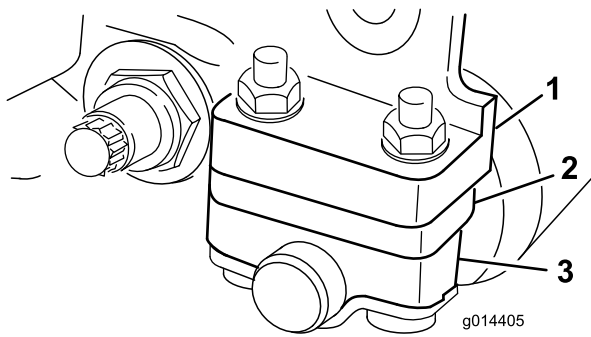

**Figur 13**

- |                  |                                 |
|------------------|---------------------------------|
| 1. Afstandsklods | 3. Sidepladens monteringsflange |
| 2. Rulleholder   |                                 |

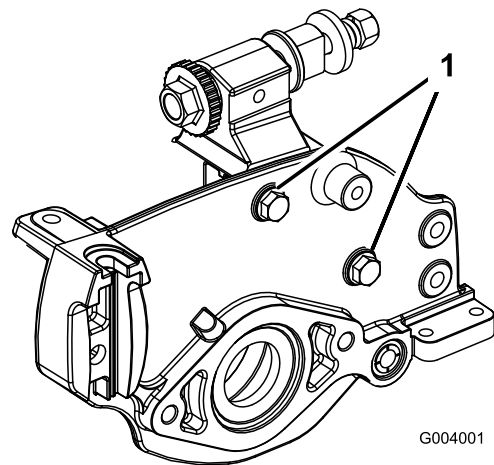

**Figur 14**

1. Sidepladens monteringssskruer

2. Følg nedenstående metode for at justere bagrullen:

- Hæv den bageste del af klippeenheten, og placer en blok under bundkniven.
- Fjern (2) møtrikker, der fastgør hver rulleholder og afstandsstykke til hver af sidepladens monteringsflanger.
- Sænk rulle og skruer fra sidepladens monteringsflanger og afstandsklodser.
- Placer afstandsstykker på skruerne på rulleholderne.
- Fastgør rulleholderen og afstandsstykkerne på undersiden af monteringsflangerne igen med de møtrikker, du fjernede tidligere.

3. Kontroller, at der er rigtig kontakt mellem bundkniven og knivcylinderen. Vend plæneklipperen om, så front- og bagruller samt bundkniv kommer til syne.

**Bemærk:** Bagrullens position i forhold til knivcylinderen styres af maskintolerancerne for de samlede komponenter, og synkronisering er ikke nødvendig. Det er muligt at foretage begrænset justering ved at placere klippeenheten på en plade og løsne sidepladens monteringssskruer (Figur 14). Juster disse maskinskruer, og stram dem igen.

**Vigtigt:** Når det er nødvendigt at vippe klippeenheten, så bundkniven/knivcylinderen kommer til syne, skal det bageste af klippeenheten understøttes for at sikre, at møtrikkerne på den bageste del af bundtværstangens justeringsskruer ikke hviler på arbejdsfladen (Figur 6).

# 7

## Justering af klippehøjden

### Kræver ingen dele

### Fremgangsmåde

**Bemærk:** Hvis du ønsker klippehøjder på mere end 12,7 mm, skal sættet til høj klippehøjde monteres.

1. Løsn de låsemøtrikker, der fastgør klippehøjdearmene på klippeenhedens sideplader (Figur 15).

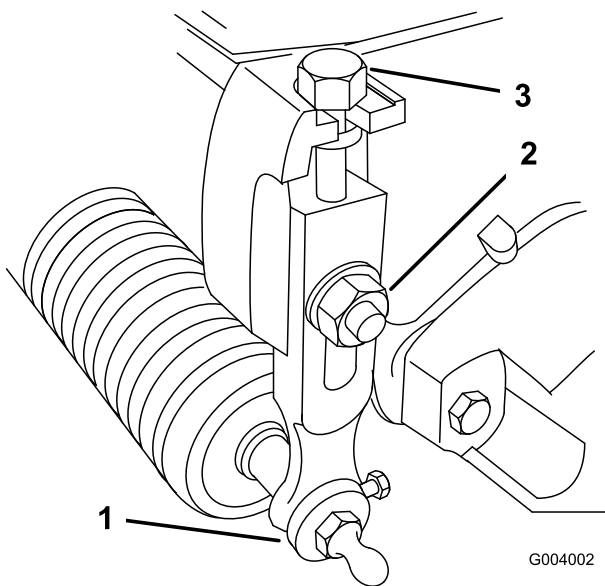

Figur 15

1. Klippehøjdearm
2. Låsemøtrik
3. Justeringsskrue

2. Løsn møtrikken på målestangen, og indstil justeringsskruen til den ønskede klippehøjde. Figur 16 Afstanden mellem bunden af skruehovedet og stangens flade udgør klippehøjden.

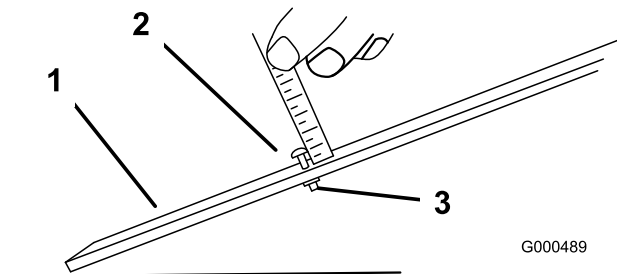

Figur 16

1. Målestang
2. Højdejusteringsskrue
3. Møtrik

3. Hægt skruehovedet på bundknivens æg, og lad den bageste ende af stangen hvile på bag på rullen (Figur 17).

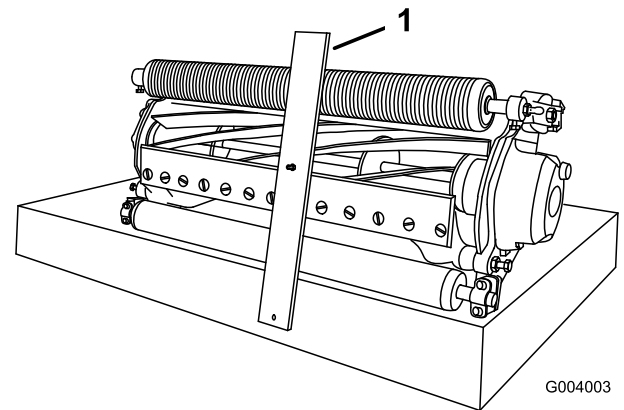

Figur 17

1. Målestang

4. Drej justeringsskruen, indtil rullen rører ved målestangens forside. Juster begge rullens ender, indtil hele rullen er parallel med bundkniven.

**Vigtigt:** Når indstillingen er korrekt, vil bag- og frontrullerne berøre målestangen, og skruen vil ligge pænt tæt op ad bundkniven. Således sikres det, at klippehøjden er den samme i begge ender af bundkniven.

5. Spænd møtrikkerne for at låse justeringen. Overspænd ikke møtrikken. Spænd den nok til, at der ikke er slør i skiven.

**Bemærk:** Brug følgende skema til at vurdere, hvilken bundkniv der egner sig bedst til den ønskede klippehøjde.

#### Oversigt over anbefalet bundkniv/klippehøjde

Bundkniv	Reservevedelsenummer	Klippehøjde
Mikroklipning (ekstraudstyr)	93-4262	1,5 - 4,7 mm
Forlænget mikroklipning (ekstraudstyr)	108-4303	1,5 - 4,7 mm
EdgeMax Mikroklipning (ekstraudstyr)	115-1880	1,5 - 4,7 mm
Turnering (standard)	93-4263	3,1 - 12,7 mm
Forlænget Tournament (ekstraudstyr)	108-4302	3,1 - 12,7 mm
Edgemax Tournament (ekstraudstyr)	115-1881	3,1 - 12,7 mm
Lav klippehøjde (ekstraudstyr)	93-4264	4,7 - 25,4 mm

## Oversigt over anbefalet bundkniv/klippehøjde (cont'd.)

Høj klippehøjde (ekstraudstyr)	94-6392	7,9 — 25,4 mm
Fairway (ekstraudstyr)	63-8600	9,5 - 25,4 mm

# 8

## Justering af klippestangen

### Kræver ingen dele

### Fremgangsmåde

Juster klippestangen for at sikre, at græsaffaldet ledes ordentligt fra knivcylinderen:

1. Løsn skruerne, som fastholder den øverste stang (Figur 18) til klippeenheden.

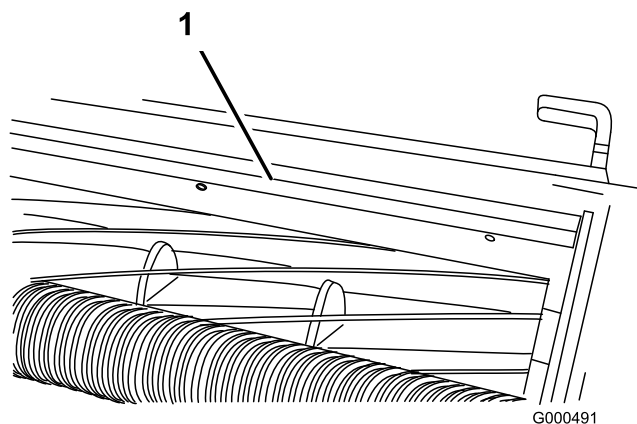

Figur 18

1. Klippestang

2. Indsæt en søger på 1,52 mm mellem den øverste del af knivcylinderen og tværstangen, og stram skruerne. Sørg for, at afstanden mellem tværstangen og cylinderen er lige stor over hele cylinderen.

**Bemærk:** Tværstangen kan justeres for at kompensere for forandringer i grønsværforholdene. Den skal være tættere på cylinderen ved ekstremt tørre grønsværforhold. Ved våde grønsværforhold skal tværstangen derimod flyttes længere væk fra cylinderen. Tværstangen skal være parallel med cylinderen for at sikre optimal ydeevne, og den skal altid justeres, når cylinderkniven slibes på en cylinderslibemaskine.

# Produktoversigt

## Specifikationer

Traktorer	Disse klippeenheder kan monteres på traktionsenhederne på Greensmaster 3000, 3000-D, 3050, 3100, 3150, 3250-D og 3150-Q.
Klippehøjde	Klippehøjden justeres på frontrullen med to lodrette skruer og holdes på plads med to maskinskruer.
Klippehøjder	Standardhøjdepunktet for klippehøjdeindstillingen er 1,6 mm til 12,7 mm. Højdepunktet for klippehøjdeindstillingen med sættet til høj klippehøjde er 7 mm til 25 mm. Den effektive klippehøjde kan variere afhængigt af plænenes forhold, bundknivtypen, ruller og monterede redskaber.
Knivcylindernes lejer	To selvjusterende kuglelejer på dobbeltrækker.
Ruller	Bagrullen er en fuld stålrolle med en diameter på 5,1 mm.
Bundkniv	Udskiftelig bundkniv med enkelt skær i stål med højt kulstofindhold er fastgjort til en maskinelt bearbejdet bundtværstang af støbejern med 13 skruer.
Bundknivjustering	Justering i forhold til bundkniven med to skruer; låsene svarer til en bevægelse af bundkniven på 0,018 mm for hver angivet position.
Græsafskærmning	Ikke justerbar afskærmning med justerbar klippestang for at forbedre græsudkastningen fra knivcylindere ved våde forhold.
Kontravægt	En støbejernsvægt, der er monteret over for drivmotoren, holder klippeenheden i balance.
Nettovægt	8 knive – 28 kg, 11 knive – 29 kg, 14 knive – 30 kg

## Udstyr/tilbehør

Der fås et udvalg af Toro-godkendt udstyr og tilbehør, der kan anvendes sammen med maskinen for at forbedre og øge dens ydeevne. Kontakt din Autoriseret Toro-forhandler eller distributør, eller besøg [www.Toro.com](http://www.Toro.com) for at se en liste over alt godkendt udstyr og tilbehør.

# Betjening

**Bemærk:** Maskinens venstre og højre side er som set fra den normale betjeningsposition.

## Klippeenhedens egenskaber

Justeringsystemet for bundkniv til knivcylinder med to knapper, som findes på denne klippeenhed, forenkler justeringsproceduren, som er nødvendig for at give den optimale græsklipningsydelse. Den præcise justering, som er mulig med to knapper/bundtværstangskonstruktion, giver den nødvendige kontrol, som sikrer kontinuerlig selvslibning, hvorved skarpheden og dermed god klippekvalitet opretholdes og mindsker behovet for rutinemæssig baglapning.

## Daglig justering af klippeenheden

Før den daglige græsklipning, eller før hver græsklipning generelt, skal hver klippeenhed kontrolleres for at undersøge, om der er nok kontakt mellem bundkniven og knivcylinderen. Dette skal kontrolleres, selv når klippekvaliteten er acceptabel.

1. Sænk klippeenhederne ned på en hård overflade, sluk motoren, og tag nøglen ud af tændingen.
2. Drej langsomt knivcylinderen i den modsatte retning, og lyt efter, hvornår der er kontakt mellem cylinderkniven og bundkniven. Hvis du ikke kan høre, at der er kontakt, skal du dreje bundknivens justeringsknapper med uret ét klik ad gangen, indtil du mærker og hører, at der er let kontakt.

**Bemærk:** Justeringsknapperne har låse, der svarer til en bevægelse af bundkniven på 0,018 mm for hver angivet position.

3. Hvis kontakten er for stor, skal du dreje bundknivens justeringsknapper mod uret ét klik ad gangen, indtil du mærker og hører, at der ingen kontakt er. Drej derefter bundknivens justeringsknapper ét klik ad gangen med uret, indtil der er let kontakt

**Vigtigt:** Let kontakt er altid at foretrække. Hvis der ikke opretholdes let kontakt, vil bundkniven/knivcylinderens kanter ikke slibe sig selv tilstrækkeligt, og der vil derfor opstå sløve kanter efter en vis tidsperiode. Hvis der opretholdes for stor kontakt, vil sliddet på bundkniven/knivcylinderen optrappes, hvilket kan medføre ujævnt slid, og klippekvaliteten kan også blive negativt påvirket.

**Bemærk:** Når cylinderens knive bliver ved med at løbe mod bundkniven, vil der vise sig lidt grat på den skarpe side langs hele bundkniven. Hvis der en gang imellem køres en fil hen over forkanten for at fjerne denne grat, vil klipningen forbedres.

Efter lang tids kørsel vil der dannes en kant i begge ender af bundkniven. Disse hakker skal rundes af eller files ned, så de flugter med bundknivens skarpe side, for at sikre jævn drift

# Vedligeholdelse

**Bemærk:** Maskinens venstre og højre side er som set fra den normale betjeningsposition.

## Serviceeftersyn af bundtværstangen

### Afmontering af bundtværstangen

1. Drej bundtværstangens justeringsskrue mod uret for at føre bundkniven væk fra knivcylinderen (Figur 19).

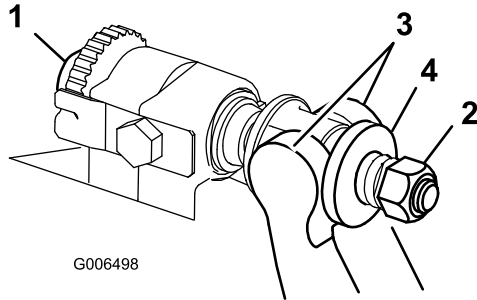

Figur 19

- |                                     |                  |
|-------------------------------------|------------------|
| 1. Bundtværstangens justeringsskrue | 3. Bundtværstang |
| 2. Fjederspændingsmøtrik            | 4. Skive         |

2. Før fjederspændingsmøtrikken bagud, indtil skiven ikke længere sidder stramt mod bundtværstangen (Figur 19).
3. Løsn den låsemøtrik, som fastgør bundtværstangens bolt, på hver side af maskinen (Figur 20).

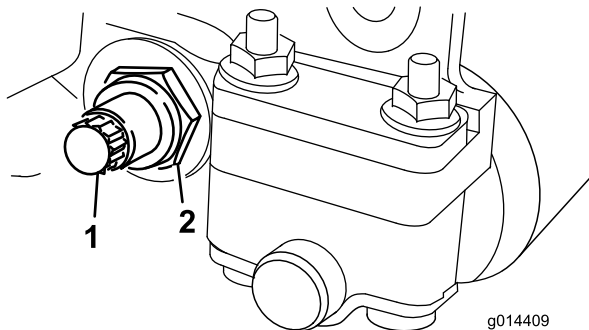

Figur 20

- |                          |               |
|--------------------------|---------------|
| 1. Bundtværstangens bolt | 2. Låsemøtrik |
|--------------------------|---------------|

4. Afmonter bundtværstangens bolte, så bundtværstangen kan trækkes nedad og fjernes fra maskinen (Figur 20). Der skal være to nylonskiver og en præget stålskive på hver ende af bundtværstangen (Figur 21).

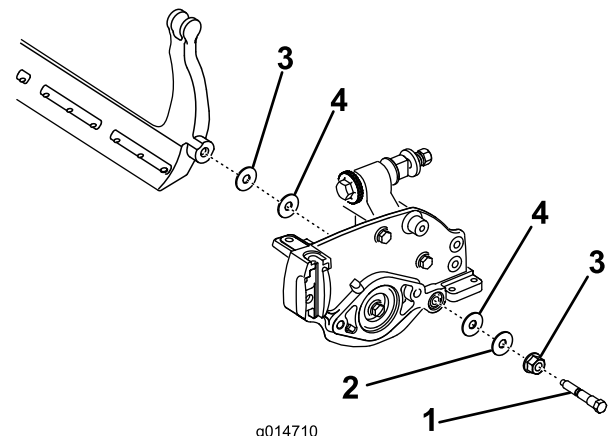

Figur 21

- |                          |               |
|--------------------------|---------------|
| 1. Bundtværstangens bolt | 3. Stålskive  |
| 2. Møtrik                | 4. Nylonskive |

### Montering af bundtværstangen

1. Monter bundtværstangen, og anbring monteringsørerne mellem skiven og justeringsanordningen.
2. Fastgør bundtværstangen på hver sideplade med boltene (møtrikker på bolte) og 6 skiver. Der skal placeres en nylonskive på hver side af sidepladens nav. Anbring en stålskive på ydersiden af hver nylonskive (Figur 21). Tilspænd bundknivens bolte med et moment på 27–36 Nm. Tilspænd låsemøtrikkerne, indtil den udvendige stålskive holder op med at dreje og endeslør er fjernet, uden at overspænde eller bøje sidepladerne. Indvendige skiver har muligvis et mellemrum.
3. Tilspænd fjederspændingsmøtrikken, indtil fjederen er trykket sammen, skru derefter igen møtrikken ud med en halv omgang (Figur 22)..

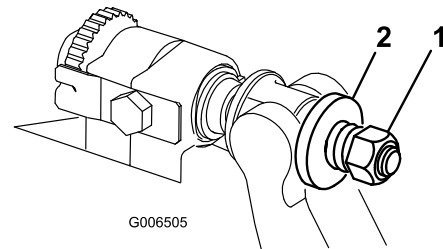

Figur 22

- |                          |           |
|--------------------------|-----------|
| 1. Fjederspændingsmøtrik | 2. Fjeder |
|--------------------------|-----------|

# Baglapning af knivcylinderen

## **▲ FARE**

Berøring af knivcylinderen eller andre bevægelige dele kan medføre personskader.

Hold fingre, hænder og beklædningsgenstande væk fra knivcylindrene eller andre bevægelige dele.

- Hold afstand til knivcylinderen under baglapningen.
  - Der må under ingen omstændigheder bruges en kortskaftet børste til baglapning. Delnr. 29-9100, komplette eller individuelle håndtagsdele, kan fås hos din lokale, autoriserede Toro-forhandler.
1. Placer maskinen på en ren, plan flade, sænk klippeenhederne, stop motoren, aktiver parkeringsbremsen, og tag nøglen ud af tændingen.
  2. Fjern cylindermotorerne fra klippeenhederne, kobl klippeenhederne fra løftearmene, og fjern dem.
  3. Slut baglapningsmaskinen til klippeenheden ved at indsætte en kvadratisk blok på 9,5 mm i notkoblingen på klippeenhedens højre ende.

**Bemærk:** Der findes yderligere instruktioner om og fremgangsmåder for baglapning i Toro-manualen om slibning af knivcylindere og rotorplæneklippere, Form No. 80-300PT.

**Bemærk:** For at få et bedre skær skal der føres en fil hen over forsiden af bundkniven, når baglapningen er afsluttet. Derved fjernes eventuel grat eller ru kanter, som kan være blevet dannet på skæret.

# Bemærkninger:



# Toro Total dækningsgaranti

## En begrænset garanti

### Fejl og produkter, der er dækket

The Toro® Company og dets søsterselskab, Toro Warranty Company, garanterer i fællesskab i henhold til en aftale mellem dem, at dit Toro-produkt ("produktet") er frit for materialefejl og fejl i den håndværksmæssige udførelse i to år eller 1500 driftstimer\*, hvad end der måtte indtræde først. Denne garanti gælder for alle produkter med undtagelse af dybdelufte (se de separate garantierklæringer for disse produkter). Hvis der forekommer en fejl, som er dækket af garantien, vil vi reparere produktet uden omkostninger for dig. Dette inkluderer fejl diagnose, arbejdsløn, reservedele og transport. Denne garanti træder i kraft på den dato, produktet leveres til den person, som oprindeligt køber det i detailledet. \* Produkt udstyret med timetæller.

### Sådan får du udført service, der er dækket af garantien

Det påhviler dig at underrette produktforhandleren eller den autoriserede produktforhandler, som du har købt produktet hos, så snart du tror, der er opstået en fejl, som er dækket af garantien. Hvis du har brug for hjælp til at finde frem til en produktforhandler eller en autoriseret forhandler, eller hvis du har spørgsmål vedrørende dine rettigheder eller ansvar i henhold til garantien, kan du kontakte os her:

Commercial Products Service Department  
Toro Warranty Company  
8111 Lyndale Avenue South  
Bloomington, MN 55420-1196, USA  
E-mail: commercial.warranty@toro.com

### Ejerens ansvar

Du er som ejer af produktet ansvarlig for at udføre den vedligeholdelse og de justeringer, som er nødvendige i henhold til din betjeningsvejledning. Hvis du ikke udfører den nødvendige vedligeholdelse og de nødvendige justeringer, kan dette danne grundlag for at afvise en reklamation i henhold til garantien.

### Genstande og fejl, der ikke er dækket

Det er ikke alle produktfejl eller funktionsfejl, der måtte opstå i garantiperioden, som udgør materialefejl eller fejl i den håndværksmæssige udførelse. Denne garanti dækker ikke følgende:

- Produktfejl, som er en følge af brug af ikke-originale Toro-reservedele eller af installation og brug af ekstra eller modificeret eller ikke-originale Toro-tilbehør og -produkter. Der kan medfølge en separat garantierklæring fra producenten af sådanne enheder.
- Produktfejl, som er en følge af manglende udførelse af anbefalet vedligeholdelse og/eller justeringer. Undladelse af at udføre korrekt vedligeholdelse af Toro-produkterne i henhold til skemaet over anbefalet vedligeholdelse i *betjeningsvejledningen* kan danne grundlag for afvisning af et garantikrav.
- Produktfejl, som er en følge af at have betjent produktet på en ødelæggende, uagtsom eller hensynsløs måde.
- Reservedele, som forbruges ved brug, medmindre de skønnes at være defekte. Eksempler på reservedele, som forbruges eller opbruges under normal betjening af produktet omfatter, men er ikke begrænset til, bremseklodser og -belægninger, koblingsbelægninger, skæreknive, knivcylindre, bundknive, piber, tænder, styrehjul, dæk, filtre, remme samt visse sprøjtekomponenter såsom membraner, dyser og kontraventiler osv.
- Fejl, der forårsages af eksterne forhold. Forhold, der anses for at være eksterne forhold, omfatter, men er ikke begrænset til, vejrlig, opbevaringsforhold, forurening, brug af ikke-godkendte kølevæsker, smøremidler, tilsætningsstoffer, gødningsmidler, vand eller kemikalier osv.

### Andre lande end USA og Canada

Kunder, som har købt Toro-produkter, der er eksporteret fra USA eller Canada, skal kontakte deres Toro-forhandler for at få en garantipolice, som gælder for deres land, provins eller stat. Såfremt du af en eller anden grund er utilfreds med din forhandlers service eller har problemer med at få oplysninger om garantien, bedes du kontakte Toro-importøren. Hvis alt andet svigter, kan du kontakte os hos Toro Warranty Company.

- Normal støj, vibration, slid og ælde samt forringelse.
- Normalt slid omfatter, men er ikke begrænset til, beskadigelse af sæder som følge af slitage eller afslidning, slid på malede overflader, ridsede mærkater eller vinduer osv.

### Reservedele

Reservedele, der planmæssigt skal udskiftet i forbindelse med nødvendig vedligeholdelse, er kun dækket af garantien i tidsrummet frem til det planmæssige tidspunkt for udskiftning af den pågældende reservedel. Reservedele, der udskiftes i henhold til denne garanti, er dækket af garantien i den originale produktgarantis løbetid og bliver Toros ejendom. Toro træffer endelig beslutning om, hvorvidt en reservedel eller en samlet enhed skal repareres eller udskiftes. Toro har ret til at bruge fabriksreoverede reservedele til reparationer, der er dækket af garantien.

### Bemærkning vedrørende garanti for dybdeafloadningsbatteri:

Dybdeafloadningsbatterier kan levere et samlet, specificeret antal kilowatttimer i løbet af deres levetid. Brugs-, opladnings- og vedligeholdelsesteknikker kan forlænge eller forkorte den samlede batterilevetid. I takt med at batterierne i dette produkt forbruges, vil mængden af nyttigt arbejde mellem opladningsintervaller langsomt formindskes, indtil batteriet er helt faldt. Udskiftning af slidte batterier som følge af normalt forbrug påhviler ejeren af produktet. Det kan være nødvendigt at udskifte batterier under produktets normale garantiperiode for ejerens regning.

### Omkostninger til vedligeholdelse afholdes af ejeren

Motorjustering, smøring, rengøring og polering, udskiftning af genstande og fejl, der ikke er dækket, kølevæske og udførelse af anbefalet vedligeholdelse er eksempler på normal service, som Toro-produkter kræver, for hvilken omkostningerne afholdes af ejeren.

### Generelle betingelser

Det eneste retsmiddel, du har til rådighed i henhold til nærværende garanti, er reparation hos en autoriseret Toro-forhandler.

Hverken The Toro Company eller Toro Warranty Company er ansvarlig for følgeskader eller indirekte eller hændelige skader i forbindelse med brugen af de Toro-produkter, der er dækket af nærværende garanti, herunder omkostninger eller udgifter til at fremskaffe erstatningsudstyr eller service i de perioder, der med rimelighed medgår i forbindelse med funktionsfejl eller manglende rådighed over produktet, mens der udføres reparationer i henhold til garantien. Bortset fra den emissionsgaranti, der er nævnt nedenfor, og kun såfremt denne måtte finde anvendelse, gives ingen anden udtrykkelig garanti.

Alle underforståede garantier om salgbarhed og brugsegnethed er begrænset til denne udtrykkelige garantis varighed. I visse stater er det ikke tilladt at fragå ansvar for hændelige og følgeskader eller at begrænse tidsrummet for en underforstået garantis varighed, så ovenstående ansvarsfrågørelser og begrænsninger gælder muligvis ikke for dig.

Denne garanti giver dig bestemte juridiske rettigheder, men derudover kan du også have andre rettigheder, som varierer fra stat til stat.

### Bemærk vedrørende motorgaranti:

Emissionskontrollsystemet på dit produkt kan være dækket af en separat garanti, som overholder de krav, der er fastsat af det amerikanske miljøbeskyttelsesagentur (Environmental Protection Agency, EPA) og/eller rådet for luftressourcer i Californien (California Air Resources Board, CARB). De tilmæssige begrænsninger, der er anført ovenfor, gælder ikke for garantien på emissionskontrollsystemet. Læs garantierklæringen om motoremissionskontrol, som er trykt i *betjeningsvejledningen* eller indeholdt i motorproducentens dokumentation, for at få yderligere oplysninger.