



Power Max -lumilinko

Mallinro: 38597—Sarjanro: 312000001 tai suurempi

Mallinro: 38629—Sarjanro: 312000001 tai suurempi

Mallinro: 38633—Sarjanro: 312000001 tai suurempi

Mallinro: 38637—Sarjanro: 312000001 tai suurempi

Mallinro: 38639—Sarjanro: 312000001 tai suurempi

Mallinro: 38657—Sarjanro: 312000001 tai suurempi

Käyttöopas

Johdanto

Tämä lumilinko on tarkoitettu kotikäyttöön tai kaupalliseen ammattikäyttöön. Se on suunniteltu pääasiassa lumen linkoamiseen keinoapäällystetyiltä pinnoilta, kuten ajoteiltä ja jalkakäytäviltä, sekä muilta asuinkiinteistöjen ja kaupallisten kiinteistöjen liikenteeseen käytetyiltä alueilta. Sitä ei ole tarkoitettu muun aineksen kuin lumen linkoamiseen, eikä kääntyvällä työntölevyllä varustettua mallia ole tarkoitettu sorapintojen puhdistamiseen.

Lue nämä tiedot huolellisesti, jotta opit käyttämään ja huoltamaan laitetta asianmukaisesti sekä välttämään tapaturmia ja tuotevaurioita. Olet vastuussa tuotteen asianmukaisesta ja turvallisesta käytöstä.

Voit ottaa yhteyttä Toroiin suoraan osoitteessa www.Toro.com, jos tarvitset tietoja tuotteista ja lisävarusteista, lähimmästä jälleenmyyjästä tai jos haluat rekisteröidä tuotteesi.

Aina kun tarvitset huoltoa, alkuperäisiä Toro-varaosia tai lisätietoja, ota yhteys valtuutettuun huoltoliikkeeseen tai Toron asiakaspalveluun. Ota tällöin koneen malli- ja sarjanumerot valmiiksi esiin. Kuva 1 näyttää laitteen malli- ja sarjanumeron sijainnin. Kirjoita numerot annettuun tilaan.

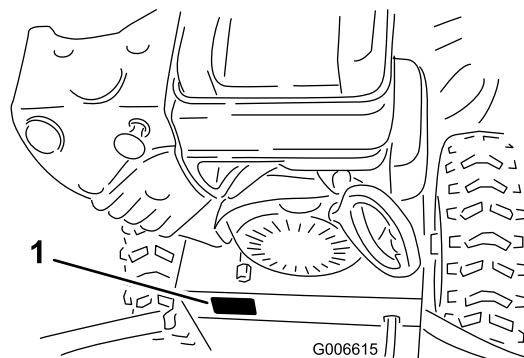

Kuva 1

1. Malli ja sarjanumerokilpi

Mallinro: _____

Sarjanro: _____

Tässä käyttöoppaassa esiintyvä varoitusmerkintä (Kuva 2) ilmaisee uhkaa, josta saattaa olla seurauksena vakava tapaturma tai jopa kuolema, jos suositellut varoitimenpiteet laiminlyödään.



Kuva 2

1. Varoitusmerkintä

Tässä käyttöoppaassa käytetään kahta termiä tietojen korostamiseksi. **Tärkeää** kiinnittää huomiota mekaanisiin erikoistietoihin ja **Huomautus** korostaa erityishuomion ansaitsevia yleistietoja.

Uuden Moottorin omistajan käsikirjan voi tilata hukkuneen tilalle moottorin valmistajalta.

Turvaohjeet

Ennen käyttöä

- Tutustu huolellisesti tähän käyttöohjeeseen ennen lumilingon käyttöä.
- Pehdy kaikkiin ohjauslaitteisiin sekä siihen, miten moottori pysäytetään nopeasti.

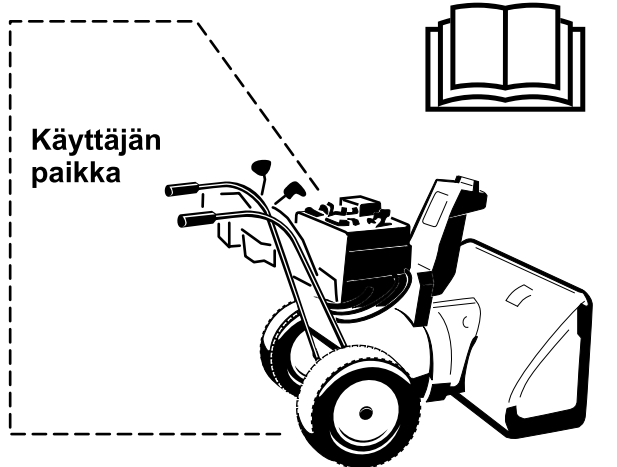

Varoitus: Asiaton käyttö voi johtaa sormien, käsien tai jalkojen menetykseen.

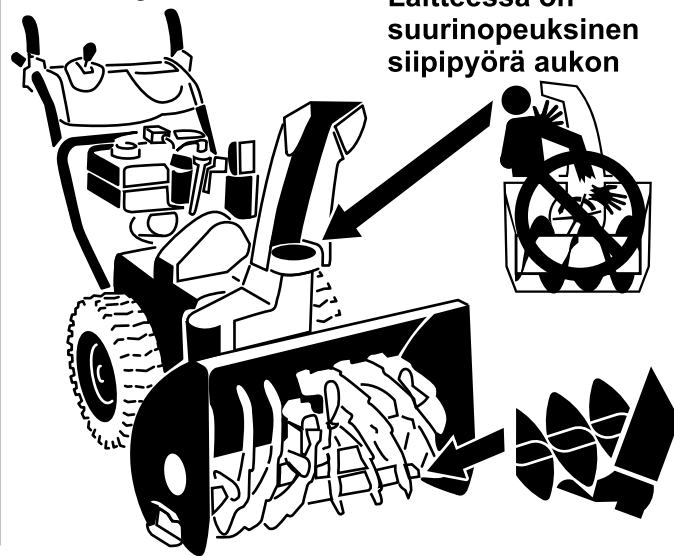

Tämä lumilinko vastaa tai ylittää standardin ISO 8437 vaatimukset, jotka olivat voimassa tuotteen valmistusajankohtana.

Lue ja sisäistä tämän käyttöoppaan sisältö ennen kuin käynnistät moottorin ensimmäisen kerran.

▲Tämä on varoitusmerkintä. Sitä käytetään varoittamaan vaaroista, joista voi olla seurauksena henkilövahinko. Noudata symbolin perässä annettuja turvallisuusohjeita mahdollisen tapaturman tai kuoleman välttämiseksi.

Lumilingon asiaton käyttö tai huolto voi aiheuttaa tapaturman tai kuoleman. Vähennä tapaturmariskiä noudattamalla seuraavia turvaohjeita.

Koulutus

- Lue käyttö- ja huolto-ohjeet huolellisesti. Tutustu perin pohjin ohjauslaitteisiin ja laitteen asianmukaiseen käyttöön. Opettele laitteen pysäyttämisen ja ohjauslaitteiden nopea kytkeminen pois käytöstä.
- Älä koskaan anna lasten käyttää tätä laitetta. Älä koskaan anna aikuisten käyttää tätä laitetta ilman asianmukaista opastusta.

- Pidä kaikki muut ihmiset (etenkin lapset) poissa laitteen käyttöalueelta. Sama koskee myös lemmikkieläimiä.
- Ole erityisen varovainen ja varo liukastumasta tai kaatumasta varsinkin peruuttaessasi.

Valmistelut

- Tarkasta huolellisesti alue, jolla laitetta on tarkoitus käyttää, ja poista kaikki kynnykset, pulkat, laudat, johdot ja muut esineet.
- Vapauta kaikki kytkimet ja siirrä vaihde vapaalle ennen moottorin käynnistämistä.
- Pukeudu aina riittävän lämpimästi, kun käytät tätä laitetta. Käytä jalkineita, jotka parantavat pitoa liukkaalla alustalla.
- Käsittele polttoainetta varoen; se on erittäin tulenarkaa.
 - Käytä hyväksyttyä polttoainestä.
 - Älä koskaan lisää polttoainetta käynnissä olevaan tai kuumaan moottoriin.
 - Täytä polttoainesäiliö ulkona ja noudata huolellisuutta. Älä koskaan täytä säiliötä sisätiloissa.
 - Asenna polttoainesäiliön korkki tiukasti paikalleen ja pyyhi roiskunut bensiini.

- Säädä kokoojan kotelon korkeus niin, että se ei kosketa sora- tai kivimurskepintaa.
- Älä koskaan tee mitään säätöjä moottorin käydessä lukuun ottamatta tilanteita, joissa valmistaja erityisesti suosittelee niiden tekemistä.
- Anna moottorin ja laitteen sopeutua ulkoilman lämpötilaan, ennen kuin alat lingota.
- Mitä tahansa moottorikäyttöistä konetta käytettäessä silmiin voi sinkoutua vieraita esineitä. Käytä aina suojalaseja tai silmäsuojia käytön, säätöjen ja korjauksen aikana.

Käyttö

- Älä laita käsiä tai jalkoja pyörivien osien lähelle tai alle. Älä milloinkaan mene heittoaukon eteen.
- Noudata erittäin suurta varovaisuutta käyttäessäsi laitetta hiekoitetuilla ajoväylillä, jalkakäytävillä tai teillä tai ylittäessäsi niitä. Varo piilossa olevia vaaratekijöitä ja liikennettä.
- Jos laite on osunut johonkin esineeseen, pysäytä moottori, irrota sytytystulpan johto ja tarkista lumilinko perusteellisesti vaurioiden varalta. Korjaa vahingot ennen kuin käynnistät lumilingon uudestaan ja jatkat sen käyttöä.
- Jos laite alkaa tärinästä epänormaalisti, sammuta moottori ja etsi tärinän syy välittömästi. Tärinä on yleensä merkki ongelmista.
- Pysäytä moottori aina kun poistut käyttäjän paikalta, ennen tukosten poistamista kokoojan/siipipyörän kotelosta tai heitto-ohjaimesta, ja ennen korjausten, säätöjen tai tarkistusten tekemistä.
- Varmista ennen puhdistusta, korjausta tai tarkistusta, että kokooja/siipipyörä ja kaikki liikkuvat osat ovat pysähtyneet. Irrota sytytystulpan johto ja pidä se irti sytytystulpasta tahattoman käynnistyksen estämiseksi.
- Älä käytä moottoria sisällä, paitsi käynnistäessäsi sen ja siirtäessäsi lumilingon sisään tai ulos rakennuksesta. Avaa ulko-ovet. Pakokaasut ovat vaarallisia.
- Älä linkoa lunta rinteiden poikkisuunnassa. Noudata erittäin suurta varovaisuutta vaihtaessasi suuntaa rinteillä. Älä yritä lingota lunta jyrkiltä rinteiltä.
- Älä koskaan käytä lumilinkoa ilman asianmukaisia suojuksia, levyjä tai muita suojalaitteita.
- Älä koskaan käytä lumilinkoa lähellä lasisia rakennelmia, autoja, ikkunoita, keräyspisteitä ynnä muita, ellei ole säätänyt lumen heittokulmaa oikein. Pidä lapset ja lemmikit etäällä.
- Älä ylikuormita konetta yrittämällä lingota lunta liian nopeasti.

- Älä koskaan käytä konetta liukkaalla alustalla suurilla kuljetusnopeuksilla. Ole varovainen peruuttaessasi.
- Älä koskaan suuntaa heittosuppiloo sivullisia kohti tai anna kenenkään olla laitteen edessä.
- Kytke voimansiirto irti kokoojasta/siipipyörästä, kun lumilinkoa kuljetetaan tai kun se ei ole käytössä.
- Käytä vain lumilingon valmistajan hyväksymiä lisälaitteita ja varusteita, kuten pyöräpainoja, vastapainoja ja hyttejä.
- Älä koskaan käytä lumilinkoa, jos näkyvyys on huono tai on liian hämärää. Varmista, että pysyt pystyssä, ja pidä kahvoista kunnolla kiinni. Käytä laitetta kävellen, älä juokse.
- Älä koskaan käytä lumilinkoa, jos näkyvyys on huono tai on liian hämärää.
- Noudata kaikkia mahdollisia varotoimia, kun jätät koneen ilman valvontaa. Siirrä vaihde vapaalle, kytke seisontajarru, sammuta moottori ja irrota avain.

Kunnossapito ja varastointi

- Tarkasta kaikkien kiinnittimien asianmukainen kireys säännöllisesti, jotta laite pysyy turvallisessa käyttökunnossa.
- Jos säiliössä on polttoainetta, älä varastoi konetta rakennukseen, jossa on palovaaran mahdollistavia tekijöitä, kuten kuumavesivaraajia, lämmittimiä, kuivausrumpuja jne. Anna moottorin jäähtyä, ennen kuin varastoit koneen suljettuun tilaan.
- Katso lisäohjeet omistajan oppaasta, jos aiot varastoida lumilingon pitkäksi aikaa.
- Pidä turva- ja käyttöohjekilvet hyvässä kunnossa ja vaihda ne tarvittaessa.
- Käytä laitetta vielä muutama minuutti linkoamisen jälkeen, jotta kokooja/siipipyörä ei pääse jäätymään.

Toro-lumilingon turvaohjeet

Seuraavassa luettelossa on erityisesti Toron tuotteisiin liittyvää turvallisuustietoa tai muita turvallisuustietoja, jotka sinun on tiedettävä.

- **Pyörivät roottorilavat voivat vammauttaa sormia tai käsiä.** Pysy kahvojen takana ja kaukana heittoaukosta lumilinkoa käyttäessäsi. **Pidä kasvot, kädet, jalat ja muut kehon osat ja vaatteet etäällä liikkuvista tai pyörivistä osista.**
- Ennen kuin säädät, puhdistat, korjaat tai tarkastat lumilinkoa ja ennen kuin poistat tukoksen heittosuppilosta, **sammuta moottori, irrota avain ja odota, että kaikki liikkuvat osat pysähtyvät.**

- Poista tukokset heittosuppilosta lumenpoistotyökalun avulla, **ei käsin**.
- Sammuta moottori, irrota avain ja odota, että kaikki liikkuvat osat pysähtyvät **ennen** kuin poistut käyttöpaikalta.
- Älä käytä löysii vaatteita, jotka voivat tarttua liikkuviin osiin.
- Jos jokin suojus, turvalaite tai kilpi on vahingoittunut, epäselvä tai kadonnut, korjaa tai vaihda se ennen laitteen käyttämistä. Kiristä myös löysällä olevat kiinnittimet.
- **Älä** tupakoi, kun käsittelet bensiiniä.
- **Älä** käytä lumilinkoa katolla.
- Älä kosketa moottoria sen ollessa käynnissä tai heti sen pysähtymisen jälkeen, sillä kuuma moottori voi aiheuttaa palovammoja.
- Tee vain tässä käyttöoppaassa kuvattuja kunnossapitotoimia. Sammuta moottori, irrota avain ja irrota sytytystulpan johto ennen kuin huollat, korjaat tai säädät laitetta. Jos laitteeseen tarvitsee tehdä suurehkoja korjauksia, ota yhteys valtuutettuun huoltoon.
- Älä muuta moottorin kierrosnopeuden säätimen asetuksia.
- Jos lumilinko varastoidaan yli 30 päivän ajaksi, tyhjennä polttoainesäiliö mahdollisen vaaratilanteen välttämiseksi. Polttoaine on varastoitava hyväksytyyn polttoaineastiaan. Irrota avain virtalukosta ennen lumilingon varastointia.
- Hanki vain aitoja Toro-varaosia ja -lisävarusteita.

Äänenpaine

Tämän laitteen äänenpainetaso käyttäjän korvan kohdalla on 87 dBA (kaikki mallit paitsi 38657) tai 91 dBA (vain malli 38657), johon sisältyy epävarmuusarvo (K) 1 dBA. Äänenpainetaso on määritetty standardissa EN ISO 11201 kuvatun menettelyn mukaisesti.

Ääniteho

Tämän laitteen taattu äänitehon taso on 102 dBA (kaikki mallit paitsi 38657) tai 105 dBA (vain malli 38657), johon sisältyy epävarmuusarvo (K) 2 dBA. Äänitehon taso on määritetty standardissa EN ISO 3744 kuvatun menettelyn mukaisesti.

Värinä

Vasemmalle kädelle mitattu värinätaaso = 3,4 m/s² (kaikki mallit paitsi 38657) tai 7,1 m/s² (vain malli 38657)

Oikealle kädelle mitattu värinätaaso = 4,5 m/s² (kaikki mallit paitsi 38657) tai 5,5 m/s² (vain malli 38657)

Epävarmuusarvo (K) = 2,3 m/s² (kaikki mallit paitsi 38657) tai 2,8 m/s² (vain malli 38657)

Mitatut arvot on määritetty standardissa EN ISO 20643 määritetyn menettelyn mukaisesti.

Turva- ja ohjetarrat

Tärkeää: Turva- ja ohjetarrat on sijoitettu mahdollisesti vaarallisten alueiden lähelle. Vaihda vaurioituneet tarrat.

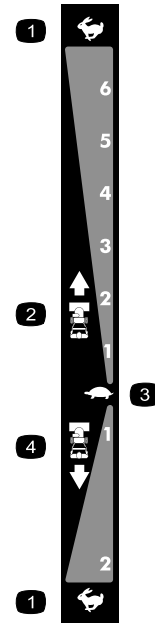

106-4525

Varaosanro 112-6633

- | | |
|-----------------------|---------------------|
| 1. Nopea | 3. Hidas |
| 2. Nopeudet eteenpäin | 4. Peruutusnopeudet |



107-3040

1. Loukkaantumisvaara (siipipyörä ja kierukkaterä) – pidä sivulliset turvallisen etäisyyden päässä lumilingosta.

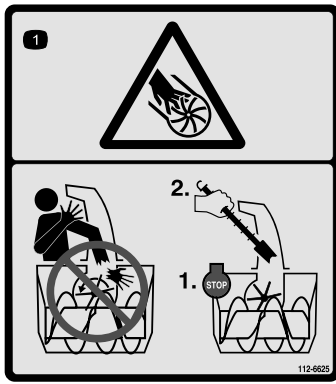

112-6625

Varaosanro 112-6629

1. Siipipyörän aiheuttama loukkaantumisvaara – älä laita kättä suppiloon. Sammuta moottori ennen kuin poistut käyttäjän paikalta.

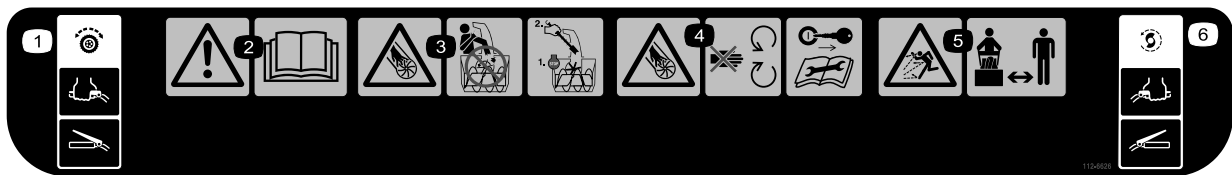

112-6626

1. Vetopyörä – kytke päälle puristamalla vipua; kytke pois päältä vapauttamalla vipu.
2. Vaara – lue käyttöopas.
3. Siipipyörän aiheuttama loukkaantumisvaara – älä laita kättä suppiloon. Sammuta moottori ennen kuin poistut käyttäjän paikalta.
4. Siipipyörän ja kierukkaterän aiheuttama loukkaantumisvaara – pysy kaukana liikkuvista osista. Pidä kaikki suojukset ja suojalevyt paikallaan. Irrota virta-avain ja lue ohjeet ennen kunnostus- tai huoltotoita.
5. Esineiden sinkoutumisvaara – pidä sivulliset turvallisen matkan päässä koneesta.
6. Kierukkaterän/siipipyörän käyttö – kytke puristamalla vipua; kytke irti vapauttamalla vipu.



112-6627

1. Kääntyminen vasemmalle
2. Vetopyörä – kytke päälle puristamalla vipua; kytke pois päältä vapauttamalla vipu.
3. Vaara – lue käyttöopas.
4. Siipipyörän aiheuttama loukkaantumisvaara – älä laita kättä suppiloon. Sammuta moottori ennen kuin poistut käyttäjän paikalta.
5. Siipipyörän aiheuttama loukkaantumisvaara – pysy etäällä liikkuvista osista. Irrota virta-avain ja lue ohjeet ennen kunnostus- tai huoltotoita.
6. Esineiden sinkoutumisvaara – pidä sivulliset turvallisen matkan päässä koneesta.
7. Kierukkaterän/siipipyörän käyttö – kytke puristamalla vipua; kytke irti vapauttamalla vipu.
8. Kääntyminen oikealle



Briggs & Stratton, osanro 273676

1. Pysäytys
2. Hidas
3. Nopea

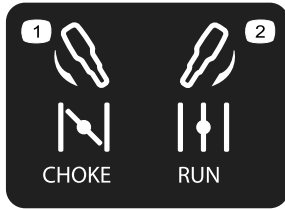

Briggs & Stratton, osanro 275949

1. Rikastin päällä (rikastus)
2. Rikastin pois (käynnissä)



Briggs & Stratton, osanro 276925

1. Vaara: lue käyttöopas.
2. Vaara: tulipalovaara.
3. Vaara: myrkyllisten kaasujen hengittämisaara.
4. Vaara: kuuma pinta / palovammavaara.

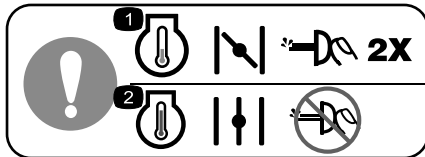

Briggs & Stratton, osanro 277566

1. Kun käynnistät kylmää moottoria, sulje rikastin ja paina käsisyöttöpumppua kaksi kertaa.
2. Kun käynnistät lämmintä moottoria, avaa rikastin ja älä paina käsisyöttöpumppua.

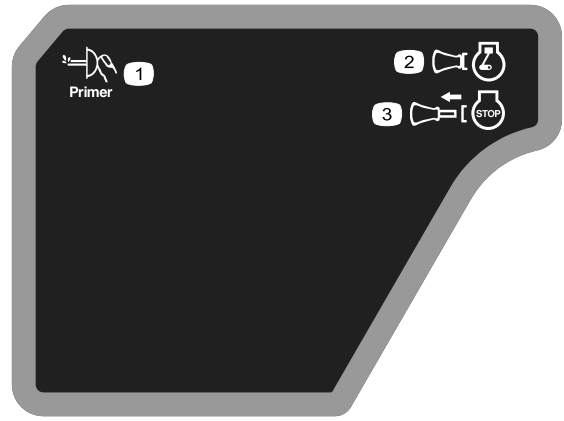

Briggs & Stratton, osanro 277588

1. Käsisyöttöpumppu
2. Virta-avain sisällä (moottori – käynnissä)
3. Virta-avain pois (moottori – sammutus)



Briggs & Stratton, osanro 278866

1. Polttoaine – päällä
2. Polttoaine – pois

Käyttöönotto

Irralliset osat

Tarkista alla olevasta taulukosta, että kaikki osat on toimitettu.

Ohjeet	Kuvaus	Määrä	Käyttökohde
1	Kahvan pultit Jousialuslaatat Lukkomutterit	4 4 4	Asenna yläkahva.
2	Mitään osia ei tarvita	–	Asenna pyörän kytkinvaijerin päät
3	Mitään osia ei tarvita	–	Asenna vetopyörän vivusto.
4	Lukkopultit Lukkomutterit	2 2	Asenna suppilon ohjaustanko.
5	Nippuside	1	Kytke johto valonheittimeen.
6	Mitään osia ei tarvita	–	Lisää moottoriin öljyä.
7	Mitään osia ei tarvita	–	Tarkista rengaspaine.
8	Mitään osia ei tarvita	–	Tarkista jalakset.
9	Mitään osia ei tarvita	–	Tarkista vetopyörän toiminta.

1

Yläkahvan asennus

Vaiheeseen tarvittavat osat:

4	Kahvan pultit
4	Jousialuslaatat
4	Lukkomutterit

Ohjeet

Huomaa: Älä irrota kuminauhaa kaapeleista, ennen kuin olet asentanut yläkahvan.

1. Nosta ja käännä yläkahvaa ja sijoita se alakahvan yläpuolelle (Kuva 3).

Tärkeää: Vie Quick Stickiin kiinnitettyt johdot yläkahvan jalkojen sisään ja varmista, että johdot ja valon johto eivät jää puristuksiin kahvaosien väliin.

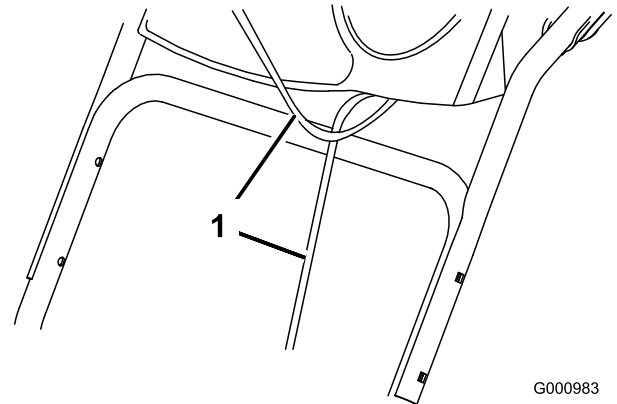

Kuva 3

1. Johdot

2. Kiinnitä yläkahva paikalleen neljällä kahvapultilla, neljällä kaarevalla aluslaatatalla ja neljällä lukkomutterilla (Kuva 4).

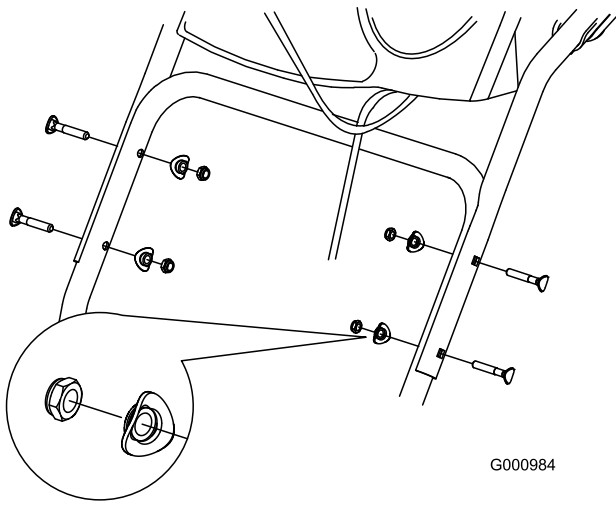

Kuva 4

2

Pyörän kytkinvaijerin päiden asennus

Mitään osia ei tarvita

Ohjeet

Vain mallit 38633, 38637 ja 38657

1. Irrota vaijerin päät alakahvasta (Kuva 5).

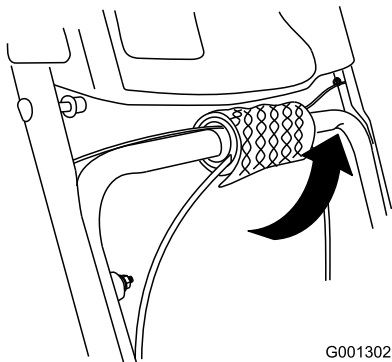

Kuva 5

2. Vie vasemman tai oikean vivun pää alakahvan yli ja työnnä vaijerin pää vastaavan pyörän kytkinvivussa olevaan reikään (Kuva 6).

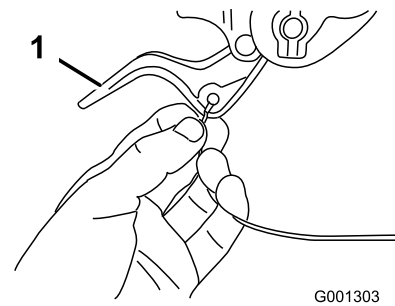

Kuva 6

1. Pyörän kytkinvipu

3. Irrota mutteri ja aluslaatta kahvasta, kiinnitä vaijerin pidätin kahvaan, asenna aluslaatta ja mutteri ja kiristä mutteri käsin (Kuva 7).

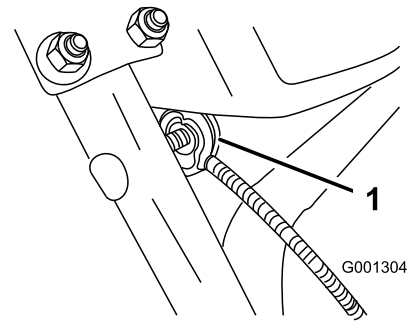

Kuva 7

1. Vaijerin pidätin (2)

Tärkeää: Varmista, että vaijerin pidättimen kaareva puoli on kahvaa vasten ja että vaijeri on viety pidättimen pultin alitse. Vaijerin on oltava suorassa linjassa vaijerin pidättimestä pyörän kytkinvivun kiinnityskohtaan.

4. Vedä vaijerin vaippaa varovasti alas, kunnes pyörän kytkinvipu on alhaalla eikä vaijerissa ole löysää, ja kiristä sitten vaijerin pidättimen mutteri tiukasti (Kuva 8).

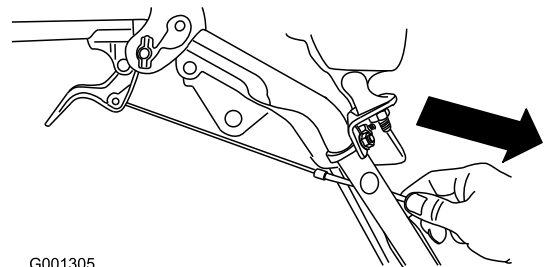

Kuva 8

5. Purista vipu kokonaan ja tarkista sitten kahvan alaosan ja pyörän kytkinvivun pään välinen rako (Kuva 9).

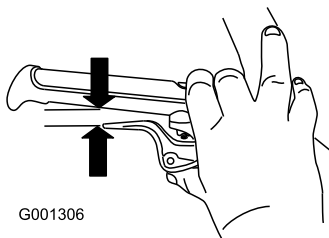

Kuva 9

Huomaa: Raon tulee olla noin lyijykynän paksuinen (6 mm) Jos rako on suurempi, löysää vaijerin pidättimen mutteria, vedä vaijerin vaippaa hieman ylös, kiristä vaijerin pidättimen mutteri ja tarkista rako uudelleen.

6. Toista vaiheet 2–5 toiselle vaijerille.

3

Vetopyörän vivuston asennus

Mitään osia ei tarvita

Ohjeet

1. Irrota sokka ja aluslaatta nopeudensäätötangon alapäästä ja aseta tangon alapää nostovarteen siten, että nopeudensäätötangon kaareva pää osoittaa taaksepäin (Kuva 10).

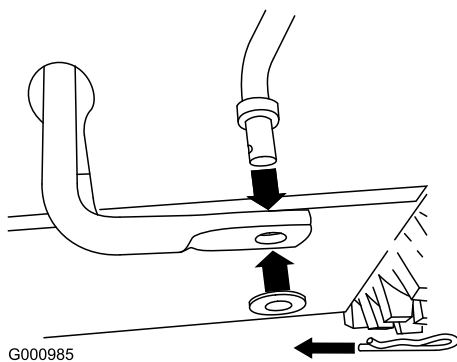

Kuva 10

2. Kiinnitä nopeudensäätötangon alapää paikalleen aiemmin irrotetulla aluslaattalla ja sokalla.
3. Irrota sokka ja ulommainen aluslaatta nopeudensäätötangon yläosassa sijaitsevasta keskiötapistä (Kuva 11).

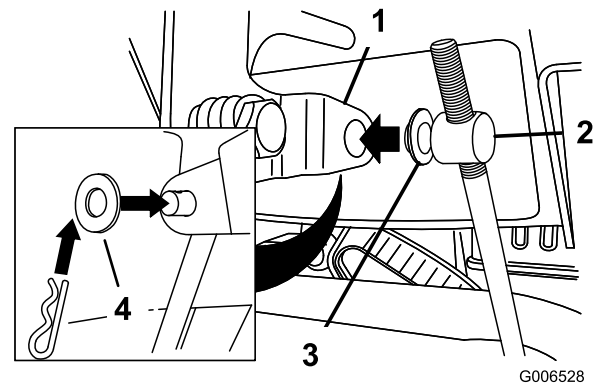

Kuva 11

1. Nopeudensäätimen vipu
2. Keskiötappi
3. Sisempi aluslaatta
4. Ulompi aluslaatta

Huomaa: Asennuksen helpottamiseksi jätä litteä aluslaatta keskiötappiin (Kuva 11).

4. Siirrä nopeudensäätimen vipu asentoon R2.
5. Käännä alempi nostovarsi kokonaan ylöspäin (vastapäivään) (Kuva 12).

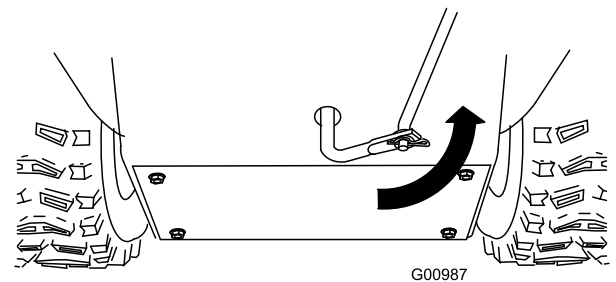

Kuva 12

6. Nosta nopeudensäätötankoa ja asenna keskiötappi nopeudensäätövivun reikään (Kuva 11).

Huomaa: Jos keskiötappi ei sovi reikään, kun nostat nopeudensäätötankoa, käännä keskiötappia ylös- tai alaspäin nopeudensäätötangossa, kunnes se sopii reikään.

7. Kiinnitä keskiötappi ja nopeudensäätötangon yläpää paikalleen aiemmin irrotetulla ulommaisella aluslaattalla ja sokalla.

Huomaa: Asennus on helpompaa, jos katsot nopeudenvälitsimessä olevaan aukkoon (Kuva 13).

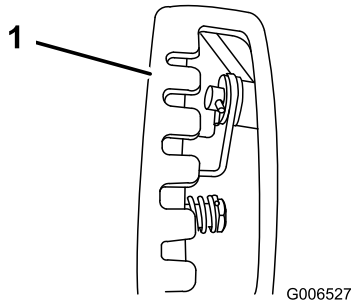

Kuva 13

1. Nopeudenvälitsin

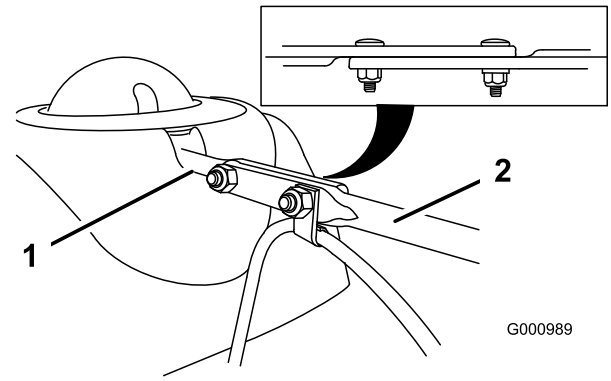

Kuva 14

1. Lyhyt tanko
2. Suppilon pitkä ohjaustanko

4

Suppilon ohjaustangon asennus

Vaiheeseen tarvittavat osat:

2	Lukkopultit
2	Lukkomutterit

Ohjeet

1. Avaa Quick Stick ja käännä sitä niin, että se on pystyssä ja keskellä.
2. Paina sinistä liipaisimen päätä alas ja pidä sitä alhaalla samalla kun vedät vivun kokonaan taaksepäin.

Huomaa: Heittosuppilon ja suuntaimen tulee osoittaa eteenpäin. Jos näin ei ole, pidä sinistä liipaisimen päätä alhaalla (mutta älä liikuta Quick Stickiä) ja käännä heittosuppiloa, kunnes ne osoittavat eteenpäin.

3. Kohdista suppilon pitkän ohjaustangon litteä takaosa ohjauspaneelin etuosasta lähtevän lyhyen tangon litteän etuosan kanssa siten, että ne ovat sisäkkäin (Kuva 14).

4. Asenna tangon etupää suppilon hammaspyörän suojuksen takana olevaan aukkoon, kunnes se liikuu paikalleen suppilon hammaspyörään (Kuva 15).

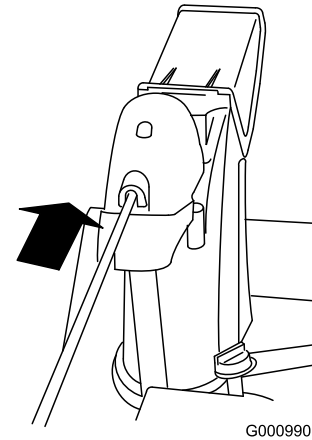

Kuva 15

5. Kohdista tankojen sisäkkäin olevien päiden reiät ja aseta lyhyen tangon läpi kaksi lukkopulttia (irto-osien pussista) lumilingon vasemmalta puolelta (käyttäjän paikalta käsin katsottuna).
6. Aseta suuntaimen kaapelia kannattava kaapelipuristin etummaiseen lukkopulttiin ja kiinnitä lukkopultit paikoilleen lukkomuttereilla (irto-osien pussista) (Kuva 16).

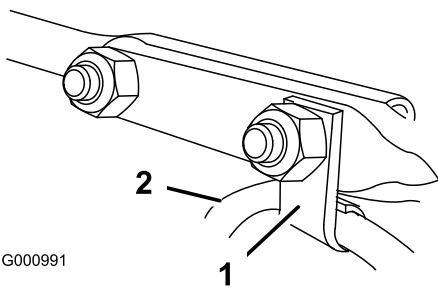

G000991

Kuva 16

1. Kaapelipuristin 2. Suuntaimen kaapeli

7. Pidä liipaisimen sinistä päätä alhaalla ja varmista, että suppilo ja suuntain toimivat oikein kääntämällä Quick Stickiä ympäri.

5

Johdon kytkeminen valonheittimeen

Vaiheeseen tarvittavat osat:

1	Nippuside
---	-----------

Ohjeet

Vain mallit 38633, 38637 ja 38639

1. Kiinnitä johdon irrallisen pään johdinliitin valonheittimen takaosaan, kunnes se on tiukasti paikallaan (Kuva 17).

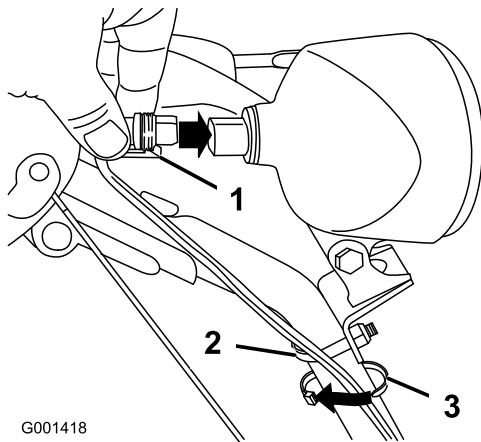

G001418

Kuva 17

1. Johdinliittimen muovinipistin 2. U-pultti 3. Nippuside

Huomaa: Varmista, että johdinliittimen muovinipistin on alhaalla (Kuva 17).

2. Kiinnitä nippuside (irto-osien pussista) johdon ja kahvan ympärille noin 2,5 cm U-pultin alapuolelle (Kuva 17).

6

Öljyn lisääminen moottoriin

Mitään osia ei tarvita

Ohjeet

Lumilingon moottorin kampikammioon on tehtaalla lisätty öljyä.

Huomaa: Tarkista ennen moottorin käynnistämistä moottoriöljyn taso ja lisää öljyä tarvittaessa.

Käytä autoissa käytettävää puhdistava öljyä, jolla on API:n huoltoluokitus SF, SG, SH, SJ, SL tai korkeampi. Katso lisätietoja moottorin omistajan käsikirjasta.

Kuva 18: valitse kuvan avulla paras öljyn viskositeetti odotettavissa olevan ulkoilman lämpötila-alueen mukaan.

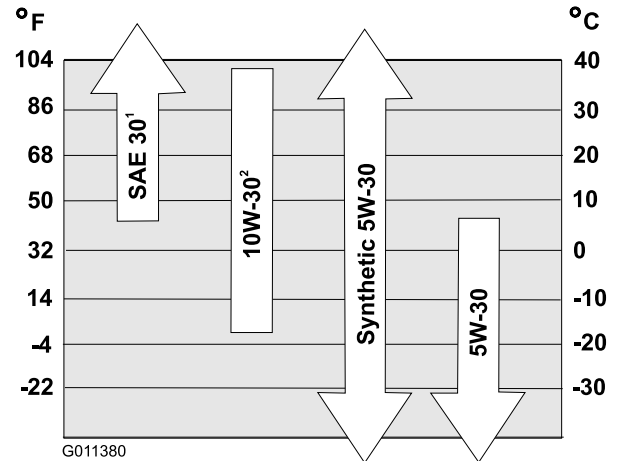

G011380

Kuva 18

1. SAE 30 -öljyn käyttö alle 4 °C:n ulkoilman lämpötiloissa voi aiheuttaa käynnistysongelmia.
2. 10W-30-öljyn käyttö yli 27 °C:n ulkoilman lämpötiloissa voi lisätä öljyn kulutusta. Tästä syystä öljymäärä on tarkastettava useammin näissä olosuhteissa.

Moottorin öljytilavuudet

Malli	Moottorin öljytilavuus
38597	0,53–0,59 l
38629	
38633	
38637	
38639	
38657	0,77–0,83 l

1. Irrota mittatikku ja kaada öljy **hitaasti** öljyntäyttöputken siten, että öljyn määrä nousee mittatikuksen Full-merkin tasalle. **Älä täytä liikaa** (Kuva 19). Katso huolto-ohjeiden kohta Moottorin öljymäärän tarkistus.

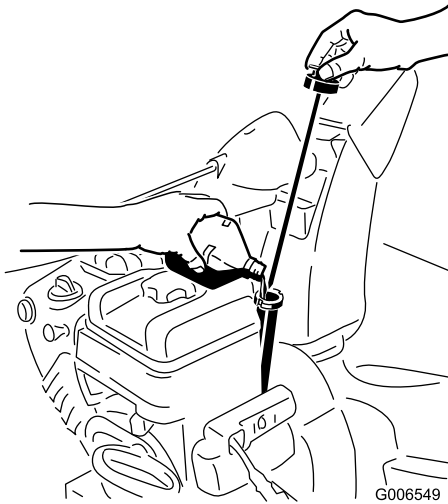

Kuva 19

2. Asenna mittatikku tukevasti paikalleen.

Huomaa: Älä läikytä öljyä öljyntäyttöputken ympärille. Öljy saattaa valua vetopyörän osiin ja heikentää vetopyörän pitoa.

7

Rengaspaineen tarkistus

Mitään osia ei tarvita

Ohjeet

Renkaat on ylitäytetty tehtaalla kuljetusta varten. Vähennä painetta saman verran kummastakin renkaasta eli noin 116–137 kPa:iin (17–20 psi).

8

Jalasten tarkistus

Mitään osia ei tarvita

Ohjeet

Katso Jalasten tarkistus ja säätö kohdasta Huolto.

9

Vetopyörän toiminnan tarkistus

Mitään osia ei tarvita

Ohjeet

VAROITUS

Jos vetopyörää ei ole säädetty oikein, lumilinko saattaa liikkua väärään suuntaan ja aiheuttaa tapaturman ja/tai omaisuusvahinkoja.

Tarkista vetopyörä huolellisesti ja säädä tarvittaessa oikein.

1. Käynnistä moottori. Katso kohta Moottorin käynnistys.
2. Siirrä nopeudenvältsin asentoon R1. Katso kohta Nopeudenvältsimen käyttö.
3. Paina vasenta vipua (vetovipua) kädensijaa kohti (Kuva 20).

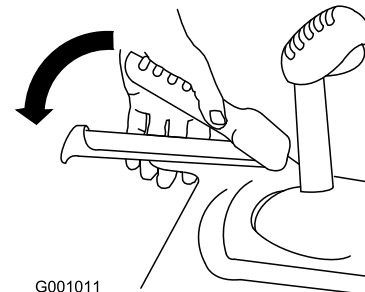

Kuva 20

Lumilingon pitäisi liikkua taaksepäin. Jos lumilinko ei liiku tai se liikkuu eteenpäin, toimi seuraavasti:

- A. Vapauta vetovipu ja sammuta moottori.

Laitteen yleiskatsaus

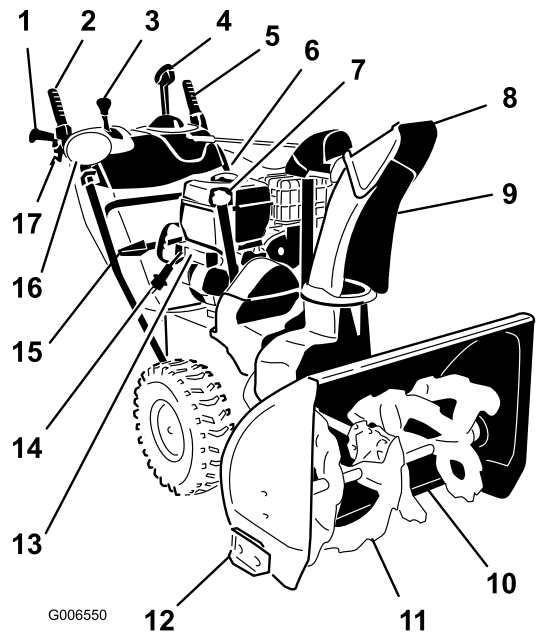

Kuva 21

- B. Irrota keskiötappi nopeudenvälitsimen vivusta (Kuva 11).
 - C. Kierrä keskiötappia alaspäin (myötäpäivään) nopeudensäätötangossa (Kuva 11).
 - D. Kiinnitä keskiötappi nopeudenvälitsimen vipuun (Kuva 11).
4. Vapauta vetovipu.
 5. Siirrä nopeudenvälitsin asentoon 1. Katso kohta Nopeudenvälitsimen käyttö.
 6. Paina vasenta vipua (vetovipua) kädensijaa kohti (Kuva 20).
- Lumilingon pitäisi liikkua eteenpäin. Jos lumilinko ei liiku tai se liikkuu taaksepäin, toimi seuraavasti:
- A. Vapauta vetovipu ja sammuta moottori.
 - B. Irrota keskiötappi nopeudenvälitsimen vivusta (Kuva 11).
 - C. Kierrä keskiötappia ylöspäin (vastapäivään) nopeudensäätötangossa (Kuva 11).
 - D. Kiinnitä keskiötappi nopeudenvälitsimen vipuun (Kuva 11).
7. Jos teit säätöjä, toista tätä toimenpidettä, kunnes säätöjä ei enää tarvita.

Tärkeää: Jos lumilinko liikkuu, kun vetovipu on vapaana, tarkista vetokaapeli (katso kohta Vetokaapelin tarkistus ja säätö) tai vie lumilinko valtuutettuun huoltoliikkeeseen huollettavaksi.

- | | |
|---|---|
| 1. Kädensija (2) | 10. Työntölevy |
| 2. Kierukkaterän/siipipyörän vipu | 11. Kierukkaterä |
| 3. Nopeudenvälitsimen vipu | 12. J alas (2) |
| 4. Quick Stick™ -heittosuppilon ohjaustanko | 13. Sähkökäynnistyspainike (ei mallissa 38597) |
| 5. Vetovipu | 14. Sähkökäynnistimen liitin (ei mallissa 38597) |
| 6. Polttoainesäiliön korkki | 15. Lumenpoistotyökalu |
| 7. Moottoriöljyn täyttöputki / mittatikku | 16. Ajovalo (vain mallit 38633, 38637, 38639 ja 38657) |
| 8. Suppilon suuntain | 17. Pyörän kytkinvipu (2) (vain mallit 38633, 38637 ja 38657) |
| 9. Heittosuppilo | |

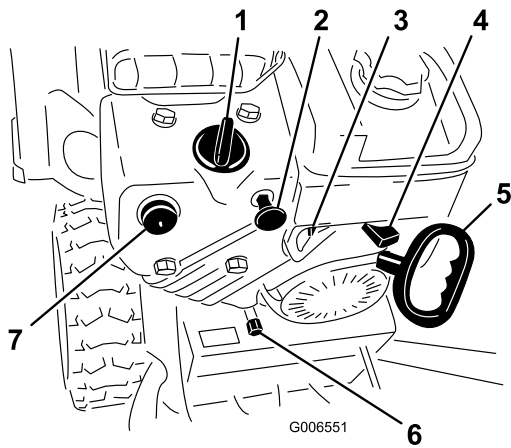

Kuva 22

- | | |
|------------------------|-------------------------|
| 1. Rikastin | 5. Narukäynnistin |
| 2. Virtalukko | 6. Öljyntyhjennystulppa |
| 3. Polttoaineventtiili | 7. Käsisyöttöpumppu |
| 4. Kaasuvipu | |

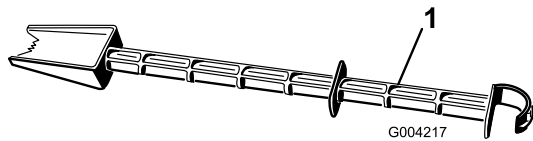

Kuva 23

1. Lumenpoistotyökalu (kiinni kahvassa)

Käyttö

Huomaa: Koneen vasen ja oikea puoli määritellään normaalista käyttöasennosta käsin.

Vapaakäynti tai itsevetolaitteiston käyttö

Vain mallit 38597, 38629 ja 38639

Poista itsevetolaitteisto (vapaakäynti) käytöstä varastoinnin ajaksi työntämällä pyörät sisäänpäin ja asettamalla akselitapit ulompien akselireikien läpi niin, että ne eivät mene pyörännapojen läpi (Kuva 24).

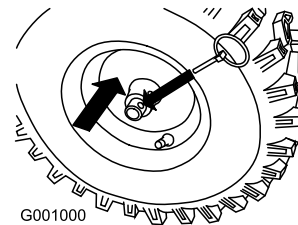

Kuva 24

Kytke itsevetolaitteisto lumilingon käyttöä varten työntämällä pyörät ulospäin ja asettamalla akselitapit pyörännapojen reikien ja sisempien akselireikien läpi (Kuva 25).

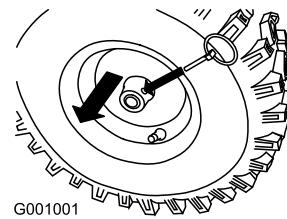

Kuva 25

Polttoainesäiliön täyttö

⚠ HENGENVAARA

Bensiini on erittäin tulenarkaa ja räjähdysherkkää. Bensiinin aiheuttama tulipalo tai räjähdys voi aiheuttaa palovammoja.

- Aseta säiliö ja/tai lumilinko maahan ennen polttoaineen lisäystä. Älä aseta niitä ajoneuvoon tai minkään esineen päälle. Muutoin staattinen purkaus voi sytyttää bensiinin.
- Täytä polttoainesäiliö ulkona, moottorin ollessa kylmänä. Pyyhi läikkynyt polttoaine pois.
- Älä käsittele bensiiniä tupakoidessasi tai avotulen tai kipinöiden lähellä.
- Säilytä bensiiniä sille hyväksytyssä säiliössä ja poissa lasten ulottuvilta.

Täytä polttoainesäiliö tuoreella, matalaoktaanisella lyijyttömällä bensiinillä (Kuva 26).

Tärkeää: Käynnistysongelmien vähentämiseksi lisää polttoaineeseen polttoaineen stabilointiainetta ympäri vuoden. Sekoita stabilointiaine alle 30 päivää vanhaan bensiiniin. *Älä lisää bensiiniin öljyä.*

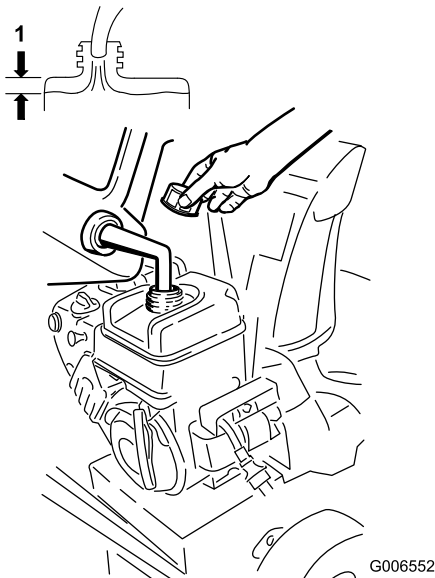

Kuva 26

1. 3,8 cm

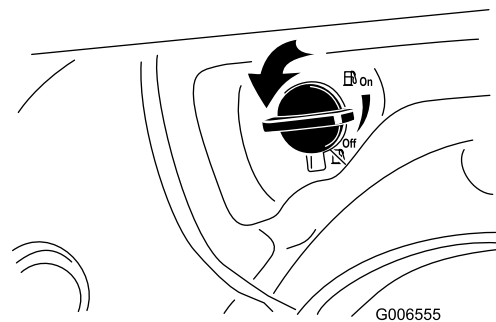

Kuva 27

3. Työnnä virta-avain lukkoon (Kuva 28).

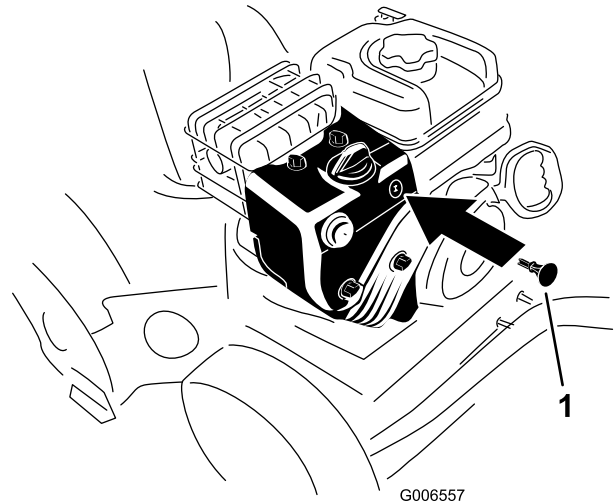

Kuva 28

1. Virta-avain

4. Paina käsisyöttöpumppua lujasti peukalolla kaksi kertaa (-9°C tai yli) tai 4 kertaa (alle -9°C) ja pidä sitä painettuna sekunnin ajan aina ennen vapauttamista (Kuva 29).

Moottorin käynnistys

1. Tarkista moottorin öljymäärä. Katso huolto-ohjeiden kohta Moottorin öljymäärän tarkistus.
2. Avaa polttoaineventtiili kiertämällä sitä vastapäivään 1/4-kierrosta (Kuva 27).

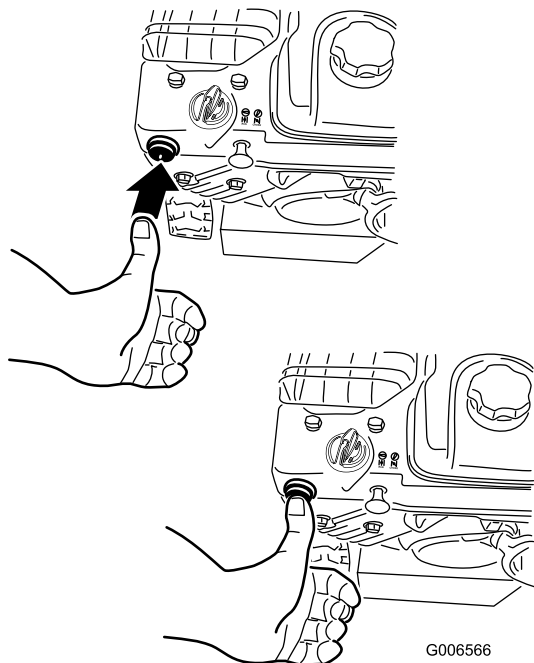

Kuva 29

G006566

5. Kierrä rikastin Rikastus-asentoon (Kuva 30).

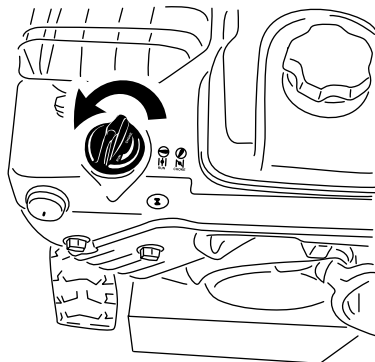

G006556

Kuva 30

6. Siirrä kaasuvipu nopealle (Kuva 31).

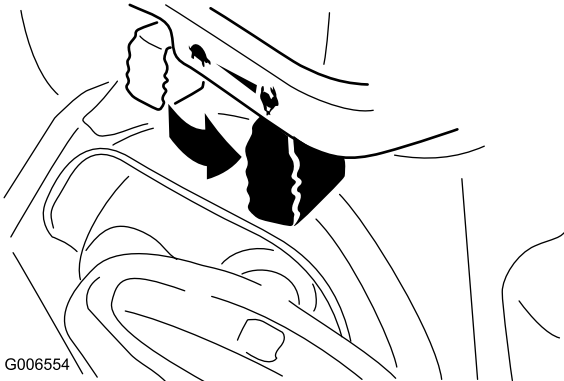

G006554

Kuva 31

7. Käynnistä lumilinko vetämällä narukäynnistintä tai painamalla sähkökäynnistyspainiketta (ei mallissa 38597) (Kuva 32).

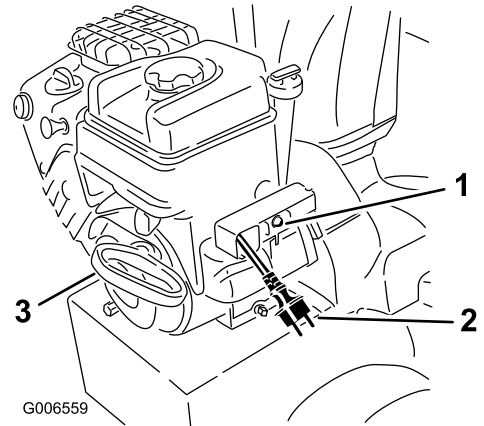

G006559

Kuva 32

1. Sähkökäynnistyspainike (ei mallissa 38597)
2. Sähkökäynnistimen liitin (ei mallissa 38597)
3. Narukäynnistin

Huomaa: Sähkökäynnistintä käytettäessä virtajohto on kytkettävä ensin sähkökäynnistimen liittimeen ja sitten sähköpistorasiaan (ei malli 38597).

Tärkeää: Käytä sähkökäynnistintä lyhyissä jaksoissa, jotta se ei vaurioidu (enintään viisi sekuntia kerrallaan, ja pidä käynnistysyritysten välillä minuutin tauko). Jos moottori ei vielä käänny, vie lumilinko huollettavaksi valtuutettuun huoltoliikkeeseen (ei malli 38597).

8. Irrota virtajohto ensin sähköpistorasiasta ja sitten lumilingosta (ei malli 38597).
9. Anna moottorin lämmetä usean minuutin ajan ja siirrä sitten rikastin Käynnissä-asentoon. Odota ennen rikastimen säätöä, että moottori käy tasaisesti.

VAROITUS

Jos lumilingon virtajohto jätetään kiinni virtaliitäntään, joku voi vahingossa käynnistää sen ja aiheuttaa tapaturman tai omaisuusvahingon.

Irrota virtajohto aina, kun lumilinkoa ei käytetä.

Moottorin pysäytys

1. Siirrä kaasu Hidas-asentoon ja sitten Pysäytys-asentoon (Kuva 33).



G006560

Kuva 33

2. Odota, että kaikki liikkuvat osat ovat pysähtyneet, ennen kuin poistut käyttäjän paikalta.
3. Irrota avain virtalukosta.
4. Sulje polttoaineventtiili kääntämällä sitä myötäpäivään (Kuva 34).

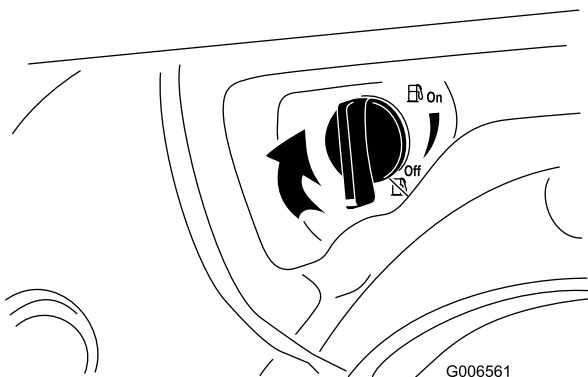

G006561

Kuva 34

5. Vedä narukäynnistintä kolme tai neljä kertaa. Tämä estää narukäynnistimen jäämisen.

Vetopyöräkäyttö

▲ VAROITUS

Jos vetopyörää ei ole säädetty oikein, lumilinko saattaa liikkua väärään suuntaan ja aiheuttaa tapaturman ja/tai omaisuusvahinkoja.

Tarkista vetopyörä huolellisesti ja säädä tarvittaessa oikein. Katso lisätietoja käyttöönnotto-ohjeiden kohdasta Vetopyörän toiminnan tarkistus.

Tärkeää: Jos lumilinko liikkuu, kun vetovipu on vapaana, tarkista vetokaapeli (katso kohta Vetokaapelin tarkistus ja säätö) tai vie lumilinko valtuutettuun huoltoliikkeeseen huollettavaksi.

1. Kytke vetopyöräkäyttö puristamalla vasenta vipua (vetovipua) kädensijaa kohti (Kuva 35).

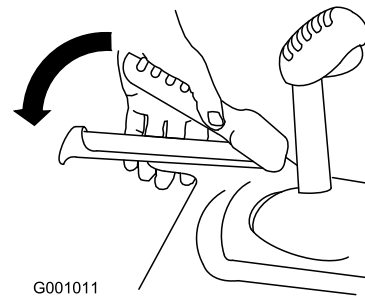

G001011

Kuva 35

2. Kytke vetopyörä irti vapauttamalla vetovipu.

Pyörän kytkinvipujen käyttö

Vain mallit 38637 ja 38657

Pyörän kytkinvivun avulla voidaan toisen tai molempien pyörien käyttö kytkeä pois tilapäisesti, kun vetopyöräkäytön vipu on kytketty. Tämä helpottaa lumilingon kääntämistä ja ohjausta.

Huomaa: Kun vetovipua pidetään kahvaa vasten, molempien pyörien veto kytkeytyy.

Kun haluat kääntää lumilinkoa oikealle, nosta oikean pyörän kytkinvipu ja purista sitä kahvaa kohden (Kuva 36).

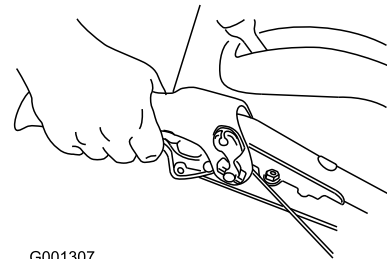

G001307

Kuva 36

Huomaa: Tämä kytkee vedon pois oikeasta pyörästä. Vasen pyörä vetää edelleen, ja lumilinko kääntyy oikealle.

Huomaa: Kun vasemman pyörän kytkinvipua painetaan, lumilinko kääntyy vasemmalle.

Kun olet kääntynyt, vapauta pyörän kytkinvipu, jolloin veto kytkeytyy takaisin molempiin pyöriin (Kuva 37).

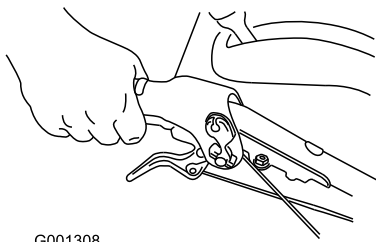

G001308

Kuva 37

Vasemman tai oikean pyörän kytkinvipua hetkellisesti painamalla voidaan myös auttaa pitämään lumilinko suorassa linjassa varsinkin syvässä lumessa.

Kun molempien pyörien kytkinvipuja painetaan yhtä aikaa, molempien pyörien veto kytkeytyy pois. Näin lumilinkoa voidaan siirtää käsin taaksepäin pysäyttämättä sitä peruutusvaihteelle vaihtoa varten. Lisäksi se helpottaa lumilingon ohjaamista ja kuljettamista, kun moottori ei ole käynnissä.

Nopeudenvaihtimen käyttö

Nopeudenvaihtimessa on kuusi vaihdetta eteenpäin ja kaksi vaihdetta taaksepäin. Vaihda nopeutta vapauttamalla vetovipu ja siirtämällä nopeudenvaihtin haluttuun asentoon (Kuva 38). Vipu lukittuu loveen kunkin vaihteen kohdalla.

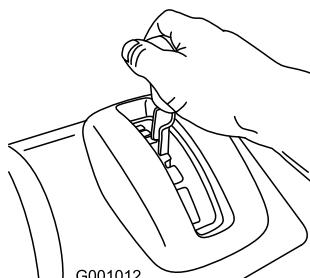

G001012

Kuva 38

Kierukkaterä/siipipyöräkäyttö

1. Kytke kierukkaterä-/siipipyöräkäyttö päälle puristamalla oikeaa (kierukkaterän/siipipyörän) vipua kädensijaa kohti (Kuva 39).

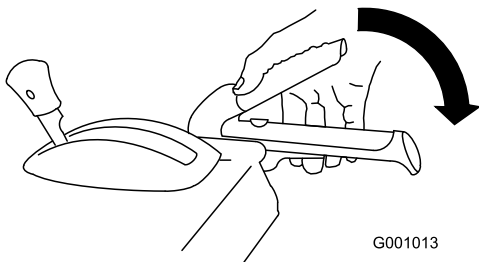

G001013

Kuva 39

2. Pysäytä kierukkaterä ja siipipyörä vapauttamalla oikeanpuoleinen vipu.

Tärkeää: Kun sekä kierukkaterän/siipipyörän vipu että vetovipu ovat käytössä, vetovipu lukitsee kierukkaterän/siipipyörän vivun, jolloin oikea käsi jää vapaaksi. Saat vapautettua kummankin vivun vapauttamalla vasemmanpuoleisen vivun eli vetovivun.

3. Jos kierukkaterä ja siipipyörä jatkavat pyörimistä kierukkaterän/siipipyörän vivun vapauttamisen jälkeen, älä käytä lumilinkoa. Tarkista kierukkaterän/siipipyörän kaapeli (katso kohta Kierukkaterän/siipipyörän kaapelin tarkistus ja säätö) ja säädä tarvittaessa. Muussa tapauksessa vie lumilinko valtuutetulle jälleenmyyjälle huollettavaksi.

⚠ VAARA

Jos kierukkaterä ja siipipyörä jatkavat pyörimistä kierukkaterän/siipipyörän vivun vapauttamisen jälkeen, voit vahingoittaa itseäsi tai muita vakavasti.

Älä käytä lumilinkoa. Vie se valtuutettuun huoltoliikkeeseen huollettavaksi.

Quick Stick® -sauvan käyttö

Työnnä liipaisimen sininen pää alas ja pidä sitä alhaalla, jotta voit käyttää Quick Stickiä heittosuppilon ja suppilon suuntaimen ohjaamiseen. Kun vapautat liipaisimen pään, heittosuppilo ja suppilon suuntain lukittuvat paikoilleen (Kuva 40).

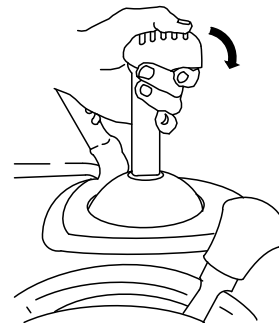

G001014

Kuva 40

Heittosuppilon liikuttaminen

Paina liipaisimen sininen pää alas, pidä sitä painettuna ja liikuta Quick Stickiä vasemmalle, niin heittosuppilo liikkuu vasemmalle. Liikuttamalla Quick Stickiä oikealle heittosuppilo liikkuu oikealle (Kuva 41).

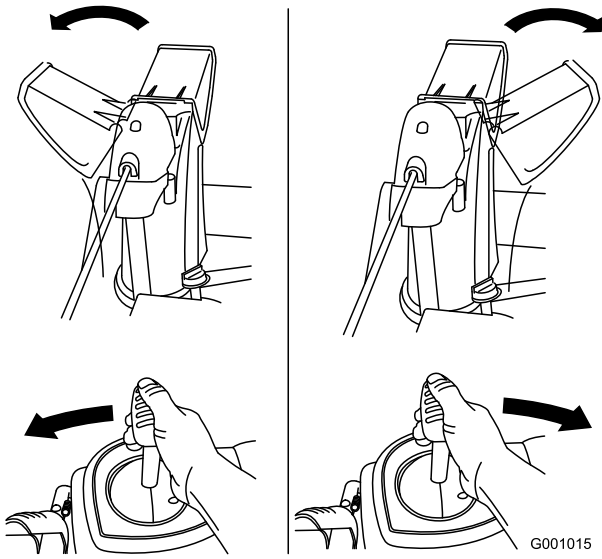

Kuva 41

- Jos suppilo ei liiku, katso kohta Heittosuppilon salvan säätö.
- Jos suppilo ei käännä yhtä paljon vasemmalle kuin oikealle, varmista, että vaijeri on viety kahvojen sisälle. Katso kohta Yläkahvan asennus.
- Jos suppilo ei lukitu paikoilleen, kun vapautat liipaisimen pään, katso kohta Heittosuppilon salvan säätö.

Suppilon suuntaimen liikuttaminen

Paina liipaisimen sinistä päätä alas, pidä sitä painettuna ja liikuta Quick Stickiä eteenpäin, niin suppilon suuntain laskeutuu. Liikuttamalla Quick Stickiä taaksepäin suppilon suuntain nousee (Kuva 42).

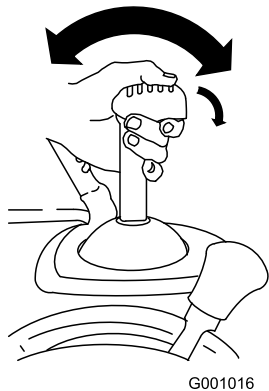

Kuva 42

Heittosuppilon tukoksen poistaminen

Jos kierukkaterä/siipipyörä pyörii, mutta heittosuppilosta ei tule lunta, heittosuppilo saattaa olla tukossa.

- Kun selvität heittosuppilon tukosta, pysy käyttäjän paikalla ja vapauta vasemmanpuoleinen vipu (vetovipu). Anna kierukkaterän/siipipyörän käydä ja nosta lumilingon etuosaa muutama sentti maan pinnasta painamalla kahvoja alaspäin. Nosta sitten kahvat nopeasti, jotta lumilingon etuosa tömähää maahan. Toista tarvittaessa, kunnes heittosuppilosta ryöpyy lunta.
- Jos heittosuppilon tukos ei selviä lumilingon etuosaa tömähättämällä, **sammuta moottori, odota kaikkien liikkuvien osien pysähtymistä ja poista tukos kepillä. Älä koskaan käytä kättä.**

Tärkeää: Heittosuppilon tukoksen poistaminen tömähättämällä saattaa liikuttaa jalaksia. Säädä jalakset ja kiristä jalasten pultit tiukasti.

Jäätymisen esto

- Talvisissa oloissa ohjauslaitteet ja liikkuvat osat saattavat jäättyä. **Älä käytä liikaa voimaa yrittäessäsi käyttää jäätyneitä ohjauslaitteita.** Jos ohjauslaitteiden tai osien käytössä on vaikeuksia, käynnistä moottori ja anna sen käydä muutaman minuutin ajan.
- Anna moottorin käydä muutaman minuutin ajan lumilingon käytön jälkeen, jotta liikkuvat osat eivät jäädy. Kytke kierukkaterä/siipipyörä käyttöön lumen poistamiseksi kotelon sisältä. Käännä Quick Stickiä, ettei se jäädy. Sammuta moottori, odota, että kaikki liikkuvat osat ovat pysähtyneet, ja poista lumilingosta kaikki jää ja lumi.
- Vedä narukäynnistimen kahvasta useita kertoja moottorin ollessa sammutettuna ja paina sähkökäynnistuspainiketta kerran (ei malli 38597), jotta narukäynnistin ja sähkökäynnistin eivät jäätyisi.

Käyttövihjeitä

▲ HENGENVAARA

Kun lumilinko on käytössä, kierukkaterä ja siipipyörä voivat kääntyessään aiheuttaa vakavia vammoja käsiin ja jalkoihin.

- Sammuta moottori ja odota kaikkien liikkuvien osien pysähtymistä ennen kuin säädät, puhdistat, tutkit tai korjaat lumilinkoa tai jäljität vikaa. Irrota myös sytytystulpan johto ja pidä se irti tulpasta vahinkokäynnistyksen estämiseksi.
- Poista tukos heittosuppilosta. Katso kohta Heittosuppilon tukoksen poistaminen. Poista tukos heittosuppilosta tarvittaessa kepillä, ei käsillä.
- Pysy kahvojen takana ja kaukana heittoaukosta lumilinkoa käyttäessäsi.
- Pidä kasvot, kädet, jalat ja muut kehon osat ja vaatteet piilossa olevien, liikkuvien tai pyörivien osien ulottumattomissa.

▲ VAARA

Roottorilavat voivat singota kiviä, leluja ja muita esineitä ja aiheuttaa siten vakavan tapaturman käyttäjälle tai sivullisille.

- Siivoa puhdistettavalta alueelta kaikki esineet, jotka voivat joutua roottorilapojen sinkoamiksi.
- Älä päästä lapsia ja lemmikkieläimiä käyttöalueelle.
- Siirrä kaasuvipu aina Nopea-asentoon lingotessasi.
- Jos moottori hidastuu kuormitettuna tai jos renkaat lipsuvat, vaihda lumilingon vaihde pienemmäksi.
- Jos lumilingon etuosa nousee, vaihda lumilingon vaihde pienemmäksi. Jos etuosa nousee edelleen, nosta kahvoista.
- Lumilingon taittuvaa työntölevyä ei suositella käytettäväksi karkeilla pinnoilla. Jos lumilinkoa on kuitenkin käytettävä karkealla pinnalla, säädä jalaksia alemmaksi, jotta taittuva työntölevy ei poimi maasta kiviä.

Kunnossapito

Huomaa: Koneen vasen ja oikea puoli määritellään normaalista käyttöasennosta käsin.

Kunnossapitotaulukko

Huoltoväli	Huoltotoimenpide
2 ensimmäisen käyttötunnin jälkeen	<ul style="list-style-type: none">• Tarkista vetokaapeli ja säädä tarvittaessa.
5 ensimmäisen käyttötunnin jälkeen	<ul style="list-style-type: none">• Vaihda moottoriöljy.
Aina ennen käyttöä tai päivittäin	<ul style="list-style-type: none">• Tarkista moottoriöljyn määrä ja lisää öljyä tarvittaessa.
50 käyttötunnin välein	<ul style="list-style-type: none">• Vaihda moottoriöljy. Vaihda moottorin öljy 25 käyttötunnin välein, jos moottoria käytetään raskaalla kuormituksella.
Vuosittain	<ul style="list-style-type: none">• Tarkista jalakset ja työntölevy ja säädä tarvittaessa.• Tarkista jalakset ja säädä tarvittaessa.• Tarkista vetokaapeli ja säädä tai vaihda tarvittaessa.• Tarkista kierukkaterän vaihteiston öljymäärä ja lisää öljyä tarvittaessa.
Vuosittain tai ennen varastointia	<ul style="list-style-type: none">• Tarkista renkaiden ilmanpaine ja täytä ne noin 116–137 kPa:iin (17–20 psi).• Tyhjennä bensiini polttoainesäiliöstä ja käytä moottoria polttoainesäiliön ja kaasuttimen kuivaamiseksi kauden päätyttyä.• Anna valtuutetun jälleenmyyjän tarkistaa ja vaihtaa vetopyörän käyttöhihna ja/tai kierukkaterän/siipipyörän käyttöhihna tarvittaessa.

Tärkeää: Lisätietoja lumilingon kunnossapidosta ja huollosta on osoitteessa www.Toro.com.

Tärkeää: Lisää huoltotoimenpiteitä on moottorin käyttöohjeessa. Ota yhteys valtuutettuun Briggs & Stratton -huoltoliikkeeseen, jos tarvitset moottorin säätöä, korjausta tai takuuhuoltoa, joita ei käsitellä tässä käyttöoppaassa.

Valmistelu huoltoa varten

1. Siirrä laite tasaiselle alustalle.
2. Sammuta moottori ja odota, kunnes kaikki liikkuvat osat ovat pysähtyneet.
3. Irrota sytytystulpan johto. Katso kohta Sytytystulppien vaihto.

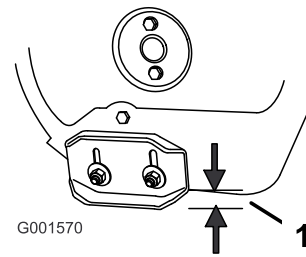

Kuva 44

Moottorin öljymäärän tarkistus

Huoltoväli: Aina ennen käyttöä tai päivittäin—Tarkista moottoriöljyn määrä ja lisää öljyä tarvittaessa.

1. Irrota mittatikku, pyyhi se puhtaaksi ja työnnä se kokonaan paikalleen.
2. Irrota mittatikku ja tarkista öljymäärä (Kuva 43). Jos öljyn pinta on mittatikuksen Add-merkin alapuolella, lisää öljyä. Katso kohta Öljyn lisääminen moottoriin.

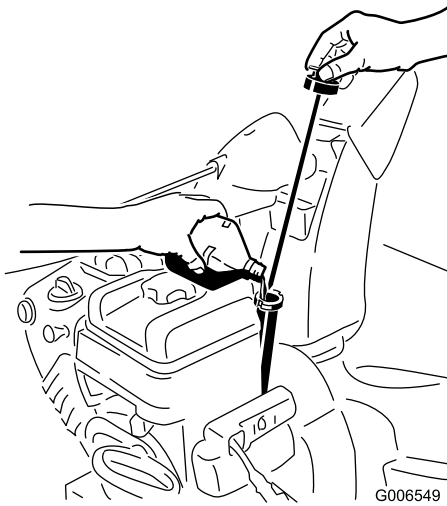

Kuva 43

Jalasten ja työntölevyn tarkistus ja säätö

Huoltoväli: Vuosittain—Tarkista jalakset ja työntölevy ja säädä tarvittaessa.

Ei malli 38657

Tarkista jalakset ja työntölevy, jotta kierukkaterä ei kosketa kiveykseen tai karkeaan pintaan. Säädä jalaksia ja työntölevyä tarpeen mukaan kulumisen kompensoimiseksi.

1. Tarkista rengaspaine. Katso kohta Rengaspaineen tarkistus.
2. Löysää muttereita, jotka kiinnittävät jalakset kierukkaterän sivuihin, kunnes jalakset liukuvat ylös ja alas helposti (Kuva 44).

1. 1,3 cm

3. Tue sivulevyjä niin, että ne ovat **vähintään** 1,3 cm tasaisen alustan yläpuolella.

Tärkeää: Jalasten on tuettava kierukan teriä maanpinnan yläpuolella.

4. Työntölevyn on oltava 3 mm irti maasta ja samansuuntainen tasaisen alustan kanssa.

Huomaa: Jos kiveyksessä on halkeamia tai se on karkea tai epätasainen, nosta työntölevyä jalaksia säätämällä. Säädä jalaksia sorapinnoilla alemmaksi, jotta lumilinko ei poimi maasta kiviä.

5. Siirrä jalaksia alaspäin, kunnes ne ovat maanpinnan tasalla.
6. Kiristä tiukasti mutterit, jotka kiinnittävät jalakset kierukkaterän sivuihin.

Huomaa: Jos jalakset löystyvät, ne voidaan säätää nopeasti pitämällä työntölevyä 3 mm:n korkeudella kiveyksestä ja säätämällä sitten jalakset alustan tasalle.

Huomaa: Jos jalakset kulumat liiaksi, ne voidaan kääntää ympäri ja asettaa kulumaton puoli alustaa vasten.

Jalasten tarkistus ja säätö

Huoltoväli: Vuosittain—Tarkista jalakset ja säädä tarvittaessa.

Vain malli 38657

Tarkista jalakset, jotta kierukkaterä ei kosketa kiveykseen tai karkeaan pintaan. Säädä jalaksia tarpeen mukaan kulumisen kompensoimiseksi.

1. Tarkista rengaspaine. Katso kohta Rengaspaineen tarkistus.
2. Siirrä lumilinko tasaiselle alustalle.
3. Löysää muttereita, jotka kiinnittävät jalakset kierukkaterän sivuihin, kunnes jalakset liukuvat ylös ja alas helposti (Kuva 45).

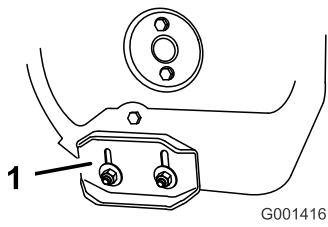

Kuva 45

1. Jalas

4. Paina kahvat alas, jotta taittuva työntölevy pystyy liikkumaan kokonaan eteen, ja aseta sitten lumilingon etuosa alas siten, että taittuvan työntölevyn etureuna koskettaa maata (Kuva 46).

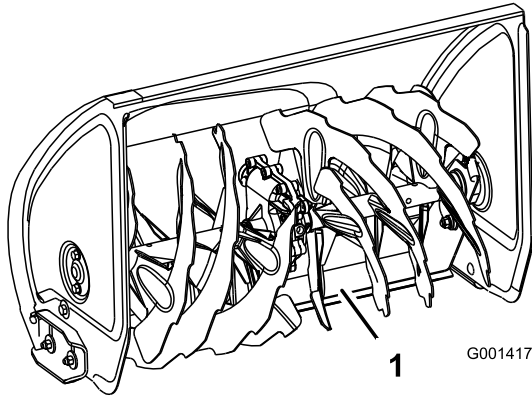

Kuva 46

1. Taittuva työntölevy

5. Siirrä jalaksia alaspäin, kunnes ne ovat maanpinnan tasalla.

Huomaa: Jos pinta on tasainen, jalakset voidaan asettaa hieman korkeammalle kaapimisen tehostamiseksi. Jalasten on kuitenkin oltava riittävän alhaalla, jotta kierukkaterä ei kosketa maata.

Huomaa: Lumilingon taittuvaa työntölevyä ei suositella käytettäväksi karkeilla pinnoilla. Jos lumilinkoa on kuitenkin käytettävä karkealla pinnalla, säädä jalaksia alemmaksi, jotta taittuva työntölevy ei poimi maasta kiviä.

6. Kiristä tiukasti mutterit, jotka kiinnittävät jalakset kierukkaterän sivuihin.

Huomaa: Jos jalakset kuluvat liiksi, ne voidaan kääntää ympäri ja asettaa kulumaton puoli alustaa vasten.

Vetokaapelin tarkistus ja säätö

Huoltoväli: 2 ensimmäisen käyttötunnin jälkeen—Tarkista vetokaapeli ja säädä tarvittaessa.

Vuosittain—Tarkista vetokaapeli ja säädä tai vaihda tarvittaessa.

Jos lumilinko ei liiku eteenpäin tai taaksepäin tai se liikkuu, kun vetovipu vapautetaan, säädä vetokaapelia.

Kun vetovipu on vapautettuna, tarkista lumilingon vasemmalla puolella renkaan yläpuolella pitkulaisessa aukossa oleva tappi. Aukon etuosasta tappin etuosaan pitäisi olla 1–1,5 mm:n rako (Kuva 47).

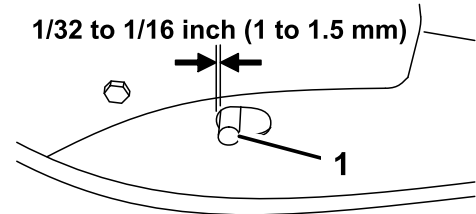

G001020

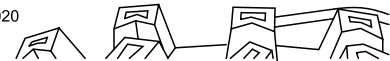

Kuva 47

1. Tappi

Jos vasemmanpuoleinen kaapeli (vetokaapeli) ei ole kunnolla säädetty, toimi seuraavasti:

1. Irrota vastamutteri.
2. Säädä tappia löysäämällä tai kiristämällä jännitintä, kunnes tappin ja aukon etuosan väli on oikea.
3. Kiristä vastamutteri (Kuva 48).

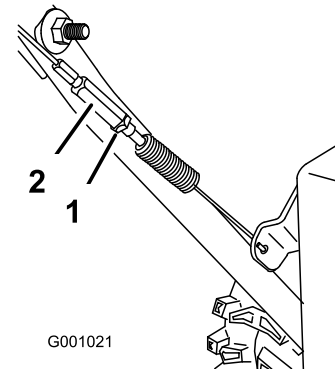

Kuva 48

1. Vastamutteri

2. Jännitin

Kierukkaterän vaihteiston öljymäärän tarkistus

Huoltoväli: Vuosittain—Tarkista kierukkaterän vaihteiston öljymäärä ja lisää öljyä tarvittaessa.

1. Siirrä lumilinko tasaiselle alustalle.
2. Puhdista putkitulpan ympäristö (Kuva 49).

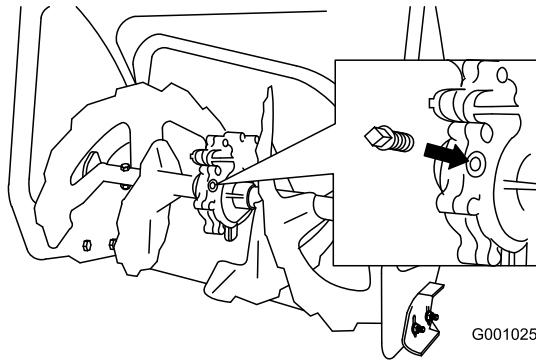

Kuva 49

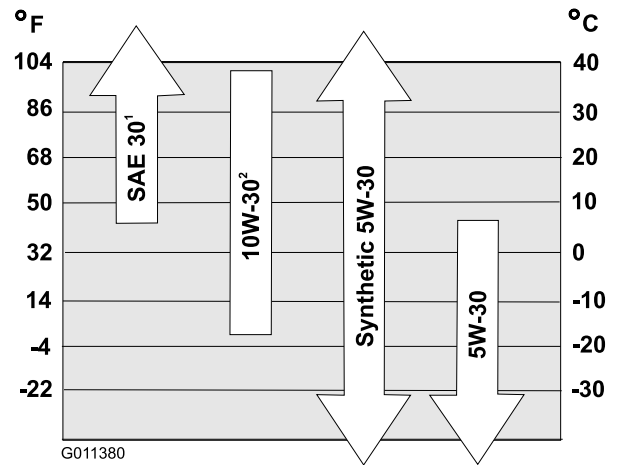

Kuva 50

3. Irrota putkitulppa vaihteistosta.
4. Tarkista vaihteiston öljymäärä. Öljypinnan tulee ulottua täyttöaukon ylivirtauskohtaan saakka.
5. Jos öljyä on liian vähän, lisää GL-5- tai GL-6- SAE 85-95 EP -vaihteistoöljyä vaihteistoon ylivirtauskohtaan saakka.

Huomaa: Älä käytä synteettistä öljyä.

6. Asenna putkitulppa vaihteistoon.

Moottoriöljyn vaihto

Huoltoväli: 5 ensimmäisen käyttötunnin jälkeen—Vaihda moottoriöljy.

50 käyttötunnin välein—Vaihda moottoriöljy. Vaihda moottorin öljy 25 käyttötunnin välein, jos moottoria käytetään raskaalla kuormituksella.

Mikäli mahdollista, käytä moottoria ennen öljynvaihtoa, sillä lämmin öljy juoksee paremmin ja kuljettaa enemmän epäpuhtauksia.

Käytä autoissa käytettävää puhdistavaa öljyä, jolla on API:n huoltoluokitus SF, SG, SH, SJ, SL tai korkeampi. Katso lisätietoja moottorin omistajan käsikirjasta.

Kuva 50: valitse kuvan avulla paras öljyn viskositeetti odotettavissa olevan ulkoilman lämpötila-alueen mukaan.

1. SAE 30 -öljyn käyttö alle 4 °C:n ulkoilman lämpötiloissa voi aiheuttaa käynnistysongelmia.
2. 10W-30-öljyn käyttö yli 27 °C:n ulkoilman lämpötiloissa voi lisätä öljyn kulutusta. Tästä syystä öljymäärä on tarkastettava useammin näissä olosuhteissa.

Moottorin öljytilavuudet

Malli	Moottorin öljytilavuus
38597	0,53–0,59 l
38629	
38633	
38637	
38639	
38657	0,77–0,83 l

1. Puhdista öljyn tyhjennyskorkin ympäristö (Kuva 51).

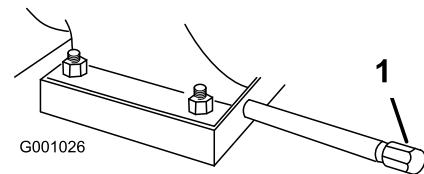

Kuva 51

1. Öljyn tyhjennyskorkki
 2. Aseta astia tyhjennyskohdan alle ja irrota öljyn tyhjennyskorkki.
 3. Tyhjennä öljy.
- Huomaa:** Toimita käytetty öljy paikallisen jälleenkäsittelylaitoksen hävitettäväksi.
4. Asenna öljyn tyhjennyskorkki paikalleen.
 5. Täytä kampikammio öljyllä. Katso kohta Öljyn lisääminen moottoriin.

Heittosuppilon salvan säätö

Jos heittosuppilo ei lukitu haluttuun asentoon tai ei vapaudu, jotta se voitaisiin siirtää toiseen asentoon, säädä heittosuppilon salpaa.

1. Irrota hammaspyörän suojuksen kiinnitin (Kuva 52), nosta suojuksen etuosa ylös ja liu'uta se pois tieltä taakse.

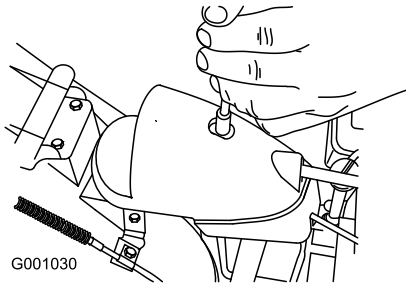

Kuva 52

2. Löysää vaijerin pidättimen pultti (Kuva 53).

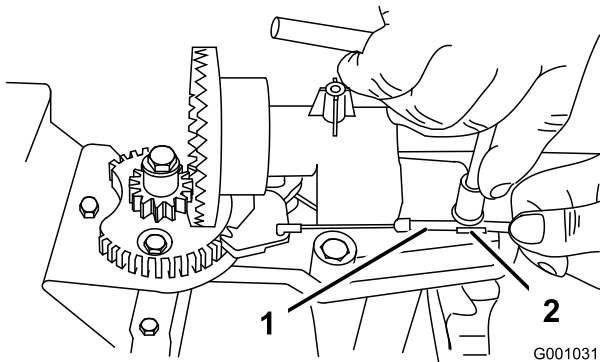

Kuva 53

1. Vaijeriputki
2. Vaijerin pidätin

3. Tartu vaijeriputkeen ja siirrä sitä koneen etuosaa kohti, kunnes heittosuppilon salpa kytkeytyy kokonaan hammaspyörän hampaisiin (Kuva 53 ja Kuva 54).

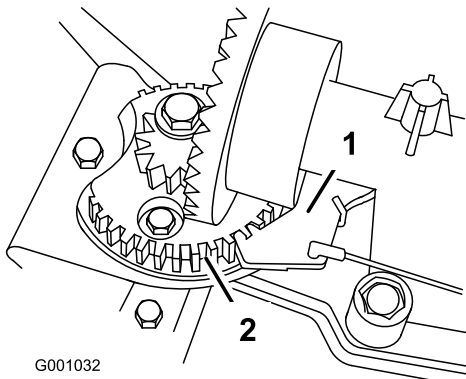

Kuva 54

1. Heittosuppilon salpa
2. Hammaspyörän hammas

Huomaa: Salpa on jousikuormitteinen, ja se siirtyy automaattisesti hammaspyörän hampaisiin (Kuva 54).

4. Poista vaijerista löysyys vetämällä vaijeriputkea taaksepäin.
5. Kiristä vaijerin pidättimen pultti.
6. Asenna ja kiinnitä hammaspyörän suojuks.

Käyttöhihnojen vaihto

Jos kierukkaterän/siipipyörän käyttöhihna tai vetopyörän käyttöhihna kuluu, kastuu öljyyn tai vaurioituu muuten, hae huoltoa koskevia lisätietoja osoitteesta www.Toro.com tai anna valtuutetun huoltoliikkeen vaihtaa hihna.

Valonheittimen polttimon vaihto

Vain mallit 38633, 38637, 38639 ja 38657

Käytä **GE 892 16W -halogeenipolttimoa**. Älä koske polttimoa käsin äläkä päästä polttimeen likaa tai kosteutta.

1. Irrota johdinliitin valonheittimen takaosasta (Kuva 55).

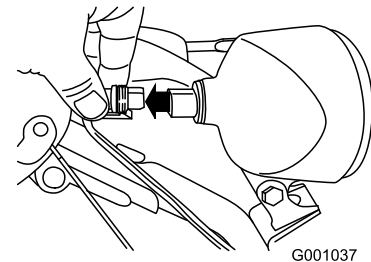

Kuva 55

2. Käännä polttimon kantaa vastapäivään, kunnes se pysähtyy (Kuva 56).

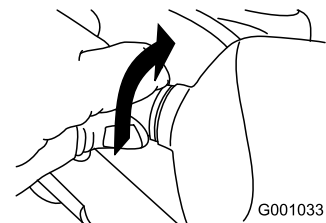

Kuva 56

3. Irrota polttimo valonheittimen takaosasta (Kuva 57).

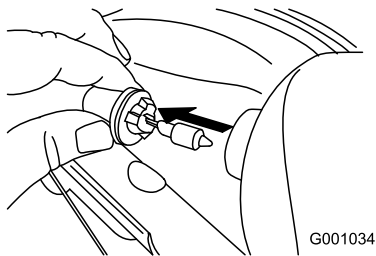

Kuva 57

4. Aseta uusi polttimo valonheittimen takaosaan (Kuva 58).

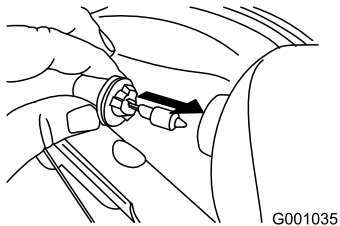

Kuva 58

5. Käännä polttimon kantaa myötäpäivään, kunnes se on kunnolla paikallaan (Kuva 59).

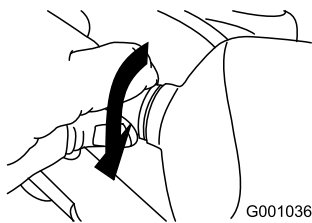

Kuva 59

6. Aseta johdinliitin suoraan valonheittimen takaosaan, kunnes se on tiukasti paikallaan (Kuva 60).

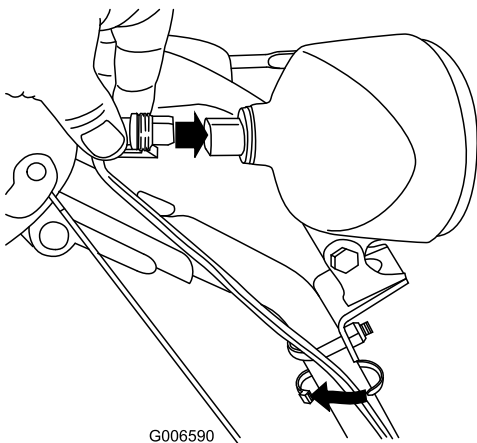

Kuva 60

Varastointi

⚠ VAARA

- Bensiinihöyryt voivat räjähtää.
- Älä säilytä bensiiniä 30 päivää kauempaa.
- Älä varastoi lumilinkoa suljettuun tilaan lähelle avotulta.
- Anna moottorin jäähtyä ennen varastointia.

Lumilingon valmistelu varastointia varten

1. Lisää tuoreeseen polttoaineeseen stabilointiainetta moottorin valmistajan ohjeiden mukaan vuoden viimeisellä polttoainesäiliön täyttökerralla.
 2. Käytä moottoria 10 minuuttia, jotta lisäaineistettu polttoaine leviää polttoainejärjestelmään.
 3. Löysää letkukiristintä, jolla polttoaineletku on kiinni venttiilissä, ja vedä letku irti polttoaineventtiilistä.
 4. Avaa polttoaineventtiili ja valuta polttoaine säiliöstä hyväksytyyn polttoaineastiaan.
 5. Asenna polttoaineletku polttoaineventtiiliin ja kiinnitä se letkukiristimellä.
 6. Käytä lumilinkoa, kunnes moottori pysähtyy bensiinin loppumisen vuoksi.
 7. Pumppaa käsisyöttöpumpulla ja käynnistä moottori uudelleen.
 8. Anna moottorin käydä, kunnes se pysähtyy. Kun et enää saa moottoria käyntiin, se on tarpeeksi kuiva.
 9. Sammuta moottori ja anna sen jäähtyä.
 10. Irrota avain virtalukosta.
 11. Irrota sytytystulpan johto.
 12. Irrota sytytystulppa, lisää 30 ml öljyä sytytystulpan aukkoon ja vedä narukäynnistintä **hitaasti** useita kertoja, jotta öljy leviää kaikkialle sylinteriin ja estää sylinterin ruostumisen varastoinnin aikana.
 13. Aseta sytytystulppa löysästi paikalleen.
 14. Hävitä käyttämätön polttoaine asianmukaisesti. Kierrätä se paikallisten säädösten mukaan tai käytä sitä autossasi.
- Huomaa:** Älä varastoi lisäaineistettua bensiiniä 90 päivää kauempaa.
15. Puhdista lumilinko huolellisesti.
 16. Korjausmaalaa kaikki lohkeilleet pinnat maalilla, jota on saatavissa valtuutetusta huollosta. Hio vioittuneet kohdat ennen maalausta, ja käytä ruosteenestoainetta metalliosien ruostumisen estämiseksi.

17. Kiristä kaikki löysällä olevat ruuvit, pultit ja lukkomutterit. Korjaa tai vaihda kaikki vaurioituneet osat.
18. Peitä lumilinko ja varastoi se puhtaaseen ja kuivaan paikkaan pois lasten ulottuvilta. Anna moottorin jäähtyä, ennen kuin varastoit koneen suljettuun tilaan.

Lumilingon käyttöönotto varastoinnin jälkeen

1. Irrota sytytystulppa ja pyöritä moottoria nopeasti käynnistimen avulla, jotta liika öljy poistuu sylinteristä.
2. Asenna sytytystulppa käsin ja kiristä se sitten momenttiin 20,4 Nm.
3. Kytke sytytystulpan johto.
4. Suorita vuosittaiset huoltotoimenpiteet kunnossapitotaulukon mukaan.

Vianetsintä

Ongelma	Mahdollinen syy	Korjaustoimenpiteet
Sähkökäynnistin ei pyöri (vain sähkökäynnistimellä varustetut mallit).	<ol style="list-style-type: none"> Virtajohto on irti pistorasiasta tai lumilingosta. Virtajohto on kulunut, syöpynyt tai vaurioitunut. Pistorasiassa ei ole jännitettä. 	<ol style="list-style-type: none"> Kytke virtajohto pistorasiaan ja/tai lumilinkoon. Vaihda virtajohto. Anna pätevän sähköasentajan kytkeä pistorasiaan jännite.
Moottori ei käynnisty tai käynnistyy hitaasti.	<ol style="list-style-type: none"> Virta-avain ei ole virtalukossa tai se on Stop-asennossa. Rikastin on Pois-asennossa ja käsisyöttöpumppua ei ole painettu. Polttoaineventtiili on kiinni. Kaasuvipu ei ole Nopea-asennossa. Polttoainesäiliö on tyhjä tai polttoainejärjestelmässä on vanhentunutta polttoainetta. Sytytystulpan johto on löysällä tai irronnut. Sytytystulppa on syöpynyt tai likainen, tai sen kärkiväli on väärä. Polttoainesäiliön huohottimen kansi on tukossa. Moottorin kampikammiossa on liikaa tai liian vähän öljyä. 	<ol style="list-style-type: none"> Aseta avain virtalukkoon ja käännä se Päällä-asentoon. Käännä rikastin Päällä-asentoon ja paina käsisyöttöpumppua kolme kertaa. Avaa polttoaineventtiili. Siirrä kaasuvipu nopealle. Tyhjennä ja/tai täytä polttoainesäiliö tuoreella polttoaineella (alle 30 päivää vanhalla). Jos vika ei korjaannu, ota yhteyttä valtuutettuun huoltoliikkeeseen. Kytke johto sytytystulppaan. Tarkista sytytystulppa ja säädä kärkiväliä tarvittaessa. Vaihda sytytystulppa, jos se on syöpynyt, likainen tai murtunut. Poista huohottimen tukos tai vaihda polttoainesäiliön korkki. Lisää öljyä moottorin kampikammioon tai poista öljyä, kunnes sitä on mittatikun Full-merkkiin.
Moottori käy epätasaisesti.	<ol style="list-style-type: none"> Rikastin on Päällä-asennossa. Polttoaineventtiili ei ole täysin auki. Polttoainesäiliö on lähes tyhjä tai polttoainejärjestelmässä on vanhentunutta polttoainetta. Sytytystulpan johto on löysällä. Sytytystulppa on syöpynyt tai likainen, tai sen kärkiväli on väärä. Moottorin kampikammiossa on liikaa tai liian vähän öljyä. 	<ol style="list-style-type: none"> Siirrä rikastin Pois-asentoon. Avaa polttoaineventtiili. Tyhjennä ja täytä polttoainesäiliö tuoreella polttoaineella (alle 30 päivää vanhalla). Jos vika ei korjaannu, ota yhteyttä valtuutettuun huoltoliikkeeseen. Kytke johto sytytystulppaan. Tarkista sytytystulppa ja säädä kärkiväliä tarvittaessa. Vaihda sytytystulppa, jos se on syöpynyt, likainen tai murtunut. Lisää öljyä moottorin kampikammioon tai poista öljyä, kunnes sitä on mittatikun Full-merkkiin.
Moottori käy, mutta lumilinko linkoaa lunta huonosti tai ei ollenkaan.	<ol style="list-style-type: none"> Kaasuvipu ei ole Nopea-asennossa lingottaessa. Lumilinko liikkuu liian nopeasti, eikä se puhdistaa kaikkea lunta. Yrität poistaa liian leveää kaistaa lunta kerralla. Yrität poistaa hyvin raskasta tai märkää lunta. Heittosuppilo on tukossa. Kierukkaterän/siipipyörän käyttöhihna on löysällä tai irronnut hihnapyörältä. 	<ol style="list-style-type: none"> Siirrä kaasuvipu nopealle. Vaihda lumilinko alemmalle vaihteelle. Linkoa kapeampi kaista lunta kerralla. Älä ylikuormita lumilinkoa hyvin raskaalla tai märällä lumella. Poista tukos heittosuppilosta. Asenna ja/tai säädä kierukkaterän/siipipyörän käyttöhihna. Katso huolto-ohjeita osoitteessa www.Toro.com tai vie

Ongelma	Mahdollinen syy	Korjaustoimenpiteet
	7. Kierukkaterän/siipipyörän käyttöhihna on kulunut tai rikkiäinen.	lumilinko valtuutettuun huoltoliikkeen. 7. Vaihda kierukkaterän/siipipyörän käyttöhihna. Katso huolto-ohjeita osoitteessa www.Toro.com tai vie lumilinko valtuutettuun huoltoliikkeeseen.
Heittosuppilo ei lukitu paikoilleen tai ei liiku.	1. Heittosuppilon salpaa ei ole säädetty oikein.	1. Sääda heittosuppilon salpa.
Lumilinko jättää maahan lunta.	1. Jalaksia ja/tai työntölevyä ei ole säädetty oikein. 2. Rengaspaineet ovat erisuuruiset.	1. Sääda jalakset ja työntölevy. 2. Tarkista ja sääda toisen tai molempien renkaiden paine.

Huomautuksia:

Huomautuksia:

Kansainväliset jakelijat

Jakelija:	Maa:	Puhelinnumero:
Atlantis Su ve Sulama Sisstemleri Lt	Turkki	90 216 344 86 74
Balama Prima Engineering Equip.	Hongkong	852 2155 2163
B-Ray Corporation	Korea	82 32 551 2076
Casco Sales Company	Puerto Rico	787 788 8383
Ceres S.A.	Costa Rica	506 239 1138
CSSC Turf Equipment (pvt) Ltd.	Sri Lanka	94 11 2746100
Cyril Johnston & Co.	Pohjois-Irlanti	44 2890 813 121
Equiver	Meksiko	52 55 539 95444
Femco S.A.	Guatemala	502 442 3277
G.Y.K. Company Ltd.	Japani	81 726 325 861
Geomechaniki of Athens	Kreikka	30 10 935 0054
Guandong Golden Star	Kiina	86 20 876 51338
Hako Ground and Garden	Ruotsi	46 35 10 0000
Hako Ground and Garden	Norja	47 22 90 7760
Hayter Limited (U.K.)	Yhdistynyt kuningaskunta	44 1279 723 444
Hydroturf Int. Co Dubai	Arabiemiirikuntien liitto	97 14 347 9479
Hydroturf Egypt LLC	Egypti	202 519 4308
Ibea S.P.A.	Italia	39 0331 853611
Irriamc	Portugali	351 21 238 8260
Irrigation Products Int'l Pvt Ltd.	Intia	86 22 83960789
Jean Heybroek b.v.	Alankomaat	31 30 639 4611
Lely (U.K.) Limited	Yhdistynyt kuningaskunta	44 1480 226 800
Maquiver S.A.	Kolumbia	57 1 236 4079
Maruyama Mfg. Co. Inc.	Japani	81 3 3252 2285
Metra Kft	Unkari	36 1 326 3880
Mountfield a.s.	Tšekin tasavalta	420 255 704 220
Munditol S.A.	Argentiina	54 11 4 821 9999
Oslinger Turf Equipment SA	Ecuador	593 4 239 6970
Oy Hako Ground and Garden Ab	Suomi	358 987 00733
Parkland Products Ltd.	Uusi-Seelanti	64 3 34 93760
Prochaska & Cie	Itävalta	43 1 278 5100
RT Cohen 2004 Ltd.	Israel	972 986 17979
Riversa	Espanja	34 9 52 83 7500
Roth Motorgeräte GmbH & Co.	Saksa	49 7144 2050
Sc Svend Carlsen A/S	Tanska	45 66 109 200
Solvert S.A.S.	Ranska	33 1 30 81 77 00
Spyros Stavrinides Limited	Kypros	357 22 434131
Surge Systems India Limited	Intia	91 1 292299901
T-Markt Logistics Ltd.	Unkari	36 26 525 500
Toro Australia	Australia	61 3 9580 7355
Toro Europe BVBA	Belgia	32 14 562 960



Toron takuu

Ehdot ja takuunalaiset tuotteet

The Toro® Company ja sen tytäryhtiö Toro Warranty Company antavat yhteisen sopimuksensa mukaisesti takuun korjata alempana mainitun, kotikäytössä olleen* Toro-tuotteen, jos siinä ilmenee materiaali- tai valmistusvikoja.

Tuotteille annetaan seuraavat takuuajat ostopäivästä lukien:

Tuotteet	Takuuaika
Työnnettävät ruohonleikkurit	Kahden vuoden rajoitettu takuu
Takamoottoriset ajoleikkurit	Kahden vuoden rajoitettu takuu
Ajoleikkurit ja puutarhatraktorit	Kahden vuoden rajoitettu takuu
Sähkökäyttöiset kannettavat laitteet	Kahden vuoden rajoitettu takuu
Lumilingot	Kahden vuoden rajoitettu takuu
Paikallaan kääntyvät kuluttajalaitteet	Kahden vuoden rajoitettu takuu

* Alkuperäinen ostaja on henkilö, joka alun perin osti Toro-tuotteen.

* Kotikäyttö tarkoittaa tuotteen käyttöä samalla tontilla, missä kotisi sijaitsee. Käyttöä useammassa kuin yhdessä paikassa, käyttöä laitoksessa tai vuokratyöskäyttöä pidetään kaupallisena käyttönä, johon sovelletaan kaupalliseen käyttöön annettua takuuta.

Rajoitettu takuu – kaupallinen käyttö

Kuluttajakäyttöön tarkoitetuille Toro-laitteille ja -lisälaitteille, joita käytetään kaupallisesti, laitoksissa tai vuokratyöskälytönä, annetaan materiaali- ja valmistusvirhetakuu seuraaviksi ajanjaksoiksi alkuperäisestä ostopäivästä lukien:

Tuotteet	Takuuaika
Työnnettävät ruohonleikkurit	90 päivän takuu
Takamoottoriset ajoleikkurit	90 päivän takuu
Ajoleikkurit ja puutarhatraktorit	90 päivän takuu
Sähkökäyttöiset kannettavat laitteet	90 päivän takuu
Lumilingot	90 päivän takuu
Paikallaan kääntyvät kuluttajalaitteet	45 päivän takuu

Takuuhuollon ohjeet

Jos uskot, että Toro-tuotteessasi on materiaali- tai valmistusvirhe, toimi seuraavasti:

- Ota yhteys tuotteen myyjään huollon järjestämiseksi. Jos et voi jostain syystä ottaa yhteyttä tuotteen myyjään, ota yhteys mihin tahansa valtuutettuun Toro-jälleenmyyjään.
- Vie laite ja ostotodistus (ostokuitti) huoltoliikkeeseen. Jos et ole tyytyväinen huoltoliikkeen arvioon tai saamaasi palveluun, ota yhteys Toroon:

Customer Care Department, Consumer Division
The Toro Company
8111 Lyndale Avenue South
Bloomington, MN 55420-1196
Päällikkö: Tekninen tuotetuki: 001-952-887-8248

Katso oheinen jakelijaluettelo

Omistajan vastuut

Sinun on huolehdittava Toro-tuotteen asianmukaisesta kunnossapidosta *käyttöohjeen* mukaisesti. Tällaisen kunnossapidon kustannuksista vastaa omistaja huollon suorittajasta riippumatta.

Takuun ulkopuoliset kohteet ja viat

Tämä takuu ei kata seuraavia:

- Määräaikaishuolto tai kuluvat osat, esim. roottorilavat, kaavinterät, hihnat, polttoaine, voiteluaineet, öljynvaihdot, sytytystulpat, kaapeli/vivusto tai jarrujen säätö.
- Laitteet tai osat, joita on muutettu tai käytetty väärin, tai jotka on vaihdettava tai korjattava onnettomuuksien tai asianmukaisen huollon laiminlyönnin vuoksi.
- Korjaukset, jotka johtuvat vanhan polttoaineen (yli kuukauden ikäisen) käytöstä tai siitä, että laitetta ei ole valmisteltu oikein ennen kuin se on jätetty käyttämättä yli kuukauden ajaksi.
- Moottori ja vaihteisto. Niihin sovelletaan asianmukaisen valmistajan takuita ja niiden erillisiä takuehtoja.

Kaikki näiden takuiden piiriin kuuluvat korjaukset on suoritettava valtuutetussa Toro-huoltoliikkeessä, ja niissä saa käyttää vain Toron hyväksymiä varaosia.

Yleiset ehdot

Ostajaa suojaavat maakohtaiset lait. Tämä takuu ei rajoita ostajan lakisääteisiä oikeuksia.