



Kit de banco Grammer com suspensão a ar

Máquina multi-funções Groundsmaster® 360 ou unidade de tração 7200

Modelo nº 30511

Instruções de instalação

Instalação

Remover o banco existente

1. Coloque a máquina numa superfície nivelada, baixe a plataforma, engate o travão de estacionamento e desligue o motor. Retire a chave da ignição.
2. Desligue o cabo negativo da bateria.
3. Destranque e levante o banco. Certifique-se de que o trinco do banco está engatado.
4. Desligue o fio do interruptor de banco da cablagem da unidade de tração (Figura 1).



Figura 1

1. Conector do interruptor do banco
2. Cliques da cablagem

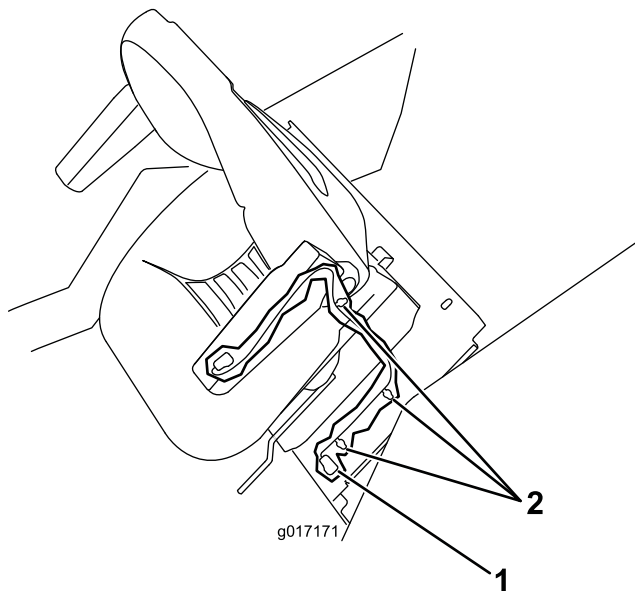

Figura 2

1. Fixações da base do banco
2. Base do banco
3. Placa do banco

7. Retire as fixações que prendem o banco à base do banco (Figura 3). Retire o banco.

5. Remova os cliques ou abraçadeiras da cablagem que prendem a cablagem do banco à placa do banco (Figura 1).
6. Remova as fixações que prendem a base do banco às montagens e placa do banco. Eleve o banco e base do banco da máquina (Figura 2).

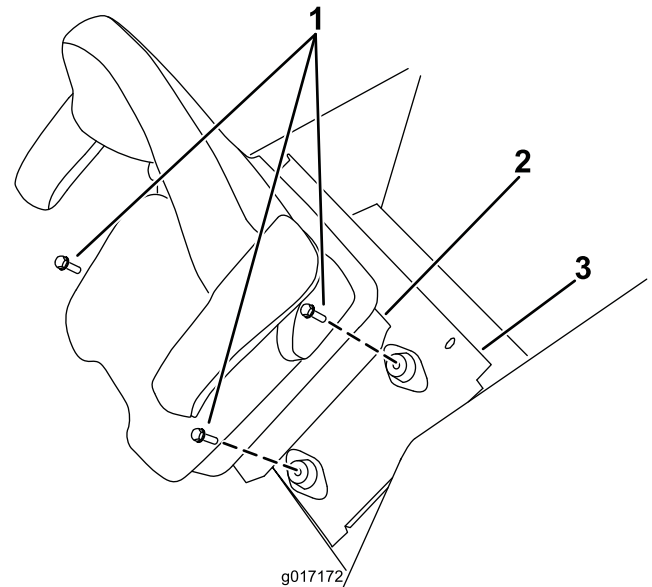

Figura 3

1. Banco
2. Base do banco

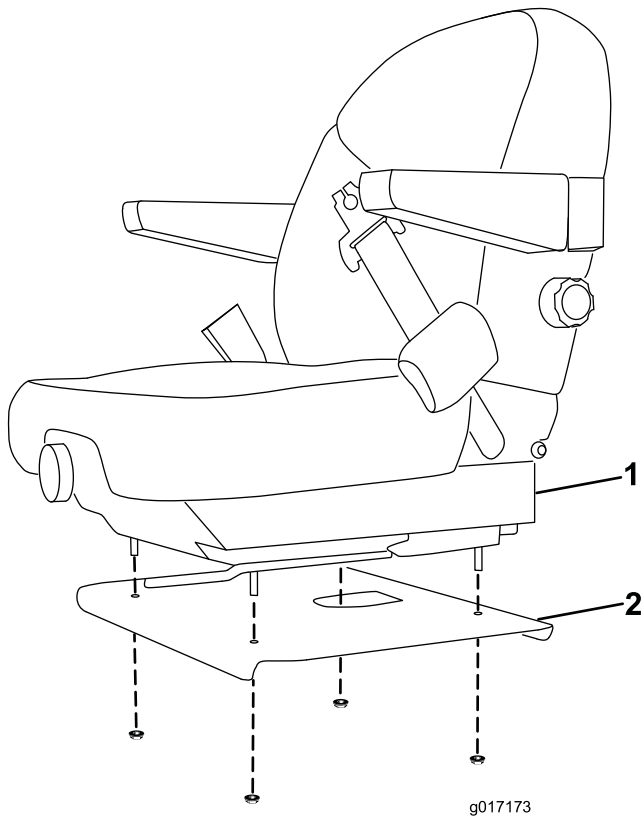

Figura 4

1. Traseira do adaptador do banco
2. Base do banco

2. Monte a frente de cada adaptador na base do banco com um parafuso e porca flangeada (Figura 5).

Instalação de um banco num Groundsmaster 360

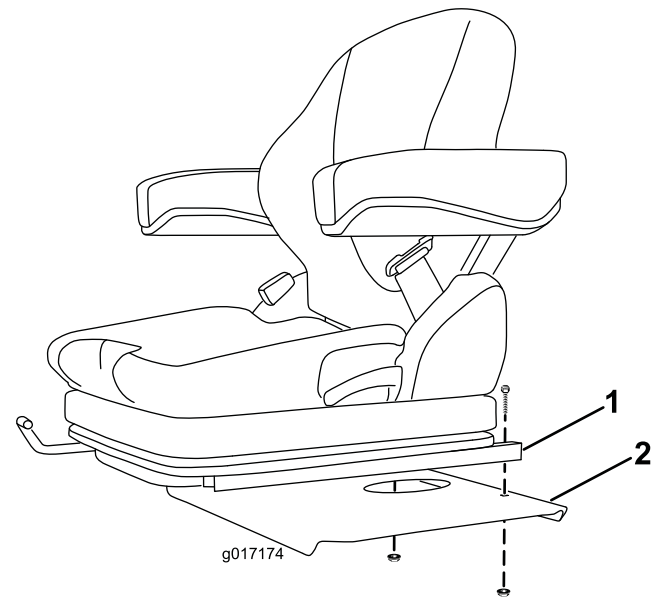
Nota: Mova os adaptadores do banco para a frente e para trás para aceder aos furos de montagem das fixações.

1. Monte a traseira de cada adaptador na base do banco com um parafuso e porca flangeada (Figura 4).



Figura 5

1. Frente do adaptador do banco
2. Base do banco

3. Ligue a nova cablagem à unidade de tracção (Figura 6)

Nota: Ao montar a cablagem, não a puxe através de extremidades pontiagudas que poderiam causar danos na cablagem.

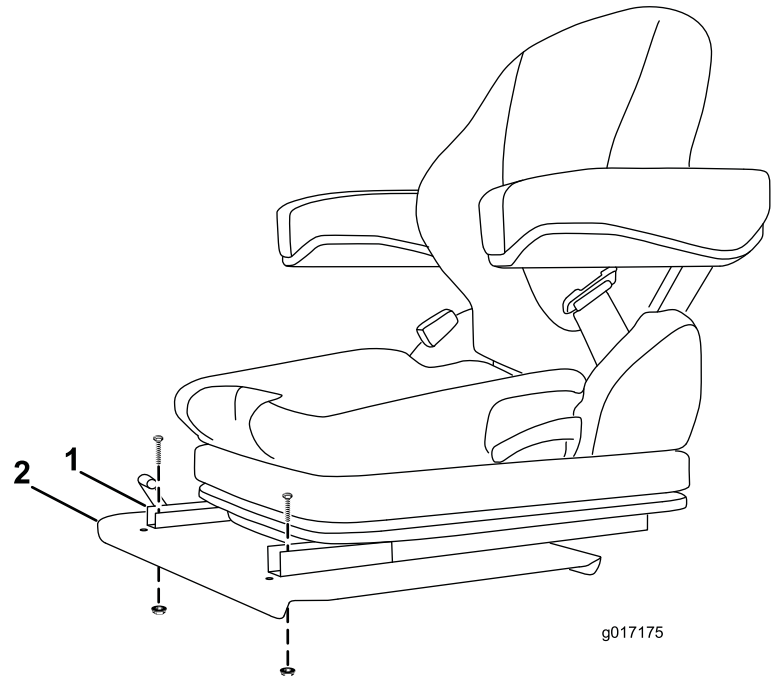
4. Insira os (3) cliques da cablagem nos furos da placa do banco (Figura 6).
5. Encaminhe a cablagem através do furo na base do banco e insira o restante clipe de cablagem no furo da base do banco (Figura 6).



Figura 6

- | | |
|--|---------------------------------------|
| 1. Conector do feixe de cabos | 3. Clipe de cablagem na base do banco |
| 2. Cliques de cablagem na placa do banco | 4. Base do banco |

6. Prenda a base do banco às montagens e placa do banco com as fixações previamente removidos (Figura 7).

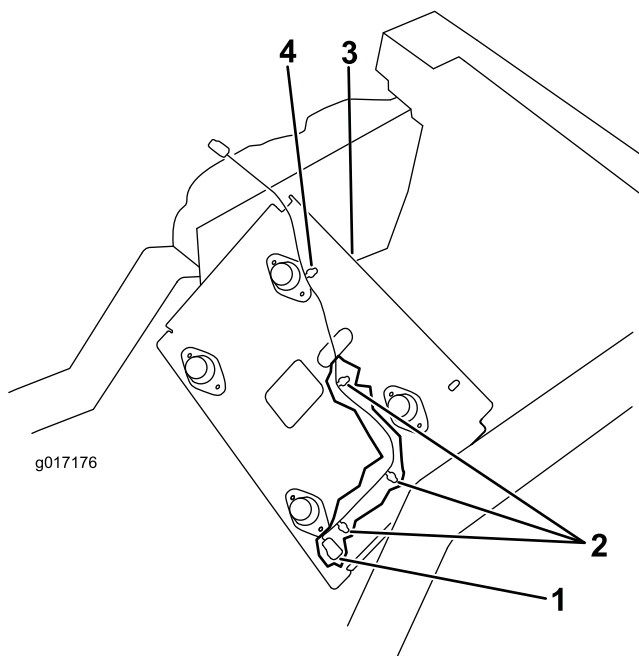

Figura 7

- | | |
|-------------------------|----------------------------------|
| 1. Base do banco | 3. Cablagem eléctrica |
| 2. Fixações de montagem | 4. Conector de cablagem do banco |

7. Ligue a cablagem ao conector do banco (Figura 7).
8. Desengate o trinco do banco e baixe o banco.
9. Ligue o cabo negativo da bateria à bateria.

Instalação de um banco num Groundsmaster 7200

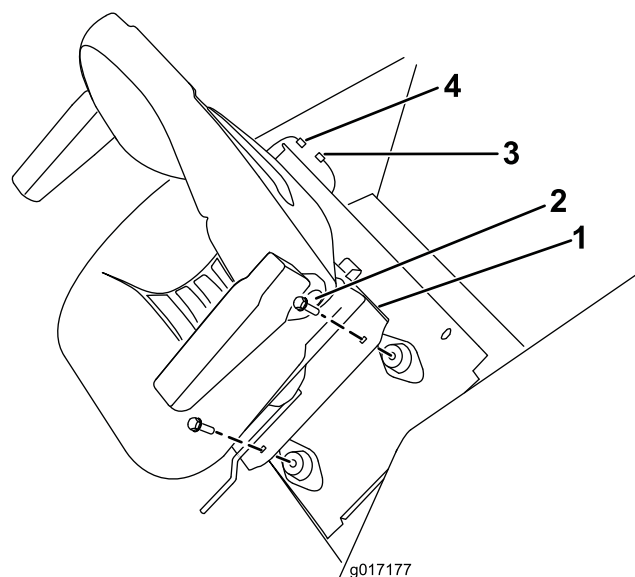
Importante: O Groundsmaster 7200 tem de estar equipado com a unidade de potência auxiliar, modelo 30382, para operar este kit de banco.

Nota: Mova os adaptadores do banco para a frente e para trás para aceder aos furos de montagem das fixações.

1. Monte a traseira de cada adaptador na placa do banco com um parafuso e porca flangeada (Figura 8).



Figura 8

1. Traseira do adaptador do banco
2. Placa do banco

2. Monte a frente de cada adaptador na placa do banco com um parafuso e porca flangeada (Figura 9).

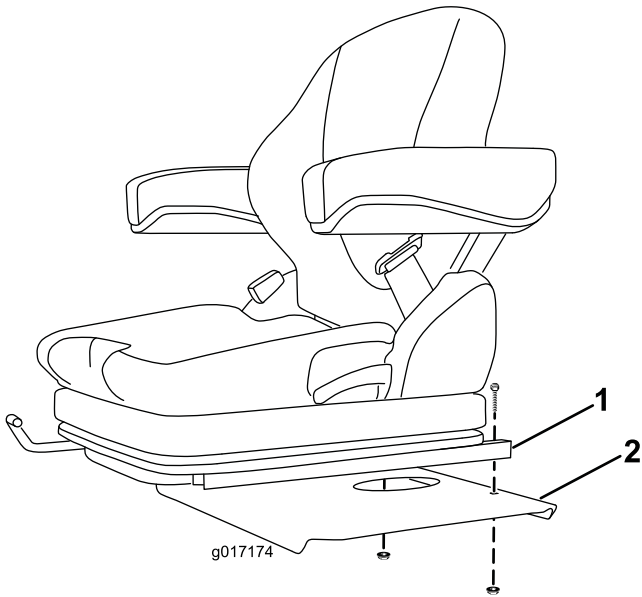

Figura 9

1. Frente do adaptador do banco
2. Placa do banco

3. Ligue o novo conector da cablagem da seguinte forma:

- Ligue o conector de cablagem rotulado de **Seat** ao conector da cablagem do banco (Figura 10).

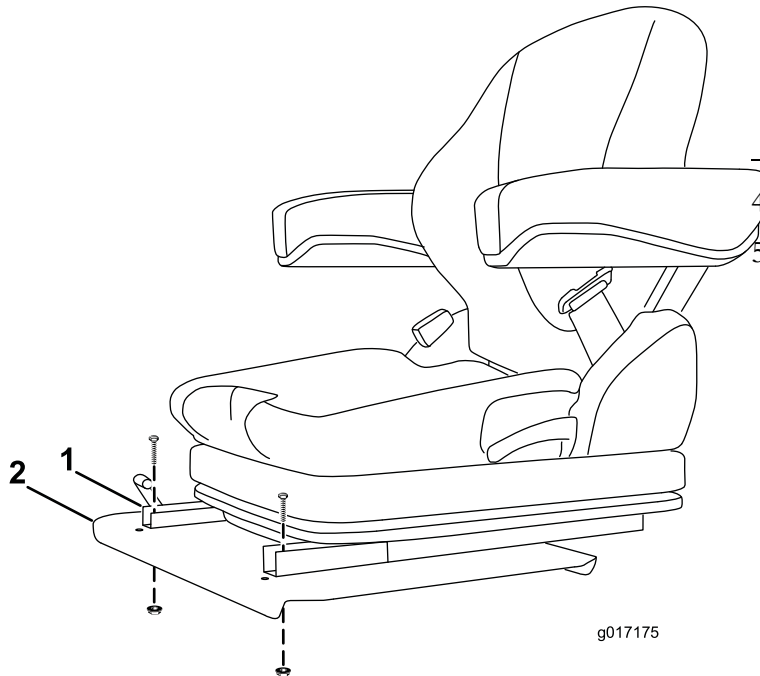
- Ligue o conector de cablagem rotulado **Seat Switch** na cablagem da unidade de tracção (Figura 10).
- Ligue o conector de cablagem rotulado de **Seat Power** (terminal de lingueta) num terminal aberto no bloco de fusíveis da unidade de potência auxiliar (Figura 10). Instale o fusível de 10 amperes na ranhura correspondente do bloco de fusíveis.
- Ligue o conector de cablagem rotulado **Ground Block** (terminal de anel) ao bloco de ligação à terra da unidade de potência auxiliar (Figura 10).

Importante: Certifique-se de que a cablagem está presa longe de qualquer ponto de pressão e partes quentes, móveis ou aguçadas

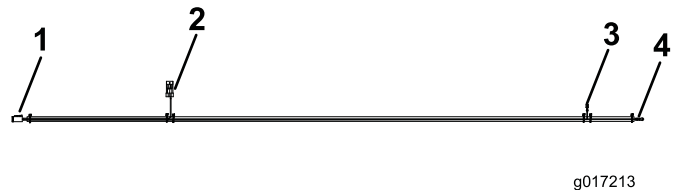

g017213

Figura 10

1. Ligue ao banco
2. Ligue à cablagem
3. Ligue ao bloco de fusíveis
4. Ligue ao bloco de ligação à terra (terminal de anel)

4. Desengate o trinco do banco e baixe o banco.
5. Ligue o cabo negativo da bateria à bateria.

Funcionamento

Posicionar o banco



Figura 11

- | | |
|---|---|
| 1. Alavanca de ajuste para a frente e para trás | 4. Manípulo de ajuste do apoio do braço |
| 2. Alavanca de ajuste de peso | 5. Botão de ajuste do apoio lombar |
| 3. Alavanca de bloqueio do apoio lombar | |

Alterar o ajuste de peso

O banco pode ser ajustado de forma a proporcionar uma condução suave e confortável.

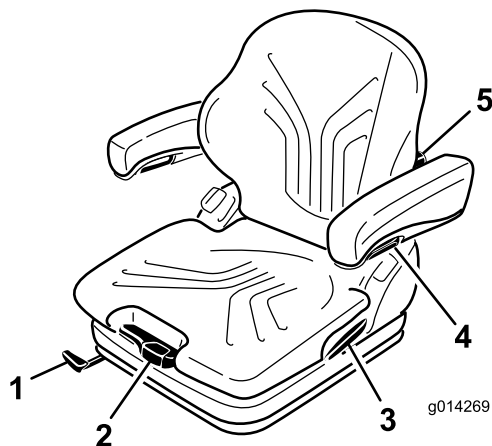
Importante: Para ajustar o banco ao peso dos condutores, o condutor tem de estar sentado e a chave da ignição tem de ser movida para a posição On.

O banco é ajustado ao peso do condutor puxando ou carregando na alavanca de ajuste de peso (Figura 11).

O peso do condutor é correctamente ajustado quando a seta se encontra no meio da janela de visualização.

Nesta área de visualização, o banco pode ser ajustado para um mínimo movimento da mola.

Quando o ajuste mínimo/máximo de peso tiver sido alcançado, pode ouvir alcançar o batente superior ou inferior.

Importante: Para evitar ferimentos no operador e/ou danificar a máquina, o ajuste do peso do condutor e o assento tem de ser verificado e ajustado antes da operação da máquina.

Nota: Para evitar danos no compressor durante o ajuste de peso, o compressor tem de ser operado no máximo durante um minuto.

Alterar a posição do banco

O banco pode deslocar-se para a frente e para trás. Posicione o banco de forma a obter o melhor controlo possível da máquina e o maior conforto.

1. Para ajustar, desloque a alavanca para cima e desbloqueie o banco (Figura 11).
2. Deslize o banco para a posição desejada e solte a alavanca para bloquear na posição.
3. Certifique-se de que o banco está bloqueado no lugar tentando deslocá-lo para trás e para a frente.

Nota: Não opere a alavanca de bloqueio durante a operação da máquina.

Mudar o apoio lombar

O apoio lombar aumenta o conforto do banco e o desempenho do condutor.

As costas do banco podem ser ajustadas para proporcionar um apoio lombar personalizado para a parte de baixo das suas costas.

Rodando o manípulo de ajuste para cima, a curvatura na parte superior da almofada do apoio lombar pode ser ajustada. Rodando o manípulo de ajuste para baixo, a curvatura na parte inferior da almofada do apoio lombar pode ser ajustada (Figura 11).

0 = Sem curvatura

1 = Curvatura máxima na parte superior

2 = Curvatura máxima na parte inferior

Ajustar os apoios dos braços

Os apoios dos braços podem ser dobrados para trás, se necessário, e a altura pode ser individualmente ajustada.

Para ajustar a altura dos apoios dos braços, separe a tampa redonda (Figura 11) da cobertura, desaperte a porca hexagonal (13 mm) por detrás e ajuste os apoios dos braços para a posição desejada e aperte a porca. Substitua a tampa na porca.

⚠ AVISO

Não instale o apoio do braço na posição mais inferior, uma vez que o enrolador do cinto de segurança pode não funcionar correctamente.

Alterar o ângulo do apoio do braço

O ângulo do apoio do braço pode ser ajustado para maior conforto dos operadores.

Para ajustar o ângulo dos apoios dos braços, rode o manípulo de ajuste (Figura 11).

Ao rodar o manípulo para o exterior (+) a parte da frente do apoio do braço é elevada, ao rodar o manípulo para o interior (-) é descida.

Alterar a posição do apoio lombar

As costas do banco podem ser ajustadas para oferecer maior conforto. Posicione as costas do banco de forma a ficarem o mais confortáveis possível.

Puxe a alavanca de bloqueio para libertar o trinco do apoio lombar (Figura 11). Ao libertar o trinco do apoio lombar, não aplique força no apoio pressionando contra ele.

Ao exercer pressão na frente ou traseira do banco, este pode ser movido para a posição desejada. Solte a alavanca de bloqueio para fixar o apoio nessa posição.

Nota: O apoio lombar não deve poder mover-se em qualquer direcção depois de ter sido bloqueado.

Notas:



Count on it.