



MODELES NO. 09110-10001 à 40001 ET SUIVANTS

**MANUEL DE
L'UTILISATEUR****AERATEUR DE GAZON**

Pour bénéficier d'une sécurité maximum et de performances optimales et apprendre à connaître la machine, il est indispensable de lire attentivement ce mode d'emploi avant d'utiliser la machine. Faire particulièrement attention aux INSTRUCTIONS DE SÉCURITÉ signalées par ce symbole—



Le symbole signale des instructions de sécurité personnelle, PRUDENCE, ATTENTION ou DANGER. Le non-respect de ces instructions peut entraîner des accidents et blessures.



AVANT PROPOS

L'aérateur de gazon est une machine avancée sur le plan de la conception, de la construction et de la sécurité, qui donnera d'excellents services si on l'entretient correctement.

L'aérateur est un produit de haute qualité. Toro attache beaucoup d'importance au bon usage de la machine et à la sécurité de l'utilisateur. Il est donc important de lire ce mode d'emploi pour se familiariser avec le montage et le réglage, l'utilisation et l'entretien de la machine. Le mode d'emploi comprend quatre sections principales:

1. Instructions de sécurité
2. Avant l'emploi
3. Utilisation
4. Entretien

Certaines informations de ce manuel sont mises en évidence de diverses manières. Les indications DANGER, ATTENTION et PRUDENCE signalent des informations relatives à la sécurité personnelle. IMPORTANT signale une information mécanique exigeant une attention particulière. Lire soigneusement l'instruction, car elle traite d'un risque d'endommager une ou plusieurs pièces de la machine. NOTE indique des informations à caractère général méritant d'être signalées.

TABLE DES MATIÈRES

	Page
Décalcomanies de sécurité	3-4
Instructions de sécurité	5-6
Avant l'emploi	5
Pendant l'emploi	5
Entretien	6
Avant l'emploi	7-8
Contrôle du niveau d'huile	7
Remplissage du réservoir d'essence	7
Contrôle du niveau hydraulique	7
Commandes	9
Instructions d'utilisation	10-14
Démarrage/arrêt du moteur	10
Montage des dents	10
Réglage de la profondeur d'aération	10
Contrôle de la hauteur du châssis	11
Procédure d'utilisation	12
Contrôle du système de sécurité	12
Système de dépassement	13
Apprentissage	14
Avant l'aération	14
Procédure de transport	14
Inspection et nettoyage après l'emploi	14
Lubrification	15-16
Entretien de la batterie	16
Qualité du travail: Problèmes et remèdes	17

DECALCOMANIES DE SECURITE

INSTRUCTIONS DE SECURITE

Ce symbole signale des instructions de sécurité personnelle, PRUDENCE, ATTENTION ou DANGER, à lire attentivement car la sécurité est en jeu. Le non-respect de ces instructions entraîne un risque d'accident et de blessure.

L'utilisation ou l'entretien incorrect de la machine peuvent être source d'accident et de blessures. Pour éviter les accidents, respecter soigneusement les instructions de sécurité ci-dessous.

AVANT L'EMPLOI

1. Lire attentivement le mode d'emploi avant d'utiliser la machine. Se familiariser avec toutes les commandes et savoir arrêter rapidement la machine. Un mode d'emploi de rechange peut être obtenu gratuitement sur demande. Ecrire en spécifiant les numéros de modèle et de série à:
The Toro Company
8111 Lyndale Avenue South Minneapolis,
Minnesota 55420
2. Ne pas laisser des enfants utiliser la machine. Ne pas laisser des adultes utiliser la machine s'ils n'ont pas appris à s'en servir.
3. Avant de démarrer le moteur, débrayer la traction et mettre le changement de vitesse au point mort.
4. Retirer du terrain tous les débris ou autres objets qui risquent de perturber le fonctionnement de la machine. N'autoriser personne dans la zone de travail.
5. Toutes les protections et dispositifs de sécurité doivent être en place. Si une protection, un dispositif de sécurité ou une décalcomanie manquent ou sont endommagés, les remplacer ou les réparer avant toute utilisation de la machine. Vérifier le serrage des écrous, boulons et vis pour s'assurer que la machine peut être utilisée sans danger.
6. Ne pas utiliser la machine en sandales, chaussures de tennis ou de sport, ou en short. Ne pas porter de vêtements amples qui risquent de se prendre dans la

machine. Travailler en pantalon, avec des chaussures solides. Le port de lunettes de protection, de chaussures renforcées, d'une protection acoustique et d'un casque est recommandé, et exigé par certaines réglementations locales et certaines compagnies d'assurance.

7. Remplir le réservoir d'essence avant de démarrer le moteur. Ne pas renverser d'essence. L'essence est inflammable et doit être manipulée avec précaution.
 - A. Conserver l'essence dans un récipient agréé.
 - B. Ne pas remplir le réservoir quand le moteur est chaud ou qu'il tourne.
 - C. Ne pas fumer lorsqu'on manipule de l'essence.
 - D. Remplir le réservoir en extérieur, jusqu'à environ 25 mm du haut du réservoir, sans remplir le goulot.
 - E. Essuyer l'essence répandue.

PENDANT L'EMPLOI

8. Avant de démarrer, s'assurer que la traction est débrayée et que le changement de vitesse est au point mort.
9. Ne pas faire tourner le moteur dans un endroit clos sans ventilation adéquate. Les gaz d'échappement sont dangereux, ils peuvent causer la mort par asphyxie.
10. L'usage de la machine exige une attention soutenue. Pour éviter la perte de contrôle:
 - A. N'utiliser la machine que de jour ou avec un éclairage artificiel suffisant.
 - B. Faire attention aux trous et autres dangers cachés.
 - C. Ne pas passer trop près d'un bunker, fossé, ruisseau ou autre endroit dangereux.

11. Si les dents heurtent un objet dur ou si la machine se met à vibrer de manière anormale, couper le moteur. Débrancher le fil d'allumage de la bougie pour éviter les risques de démarrage accidentel. Vérifier si la tête d'aération et le groupe de traction ne sont pas endommagés, et si toutes leurs pièces sont en bon état. Effectuer toutes les réparations nécessaires avant de remettre le moteur et la tête d'aération en marche. Vérifier l'état des dents et le serrage de tous les boulons.
12. Ne pas toucher le moteur ou l'échappement lorsque le moteur tourne ou qu'on vient de l'arrêter. Ces endroits peuvent être très chauds et causer des brûlures.
13. Avant de quitter la position de conduite derrière la poignée ou de laisser la machine seule, lever la tête d'aération, lever les supports de blocage, débrayer la traction, mettre le changement de vitesse au point mort et couper le moteur.

ENTRETIEN

14. Débrancher le fil d'allumage de la bougie pour éviter tout démarrage accidentel du moteur lors de l'entretien, du réglage ou du rangement de la machine.
15. Si le groupe de traction doit être renversé au cours d'un entretien ou d'un réglage, vidanger au préalable l'essence du réservoir et l'huile du carter moteur.
16. Pour réduire les risques d'incendie, ne pas laisser d'excédent de graisse, de débris végétaux ou de saleté sur le moteur.
17. S'assurer que la machine peut être utilisée sans danger, en vérifiant le serrage des écrous, boulons et vis. Vérifier fréquemment si les boulons et écrous de montage des dents sont bien serrés au couple requis.
18. Pour les réglages à effectuer en laissant tourner le moteur, tenir les mains, les pieds, les vêtements et toutes les parties du corps à une distance suffisante des dents et autres pièces en mouvement.
19. S'assurer que tous les raccords hydrauliques sont bien serrés, et que tous les flexibles et conduites hydrauliques sont en bon état avant de mettre le système sous pression.
20. Garder le corps et les mains loin de toute fuite ou buse projetant du liquide hydraulique à haute pression. Chercher les fuites avec du papier ou du carton, pas avec les mains. Le liquide hydraulique qui s'échappe sous pression peut avoir une force suffisante pour traverser la peau et causer des blessures sérieuses. Toute projection à travers la peau requiert une intervention chirurgicale rapide, assurée dans les heures qui suivent l'accident par un médecin connaissant ce type de blessure, sans quoi il y a risque de gangrène.
21. Avant de travailler au système hydraulique ou de le déconnecter, arrêter le moteur et descendre l'équipement au sol pour décompresser le système.
22. Ne pas provoquer de surrégime en modifiant le réglage du moteur. Pour vérifier que tout est dans l'ordre, demander à un vendeur TORO agréé de contrôler le régime maximum du moteur à l'aide d'un compte-tour.
23. Couper le moteur avant de contrôler le niveau d'huile ou de rajouter de l'huile dans le carter moteur.
24. Laisser le moteur refroidir avant de ranger la machine dans un endroit clos tel qu'un garage ou un débarras. Vider le réservoir d'essence si l'on ne compte pas utiliser la machine dans les 30 jours. Ne pas ranger la machine dans un endroit où les vapeurs d'essence risquent de rencontrer une étincelle ou une flamme nue. Conserver l'essence dans un bidon métallique rouge agréé.
25. N'effectuer que les opérations d'entretien décrites dans ce manuel. Pour toute réparation importante ou si l'on a besoin d'aide, contacter un distributeur agréé Toro. Pour garantir la sécurité et l'obtention des meilleurs résultats, utiliser exclusivement des pièces de rechange TORO d'origine pour que votre Toro reste un pur TORO. NE JAMAIS UTILISER D'ACCESSOIRES ET PIÈCES DE RECHANGE D'AUTRES MARQUES, PRÉTENDUMENT COMPATIBLES. Vérifier que les pièces portent le logo TORO. L'usage de pièces de rechange et d'accessoires non autorisés peut entraîner la perte de la couverture de garantie Toro.

AVANT L'EMPLOI

CONTRÔLE DU NIVEAU D'HUILE

La machine est expédiée avec 590 ml d'huile dans le carter moteur. Le niveau d'huile doit cependant être vérifié avant et après le premier démarrage du moteur.

1. Mettre la machine de niveau sur une surface horizontale.
2. Retirer la jauge et l'essuyer avec un chiffon propre. Remettre la jauge dans son tube en veillant à l'insérer à fond. Retirer la jauge et contrôler le niveau d'huile (Fig. 1). Si le niveau est bas, ajouter assez d'huile pour atteindre la marque du plein (FULL) sur la jauge.

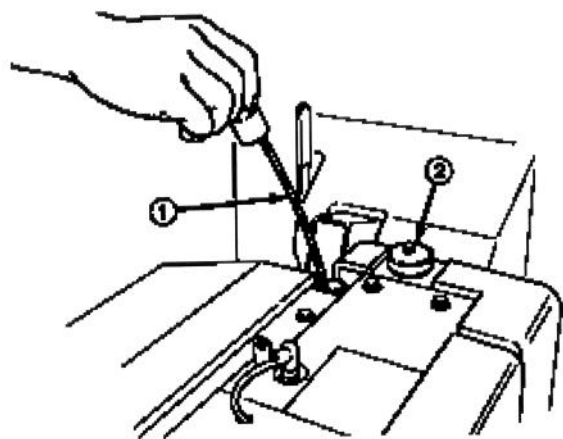

Figure 1

1. Jauge 2. Bouchon du réservoir d'essence

3. Retirer le bouchon de remplissage et verser de l'huile dans le goulot jusqu'à atteindre le repère du plein sur la jauge. Utiliser une huile de haute qualité de classe SF (classification API — American Petroleum Institute). Choisir la viscosité de l'huile en fonction de la température ambiante attendue, comme suit:
 - A. Au dessus de 0° C—Utiliser une huile SAE 30 ou, à défaut, 10W-30 ou 10W-40.
 - B. En dessous de 0° C—Utiliser une huile SAE 5W-20 ou 5W-30 ou, à défaut, 10W30 ou 10W-40.

IMPORTANT: Contrôler le niveau d'huile toutes les 5 heures de fonctionnement, ou tous les jours. Changer l'huile après les 5 premières heures de fonctionnement, puis toutes les 25 heures d'utilisation en conditions normales, ou plus souvent s'il y a beaucoup de sable ou de poussière.

REPLISSAGE DU RÉSERVOIR D'ESSENCE

TORO RECOMMANDE VIVEMENT L'USAGE D'ESSENCE ORDINAIRE SANS PLOMB FRAÎCHE ET PROPRE, DANS TOUS SES PRODUITS À MOTEUR À ESSENCE. L'ESSENCE SANS PLOMB BRÛLE PLUS PROPREMENT, PROLONGE LA VIE DU MOTEUR ET FAVORISE LE DÉMARRAGE EN RÉDUISANT L'ACCUMULATION DE DÉPÔTS DANS LA CHAMBRE DE COMBUSTION.

Note: Ne pas mélanger d'huile à l'essence. Ne jamais utiliser de méthanol, d'essence contenant du méthanol, d'essence contenant 10% d'éthanol ou plus, d'essence super ou d'essence minérale. Ces produits pourraient endommager le système de carburation du moteur.

L'essence étant inflammable, la manipuler et l'entreposer avec prudence. Ne pas remplir le réservoir à carburant quand le moteur tourne, qu'il est chaud ou si la machine se trouve dans un endroit clos. Des vapeurs peuvent s'accumuler et être enflammées par une étincelle ou une flamme nue se trouvant à plusieurs mètres. Pour éviter tout risque d'explosion, NE PAS FUMER en remplissant le réservoir. Toujours remplir le réservoir en extérieur et essuyer l'essence qui aura coulé avant de mettre le moteur en route. Pour éviter de renverser de l'essence, utiliser un entonnoir ou un bec verseur et remplir le réservoir jusqu'à environ 25 mm au-dessous du goulot de remplissage. Conserver l'essence dans un récipient propre agréé, correctement fermé. Conserver l'essence dans un endroit frais et bien aéré; jamais dans un endroit clos et/ou fortement chauffé par le soleil. L'essence étant volatile, ne jamais l'acheter plus d'un mois à l'avance. L'essence est un carburant pour moteur à combustion interne, ne pas l'utiliser pour autre chose. Beaucoup d'enfants aiment l'odeur de

l'essence. Conserver l'essence hors de leur portée, car les vapeurs sont explosives et dangereuses à respirer.

1. Retirer le bouchon du réservoir d'essence (Fig. 2) d'une contenance de 1,5 gallons (5,68 l), et remplir le réservoir d'essence sans plomb jusqu'à 25 mm du bord. Revisser solidement le bouchon.
2. Pour éviter les risques d'incendie, essuyer l'essence répandue.

3. Revisser le bouchon de jauge dans le goulot de remplissage.
4. Faire tourner le moteur pendant 1 minute, vérifier à nouveau le niveau du liquide, et rajouter de l'huile si nécessaire.

CONTRÔLE DU NIVEAU DE LIQUIDE HYDRAULIQUE

Le système hydraulique est conçu pour utiliser de l'huile moteur SAE 10 W-30, ou à défaut SAE 10 W-40. Le réservoir de la machine est rempli à l'usine de 1,28 l d'huile moteur SAE 10 W-30. Le niveau d'huile du système doit cependant être vérifié avant le premier démarrage du moteur, puis tous les jours.

1. Mettre la machine de niveau sur une surface horizontale et relever la tête d'aération au maximum.
2. Retirer le bouchon de jauge (Fig. 2) du goulot de remplissage, et essuyer la jauge avec un chiffon propre. Réinsérer la jauge à fond dans le goulot de remplissage, puis la retirer et contrôler le niveau. Si l'huile n'arrive pas au moins à 13 mm de la marque du plein (FULL), rajouter de l'huile moteur SAE 10W-30 pour amener le niveau à la marque du plein. Ne pas trop remplir.

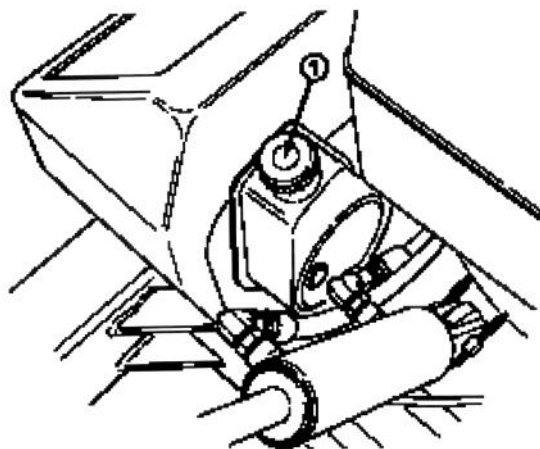

Figure 2

1. Bouchon de jauge

COMMANDES

Contact (Fig. 3)—Le commutateur d'allumage, utilisé pour démarrer et arrêter le moteur, offre trois positions: ARRÊT (OFF), MARCHÉ (ON) et DÉMARRAGE (START). Tourner la clé de contact vers la droite en position DÉMARRAGE pour actionner le démarreur. Quand le moteur démarre, lâcher la clé qui revient automatiquement en position MARCHÉ. Pour couper le moteur, tourner la clé vers la gauche en position ARRÊT.

Starter (Fig. 3)—Pour démarrer à froid, fermer le volet de starter du carburateur en tirant la manette de starter vers l'extérieur en position fermée (ON). Quand le moteur a démarré, réduire la fermeture du starter pour que le moteur tourne correctement. Dès que possible, rouvrir entièrement le volet de starter du carburateur en poussant la manette vers l'intérieur en position d'ouverture (OFF). Pour démarrer à chaud, il n'est pas nécessaire d'utiliser le starter, ou alors très peu.

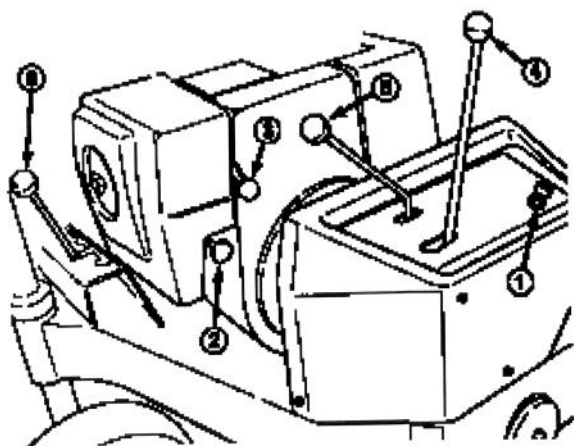

Figure 3

- | | |
|--------------------|-----------------------------------|
| 1. Contact | 4. Levier d'embrayage de traction |
| 2. Starter | 5. Commande de tête d'aération |
| 3. Manette des gaz | 6. Changement de vitesse |

Manette des gaz (Fig. 3)—La manette des gaz permet de varier le régime du moteur. Lever la manette vers la position RAPIDE (FAST) pour augmenter le régime ou l'abaisser vers la position LENT (SLOW) pour réduire le régime. La manette des gaz contrôle la vitesse de la tête d'aération, et s'utilise avec l'embrayage de traction pour contrôler la vitesse d'avance de la machine.

Levier d'embrayage de traction (Fig. 3)—Sélectionner la vitesse souhaitée à l'aide du changement de vitesse, puis mettre le levier d'embrayage de traction en position embrayé pour avancer en marche avant ou arrière.

Commande de tête d'aération (Fig. 3)—Relève et abaisse la tête d'aération.

Changement de vitesse (Fig. 3)—La transmission comprend deux vitesses de marche avant, plus le point mort et la marche arrière, disposées en ligne d'arbre. Ne pas changer de vitesse durant la marche, sous peine d'endommager la transmission.

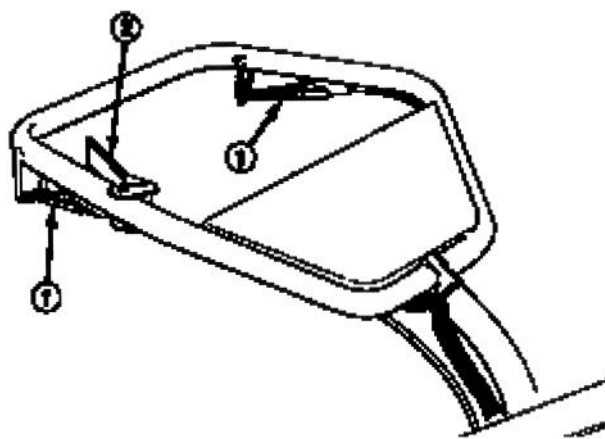

Figure 4

- | | |
|------------------------------|--------------------|
| 1. Interrupteurs de sécurité | 2. Frein de marche |
|------------------------------|--------------------|

Interrupteurs de sécurité (Fig. 4)—Les interrupteurs de sécurité autorisent le fonctionnement du moteur lorsque la tête d'aération est abaissée. Ils maintiennent aussi le levier d'embrayage de traction en position embrayée. Serrer une des poignées avant de mettre le levier de traction en position embrayée ou d'abaisser la tête d'aérateur lorsque le moteur tourne.

Frein de marche (Fig. 4)—S'utilise pour ralentir la traction.

Robinet d'essence—Situé à l'arrière de la machine. Fermer le robinet lorsqu'on range la machine.

INSTRUCTIONS D'UTILISATION

DEMARRAGE/ARRET DU MOTEUR

1. S'assurer que le fil d'allumage est connecté à la bougie et que le robinet d'essence est ouvert.
2. S'assurer que le levier de traction est débrayé et le changement de vitesse au point mort.
3. Tirer la manette de starter en position FERMÉ (ON) —pour démarrer à froid— et mettre la manette des gaz en position intermédiaire, à mi-régime.
4. Insérer la clé de contact et la tourner vers la droite pour démarrer le moteur. Lâcher la clé quand le moteur démarre. Lorsque le moteur tourne et chauffe, ramener progressivement la manette de starter en position OUVERT (OFF), poussée à fond vers l'intérieur.

IMPORTANT: Pour éviter la surchauffe du moteur de démarreur, ne pas actionner le démarreur pendant plus de 10 secondes. Après 10 secondes de lancement ininterrompu, attendre 60 secondes avant d'actionner à nouveau le démarreur.

5. S'assurer que la tête d'aération est en position relevée.

Note: La première fois qu'on fait tourner le moteur, ou après tout entretien du moteur, de la transmission ou de l'essieu, faire fonctionner la machine en marche avant et arrière pendant une à deux minutes pour s'assurer que toutes les pièces fonctionnent correctement.

6. Pour arrêter le moteur, abaisser la manette des gaz en position LENT (SLOW) et tourner la clé de contact sur ARRÊT (OFF),

MONTAGE DES DENTS

1. *Démarrer le moteur:* voir Démarrage/arrêt du moteur.
2. Mettre le levier de tête d'aération en position HAUT (UP) pour relever la tête d'aération.

3. Couper le moteur et relever les supports de verrouillage de part et d'autre du châssis (Fig. 5). Abaisser la tête d'aération jusqu'à ce qu'elle repose sur les supports.

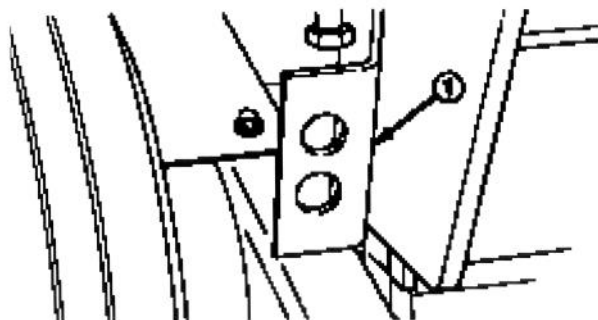

Figure 5

1. Support de verrouillage

4. Desserrer les 2 écrous six pans de chaque bloc de dent pour pouvoir insérer les dents. Insérer les dents à fond jusqu'à ce qu'elles talonnent contre le flasque du bloc de dent (Fig. 6).

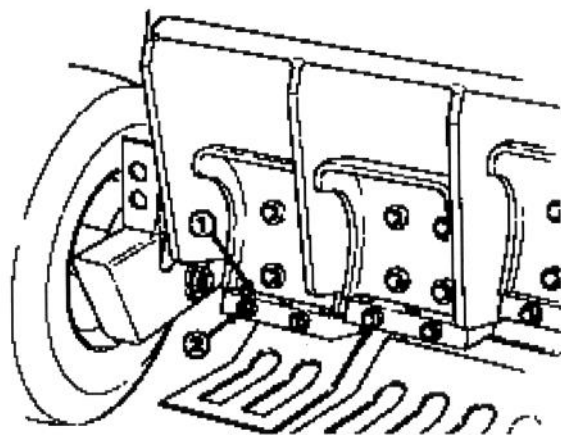

Figure 6

1. Bloc de dent
2. Ecrou de montage

5. Serrer les écrous de montage à 100-110 ft/lb. (Fig. 7).

RÉGLAGE DE LA PROFONDEUR D'AÉRATION

1. Lever la tête d'aération et engager les supports de verrouillage.

- Desserrer le contre-écrou au-dessus du support de réglage (Fig. 8).
- Visser la vis de réglage dans le support pour augmenter la profondeur d'aération, ou la dévisser pour réduire la profondeur d'aération (Fig.8).

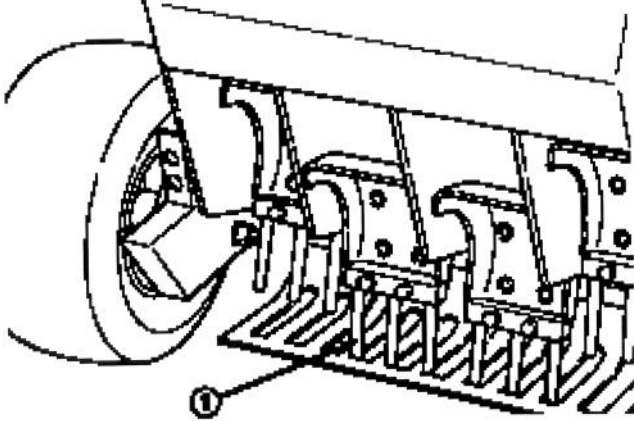

Figure 7

- Dent

- S'assurer que le réglage est le même des deux côtés de la tête d'aération, et serrer les contre-écrous.

CONTRÔLE DE LA HAUTEUR DU CHÂSSIS

- Mettre la machine de niveau sur une surface horizontale.
- Glisser la branche courte du calibre de hauteur sous l'essieu avant pour contrôler la hauteur. Le calibre posé au sol doit toucher l'essieu. Effectuer le contrôle des deux côtés (Fig. 9).

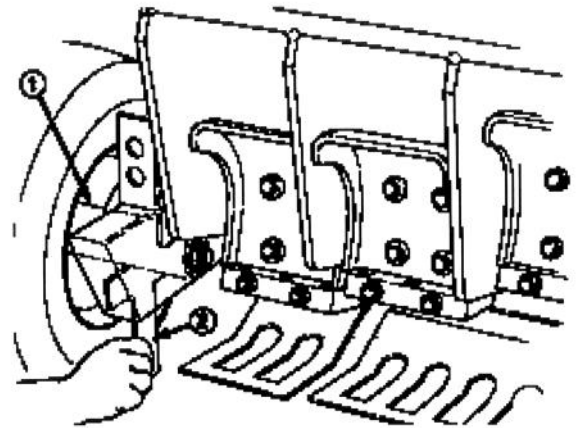

Figure 9

- Essieu avant
- Calibre de hauteur

- Augmenter ou réduire la pression des pneus pour atteindre la hauteur requise.
- Répéter l'opération en utilisant le long côté du calibre de hauteur sur chacun des fuseaux de roue arrière (Fig. 10).
- Régler la pression des pneus si nécessaire.

- Répéter l'opération en utilisant le long côté du calibre de hauteur sur chaque fuseau de roue arrière (Fig. 10).

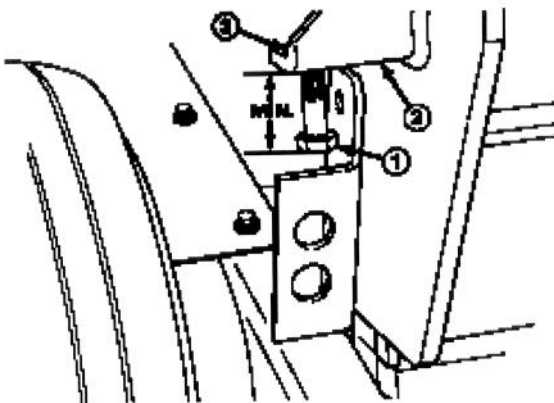

Figure 8

- Vis de réglage de la profondeur d'aération
- Support de réglage
- Contre-écrou

- La profondeur d'aération maximum recommandée s'obtient quand l'écart entre l'extrémité de la tête de la vis et le support est de 17,5 mm (Fig. 8).

IMPORTANT: Ne pas serrer la vis à moins de 17,5 mm du support sous peine d'endommager les plaques de protection du gazon.

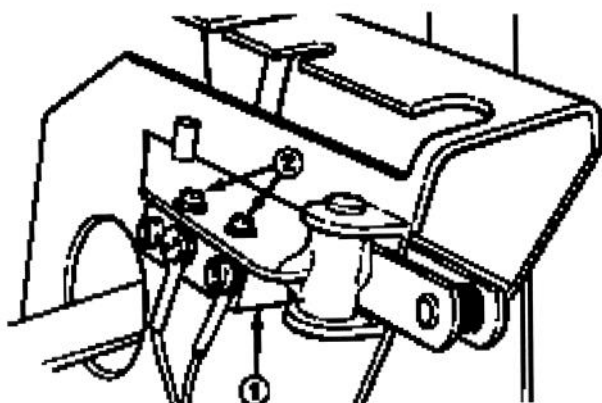

Figure 10

1. Fuseau de roue arrière
2. Calibre de hauteur. Régler la pression des pneus si nécessaire

PROCÉDURE D'UTILISATION

1. S'assurer que le fil d'allumage est connecté à la bougie et que le robinet d'essence est ouvert.
2. Démarrer le moteur: voir *Démarrage/arrêt* du moteur.
3. S'assurer que la tête d'aération est en position relevée.
4. Serrer à fond la poignée de sécurité de gauche.
5. Mettre le changement de vitesse sur "L" (low = vitesse réduite) pour l'aération ou sur "H" (high = vitesse supérieure) pour le transport.

Note: Si l'on rencontre une résistance lors du changement de vitesse, faire aller et venir le levier d'embrayage pour engrener les vitesses. Ne pas utiliser le changement de vitesse tant que la machine avance.
NE PAS FORCER LE CHANGEMENT DE VITESSE SOUS PEINE D'ENDOMMAGER LA MACHINE.

6. Embrayer le levier de traction.
7. Pour embrayer et abaisser la tête d'aération, mettre la commande de tête d'aération en position basse et l'y maintenir jusqu'à ce que la tête soit complètement abaissée.

CONTRÔLE DU SYSTÈME DE SÉCURITÉ

Le système de sécurité est destiné à empêcher le lancement ou le démarrage du moteur si le levier de traction n'est pas débrayé et si la tête d'aération n'est pas relevée. Le système coupe également le moteur si aucune des poignées de sécurité n'est serrée alors que la tête d'aération est abaissée.

Pour contrôler le système de sécurité:

1. Mettre la machine de niveau sur une surface horizontale dégagée. Démarrer le moteur: voir *Démarrage/arrêt* du moteur.
2. Contrôler l'interrupteur de sécurité de l'embrayage (Fig. 11) à l'aide d'un testeur de continuité ou d'un ohmmètre, et le remplacer s'il est endommagé. L'interrupteur doit être fermé lorsque le levier de changement de vitesse est engagé dans une vitesse, et ouvert lors du changement entre le point mort, la première et la seconde vitesse.
3. Pour régler l'interrupteur, desserrer les vis de montage et replacer l'interrupteur correctement.

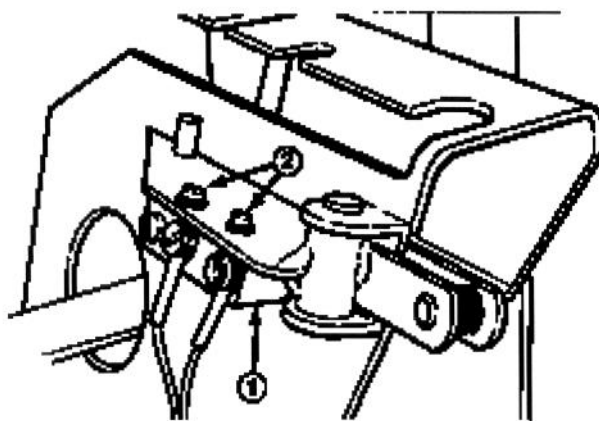

Figure 11

1. Interrupteur de sécurité
2. Vis de fixation de l'embrayage

4. Si la tête d'aération est en position relevée et le moteur ne veut pas démarrer, ou si le moteur continue à tourner alors que la tête d'aération est abaissée et que les poignées de sécurité ne sont pas serrées, le système de sécurité présente un défaut, passer au point 5.

5. Contrôler l'interrupteur de sécurité de la tête d'aération (Fig. 12) à l'aide d'un testeur de continuité ou d'un ohmmètre, et le remplacer s'il est endommagé. Le plongeur de l'interrupteur doit être enfoncé lorsque la tête d'aération est en position relevée.

Note: Avant de régler l'interrupteur de sécurité de la tête d'aération, s'assurer que la courroie d'entraînement de la tête d'aération est bien réglée.

6. S'il faut régler l'interrupteur, procéder comme suit:
- A. Couper le moteur et abaisser la tête d'aération sur le support.
 - B. Retirer la goupille de dépassement de son support de rangement, à l'avant du capot de la tête d'aération (Fig. 13).
 - C. Enfoncer le levier de dépassement (Fig. 14) jusqu'à faire correspondre les trous du support de levier et du support de tête d'aération, et insérer la goupille dans les trous.
 - D. Desserrer le contre-écrou de la vis de réglage et les 2 écrous à collerette (Fig. 12).
 - E. Tourner la clé de contact en position DÉMARRAGE (START) mais ne pas faire démarrer le moteur.
 - F. Maintenir la clé de contact en position DÉMARRAGE et serrer la vis de réglage jusqu'à ce que le moteur soit lancé.
 - G. Relâcher la clé de contact et serrer la vis de réglage d'un tour supplémentaire.
 - H. Serrer le contre-écrou de la vis de réglage et les 2 écrous à collerette.
 - I. Redémarrer le moteur et relever la tête d'aération.
 - J. Couper le moteur, retirer la goupille de dépassement et la remettre dans son support de rangement.

- K. Démarrer le moteur et contrôler tous les modes de fonctionnement. La tête d'aération ne doit pas fonctionner lorsqu'elle repose sur les supports de verrouillage.

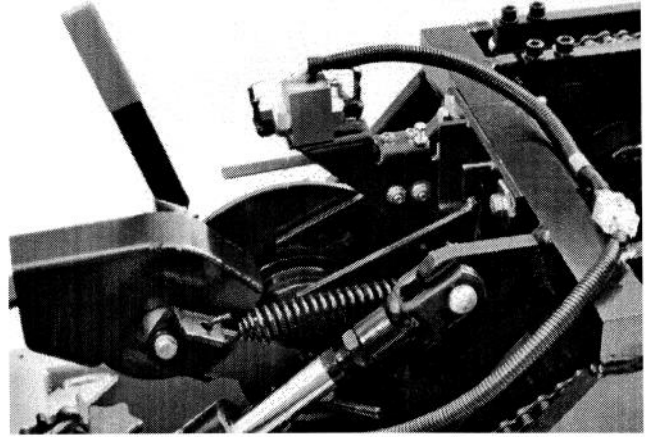

Figure 12

1. Interrupteur de sécurité de la tête d'aération
2. Vis de réglage et contre-écrou
3. Contre-écrou

SYSTÈME DE DÉPASSEMENT

La tête d'aération présente un mécanisme de dépassement du blocage qui permet le démarrage du moteur lorsque la tête d'aération est en position abaissée.

1. Retirer la goupille de dépassement de son support de rangement, à l'avant du capot de la tête d'aération (Fig. 13).

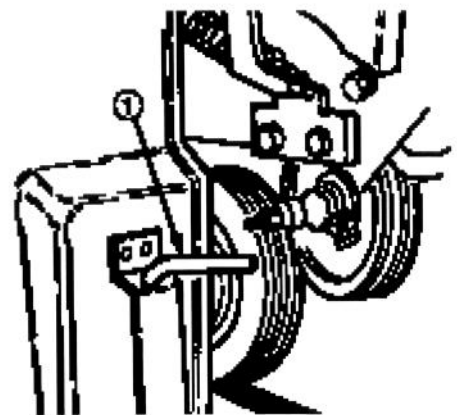

Figure 13

1. Goupille de dépassement

2. Enfoncer le levier de dépassement jusqu'à faire correspondre les trous du support de levier et du support de tête d'aération, et insérer la goupille dans les trous (Fig. 15).

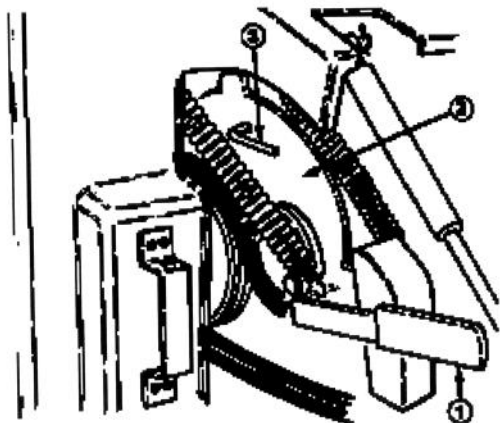

Figure 14

1. Levier de dépassement
2. Support du levier
3. Goupille de dépassement

3. Redémarrer le moteur et lever la tête d'aération.
4. Arrêter le moteur, retirer la goupille et la remettre dans son support.

APPRENTISSAGE

Avant d'utiliser l'aérateur sur une pelouse, choisir un endroit bien dégagé et s'entraîner à démarrer le moteur et l'arrêter, lever et abaisser la tête d'aération, tourner, etc. Cet apprentissage permet d'utiliser l'aérateur avec plus d'assurance.

AVANT L'AÉRATION

Vérifier que rien ne traîne sur la pelouse, et décider comment travailler, selon quel parcours.

PROCÉDURE D'AÉRATION

1. Amener la machine sur la pelouse à vitesse réduite, changement de vitesse en position "L".
2. Abaisser la tête d'aération lorsqu'on a atteint la position de départ souhaitée. S'assurer que la tête d'aéra-

tion est bien embrayée avant que les dents ne soient à 25 mm du gazon.

3. Utiliser les guides de caoutchouc qui pendent à l'avant du châssis pour aligner les rangées.

PROCÉDURE DE TRANSPORT

S'assurer que la tête d'aération est en position relevée et que les supports de verrouillage de la tête sont relevés. Mettre le changement de vitesse en position "H" (vitesse supérieure) si l'on souhaite avancer plus vite. Utiliser le frein de marche pour ralentir la machine en descente sur de fortes pentes, pour éviter la perte de contrôle. Toujours aborder les irrégularités de terrain à vitesse réduite, et être particulièrement prudent sur les pentes prononcées.

INSPECTION ET NETTOYAGE APRÈS L'EMPLOI

Après l'emploi, nettoyer soigneusement la machine à l'aide d'un tuyau d'arrosage sans buse de réglage du jet, pour éviter qu'une pression d'eau ne fasse pénétrer l'eau là où il ne faut pas et n'endommage les joints et les roulements. Après ce nettoyage, vérifier s'il n'y a pas de fuites dans le système hydraulique, si les pièces hydrauliques et mécaniques ne sont pas usées ou endommagées, et contrôler le bon état des dents.

LUBRIFICATION

L'aérateur présente 11 graisseurs qui doivent être lubrifiés quotidiennement avec de la graisse universelle N° 2 au lithium. Les pivots d'amortisseur doivent être lubrifiés toutes les 4 heures de fonctionnement.

Lubrifier les douilles et roulements des roues avant (Fig. 15), des fuseaux des roues arrière (Fig. 16), de l'arbre de la poignée avant (Fig. 17), des 4 pivots d'amortisseur (Fig. 18), du verrouillage du galet de traction (Fig. 19) et l'interrupteur de la tête d'aération (Fig. 20).

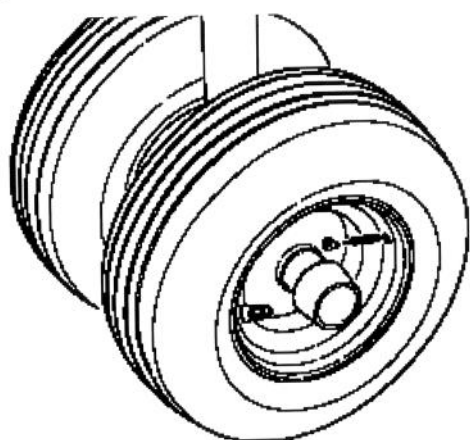

Figure 15

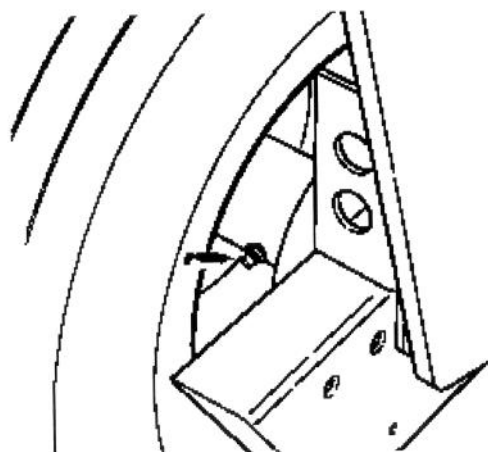

Figure 16

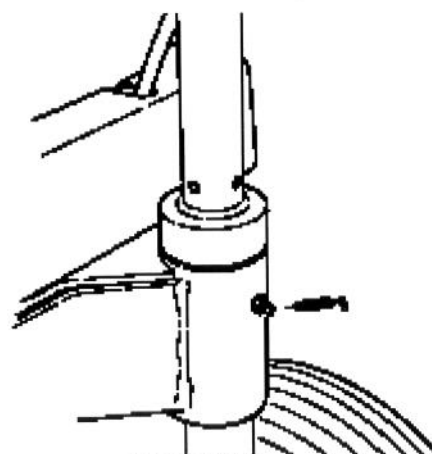

Figure 17

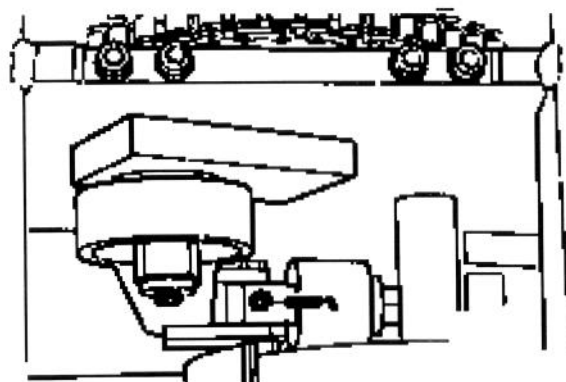

Figure 18

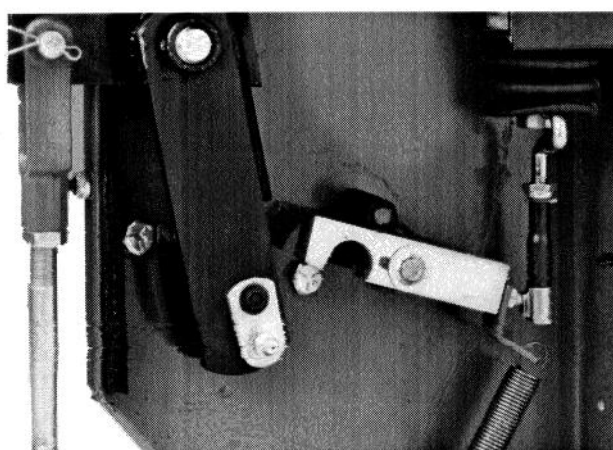

Figure 19

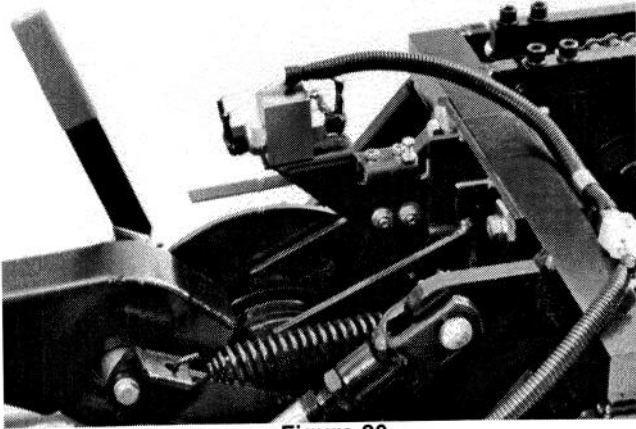

Figure 20

ENTRETIEN DE LA BATTERIE

1. L'électrolyte de la batterie doit être maintenu à un niveau suffisant, et le dessus de la batterie doit rester propre.

Si l'aérateur est entreposé dans un endroit surchauffé, la batterie s'épuise plus rapidement que dans un endroit frais.

2. Vérifier le niveau de l'électrolyte toutes les 25 heures d'utilisation, ou tous les 30 jours si la machine n'est pas utilisée.
3. Rectifier le niveau des éléments en ajoutant de l'eau distillée ou déminéralisée, sans dépasser le bas de la bague fendue dans chaque élément.
4. Assurer la propreté du dessus de la batterie en le nettoyant régulièrement à l'aide d'une brosse trempée dans une solution d'ammoniaque ou de bicarbonate de soude, puis en le rinçant à l'eau claire. Ne pas retirer les bouchons de remplissage lors du nettoyage.
5. Les fils de la batterie doivent être correctement serrés sur les bornes pour assurer un bon contact électrique.
6. Si de la corrosion apparaît sur les bornes, débrancher les fils en commençant par le négatif (-), et nettoyer séparément les pinces et les bornes. Reconnecter les fils en commençant par le positif, et enduire les bornes de vaseline.

Qualité du travail: Problèmes et remèdes

