



**Count on it.**

**Manual do utilizador**

**Cortador comercial de raio de viragem zero TITAN ZX4820 ou ZX5420**

Modelo nº 74920—Nº de série 312000001 e superiores

Modelo nº 74924—Nº de série 312000001 e superiores

Esta máquina é um cortador de relva com transporte de utilizador e lâmina rotativa destinada a ser utilizada por utilizadores domésticos em aplicações residenciais. Foi, principalmente, concebida para cortar a relva em relvados bem mantidos. Não foi concebida para cortar arbustos, cortar relva e outras ervas ao longo de auto-estradas nem para utilizações agrícolas.

Este produto cumpre todas as directivas europeias relevantes, para mais informações consultar a folha de Declaração de conformidade (DOC) em separado, específica do produto.

## Introdução

Leia estas informações cuidadosamente para saber como utilizar o produto e como efectuar a sua manutenção de forma adequada de forma a evitar ferimentos e evitar danos no produto. A utilização correcta e segura do produto é da exclusiva responsabilidade do utilizador.

Pode contactar a Toro directamente através do site [www.Toro.com](http://www.Toro.com) para obter informações sobre produtos e acessórios, para obter o contacto de um distribuidor ou para registar o seu produto.

Sempre que necessitar de assistência, peças genuínas Toro ou informações adicionais, entre em contacto com um distribuidor autorizado ou com um serviço de assistência Toro, apresentando os números de modelo e de série do produto. Figura 1 identifica a localização dos números de série e de modelo do produto. Escreva os números no espaço fornecido.



Figura 1

1. Localização dos números de modelo e de série

Modelo nº \_\_\_\_\_  
Nº de série \_\_\_\_\_

Este manual identifica potenciais perigos e tem mensagens de segurança identificadas pelo símbolo de alerta de segurança (Figura 2), que identifica perigos que podem provocar ferimentos graves ou mesmo a morte, se não respeitar as precauções recomendadas.

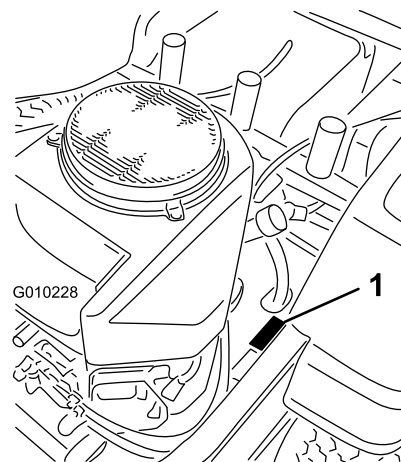

Figura 2

1. Símbolo de alerta de segurança

Neste manual são ainda utilizados 2 termos para identificar informações importantes. **Importante** identifica informações especiais de ordem mecânica e **Nota** sublinha informações gerais que requerem especial atenção.

## **▲ AVISO**

**Remover peças e acessórios de equipamento original standard pode alterar a garantia, a tracção e a segurança da máquina. A não utilização de peças Toro originais pode causar ferimentos graves ou morte. Realizar alterações não autorizadas ao motor, sistema de combustível ou ventilação pode violar os regulamentos EPA e CARB.**

**Substitua todas as peças incluindo, mas não se limitando a, pneus, cintos, lâminas e componentes do sistema de combustível por peças originais Toro.**

Para modelos cuja potência do motor está especificada, a potência bruta em cavalos desse motor foi classificada em laboratório pelo fabricante do motor em conformidade com SAE J1940 e classificado em J2723.

Não modifique os controlos do motor nem altere o regulador da velocidade; ao fazê-lo, pode dar origem a condições pouco seguras, que podem resultar em ferimentos pessoais.

## **Índice**

Introdução .....	2
Segurança .....	4
Práticas de utilização segura para trabalhar (conduzir) cortadores de relva rotativos .....	4
Práticas de utilização segura .....	4
Toro Segurança de operação do cortador .....	5
Modelo 74920 .....	6
Modelo 74924 .....	7
Indicador de declive .....	8
Autocolantes de segurança e de instruções .....	9
Descrição geral do produto .....	15
Comandos .....	16
Funcionamento .....	17
Pense em primeiro lugar na segurança .....	17
Utilizar o sistema de protecção anti-capotamento (ROPS) .....	18
Abastecimento de combustível .....	18
Verificação do nível de óleo do motor .....	20
Operar o travão de mão .....	20
Utilização do regulador .....	21
Utilização do estrangulador .....	21
Utilização do interruptor de ignição .....	21
Ligar e desligar o motor .....	22
Utilizar o interruptor de controlo da lâmina do cortador (PTO) .....	23
O sistema de segurança .....	23
Conduzir para a frente ou para trás .....	24
Parar a máquina .....	25

Ajustar a altura de corte .....	25
Ajustar os rolos anti-danos .....	27
Posicionar o banco .....	27
Ajustar as alavancas de controlo de movimento .....	27
Empurrar a máquina à mão .....	28
Converter o cortador de 121 cm para descarga lateral .....	28
Converter o cortador de 137,16 cm para descarga lateral .....	30
Utilizar a descarga lateral .....	32
Sugestões de utilização .....	33
Manutenção .....	34
Plano de manutenção recomendado .....	34
Procedimentos a efectuar antes da manutenção .....	36
Levantar o banco .....	36
Lubrificação .....	36
Lubrificar os rolamentos .....	36
Manutenção do motor .....	37
Manutenção do filtro de ar .....	37
Verificação do óleo do motor .....	37
Manutenção da vela de ignição .....	39
Limpeza do sistema de arrefecimento .....	40
Manutenção do sistema de combustível .....	41
Substituição do filtro de combustível .....	41
Manutenção do sistema eléctrico .....	42
Manutenção da bateria .....	42
Manutenção dos fusíveis .....	43
Manutenção do sistema de transmissão .....	44
Verificação da pressão dos pneus .....	44
Manutenção do sistema hidráulico .....	45
Verificação do nível do óleo hidráulico .....	45
Substituição do óleo e do filtro do sistema hidráulico .....	45
Manutenção da plataforma do cortador .....	47
Manutenção das lâminas de corte .....	47
Nivelamento da plataforma do cortador .....	50
Inspeccionar as correias .....	51
Substituição da correia do cortador .....	52
Remover o cortador .....	52
Instalar o cortador .....	53
Substituição do deflector de relva .....	53
Limpeza .....	55
Lavar a parte inferior do cortador .....	55
Eliminação de resíduos .....	56
Armazenamento .....	56
Limpeza e armazenamento .....	56
Resolução de problemas .....	58
Esquemas .....	60

# Segurança

## Práticas de utilização segura para trabalhar (conduzir) cortadores de relva rotativos

Esta máquina cumpre ou ultrapassa as normas europeias em vigor na altura do fabrico. No entanto, a utilização ou manutenção indevida do veículo por parte do utilizador ou do proprietário pode provocar lesões. De modo a reduzir o risco de ferimentos, deverá respeitar estas instruções de segurança e prestar toda a atenção ao símbolo de alerta de segurança, que indica CUIDADO, AVISO ou PERIGO – "instrução de segurança pessoal". O não cumprimento desta instrução pode resultar em acidentes pessoais ou mesmo em morte.

## Práticas de utilização segura

As seguintes instruções constam das normas EN 836:1997.

Este produto pode provocar a amputação de mãos e pés, e a projecção de objectos. Respeite sempre todas as instruções de segurança, de modo a evitar lesões graves ou mesmo a morte.

## Formação

- Leia atentamente as instruções. Familiarize-se com os controlos e com a utilização apropriada do equipamento.
- Nunca permita que crianças ou pessoas que desconheçam as instruções de utilização se aproximem do cortador. Os regulamentos locais podem determinar restrições relativamente à idade do utilizador.
- Nunca corte a relva com pessoas por perto, sobretudo no caso de crianças ou animais de estimação.
- Não se esqueça que o utilizador é o único responsável por qualquer acidente e outros perigos causados a outrem ou aos seus bens.
- Não transporte passageiros.
- Todos os condutores devem procurar receber formação profissional. A respectiva formação deve destacar:
  - o cuidado e a concentração a ter durante a utilização deste tipo de equipamento;
  - o controlo da máquina numa inclinação não será recuperado com a utilização do travão. As principais razões para a perda do controlo são:

- ◊ aderência insuficiente das rodas;
- ◊ excesso de velocidade;
- ◊ travagens inadequadas;
- ◊ o tipo de máquina é inadequado para a tarefa;
- ◊ falta de atenção às possíveis consequências do estado do piso, especialmente em declives;
- ◊ engate incorrecto ou má distribuição da carga.

## Preparação

- Durante a operação de corte utilize roupa e calçado adequado. Nunca utilize o equipamento se usar sandálias ou estiver descalço.
- Examine atentamente a área onde irá utilizar o equipamento, retirando qualquer objecto que possa ser projectado pela máquina.
- Aviso – O combustível é altamente inflamável.
  - Armazene o combustível em recipientes concebidos especialmente para o efeito.
  - Abasteça sempre o veículo no exterior e não fume enquanto o fizer.
  - Adicione o combustível antes de pôr o motor em funcionamento. Nunca tire o tampão do depósito de combustível nem adicione combustível se o motor estiver a funcionar ou demasiado quente.
  - Em caso de derrame de combustível, não tente ligar o motor, afaste a máquina do local onde se verificou o derrame, evitando criar qualquer fonte de ignição até que os vapores do combustível se tenham dissipado.
  - Volte a colocar as tampas dos depósitos e dos recipientes com segurança.
- Substitua os silenciadores com problemas.
- Antes de utilizar, inspeccione sempre as lâminas, os parafusos das lâminas e o conjunto do cortador para verificar se nada se encontra danificado. Substitua as lâminas e as porcas gastas ou danificadas em grupos para manter o equilíbrio.
- Em máquinas multilâminas, esteja atento ao facto de que a rotação de uma lâmina pode provocar a rotação das restantes.

## Funcionamento

- Esteja alerta, abrande e tenha cuidado ao virar. Olhe para trás e para os lados antes de mudar de direcção.
- Não utilize o motor em espaços confinados onde se acumulem gases de monóxido de carbono.

- A operação de corte deve ser efectuada apenas com luz natural ou com iluminação artificial adequada.
- Antes de tentar ligar o motor, desengate todas as embraiagens dos engates de lâmina e coloque a mudança na posição Neutro.
- Não utilize em declives de inclinação superior a 15 graus.
- Tenha em conta que não existem declives seguros. Os percursos em declives relevados requerem um cuidado especial. Para prevenir o capotamento:
  - não arranque nem pare bruscamente quando estiver a subir ou a descer um declive.
  - mantenha uma velocidade baixa da máquina em declives e curvas apertadas;
  - esteja atento a lombas e valas e a outros perigos ocultos.
- Tenha cuidado ao puxar cargas.
  - Utilize apenas pontos de engate aprovados.
  - Limite as cargas às que consegue controlar em segurança.
  - Não faça curvas apertadas. Tenha cuidado ao fazer marcha-atrás.
- Tome atenção ao tráfego quando utilizar a máquina perto de vias de circulação ou sempre que tiver de atravessá-las.
- Pare a rotação das lâminas antes de atravessar superfícies que não sejam relevadas.
- Quando utilizar algum engate, nunca efectue descargas se houver alguém por perto, nem permita que alguém se aproxime da máquina enquanto esta estiver a funcionar.
- Nunca utilize a máquina com coberturas danificadas ou sem os dispositivos de segurança devidamente colocados.
- Não altere os valores do regulador do motor, nem acelere o motor excessivamente. Se utilizar o motor a velocidades excessivas, pode aumentar o risco de danos pessoais.
- Antes de abandonar o lugar do utilizador:
  - desactive a tomada de força e desça os engates;
  - passe para ponto morto e aplique o travão de mão;
  - pare o motor e retire a chave.
- Desactive as transmissões dos acessórios, pare o motor e desligue os cabos das velas ou retire a chave da ignição.
  - antes de limpar obstruções ou desentupir a calha;
  - antes de examinar, limpar ou trabalhar no cortador;
- depois de bater contra um objecto estranho. Inspeccione o cortador a fim de encontrar danos e poder fazer as respectivas reparações ante de voltar a utilizar o equipamento;
- se a máquina começar a vibrar de um modo estranho (verifique imediatamente).
- Desactive a transmissão do equipamento auxiliar durante o transporte ou quando não estiver a utilizar.
- Pare o motor e desactive a transmissão dos engates.
  - antes de reabastecer;
  - antes de retirar o aspirador de relva;
  - antes de fazer ajustes da altura, a não ser que o mesmo possa ser feito a partir do lugar do condutor.
- Altere a regulação do acelerador ao desligar o motor e, se este estiver equipado com uma válvula de corte, desligue a alimentação do combustível ao terminar o trabalho de corte.
- Os raios podem causar ferimentos graves ou morte. Se forem visto raios ou ouvidos trovões na área, não opere a máquina - procure abrigo.

## Manutenção e armazenamento

- Mantenha todas as porcas e parafusos bem apertados para se assegurar que o equipamento funciona em condições de segurança.
- Nunca guarde o veículo com combustível no depósito num local fechado onde os gases possam entrar em contacto com chamas ou faíscas.
- Espere que o motor arrefeça antes de o armazenar em ambiente fechado.
- Para reduzir o risco de incêndio, mantenha o motor, silenciador, compartimento da bateria, e combustível numa área sem folhas e ervas ou gorduras em excesso.
- Verifique o nível de desgaste ou deterioração do receptor de relva com frequência.
- Substitua as peças gastas ou danificadas para garantir a segurança.
- Se tiver que drenar o depósito de combustível, deve fazê-lo no exterior.
- Quando tiver que parar, guardar ou deixar a máquina fora do seu alcance baixe o dispositivo de corte.

## Toro Segurança de operação do cortador

A seguinte lista contém informações de segurança específicas dos Toro produtos ou outras informações de segurança úteis que não estão incluídas nas norma CEN.

- Os gases de escape contêm monóxido de carbono, um gás inodoro e venenoso que poderá provocar a morte. Nunca ligue o motor num espaço fechado.
- Mantenha as mãos, pés, cabelo e vestuário solto longe da zona de descarga do engate, da zona inferior da máquina e de quaisquer peças móveis, enquanto o motor se encontrar em funcionamento.
- Não toque nas peças do equipamento ou dos acessórios enquanto estas não arrefecerem. Aguarde que arrefeçam antes de efectuar qualquer operação de manutenção, ajuste ou assistência.
- O ácido da bateria é venenoso e poderá provocar queimaduras. Evite qualquer contacto com a pele, olhos e roupas. Proteja a cara, olhos e roupa sempre que manusear uma bateria.
- Os gases da bateria são explosivos. Mantenha cigarros, faíscas e chamas longe da bateria.
- Utilize apenas peças sobressalentes genuínas Toro, de modo a garantir que os padrões originais são mantidos.
- Utilize apenas engates aprovados pela Toro.

## Utilização em inclinações

- Não utilize o cortador em inclinações com ângulo superior a 15 graus.
- Não opere perto de depressões, valas, bancos de areia e água. Se as rodas tombarem nas bordas dos declives, a máquina pode capotar e provocar lesões graves, morte ou afogamento.
- Não corte em declives com relva molhada. O piso escorregadio reduz a tracção e pode provocar derrapagens e perda de controlo.
- Não efectue mudanças bruscas de velocidade ou direcção.
- Nunca ande por trás do cortador e/ou de um cortador manual perto de depressões, valas, bancos de areia ou água.
- Nos declives reduza a velocidade e tenha o máximo de cuidado.
- Retire todos os obstáculos, como pedras, troncos, etc. da zona de corte ou assinale-os. A relva alta pode esconder diversos obstáculos.
- Esteja atento às valas, buracos, pedras, descidas e subidas que alteram o ângulo de operação, pois o terreno irregular pode fazer capotar a máquina.
- Evite arranques súbitos quando corta numa subida porque o cortador pode inclinar-se para trás.
- As descidas podem provocar perda de tracção. A transferência de peso para as rodas dianteiras pode

provocar a derrapagem das rodas motrizes, além da perda de capacidade de travagem e de controlo da direcção.

- Evite sempre arrancar ou parar repentinamente num declive. Se os pneus perderem tracção, desengate as lâminas e desça lentamente o declive.
- Siga as indicações do fabricante relativas aos pesos ou contrapesos das rodas, para melhorar a estabilidade da máquina.
- Tenha cuidado extremo com receptores de relva ou outros acessórios. Estes poderão afectar a estabilidade da máquina e provocar perda de controlo.

## Utilizar o sistema de protecção anti-capotamento (ROPS)

- Mantenha a barra de protecção levantada e bloqueada, e use o cinto de segurança quando operar a máquina.
- Certifique-se de que pode tirar o cinto de segurança rapidamente, em caso de emergência.
- Aviso – não há nenhuma protecção contra capotamento enquanto a barra de segurança estiver em baixo.
- Verifique a área a cortar e nunca dobre o ROPS onde houver declives, depressões ou água.
- Baixe a barra de segurança só quando for mesmo necessário. Não use o cinto de segurança com a barra de segurança para baixo.
- Verifique o espaço superior existente (ou seja, ramos, aduelas, fios eléctricos) antes de conduzir a máquina para debaixo de quaisquer objectos e tente evitar qualquer contacto.

## Modelo 74920

### Potência acústica

Esta unidade apresenta um nível de potência acústica garantido de 105 dBA, que inclui um Valor de incerteza (K) de 1 dBA.

O nível de potência acústica foi determinado de acordo com os procedimentos descritos na ISO 11094.

### Pressão acústica

Esta unidade apresenta um nível de pressão sonora no ouvido do operador de 93 dBA, que inclui um Valor de incerteza (K) de 1 dBA.

O nível de potência acústica foi determinado de acordo com os procedimentos descritos na EN 836.

## **Vibração Mão-Braço**

Nível de vibração medido na mão esquerda = 2,4 m/s<sup>2</sup>

Nível de vibração medido na mão direita = 2,6 m/s<sup>2</sup>

Valor de incerteza (K) = 1,3 m/s<sup>2</sup>

Os valores medidos foram determinados de acordo com os procedimentos descritos na EN 836.

## **Vibração em todo o corpo**

Nível de vibração medido = 0,63 m/s<sup>2</sup>

Valor de incerteza (K) = 0,31 m/s<sup>2</sup>

Os valores medidos foram determinados de acordo com os procedimentos descritos na EN 836 (Corta-relvas com motor).

# **Modelo 74924**

## **Potência acústica**

Esta unidade apresenta um nível de potência acústica garantido de 105 dBA, que inclui um Valor de incerteza (K) de 1 dBA.

O nível de potência acústica foi determinado de acordo com os procedimentos descritos na ISO 11094.

## **Pressão acústica**

Esta unidade apresenta um nível de pressão sonora no ouvido do operador de 93 dBA, que inclui um Valor de incerteza (K) de 1 dBA.

O nível de potência acústica foi determinado de acordo com os procedimentos descritos na EN 836.

## **Vibração Mão-Braço**

Nível de vibração medido na mão esquerda = 3,1 m/s<sup>2</sup>

Nível de vibração medido na mão direita = 2,7 m/s<sup>2</sup>

Valor de incerteza (K) = 1,5 m/s<sup>2</sup>

Os valores medidos foram determinados de acordo com os procedimentos descritos na EN 836.

## **Vibração em todo o corpo**

Nível de vibração medido = 0,71 m/s<sup>2</sup>

Valor de incerteza (K) = 0,35 m/s<sup>2</sup>

Os valores medidos foram determinados de acordo com os procedimentos descritos na EN 836 (Corta-relvas com motor).



# Autocolantes de segurança e de instruções



Os autocolantes de segurança e de instruções são facilmente visíveis e situam-se próximo das zonas de potencial perigo. Substitua todos os autocolantes danificados ou perdidos.

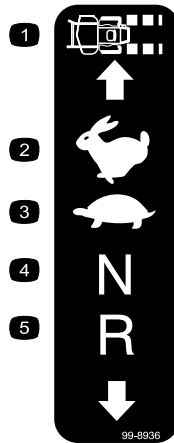

99-8936

- |                          |                 |
|--------------------------|-----------------|
| 1. Velocidade da máquina | 4. Ponto morto  |
| 2. Rápido                | 5. Marcha-atrás |
| 3. Lento                 |                 |

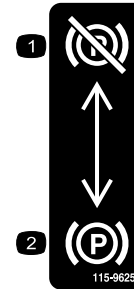

115-9625

- |                                |                             |
|--------------------------------|-----------------------------|
| 1. Travão de mão – desengatado | 2. Travão de mão - engatado |
|--------------------------------|-----------------------------|

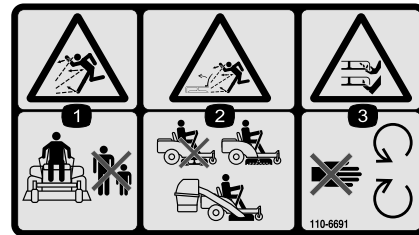

110-6691

1. Perigo de projecção de objectos – mantenha as pessoas afastadas da máquina.
2. Perigo de projecção de objectos, cortador de relva - não utilize o cortador sem o deflector, a cobertura de descarga ou o sistema de recolha de relva no lugar.
3. Perigo de corte/desmembramento das mãos ou pés – mantenha-se afastado das peças móveis.

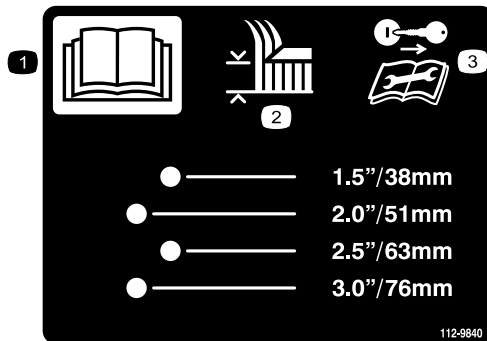

112-9840

- |   |  |
|---|--|
| 1. Leia o <i>Manual do utilizador</i> . | 3. Retire a chave da ignição e leia as instruções antes de proceder à assistência técnica ou manutenção. |
| 2. Altura de corte                      |  |

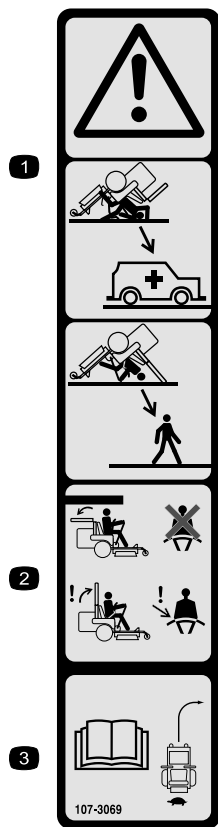

**107-3069**

1. Aviso – não há nenhuma protecção contra capotamento enquanto a barra de segurança estiver em baixo.
2. Para evitar ferimentos ou a morte em caso de capotamento, mantenha a barra de segurança para cima e bloqueada, e use o cinto de segurança. Baixe a barra de segurança só quando for mesmo necessário; não use o cinto de segurança quando a barra de segurança estiver em baixo.
3. Leia o *Manual do utilizador*; conduza devagar e com cuidado.

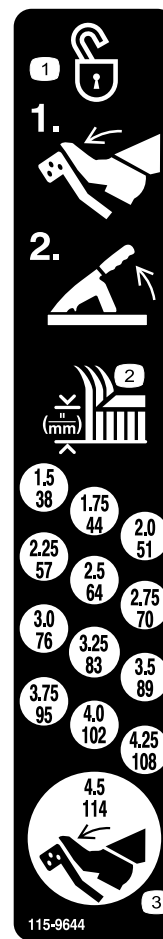

**115-9644**

1. Pressione o pedal e suba a alavanca de altura de corte para desbloquear a posição da plataforma.
2. Altura de corte
3. Pressione o pedal para mover a plataforma para a posição de transporte

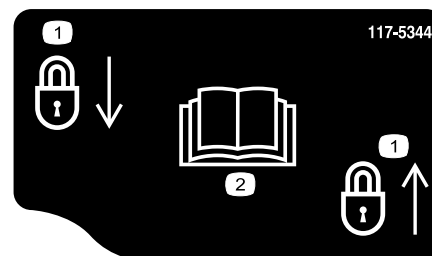

**117-5344**

1. Bloqueio
2. Leia o *Manual do utilizador*

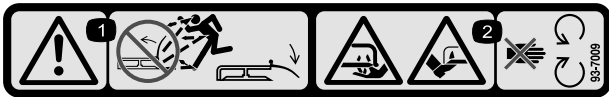

93-7009

1. Perigo – não utilize o cortador sem o deflector ou com o deflector levantado, mantenha-o devidamente montado.
2. Perigo de corte/desmembramento das mãos ou pés, lâmina do cortador – mantenha-se afastado de peças móveis.



**Símbolos da bateria**

Alguns ou todos estes símbolos estão na bateria

- |   |   |
|---|---|
| 1. Perigo de explosão   | 6. Mantenha as pessoas a uma distância segura da bateria.                                       |
| 2. Não fazer fogo, não aproximar a bateria de chamas e não fumar. | 7. Proteja devidamente os olhos; os gases explosivos podem provocar a cegueira e outras lesões. |
| 3. Risco de queimaduras com líquido cáustico/químicos             | 8. O ácido da bateria pode provocar a cegueira ou queimaduras graves.                           |
| 4. Proteja devidamente os olhos.                                  | 9. Lave imediatamente os olhos com água e procure assistência médica o quanto antes.            |
| 5. Leia o <i>Manual do utilizador</i> .                           | 10. Contém chumbo; não deite fora.  |



117-1158

1. Posição da alavanca de derivação para utilizar a máquina
2. Posição da alavanca de derivação para empurrar a máquina



Marca do fabricante

1. Indica que a lâmina é uma peça de origem.

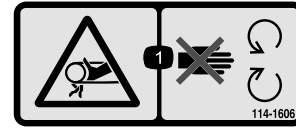

114-1606

1. Risco de emaranhamento, correia – mantenha todos os resguardos no lugar.

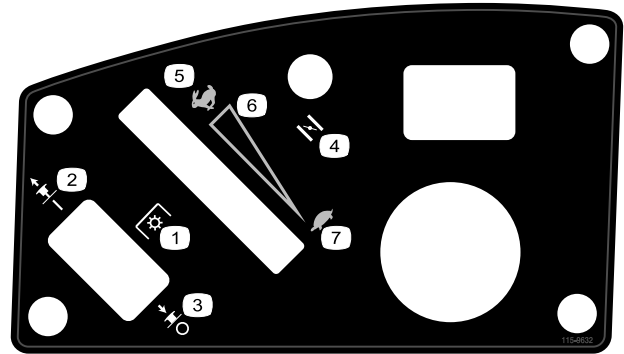

115-9632

- |   |                                |
|---|--------------------------------|
| 1. Tomada de força (PTO), Interruptor de controlo da lâmina em alguns modelos | 5. Rápido                      |
| 2. Interruptor de controlo da lâmina - On                                     | 6. Definição variável contínua |
| 3. Interruptor de controlo da lâmina - Off                                    | 7. Lento                       |
| 4. Entrada de ar  |                                |

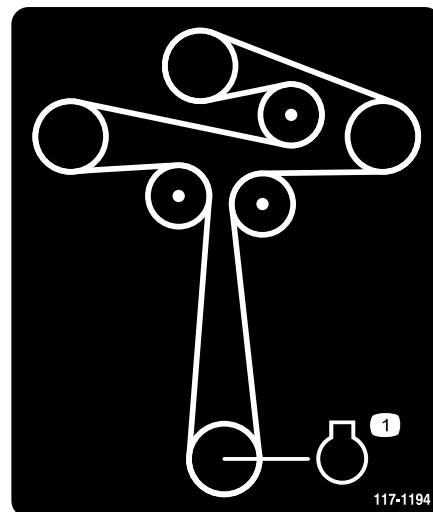

117-1194

1. Motor

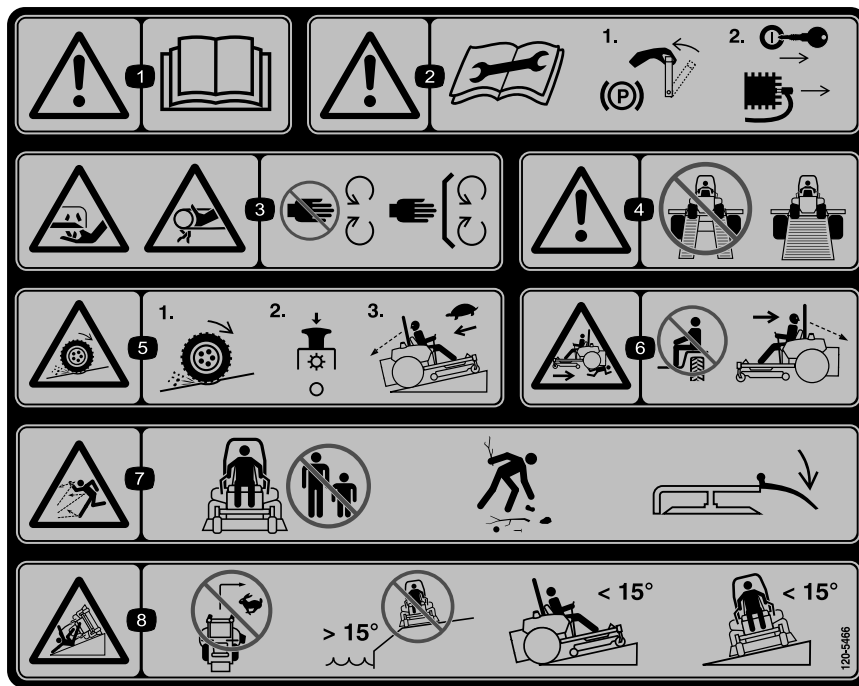

120-5466

1. Aviso – leia o *Manual do utilizador*.
2. Aviso—leia as instruções antes de proceder à assistência técnica ou manutenção; desloque as alavancas de controlo do movimento para a posição de estacionamento (travar), retire a chave da ignição e retire o cabo da vela.
3. Perigo de puxão/corte, lâmina do cortador; emaranhamento na ventoinha, correia - mantenha-se afastado de peças móveis, mantenha todos os resguardos e protecções devidamente montados.
4. Aviso — não utilizar rampas com divisão, utilizar rampas completas quando transportar a máquina.
5. Perigo de perda de tracção/controlo, declives—perda de tracção/controlo num declive, desengate o interruptor de controlo da lâmina (PTO), desça o declive lentamente.
6. Perigo de esmagamento/desmembremento de outras pessoas, fazer marcha-atrás — não transporte passageiros, olhe para a retaguarda e para baixo ao fazer marcha-atrás.
7. Perigo de objectos projectados – mantenha as outras pessoas a uma distância segura da máquina, recolha detritos antes de iniciar, mantenha o deflector no devido lugar.
8. Risco de capotamento—não vire a altas velocidades, não opere perto de depressões ou declives superiores a 15 graus, não corte declives superiores a 15 graus, evite curvas súbitas e apertadas quando se encontrar em declives.

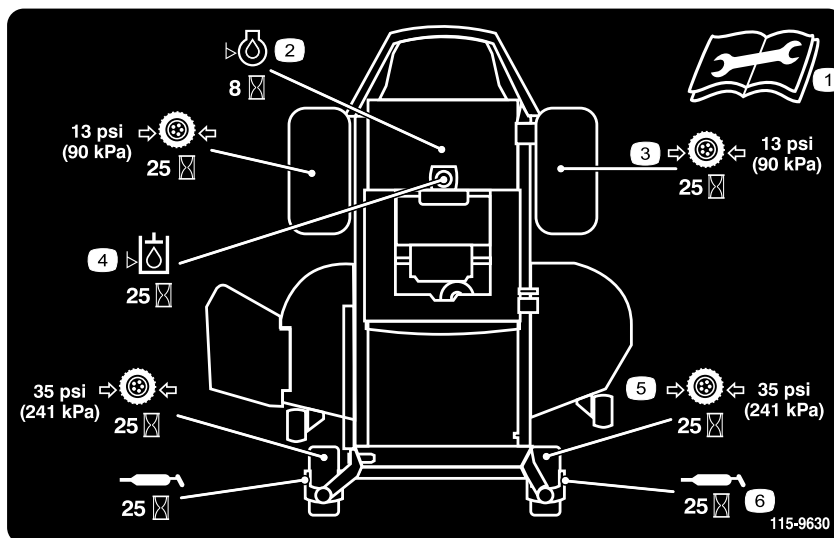

115-9630

- |   |  |
|---|--|
| 1. Leia o <i>Manual do utilizador</i> antes de realizar qualquer operação de assistência. | 4. Verifique o óleo hidráulico a cada 25 horas                   |
| 2. Verifique o óleo do motor a cada 8 horas   | 5. Verifique a pressão do pneu da roda giratória a cada 25 horas |
| 3. Verifique a pressão do pneu a cada 25 horas  | 6. Lubrifique a roda giratória a cada 25 horas                   |



119-8983

- |                |                |               |          |
|----------------|----------------|---------------|----------|
| 1. Combustível | 2. Carga total | 3. Meia carga | 4. Vazio |
|----------------|----------------|---------------|----------|



**119-8986**

1. Combustível

2. Carga total

3. Meia carga

4. Vazio

---

# Descrição geral do produto

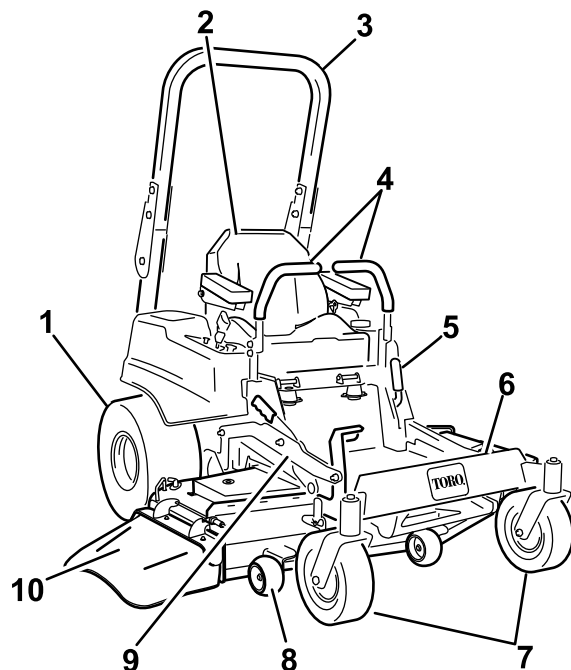

G015763

**Figura 4**

- |   |                                       |  |               |
|---|---------------------------------------|--|---------------|
| 1. Roda propulsora                              | 4. Alavancas de controlo de movimento | 7. Roda dianteira                                    | 10. Deflector |
| 2. Banco do operador                            | 5. Travão de estacionamento           | 8. Rolo anti-danos                                   |               |
| 3. Sistema de protecção anti-capotamento (ROPS) | 6. Apoio para os pés                  | 9. Elevação da plataforma do pedal e altura de corte |               |

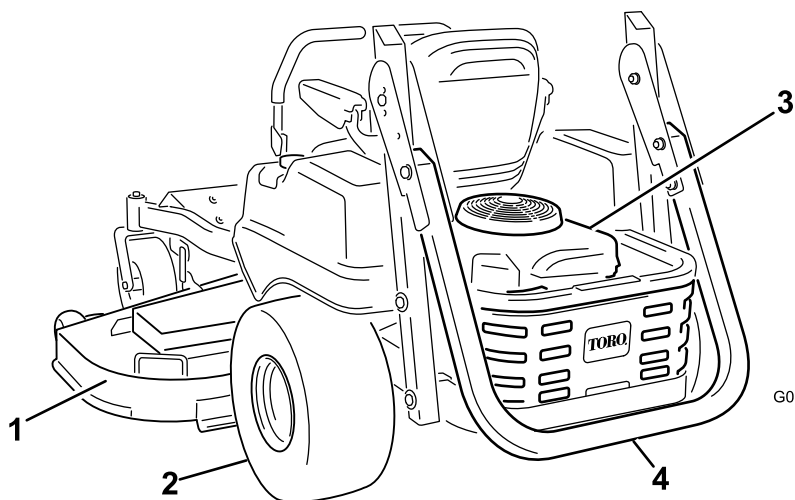

G014766

**Figura 5**

- |                                    |  |
|------------------------------------|--|
| 1. Plataforma do cortador de relva | 3. Motor   |
| 2. Roda propulsora                 | 4. Sistema de protecção anti-capotamento (ROPS), recolhido |

## Comandos

Familiarize-se primeiro com todos os comandos antes de ligar o motor e utilizar a máquina (Figura 6).



Figura 6

- |                          |  |
|--------------------------|--|
| 1. Alavanca do regulador | 4. Ignição                                 |
| 2. Entrada de ar         | 5. Interruptor de controlo da lâmina (PTO) |
| 3. Contador de horas     |  |

## Ignição

A ignição tem três posições: **Start**, **Run** e **Off**. A chave roda para Start e volta para Run ao soltar. Rodando a chave para a posição Off pára o motor; no entanto, retire sempre a chave ao sair da máquina para evitar que o motor seja acidentalmente ligado (Figura 6).

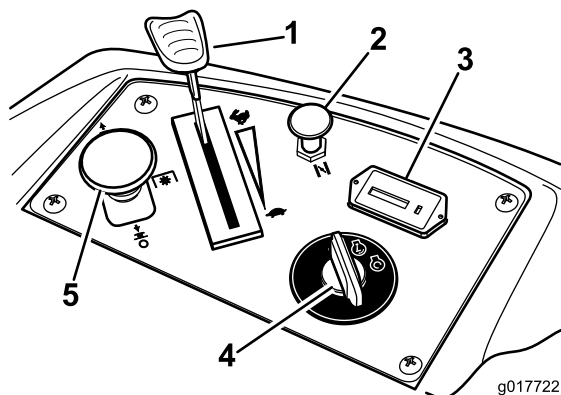
## Alavanca do regulador

A alavanca do regulador varia entre **Fast** e **Slow**. Mover a alavanca do regulador para a frente aumenta a velocidade do motor e mover a alavanca do regulador para trás diminui a velocidade do motor. Mover o regulador para a posição de bloqueio é aceleração máxima (Figura 6).

## Entrada de ar

Utilize o estrangulador do ar para arrancar o motor a frio. Puxe o manípulo do estrangulador de ar para o activar. Empurre o estrangulador de ar para baixo para o desactivar.

## Interruptor de controlo da lâmina (tomada de força)

O interruptor de controlo da lâmina, representado por um símbolo de uma tomada de força (PTO), engata e desengata a alimentação das lâminas do cortador (Figura 6).

## Contador de horas

O contador de horas regista o número de horas que as lâminas operaram. Opera quando o interruptor de controlo das lâminas (PTO) está activado. Utilize estes tempos para agendar a manutenção regular (Figura 6).

## Indicador de combustível

A janela do combustível que se encontra por baixo da posição do operador pode ser utilizada para verificar o nível de gasolina no depósito (Figura 7).



Figura 7

1. Janela de indicação de combustível

## Alavancas de controlo de movimento

As alavancas de controlo de movimento são controlos sensíveis à velocidade e independentes dos motores das rodas. Mover a alavanca para a frente ou para trás roda a roda do mesmo lado para a frente ou para trás; a velocidade da roda é proporcional a quanto a alavanca é movida. Mover as alavancas de controlo para fora a partir do centro para a posição de bloqueio neutro e sair da máquina (Figura 4). Posicione sempre as alavancas de controlo de movimento na posição de bloqueio neutro quando pára a máquina ou a deixa sem vigilância.

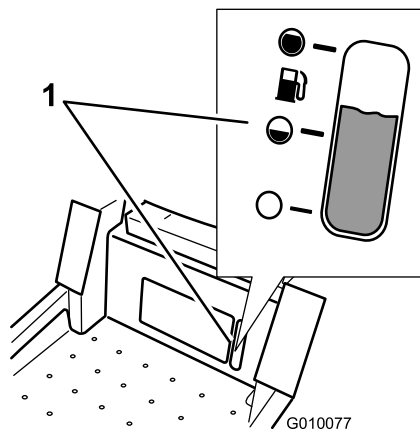
## Alavanca do travão de mão

Encontra-se do lado esquerdo da consola (Figura 4). A alavanca de travão engata o travão de mão nas rodas. Empurre a alavanca para cima e para trás para engatar o travão. Empurre a alavanca para a frente e para baixo para desengatar o travão.

## Sistema de elevação de plataforma por pedal

O sistema de elevação de plataforma por pedal permite ao operador subir e descer a plataforma a partir da posição sentada. O operador pode utilizar o pedal para

elevar rapidamente a plataforma para evitar obstáculos ou bloquear a plataforma na altura de corte mais alta ou posição de transporte (Figura 4).

## Alavanca da altura de corte

A alavanca de altura de corte funciona através do pedal para bloquear a plataforma numa altura de corte específica. Ajuste apenas a altura de corte enquanto a máquina não está em movimento (Figura 4).

## Engates/Acessórios

Está disponível uma selecção de engates e acessórios aprovados pela Toro para utilização com esta máquina que permitem melhorar e aumentar o seu desempenho. Para obter uma lista de todos os engates e acessórios aprovados, entre em contacto com o seu Concessionário autorizado Toro ou distribuidor, ou vá para [www.Toro.com](http://www.Toro.com).

# Funcionamento

**Nota:** Determine os lados direito e esquerdo da máquina a partir da posição normal de utilização.

## Pense em primeiro lugar na segurança

Leia atentamente as instruções de segurança e o teor dos autocolantes na secção Segurança. Esta informação pode contribuir para evitar que o utilizador, familiares, animais de estimação ou outras pessoas sofram acidentes.

### **⚠ PERIGO**

**Cortar em relva molhada ou em declives acentuados pode provocar derrapagem e perda de controlo.**

Se a máquina tombar nas bordas dos declives, pode capotar e provocar lesões graves, morte ou afogamento.

Uma perda de tracção é uma perda de direcção.

Para evitar qualquer perda de controlo e eventual capotamento:

- Não utilize a máquina perto de depressões ou junto da água.
- Não utilize o cortador em inclinações com ângulo superior a 15 graus.
- Nos declives reduza a velocidade e tenha o máximo de cuidado.
- Quando cortar declives, trabalhar gradualmente das áreas mais baixas para as áreas mais altas na inclinação.
- Evite mudanças bruscas de velocidade ou direcção.
- Vire para cima, para uma inclinação, quando mudar de direcção em zonas inclinadas. Virar para baixo no declive reduz a tracção.
- Os acessórios alteram as características de manuseamento da máquina. Tenha mais cuidado quando utilizar acessórios com a máquina.



Figura 8

1. Zona de segurança - utilize aqui a máquina
2. Nunca ande por trás do cortador e/ou cortador manual perto de depressões e água.
3. Água

## Utilizar o sistema de protecção anti-capotamento (ROPS)

### ⚠ AVISO

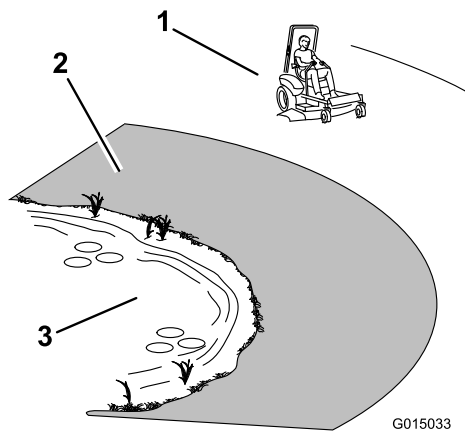
Para evitar ferimentos ou a morte por capotamento: mantenha a barra de segurança levantada e bloqueada, e use o cinto de segurança.

### ⚠ AVISO

Não há protecção anti-capotamento quando a barra de segurança estiver em baixo.

- Baixe a barra de segurança só quando for mesmo necessário.
- Não use o cinto de segurança quando a barra de segurança estiver em baixo.
- Conduza devagar e com cuidado.
- Levante a barra de segurança assim que for possível.
- Verifique o espaço superior existente (ou seja, ramos, aduelas, fios eléctricos) antes de conduzir a máquina para debaixo de quaisquer objectos e tente evitar qualquer contacto.

**Importante:** Baixe a barra de segurança só quando for mesmo necessário.

1. Para levantar a barra de segurança, remova os contrapinos e os dois pinos de bloqueio.
2. Eleve a barra de segurança para a posição superior (Figura 9).



Figura 9

**Importante:** Use sempre o cinto de segurança com a barra de segurança na posição elevada.

3. Instale os pinos de bloqueio. Prenda os pinos instalando o contrapino (Figura 10).

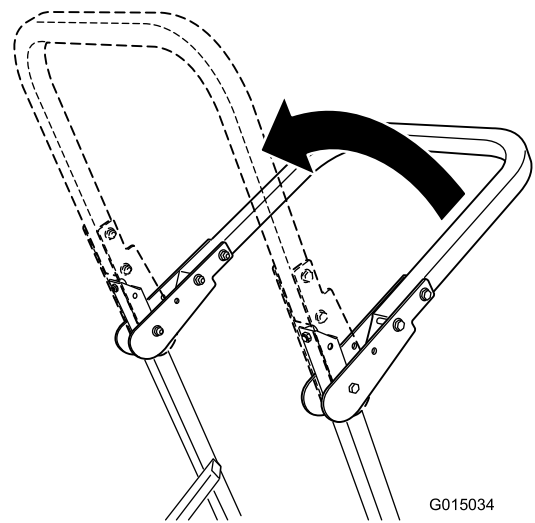

Figura 10

1. Furo no ROPS
2. Pino de bloqueio
3. Contrapino do gancho

4. Para baixar a barra de segurança, remova os contrapinos e os dois pinos de bloqueio (Figura 10).
5. Baixe por completo a barra de segurança.
6. Utilize os dois pinos de bloqueio e contrapinos para prender a barra.

## Abastecimento de combustível

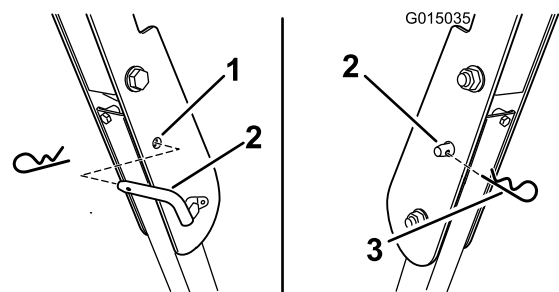
- Para melhores resultados, utilize apenas gasolina limpa, fresca e sem chumbo com uma classificação de octanas de 87 ou superior (método de classificação (R+M)/2).
- O combustível oxigenado com até 10% de etanol ou 15% de MTBE por volume é aceitável.
- **Não** utilizar gasolina com misturas de etanol (como E15 ou E85) com mais de 10% de etanol

por volume. Daí podem resultar problemas de desempenho e/ou danos no motor, que poderão não ser abrangidos pela garantia.

- Não utilizar gasolina que contenha metanol.
- Não guardar combustível nem no depósito do combustível nem em recipientes de combustível durante o Inverno, a não ser que seja utilizado um estabilizador de combustível.
- Não adicionar petróleo à gasolina.

## ⚠ PERIGO

Em determinadas condições durante o abastecimento, pode ser libertada electricidade estática que provoca uma faísca que pode inflamar os vapores da gasolina. Um incêndio ou explosão provocado(a) por gasolina pode resultar em queimaduras e danos materiais.

- Coloque sempre os recipientes de gasolina no chão, longe do veículo, antes de os encher.
- Não encha os recipientes de gasolina no interior de uma carrinha, outro veículo ou um atrelado, porque os revestimentos do interior ou a cobertura plástica da carrinha podem isolar o recipiente e abrandar a perda de energia estática do mesmo.
- Sempre que possível, retire a máquina a abastecer do veículo ou do atrelado e encha o depósito da máquina com as respectivas rodas no chão.
- Se tal não for possível, abasteça a máquina no veículo ou no atrelado a partir de um recipiente portátil e não do bico de abastecimento normal.
- Se for necessário utilizar um bico de abastecimento, mantenha-o em contacto permanente com o anel exterior do depósito de combustível ou com a abertura do recipiente até concluir a operação.

## ⚠ AVISO

A gasolina pode ser prejudicial ou mesmo fatal quando ingerida. A exposição prolongada a vapores pode provocar lesões graves ou doenças.

- Evite inalar vapores durante muito tempo.
- Mantenha a cara afastada do bico e do depósito de combustível ou da abertura do condicionador.
- Mantenha os gases afastados dos olhos e da pele.

## ⚠ PERIGO

Em determinadas circunstâncias, a gasolina é extremamente inflamável e explosiva. Um incêndio ou explosão provocado(a) por gasolina pode resultar em queimaduras e danos materiais.

- Encha o depósito de combustível no exterior, num espaço aberto, quando o motor estiver frio. Remova toda a gasolina que, eventualmente, se tenha derramado.
- Nunca encha o depósito de combustível num atrelado fechado.
- Não encha completamente o depósito de combustível. Adicione gasolina ao depósito de combustível, até que o nível se encontre entre 6 a 13 mm abaixo da extremidade inferior do tubo de enchimento. Este espaço vazio no depósito permitirá que a gasolina se expanda.
- Nunca fume quando estiver a manusear gasolina e mantenha-se afastado de todas as fontes de fogo ou faíscas que possam inflamar os vapores de gasolina.
- Guarde a gasolina num recipiente aprovado e mantenha-a longe do alcance das crianças. Nunca adquira mais do que a gasolina necessária para 30 dias.
- Não utilize a máquina sem que todos os componentes do sistema de escape estejam correctamente montados e em boas condições de funcionamento.

## Utilizar o estabilizador/condicionador

Utilize um estabilizador/condicionador na máquina para oferecer as seguintes vantagens:

- Manter a gasolina durante o armazenamento durante 90 idas ou menos. Para armazenamento de duração superior, recomenda-se drenar o depósito de combustível.
- Limpar o motor enquanto funciona
- Eliminar acumulações de verniz tipo borracha no sistema de combustível, o que causa um arranque difícil

**Importante:** Não utilize aditivos de combustível que contenham metanol ou etanol.

Adicione a quantidade correcta de estabilizador/condicionador de gasolina ao combustível.

**Nota:** Um estabilizador/condicionador de combustível é mais eficaz quando misturado com gasolina nova.

Para minimizar as hipóteses de depósitos de verniz no sistema de combustível, utilize sempre o estabilizador de combustível.

## Indicador de combustível

Utilize a janela de combustível por baixo do operador para verificar o nível de gasolina antes de encher o depósito (Figura 11).



Figura 11

1. Janela de indicação de combustível

## Enchimento do depósito de combustível

Assegurar que o motor está desligado e que os controles do movimento estão na posição de estacionamento.

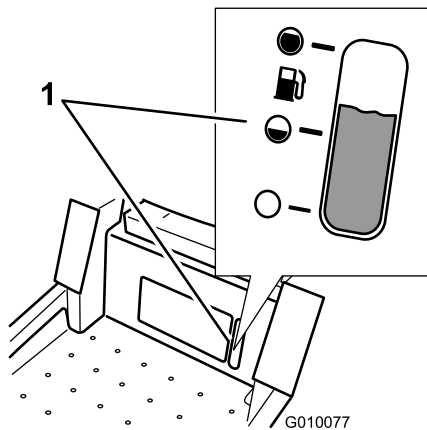
**Importante:** Não encha demasiado o depósito de combustível. Encha o depósito até ao fundo do tubo de enchimento. O espaço no depósito permite a expansão do combustível. Encher demasiado pode provocar fugas de combustível para o motor ou sistema de emissão.

1. Limpe a zona em redor da tampa do depósito de combustível e retire a tampa.

**Nota:** Pode utilizar a janela do combustível por baixo da posição do operador para verificar a presença de gasolina antes de encher o depósito (Figura 11).

2. **Lentamente** adicione gasolina normal, sem chumbo até o combustível chegar à base do tubo de enchimento Figura 12.



Figura 12

3. Coloque a tampa do depósito de combustível firmemente e aperte até fazer “clique”. Remova toda a gasolina que, eventualmente, se tenha derramado.

## Verificação do nível de óleo do motor

Antes de ligar o motor e utilizar a máquina, verifique o nível do óleo no cárter do motor; consulte Verificar o Nível do Óleo do Motor.

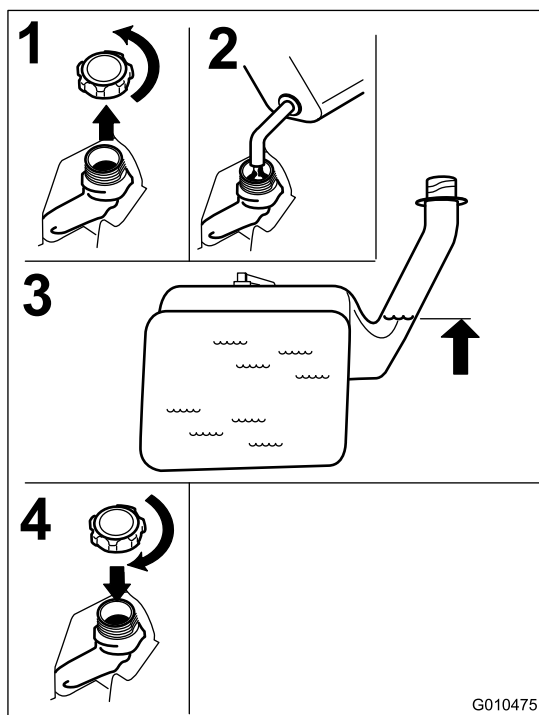
## Operar o travão de mão

Se parar a máquina ou se se afastar da mesma, engate sempre o travão de mão.

## Aplicar o travão de mão



Figura 13

## Desengatar o travão de mão

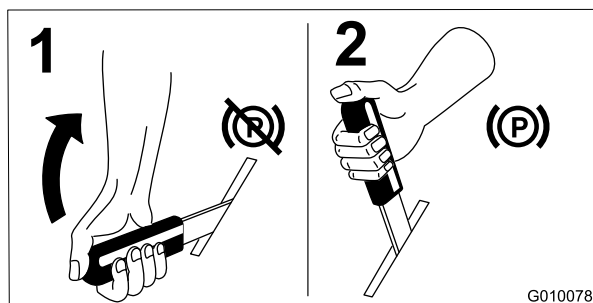

Figura 14

## Utilização do regulador

A alavanca do regulador pode ser deslocada entre as posições **Fast** e **Slow** (Figura 15).

Utilize sempre a posição **Fast** quando ligar a plataforma do cortador com o interruptor de controlo da lâmina (PTO).

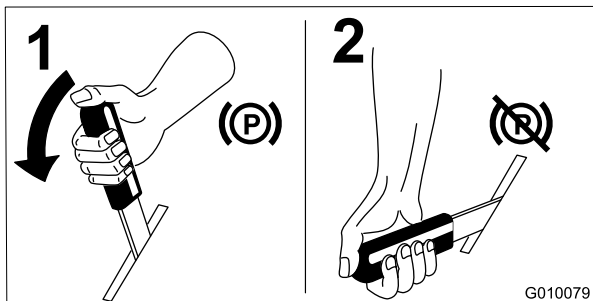

Figura 15

## Utilização do estrangulador

Utilize o estrangulador do ar para arrancar o motor a frio.

1. Se o motor ainda estiver frio, utilize o estrangulador para pôr o motor em funcionamento.
2. Puxe a alavanca do ar para cima para accionar o estrangulador antes de utilizar o interruptor de ignição (Figura 16).
3. Empurre a alavanca para baixo para desactivar o estrangulador após o motor ter arrancado (Figura 16).

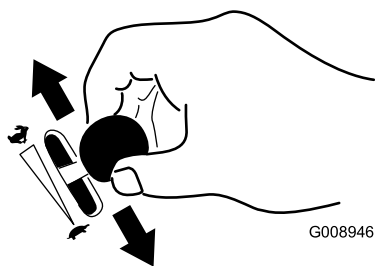

Figura 16

1. On (Ligado)

2. Off (Desligado)

## Utilização do interruptor de ignição

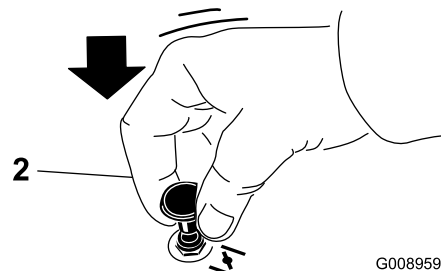
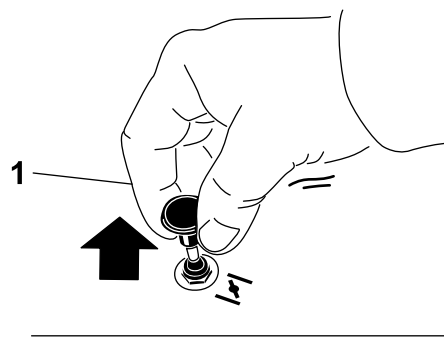
1. Rode a chave da ignição para a posição **Start** (ligar) (Figura 17). Quando o motor arrancar, solte a chave.

**Importante:** Não active o motor de arranque durante mais de 5 segundos de cada vez. Se o motor não arrancar, permita um período de arrefecimento de 15 segundos entre tentativas. O incumprimento destas instruções pode queimar o motor de arranque.

**Nota:** Podem ser necessários ciclos de arranque adicionais quando se ligar o motor pela primeira vez depois de o sistema de combustível ter estado completamente sem combustível.



Figura 17

2. Rode a chave da ignição para a posição **Stop** (parar) para desligar o motor.

# Ligar e desligar o motor

## Ligar o motor

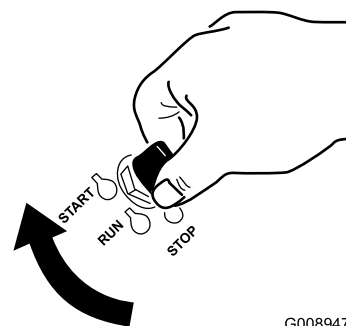
1. Sente-se no banco (Figura 18) e aperte o cinto de segurança.
2. Desloque as alavancas de controlo do movimento para fora para a posição de bloqueadas em ponto-morto (Figura 18).
3. Aplique o travão de mão (Figura 18); consulte Aplicar o Travão de Mão.
4. Desloque o interruptor de controlo da lâmina (PTO) para a posição Off (Figura 18).
5. Desloque a alavanca do acelerador para a posição Fast.
6. Active o estrangulador como descrito em Utilização do estrangulador.

**Nota:** Um motor quente pode não necessitar da alavanca do ar. Neste caso, tente ligar o motor primeiro sem utilizar o estrangulador.



Figura 18

7. Rode a chave da ignição para a posição Start (ligar) (Figura 17). Quando o motor arrancar, solte a chave.

**Importante:** Não active o motor de arranque durante mais de 5 segundos de cada vez. Se

o motor não arrancar, permita um período de arrefecimento de 15 segundos entre tentativas. O incumprimento destas instruções pode queimar o motor de arranque.

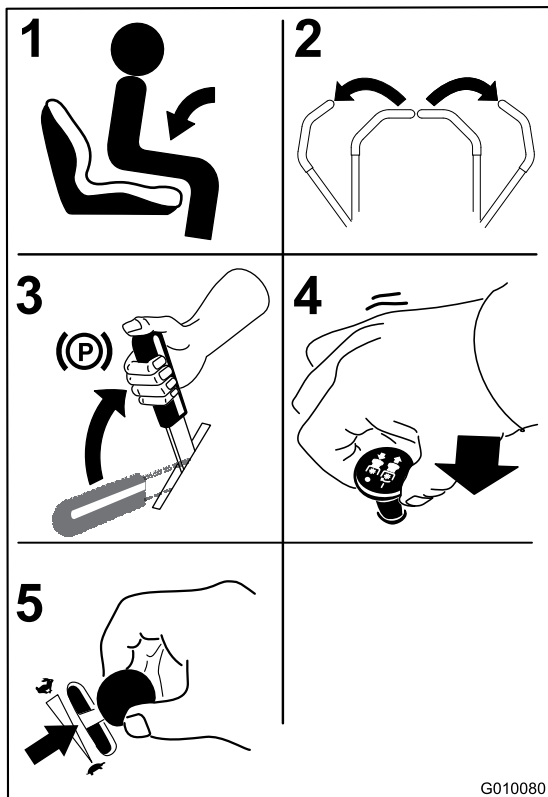
**Nota:** Podem ser necessários ciclos de arranque adicionais quando se ligar o motor pela primeira vez depois de o sistema de combustível ter estado completamente sem combustível.



Figura 19

1. Off (Desligado)
2. Run (Funcionamento)
3. Start (Arranque)

## Parar o motor

### ⚠ CUIDADO

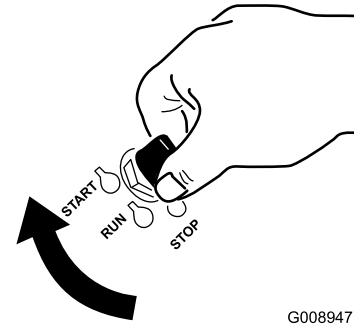
A utilização/deslocação do tractor por crianças ou outras pessoas adultas que não o utilizador pode provocar acidentes pessoais.

Retire a chave da ignição e engate o travão de mão sempre que se afastar da máquina, mesmo que seja apenas por alguns minutos.



Figura 20

## Utilizar o interruptor de controlo da lâmina do cortador (PTO)

O interruptor de controlo da lâmina (PTO) inicia e pára as lâminas do cortador e alguns engates eléctricos.

### Activar o interruptor de controlo da lâmina (PTO)

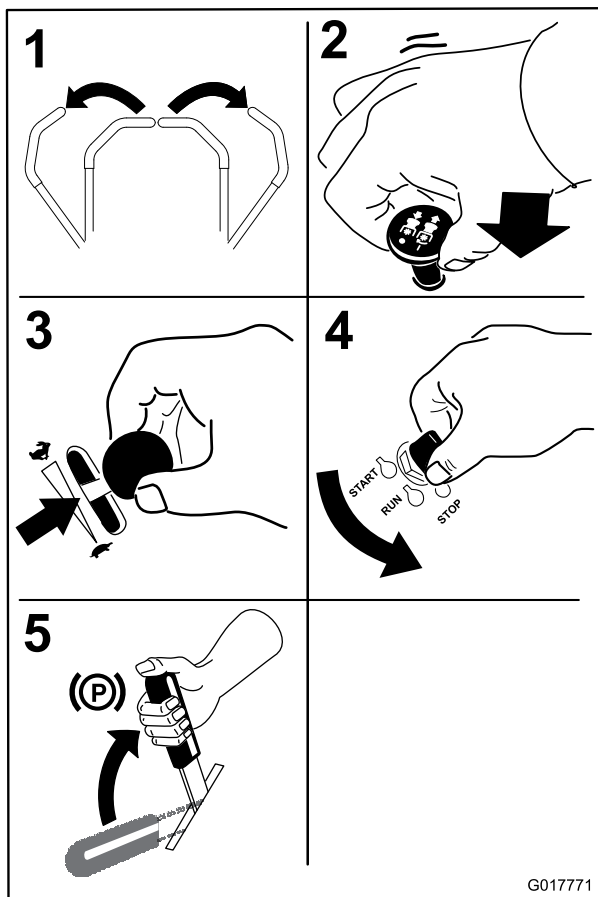
Active o interruptor de controlo da lâmina (PTO) com a posição do acelerador em Fast.

**Nota:** Activar o interruptor de controlo da lâmina (PTO) com a posição do acelerador a meio ou menos causa desgaste excessivo nas correias de transmissão.



Figura 21

### Desactivar o interruptor de controlo da lâmina (PTO)

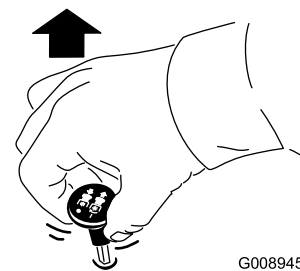

Figura 22

## O sistema de segurança

### ⚠ AVISO

A máquina poderá arrancar inesperadamente se os interruptores de segurança se encontrarem desligados ou danificados e provocar lesões.

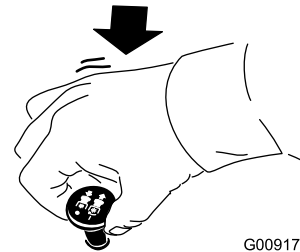
- Não desactive os dispositivos de segurança.
- Verifique o funcionamento dos interruptores diariamente e substitua todos os interruptores danificados antes de utilizar a máquina.

### Função do sistema de segurança

O sistema de segurança foi concebido para evitar o arranque do motor excepto se:

- O travão de mão estiver engatado.
- As lâminas estiverem desengatadas
- As alavancas de controlo do movimento estiverem na posição de bloqueados em ponto-morto.

O sistema de segurança também foi concebido para desligar o motor quando as alavancas de controlo não se encontram na posição de ponto-morto com o travão accionado ou se se levanta do banco quando as lâminas estão engatadas.

## Testar o sistema de segurança

Teste o sistema de segurança sempre que utilizar a máquina. Se o sistema de segurança não funcionar como se descreve em baixo, peça a um distribuidor autorizado para o reparar imediatamente.

1. Estando sentado no banco, engate o travão de mão e mova o interruptor de controlo da lâmina para On. Tente ligar o motor; o motor não deverá arrancar.
2. Estando sentado no banco, engate o travão de mão e mova o interruptor de controlo da lâmina para Off. Mova a alavanca de controlo de movimento em qualquer direcção (frente ou trás). Tente ligar o motor; o motor não deverá arrancar. Repita com a outra alavanca de controlo do movimento.
3. Estando sentado no banco, engate o travão de mão, mova o interruptor de controlo da lâmina para Off e bloqueie as alavancas de controlo de movimento em neutro. Ligue o motor. Com o motor ligado, liberte o travão de mão, active o interruptor de controlo da lâmina e eleve-se ligeiramente do banco; o motor deve parar.
4. Estando sentado no banco, engate o travão de mão, mova o interruptor de controlo da lâmina para Off e bloqueie as alavancas de controlo de movimento em neutro. Ligue o motor. Enquanto o motor estiver a trabalhar, centre ambos os controlos do movimento; o motor deverá parar.

## Conduzir para a frente ou para trás

O controlo do acelerador regula a velocidade do motor medida em rpm (rotações por minuto). Coloque o controlo do acelerador na posição Fast para melhor desempenho. Opere sempre com o acelerador na posição Full (aceleração total) quando estiver a cortar.

### **⚠ CUIDADO**

**A máquina pode virar muito rapidamente. O operador pode perder o controlo da máquina e provocar ferimentos pessoais ou danos na máquina.**

- Tenha cuidado ao fazer curvas.
- Desacelere a máquina antes de fazer curvas apertadas.

## Utilizar as alavancas de controlo de movimento

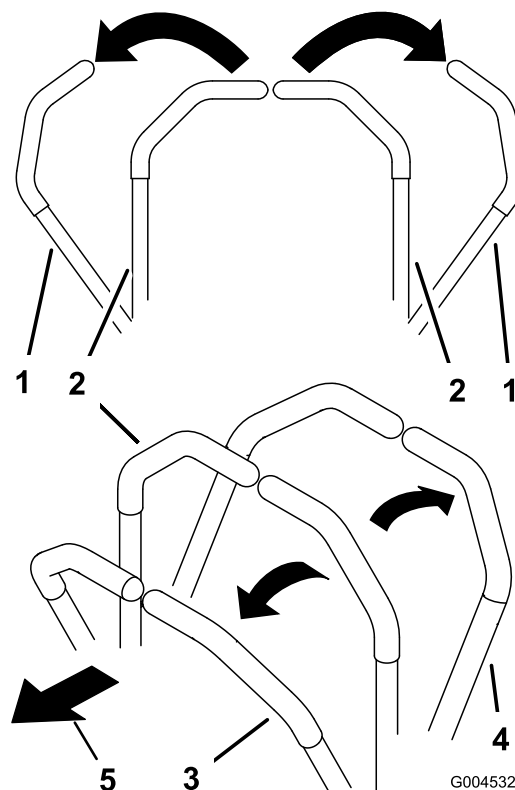

**Figura 23**

- |  |                      |
|--|----------------------|
| 1. Alavanca de controlo de movimento-posição de bloqueada em ponto morto | 4. Para trás         |
| 2. Posição central, desbloqueada   | 5. Frente da máquina |
| 3. Para a frente   |                      |

## Conduzir para a frente

**Nota:** O motor desliga-se se as alavancas de controlo de tracção forem deslocadas com o travão de mão engatado.

1. Solte o travão de mão; consulte Soltar o travão de mão em Funcionamento.
2. Desloque as alavancas para a posição central não bloqueada.
3. Para andar para a frente empurre as alavancas de controlo do movimento para a frente (Figura 24).

## Parar a máquina

Para parar a máquina, mova as alavancas de controlo de tracção para ponto-morto e mova para a posição de bloqueio, desengate o interruptor de controlo da lâmina (PTO) e rode a chave da ignição para off.

Aplique o travão de mão quando deixar a máquina; consulte Aplicar o Travão de Mão. Lembre-se de retirar a chave do interruptor de ignição.

### **⚠ CUIDADO**

A utilização/deslocação do tractor por crianças ou outras pessoas adultas que não o utilizador pode provocar acidentes pessoais.

Retire a chave da ignição e engate o travão de mão sempre que se afastar da máquina, mesmo que seja apenas por alguns minutos.

## Ajustar a altura de corte

A máquina está equipada com um sistema de elevação da plataforma por pedal. O operador pode utilizar o pedal para elevar rapidamente a plataforma para evitar obstáculos ou bloquear a plataforma na altura de corte mais alta ou posição de transporte. O operador pode utilizar a alavanca de altura de corte através do pedal para bloquear a plataforma numa altura de corte específica.

### Utilizar o sistema de elevação de plataforma por pedal

Pressione o pedal para elevar a plataforma; continue a pressionar o pedal até que a plataforma esteja bloqueada na posição de transporte Figura 26. Empurre o pedal de elevação da plataforma com o pé e eleve a alavanca de altura de corte ligeiramente para desengatar o bloqueio de transporte.



Figura 24

G008952

## Condução para trás

1. Desloque as alavancas para a posição central não bloqueada.
2. Para andar para trás, puxe as alavancas de controlo do movimento para trás (Figura 25).

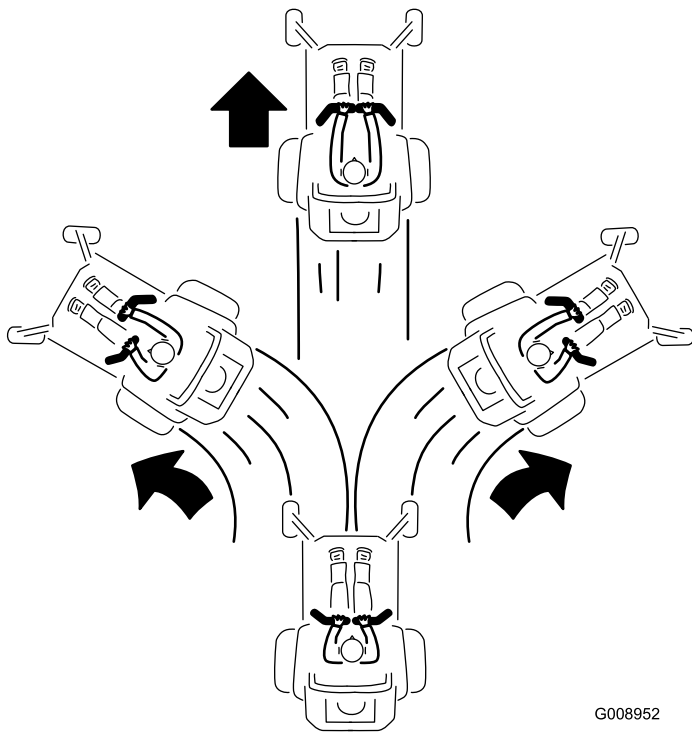

Figura 25

G008953

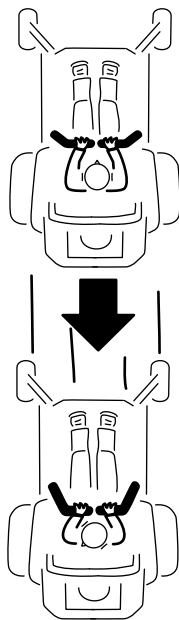
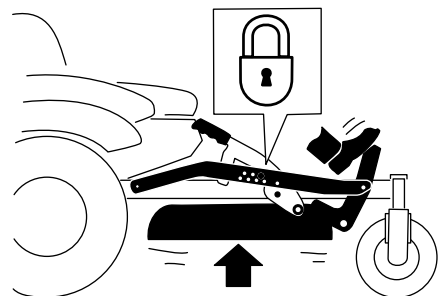
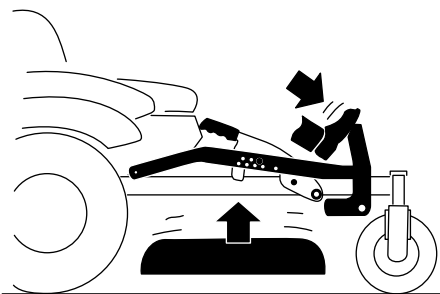

**Figura 26**

Posição de bloqueio de transporte

G010219

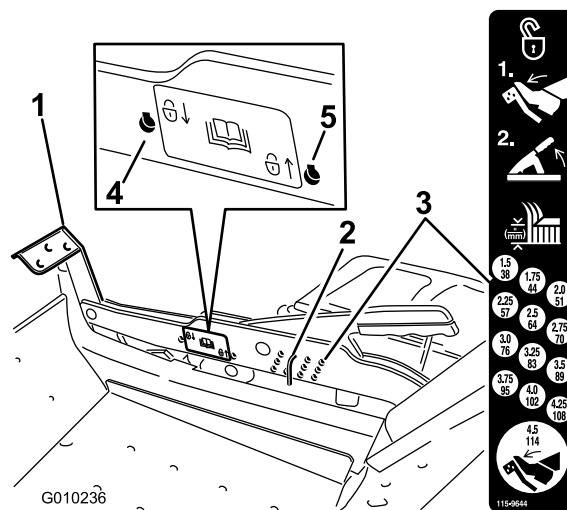

**Figura 27**

- |                                    |   |
|------------------------------------|---|
| 1. Pedal de elevação da plataforma | 4. Posição bloqueada. altura de corte mais baixa (utilizar apenas para remoção da plataforma) |
| 2. Pino da altura de corte         | 5. Posição bloqueada. posição de transporte   |
| 3. Posições da altura de corte     |   |

G010236

115-0044

## Ajuste da altura de corte

A altura de corte pode ser ajustada de 38 a 114 mm e incrementos de 6 mm movendo a alavanca da altura de corte para diferentes localizações.

1. Empurre o pedal de elevação da plataforma com o pé e eleve a plataforma de corte para a posição de transporte (também na posição de altura de corte de 114 mm) (Figura 27).
2. Para ajustar, remova o pino do suporte da altura de corte (Figura 27).
3. Selecciona um orifício no sistema da altura de corte que corresponda à altura de corte desejada e insira o pino (Figura 27).
4. Empurre o pedal de elevação da plataforma com o pé e eleve a alavanca de altura de corte ligeiramente para desengatar o bloqueio de transporte. Baixe lentamente a plataforma até que o pino entre em contacto com a alavanca.

## Utilizar as posições de bloqueio

A plataforma pode ser bloqueada na altura de corte mais alta ou posição de transporte ou posição mais baixa da altura de corte.

### Para bloquear a plataforma na posição de transporte:

1. Empurre o pedal de elevação da plataforma com o pé e eleve a plataforma de corte para a posição de transporte (também na posição de altura de corte de 114 mm) (Figura 27).
2. Remova o pino do suporte da altura de corte (Figura 27).
3. Selecciona o furo mais em baixo no autocolante de bloqueio e insira o pino (Figura 27).

### Para bloquear a plataforma na posição da altura de corte mais baixa:

1. Empurre o pedal de elevação da plataforma com o pé e eleve a plataforma de corte para a posição de transporte (também na posição de altura de corte de 114 mm) (Figura 27).
2. Remova o pino do suporte da altura de corte (Figura 27).

- Empurre o pedal de elevação da plataforma com o pé e baixe a plataforma do cortador para a posição mais baixa.
- Selecione o furo mais acima no autocolante de bloqueio e insira o pino (Figura 27).

## Ajustar os rolos anti-danos

Sempre que mudar a altura de corte, é recomendado que ajuste também a altura dos rolos anti-danos traseiros.

- Desengate o interruptor de controlo da lâmina (PTO), desloque as alavancas de controlo do movimento para a posição de bloqueadas em ponto morto e aplique o travão de mão.
- Desligue o motor, retire a chave e aguarde até que todas as partes em movimento parem antes de sair da posição de operação.



Figura 28

- |                    |                            |
|--------------------|----------------------------|
| 1. Rolo anti-danos | 3. Porca flangeada         |
| 2. Parafuso        | 4. Espaçamento entre furos |

## Posicionar o banco

O banco pode deslocar-se para a frente e para trás. Posicione o banco de forma a obter o melhor controlo possível da máquina e o maior conforto.

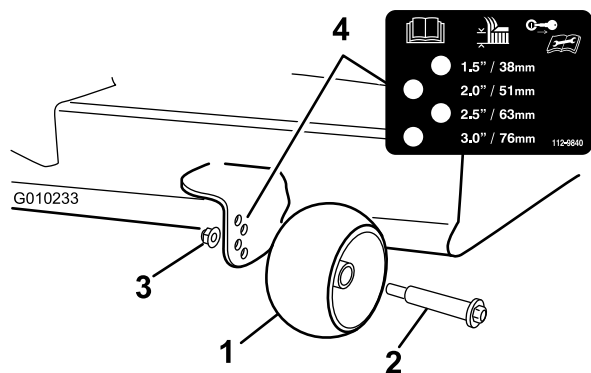
Quando estiver sentado na posição do operador, eleve ligeiramente a alavanca de ajuste do banco e e mova o banco para a frente ou para trás para a posição desejada (Figura 29).



Figura 29

- Alavanca de ajuste

## Ajustar as alavancas de controlo de movimento

### Ajustar a altura

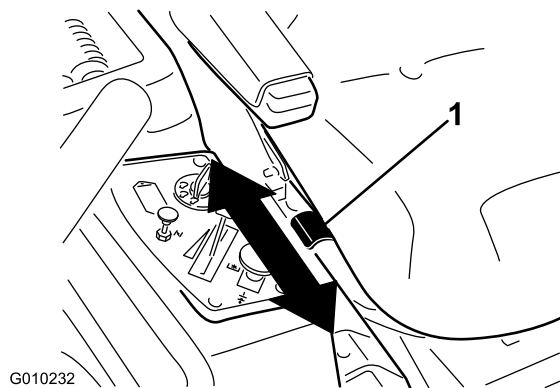
As alavancas de controlo de movimento podem ser ajustadas mais acima ou mais abaixo para máximo conforto do operador.

- Remova 2 parafusos e 2 anilhas que prendem a alavanca de controlo ao veio do braço de controlo (Figura 30).
- Mova a alavanca de controlo para o conjunto de furos seguinte. Prenda a alavanca com os 2 parafusos e 2 anilhas (Figura 30).



Figura 30

- |                                 |             |
|---------------------------------|-------------|
| 1. Veio do braço de controlo    | 4. Anilha   |
| 2. Alavanca de controlo         | 5. Parafuso |
| 3. Ranhurado, orifício superior |             |

- Repita o ajuste para a alavanca de controlo oposta.

### Ajustar a inclinação

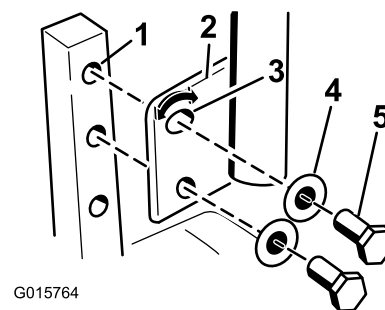
As alavancas de controlo de movimento podem ser inclinadas para a frente ou para trás para máximo conforto do operador.

1. Desaperte o parafuso superior que prende a alavanca de controlo ao veio do braço de controlo.
2. Desaperte o parafuso inferior o suficiente para rodar a alavanca de controlo para a frente ou para trás. Aperte ambos os parafusos para fixar o controlo na nova posição.
3. Repita o ajuste para a alavanca de controlo oposta.

## Empurrar a máquina à mão

**Importante:** Empurre sempre a máquina à mão. Nunca reboque a máquina para não ocorrerem danos.

### Para empurrar a máquina

1. Coloque a máquina numa superfície nivelada e desligue o motor.
2. Desloque as alavancas de controlo de movimento para fora para a posição de ponto-morto, desligue o motor, retire a chave e espere que todas as peças em movimento parem antes de deixar a posição de operação. Certifique-se de que o travão de mão está **desengatado**.
3. Localize as alavancas de derivação na parte de trás da máquina, nos lados esquerdo e direito da máquina.
4. Mova as alavancas de derivação para trás e, em seguida, para baixo, para as bloquear no sítio como descrito em Figura 31 para desengatar os motores das rodas. Repita isto em cada lado da máquina.

A máquina pode agora ser empurrada à mão.



Figura 31

## Para operar a máquina

Mova a derivação para a posição de funcionamento da máquina (Figura 31) para engatar os motores das rodas.

## Converter o cortador de 121 cm para descarga lateral

A plataforma do cortador e as lâminas de corte expedidas com esta máquina foram concebidas para um óptimo desempenho de monda. O desempenho da descarga lateral pode ser melhorado substituindo as lâminas de monda por lâminas de corte normais adquiridas no seu representante local autorizado Toro. Para manter um óptimo desempenho de monda, instale sempre as lâminas de monda que são expedidas com esta unidade quando voltar à operação de monda.

Instale os dispositivos de fixação nos mesmos furos na plataforma dos quais foram originalmente removidos. Isto assegura que não são deixados furos abertos quando a plataforma está a ser operada.

### ▲ PERIGO

**Os furos abertos no cortador expõem-no a si e aos outros a projecção de resíduos. Os resíduos projectados dos furos no cortador podem causar ferimentos.**

- **Nunca trabalhe com o cortador sem o equipamento montado em todos os orifícios no cortador.**
- **Instale o equipamento nos furos de montagem com o abafador removido.**

## Remover o abafador de mulch

1. Coloque a máquina numa superfície nivelada e desligue o motor.
2. Desloque as alavancas de controlo de movimento para fora para a posição de ponto-morto, active o travão de mão, desligue o motor, retire a chave e espere que todas as peças em movimento parem antes de deixar a posição de operação.
3. Remova o cortador como se descreve no procedimento Remover o cortador na secção *Manutenção* para mais informações.
4. Posicione o cortador voltado para baixo.
5. Remova as lâminas do cortador instaladas na plataforma. Consulte o procedimento Remover as lâminas na secção *Manutenção* para mais informações.

- Remova as duas porcas de bloqueio (5/16 polegada) presas aos postes soldados do abafador esquerdo na parte superior da plataforma do cortador nas posições central e esquerda (Figura 32). Remova o parafuso de carroçaria e porca de bloqueio na parede lateral da plataforma do cortador que prende o abafador esquerdo à plataforma.

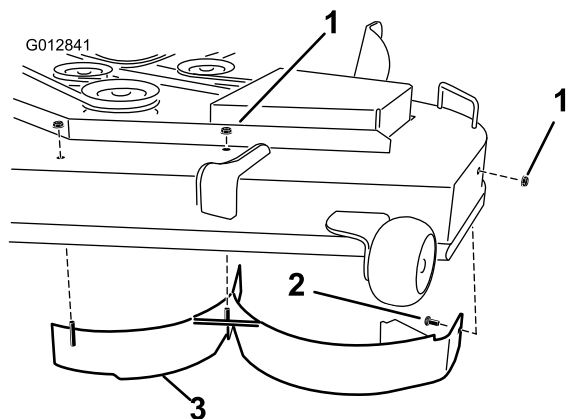

**Figura 32**

- |   |                                      |
|---|--------------------------------------|
| 1. Porca de bloqueio (5/16 polegada)            | 3. Abafador esquerdo (5/16 polegada) |
| 2. Parafuso de carroçaria (5/16 x 3/4 polegada) |                                      |

- Remova o abafador esquerdo da plataforma de corte como se mostra em Figura 32.
- Remova o parafuso de carroçaria (5/16 x 3/4 polegada) e porca de bloqueio (5/16 polegada) na parede lateral da plataforma do cortador que prende o abafador esquerdo à plataforma (Figura 33).

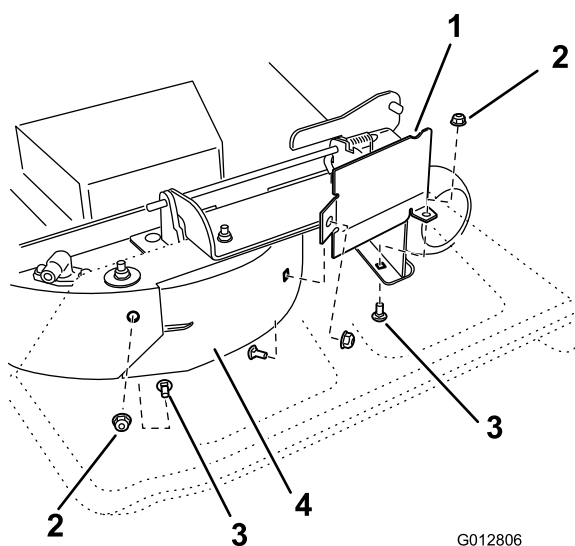

**Figura 33**

- |                                      |   |
|--------------------------------------|---|
| 1. Resguardo do abafador             | 3. Parafuso de carroçaria (5/16 x 3/4 polegada) |
| 2. Porca de bloqueio (5/16 polegada) | 4. Abafador direito                             |

- Localize o resguardo do abafador na extremidade frontal da abertura de descarga lateral. Remova os dispositivos de fixação que prendem o resguardo do abafador e abafador direito à plataforma do cortador como se mostra em Figura 33. Remova o resguardo do abafador e guarde todos os dispositivos de fixação.

- Remova as duas porcas de bloqueio (5/16 polegada) presas aos postes soldados do abafador direito na parte superior da plataforma do cortador nas posições central e direita (Figura 34). Retire o abafador direito da plataforma do cortador.

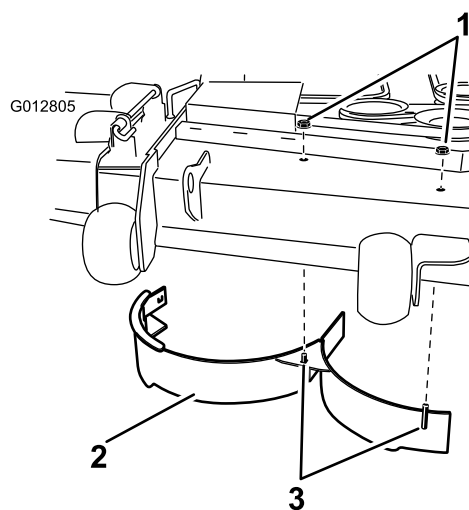

**Figura 34**

- |                                      |                                      |
|--------------------------------------|--------------------------------------|
| 1. Porca de bloqueio (5/16 polegada) | 3. Postes soldados, abafador direito |
| 2. Abafador direito                  |                                      |

- Localize o abafador de corte no saco das peças soltas. Retire os dispositivos de fixação nos furos posteriores da placa de descarga. Instale o abafador na abertura de descarga lateral na plataforma do cortador (Figura 35).

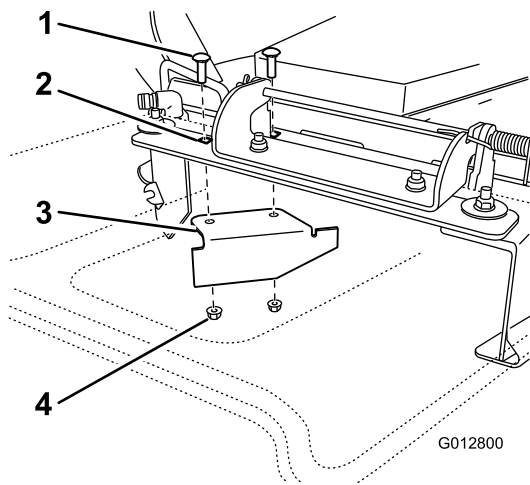

**Figura 35**

- |   |                                     |
|---|-------------------------------------|
| 1. Parafuso de carroçaria, existente      | 3. Abafador de corte, enviado solto |
| 2. Furos posteriores da placa de descarga | 4. Porca de bloqueio, existente     |

12. Utilize os dispositivos de fixação removidos para prender o abafador de corte à plataforma.

13. Instale as lâminas na plataforma. Consulte o procedimento Instalar as lâminas na secção *Manutenção* para mais informações.

**Nota:** As lâminas de corte standard melhoram o desempenho de descarga e podem ser obtidas do representante local autorizado Toro.

14. Instale o cortador como se descreve no procedimento Instalar o cortador na secção *Manutenção* para mais informações.

## Converter o cortador de 137,16 cm para descarga lateral

A plataforma do cortador e as lâminas de corte expedidas com esta máquina foram concebidas para um óptimo desempenho de monda. O desempenho da descarga lateral pode ser melhorado substituindo as lâminas de monda por lâminas de corte normais adquiridas no seu representante local autorizado Toro. Para manter um óptimo desempenho de monda, instale sempre as lâminas de monda que são expedidas com esta unidade quando voltar à operação de monda.

Instale os dispositivos de fixação nos mesmos furos na plataforma dos quais foram originalmente removidos. Isto assegura que não são deixados furos abertos quando a plataforma está a ser operada.

## ⚠ PERIGO

Os furos abertos no cortador expõem-no a si e aos outros a projecção de resíduos. Os resíduos projectados dos furos no cortador podem causar ferimentos.

- Nunca trabalhe com o cortador sem o equipamento montado em todos os orifícios no cortador.
- Instale o equipamento nos furos de montagem com o abafador removido.

## Remover o abafador de mulch

1. Coloque a máquina numa superfície nivelada e desligue o motor.
2. Desloque as alavancas de controlo de movimento para fora para a posição de ponto-morto, active o travão de mão, desligue o motor, retire a chave e espere que todas as peças em movimento parem antes de deixar a posição de operação.
3. Remova o cortador como se descreve no procedimento Remover o cortador na secção *Manutenção* para mais informações.
4. Posicione o cortador voltado para baixo.
5. Remova as lâminas do cortador instaladas na plataforma. Consulte o procedimento Remover as lâminas na secção *Manutenção* para mais informações.
6. Remova as três porcas de bloqueio (5/16 polegada) presas aos postes soldados do abafador esquerdo na parte superior da plataforma do cortador nas posições central e esquerda (Figura 36). Remova o parafuso de carroçaria e porca de bloqueio na parede lateral da plataforma do cortador que prende o abafador esquerdo à plataforma.

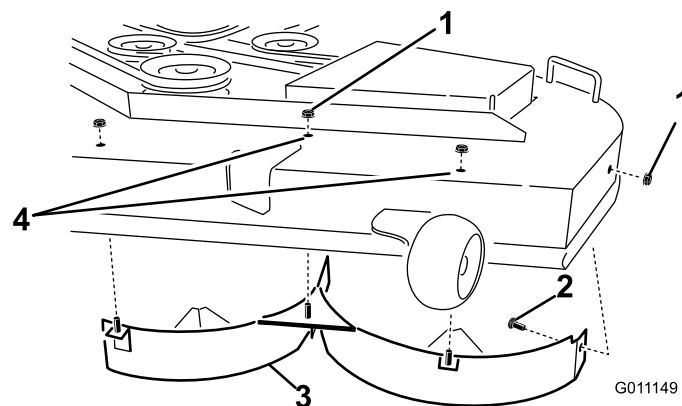

**Figura 36**

- |   |   |
|---|---|
| 1. Porca de bloqueio (5/16 polegada)            | 3. Abafador esquerdo                        |
| 2. Parafuso de carroçaria (5/16 x 3/4 polegada) | 4. Instalar os dispositivos de fixação aqui |

7. Remova o abafador esquerdo da plataforma de corte como se mostra em Figura 36.
8. Localize os dois parafusos nas peças soltas e utilize as porcas de bloqueio existentes. Instale os dispositivos de fixação nos orifícios mostrados em Figura 36 no cortador para evitar que os detritos saiam. Instale o parafuso, através do lado inferior da plataforma e utilize uma porca existente para prender a partir do lado superior.

### **▲ AVISO**

Orifícios abertos no cortador expõe-no a si e aos outros à projeção de detritos, o que pode causar ferimentos graves.

- Nunca trabalhe com o cortador sem o equipamento montado em todos os orifícios no compartimento do cortador.
  - Instale o equipamento nos orifícios de montagem quando remover o abafador de mulch.
9. Remova o parafuso de carroçaria (5/16 x 3/4 polegada) e porca de bloqueio (5/16 polegada) na parede lateral da plataforma do cortador que prende o abafador esquerdo à plataforma (Figura 37).

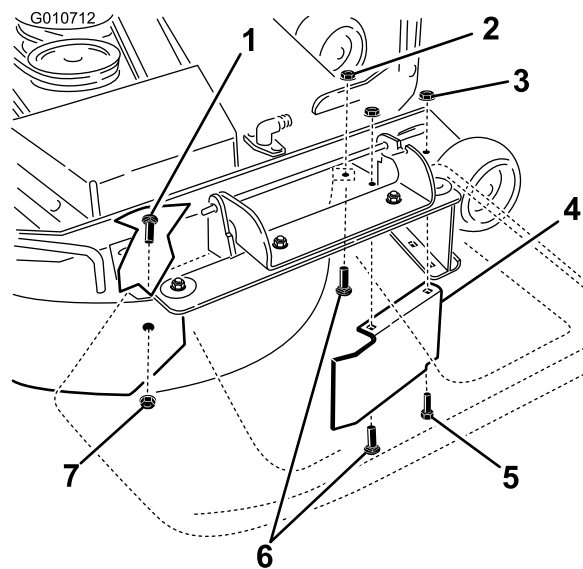

**Figura 37**

- |   |  |
|---|--|
| 1. Parafuso de carroçaria (5/16 x 3/4 polegada)   | 5. Parafuso de cabeça sextavada, furo frontal na plataforma (voltar a instalar após a remoção do abafador) |
| 2. Porcas de bloqueio, frente da placa de descarga (voltar a instalar após a remoção do abafador) | 6. Parafusos de carroçaria, frente da placa de descarga (voltar a instalar após a remoção do abafador)     |
| 3. Porca de bloqueio, furo frontal na plataforma (voltar a instalar após a remoção do abafador)   | 7. Porca de bloqueio (5/16 polegada)   |
| 4. Resguardo do abafador, plataformas de 137 cm   |  |

10. Localize o resguardo do abafador na extremidade frontal da abertura de descarga lateral. Remova os dispositivos de fixação que prendem o resguardo do abafador e abafador direito à plataforma do cortador como se mostra em Figura 37. Remova o resguardo do abafador e guarde todos os dispositivos de fixação.
11. Remova as duas porcas de bloqueio (5/16 polegada) presas aos postes soldados do abafador direito na parte superior da plataforma do cortador nas posições central e direita (Figura 38).
12. Remova o parafuso de carroçaria e porca de bloqueio que prende o abafador direito à parte superior da plataforma do cortador. Retire o abafador direito da plataforma do cortador (Figura 38).

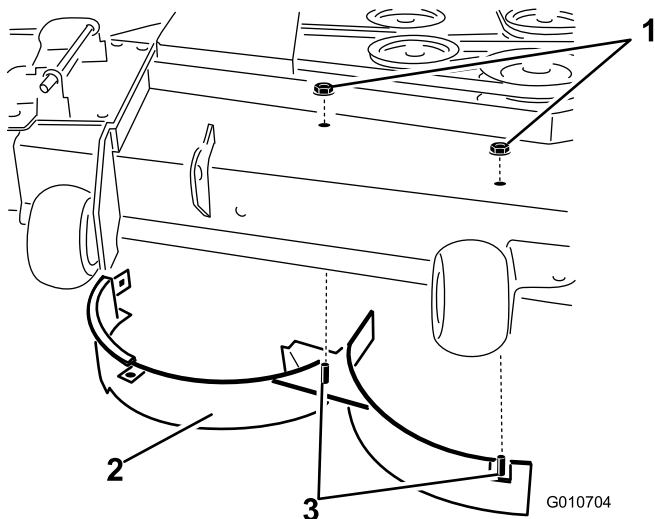

**Figura 38**

- |                                      |                                      |
|--------------------------------------|--------------------------------------|
| 1. Porca de bloqueio (5/16 polegada) | 3. Postes soldados, abafador direito |
| 2. Abafador direito                  | 4. Parafuso de carroçaria            |

13. Instale os dispositivos de fixação previamente removidos nos furos frontais na placa de descarga e furo frontal na plataforma (Figura 37).
14. Localize o abafador de corte no saco das peças soltas. Retire os dispositivos de fixação nos furos posteriores da placa de descarga. Instale o abafador na abertura de descarga lateral na plataforma do cortador (Figura 39).

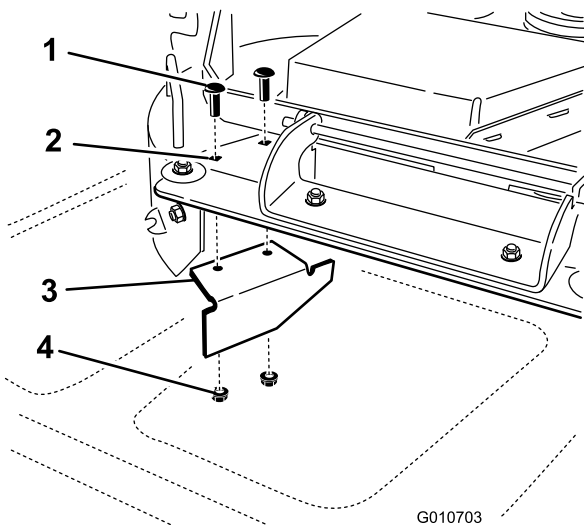

**Figura 39**

- |   |                      |
|---|----------------------|
| 1. Parafuso de carroçaria                 | 3. Abafador de corte |
| 2. Furos posteriores da placa de descarga | 4. Porca de bloqueio |

15. Utilize os dispositivos de fixação removidos para prender o abafador de corte à plataforma.

16. Instale as lâminas na plataforma. Consulte o procedimento Instalar as lâminas na secção *Manutenção* para mais informações.

**Nota:** As lâminas de corte standard melhoram o desempenho de descarga e podem ser obtidas do representante local autorizado Toro.

17. Instale o cortador como se descreve no procedimento Instalar o cortador na secção *Manutenção* para mais informações.

## Utilizar a descarga lateral

Este cortador dispõe de um deflector de relva articulado que dispersa as aparas para o lado e para baixo em direcção à relva.

### **⚠ PERIGO**

Sem o deflector de relva, cobertura de descarga, ou o conjunto completo do receptor de relva montados, o utilizador e outras pessoas estão expostos ao contacto com a lâmina e aos detritos projectados. O contacto com lâmina(s) em movimento e os detritos projectados provocam ferimentos graves ou até mesmo a morte.

- Nunca remova o deflector de relva do cortador porque o deflector de relva encaminha os materiais para baixo na direcção da relva. Se o deflector de relva se danificar, substitua-o imediatamente.
- Nunca coloque as mãos ou pés debaixo do cortador.
- Nunca tente limpar a área de descarga ou as lâminas do cortador a não ser que mova o interruptor de controlo da lâmina (PTO) para a posição off, rode a chave da ignição para a posição off e retire a chave.
- Certifique-se de que o deflector de relva está em baixo.

# Sugestões de utilização

## Ajuste de acelerador Rápido

Para um melhor corte e máxima circulação de ar, opere o motor na posição Rápido do acelerador. É necessário o ar para cortar cuidadosamente as aparas de relva, pelo que não deve ajustar a altura de corte demasiado baixa de forma a que a relva não cortada rodeie completamente o cortador. Tente sempre ter um lado do cortador livre de relva por cortar. Isto permite ao ar circular para o cortador.

## Cortar um relvado pela primeira vez

Corte a relva ligeiramente maior do que o normal para assegurar que a altura de corte do cortador não danifica partes não niveladas do terreno. No entanto, a altura de corte usada no passado é, geralmente, a melhor a usar. Ao cortar a relva com uma altura superior a 15 cm, é aconselhado cortar a relva duas vezes para assegurar uma qualidade de corte aceitável.

## Corte 1/3 da lâmina de relva

É melhor cortar apenas cerca de 1/3 da lâmina de relva. Não se recomenda cortar mais que isso, excepto se a relva for dispersa ou for no final do Outono quando a relva cresce mais lentamente.

## Direcção de corte

Alterne a direcção de corte para manter a relva na vertical. Isto também ajuda a dispersar as aparas de relva o que melhora a decomposição e a fertilização.

## Cortar em intervalos adequados

Normalmente, cortar a cada quatro dias. Mas lembre-se sempre de que o crescimento da relva nunca é uniforme. Por isso, para manter a mesma altura de corte, que é uma boa prática, corte mais frequentemente no início da Primavera. À medida que o crescimento da relva diminui a meio do Verão, corte menos frequentemente. Se não conseguir cortar durante um longo período, corte primeiro a uma altura de corte elevada e, em seguida, corte novamente dois dias depois a uma regulação mais baixa.

## Velocidade de corte

Para melhorar a qualidade do corte, utilize uma velocidade mais lenta em determinadas condições.

## Evita cortar demasiado baixo

Se a largura de corte do cortador for mais larga do que o cortador que utilizou anteriormente aumente a altura de corte para garantir que a relva irregular não fica demasiado curta.

## Relva comprida

Se a relva crescer um pouco mais do que o normal ou se estiver muito húmida, utilize uma altura de corte superior ao normal e corte a relva. Depois volte a cortar a relva utilizando a altura de corte mais pequena habitual.

## Ao parar

Se o movimento em frente da máquina tiver de ser parado durante o corte, pode cair um monte de aparas no relvado. Para evitar isto, mova para uma área previamente cortada com as lâminas engatadas.

## Mantenha a parte de baixo do cortador limpa

Limpe as aparas e a sujidade da parte de baixo do cortador após cada utilização. Se se acumularem relva e sujidade dentro do cortador a qualidade do corte fica insatisfatória.

## Manutenção das lâminas

Mantenha as lâminas afiadas em toda a época de corte porque uma lâmina afiada corta direito sem rasgar nem estragar as folhas da relva. Quando se rasga ou danifica a relva, esta fica castanha nas extremidades, cresce mais devagar e torna-se mais susceptível a doenças. Verifique as lâminas diariamente para ver se estão afiadas, se estão gastas ou danificadas. Lime qualquer amolgadela e afie as lâminas conforme o necessário. Se uma lâmina estiver danificada ou gasta, substitua-a imediatamente por uma lâmina sobressalente genuína da TORO.

# Manutenção

## Plano de manutenção recomendado

Intervalo de assistência	Procedimento de manutenção
Após as primeiras 8 horas	<ul style="list-style-type: none"><li>• Substitua o óleo do motor.</li></ul>
Após as primeiras 50 horas	<ul style="list-style-type: none"><li>• Substitua o filtro e o óleo do sistema hidráulico.</li></ul>
Em todas as utilizações ou diariamente	<ul style="list-style-type: none"><li>• Verifique o sistema de bloqueio de segurança.</li><li>• Verifique o nível de óleo do motor.</li><li>• Limpe o painel de admissão de ar.</li><li>• Verifique as lâminas do cortador.</li><li>• Verifique se há danos no deflector de relva</li><li>• Limpe a caixa do cortador.</li></ul>
A cada 25 horas	<ul style="list-style-type: none"><li>• Lubrifique todos os pontos de lubrificação.</li><li>• Verifique a pressão dos pneus.</li><li>• Verifique o nível do óleo hidráulico no depósito de expansão.</li></ul>
A cada 50 horas	<ul style="list-style-type: none"><li>• Inspeccione as correias para detectar rachas e desgaste.</li></ul>
A cada 100 horas	<ul style="list-style-type: none"><li>• Limpe o elemento de papel (com maior frequência se houver muita poeira e sujidade).</li><li>• Substitua o óleo do motor (com maior frequência se houver muita poeira e sujidade).</li><li>• Verifique a(s) vela(s).</li><li>• Substitua os filtros de combustível. (com maior frequência se houver muita poeira e sujidade).</li></ul>
A cada 200 horas	<ul style="list-style-type: none"><li>• Substitua o elemento de papel (com maior frequência se houver muita poeira e sujidade).</li><li>• Substitua o filtro do óleo. (com maior frequência se houver muita poeira e sujidade)</li></ul>
A cada 400 horas	<ul style="list-style-type: none"><li>• Substitua o filtro e o óleo do sistema hidráulico.</li></ul>
Mensalmente	<ul style="list-style-type: none"><li>• Verifique a carga da bateria.</li></ul>
Anualmente ou antes do armazenamento	<ul style="list-style-type: none"><li>• Pinte as superfícies lascadas.</li><li>• Verifique todos os procedimentos de manutenção acima referidos antes do armazenamento.</li></ul>

**Importante:** Para informações detalhadas sobre os procedimentos de manutenção adicionais, consulte o manual de utilização do motor.

### **⚠ CUIDADO**

Se deixar a chave na ignição, alguém pode ligar acidentalmente o motor e feri-lo a si ou às pessoas que se encontrarem próximo da máquina.

Retire a chave da ignição e os fios das velas antes de efectuar qualquer tarefa de manutenção no veículo. Mantenha os fios longe da máquina para evitar qualquer contacto acidental com a vela.

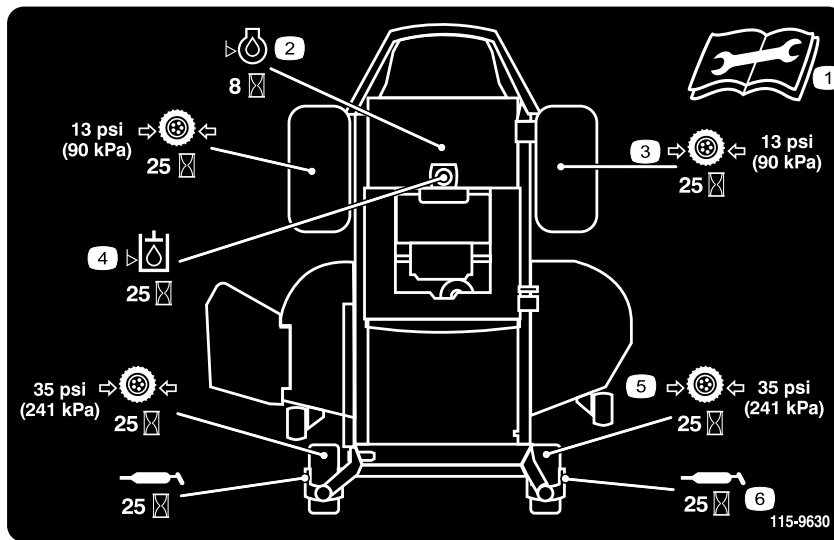

**Figura 40**

Localizado no inferior do painel do banco

- |  |  |
|--|--|
| <ol style="list-style-type: none"> <li>1. Leia o <i>Manual do utilizador</i> antes de realizar qualquer operação de assistência.</li> <li>2. Verifique o óleo do motor a cada 8 horas</li> <li>3. Verifique a pressão do pneu a cada 25 horas</li> </ol> | <ol style="list-style-type: none"> <li>4. Verifique o óleo hidráulico a cada 25 horas</li> <li>5. Verifique a pressão do pneu da roda giratória a cada 25 horas</li> <li>6. Lubrifique a roda giratória a cada 25 horas</li> </ol> |
|--|--|

# Procedimentos a efectuar antes da manutenção

## Levantar o banco

Certifique-se de que as alavancas de controlo do movimento estão bloqueadas na posição de ponto-morto. Levante o banco para a frente.

Os seguintes componentes podem ser acedidos bastando levantar o banco:

- Autocolante de serviço
- Fusíveis
- Bateria e cabos

# Lubrificação

## Lubrificar os rolamentos

**Intervalo de assistência:** A cada 25 horas—Lubrifique todos os pontos de lubrificação.

**Tipo de lubrificante:** graxa n.º 2 para utilizações gerais, à base de lítio

1. Coloque a máquina numa superfície nivelada e desligue o motor.
2. Desloque as alavancas de controlo de movimento para fora para a posição de ponto-morto, desligue o motor, retire a chave e espere que todas as peças em movimento parem antes de deixar a posição de operação.
3. Limpe os encaixes de lubrificação (Figura 41 e Figura 40) com um trapo. Certifique-se de que raspa qualquer tinta da frente do(s) encaixe(s).

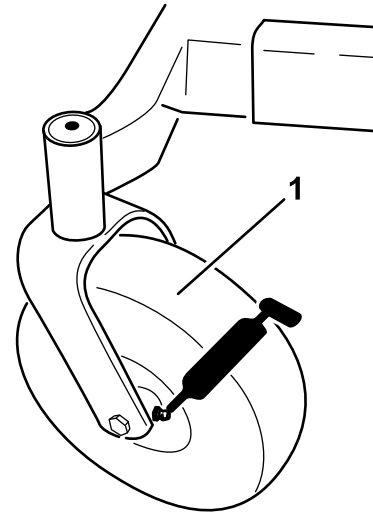

G009949

**Figura 41**

1. Pneu da roda dianteira
- 
4. Ligue uma pistola de lubrificação ao encaixe (Figura 40 e Figura 41). Coloque lubrificante nos encaixes até que comece a escorrer massa lubrificante dos rolamentos.
  5. Limpe qualquer massa lubrificante em excesso.

# Manutenção do motor

## ⚠ AVISO

Tocar em peças quentes pode provocar ferimentos graves.

Mantenha as mãos, pés, cara, roupa e outras partes do corpo afastadas da panela de escape e de outras superfícies quentes.

## Manutenção do filtro de ar

**Nota:** A manutenção do filtro de ar deverá ser mais frequente (após algumas horas) quando a máquina for utilizada em condições de grande poeira ou muita areia.

### Remover o elemento

1. Coloque a máquina numa superfície nivelada e desligue o motor (PTO).
2. Desloque as alavancas de controlo de movimento para a posição de ponto-morto, active o travão de mão, desligue o motor, retire a chave e espere que todas as peças em movimento parem antes de deixar a posição de operação.
3. Para evitar qualquer dano, limpe à volta da cobertura do filtro de ar para impedir a entrada de impurezas para o interior do motor. Levante a cobertura e remova o dispositivo de abraçadeira de tubo que fixa a estrutura de filtro do ar ao motor (Figura 42).
4. Solte o dispositivo de abraçadeira de tubo e retire o elemento de papel (Figura 42).



Figura 42

1. Tampa
2. Elemento de papel
3. Dispositivo de abraçadeira de tubo

### Limpeza do elemento

**Intervalo de assistência:** A cada 100 horas—Limpe o elemento de papel (com maior frequência se houver muita poeira e sujidade).

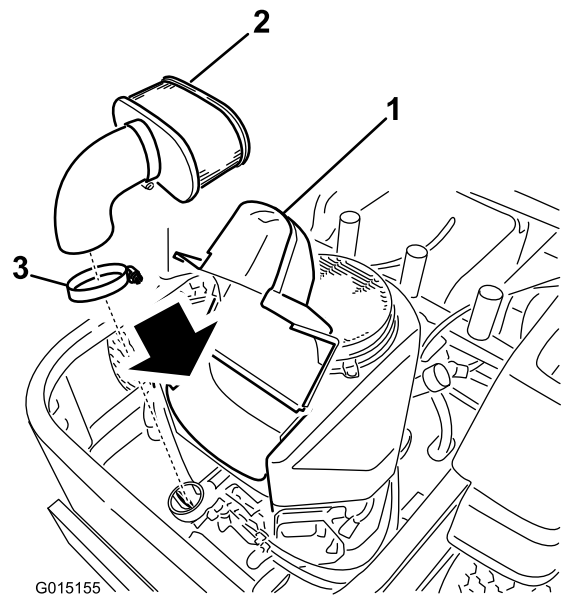
A cada 200 horas/Anualmente (O que ocorrer primeiro)—Substitua o elemento de papel (com maior frequência se houver muita poeira e sujidade).

1. Bata levemente com o elemento numa superfície plana para remover a poeira e sujidade.
2. Verifique se o elemento tem rasgões, película de óleo ou se o vedante está danificado.

**Importante:** Nunca limpe o filtro de papel com ar comprimido ou líquidos pressurizados, tais como solventes, gás, ou querosene. Substitua o elemento de papel se estiver danificado ou não puder ser bem limpo.

### Verificação do óleo do motor

**Tipo de óleo:** Óleo detergente (API, classificação SF, SG, SH, SJ ou SL)

**Capacidade do cárter:** 1,8 l, [quando o filtro de óleo for removido: 2,1 l]

**Viscosidade:** Consultar o quadro seguinte.



Figura 43

**Nota:** O uso de óleos multi-graduados (5W-20, 10W-30 e 10W-40) irá aumentar o consumo de óleo. Sempre que utilizar este tipo de óleo verifique o respectivo nível com mais frequência.

## Verificação do nível de óleo do motor

**Intervalo de assistência:** Em todas as utilizações ou diariamente

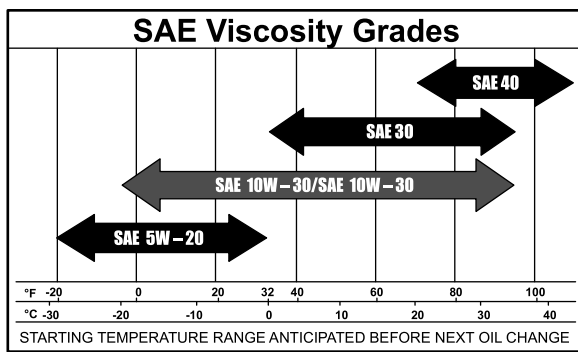
**Nota:** Verifique o óleo quando o motor está frio.

### ⚠ AVISO

Tocar em peças quentes pode provocar ferimentos graves.

Mantenha as mãos, pés, cara, roupa e outras partes do corpo afastadas da panela de escape e de outras superfícies quentes.

**Importante:** Não encha demasiado o cárter com óleo; pode provocar danos no motor. Não ligue o motor com óleo abaixo da marca inferior, pode provocar danos no motor.

1. Coloque a máquina numa superfície plana, desengate o interruptor de controlo da lâmina, desligue o motor, engate o travão de mão e retire a chave da ignição.
2. Certifique-se de que o motor está parado, nivelado e frio, para que o óleo tenha tempo para drenar para o reservatório.
3. Para manter a sujidade, as aparas de relva, etc., fora do motor, limpe a área em torno da tampa/vareta antes de a remover.
4. Desligue o motor, retire a chave e aguarde até que todas as partes em movimento parem antes de sair da posição de operação (Figura 44).



Figura 44

## Mudança do óleo do motor

**Intervalo de assistência:** Após as primeiras 8 horas—Substitua o óleo do motor.

A cada 100 horas—Substitua o óleo do motor (com maior frequência se houver muita poeira e sujidade).

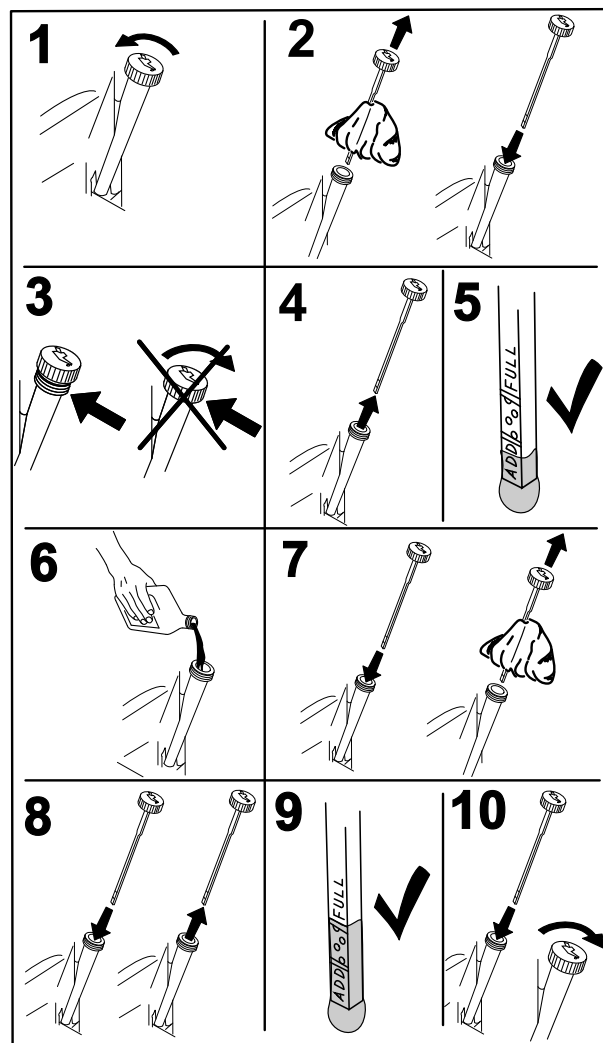
**Nota:** O óleo usado deve ser tratado num centro de reciclagem.

1. Estacione a máquina de forma a que o lado de drenagem fique ligeiramente abaixo ao lado oposto para assegurar que o óleo é completamente drenado.
2. Desengate a tomada de força, desloque as alavancas de controlo do movimento para a posição de bloqueadas em ponto morto e aplique o travão de mão.
3. Desligue o motor, retire a chave e aguarde até que todas as partes em movimento parem antes de sair da posição de operação (Figura 45).



Figura 45

## Substituição do filtro de óleo do motor

**Intervalo de assistência:** A cada 200 horas—Substitua o filtro de óleo. (com maior frequência se houver muita poeira e sujidade)

**Nota:** A mudança do filtro de óleo do motor deverá ser mais frequente se a máquina for utilizada em condições de grande poeira ou sujidade.

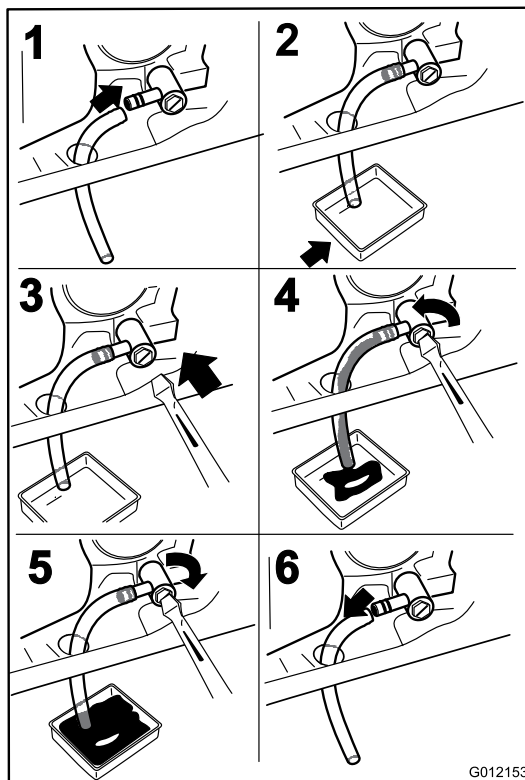
1. Purgue o óleo do motor; consulte a secção Mudar o óleo do Motor.
2. Substitua o filtro de óleo do motor (Figura 47).



Figura 47

4. Deite cerca de 80% do óleo especificado no tubo de enchimento e adicione lentamente o óleo adicional para atingir a marca **Full** (Figura 46).

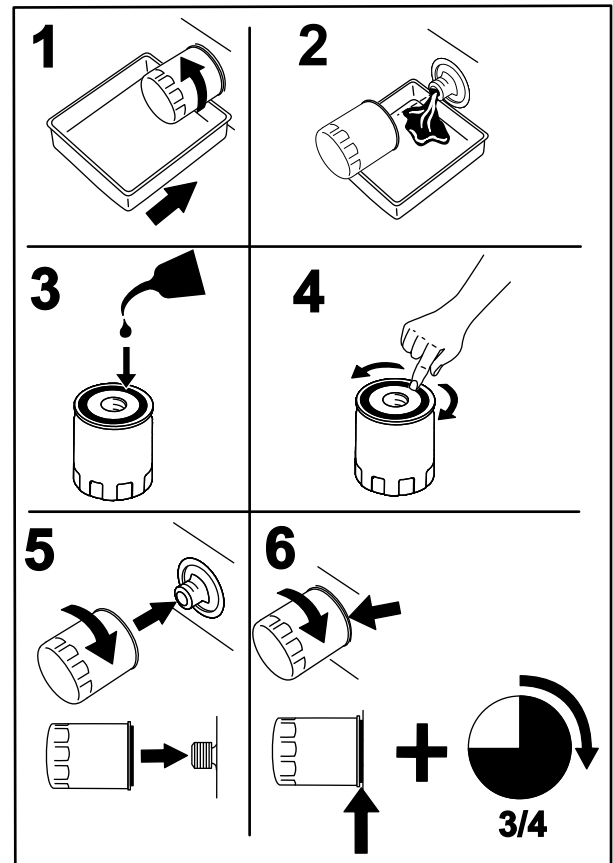

Figura 46

**Nota:** Certifique-se de que a junta do filtro de óleo está em contacto com o motor e, em seguida, de que é completada uma volta adicional de 3/4.

3. Encha o cárter com o óleo novo adequado; consulte a secção Mudar o óleo.

## Manutenção da vela de ignição

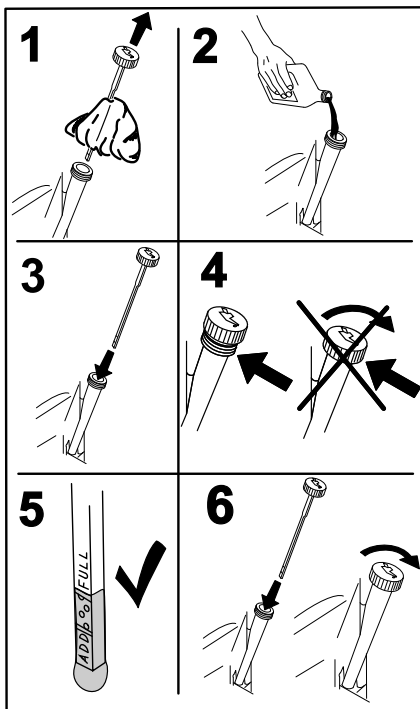
**Intervalo de assistência:** A cada 100 horas—Verifique a(s) vela(s).

Antes de montar a vela de ignição, certifique-se de que foi aplicada a folga correcta entre os eléctrodos

central e lateral. Utilize uma chave de velas para retirar e montar a(s) vela(s) de ignição e um calibre de lâminas/apalpa-folgas para verificar e ajustar as folgas. Instale vela(s) de ignição nova(s) se necessário.

**Tipo:** NGK BPR4ES (ou equivalente)

**Folga:** 0,76 mm

## Desmontagem das velas de ignição

1. Desengate a tomada de força, desloque as alavancas de controlo do movimento para a posição de bloqueadas em ponto morto e aplique o travão de mão.
2. Desligue o motor, retire a chave e aguarde até que todas as partes em movimento parem antes de sair da posição de operação.



Figura 48

G008791

**Nota:** Devido ao acesso difícil em torno da vela de ignição, soprar a cavidade com ar comprimido é, geralmente, o método mais eficaz de limpeza. A vela de ignição está mais acessível quando a caixa do soprador é retirada para limpeza.

## Verificar a vela de ignição

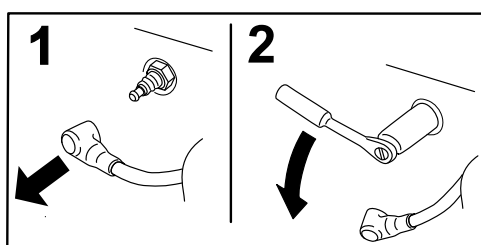
**Importante:** Nunca limpe a(s) vela(s). Substitua sempre a(s) vela(s) de ignição quando apresentar(em): uma cobertura preta, eléctrodos gastos, uma película de óleo ou fissuras.

Se verificar uma cobertura castanha ou cinzenta no isolante, o motor está a funcionar correctamente. Uma cobertura preta no isolante indica que o filtro de ar está sujo.

Ajuste a folga para 0,76 mm.



Figura 49

G008794

## Colocar a vela

Aperte a(s) vela(s) da ignição com uma força de 22 Nm.

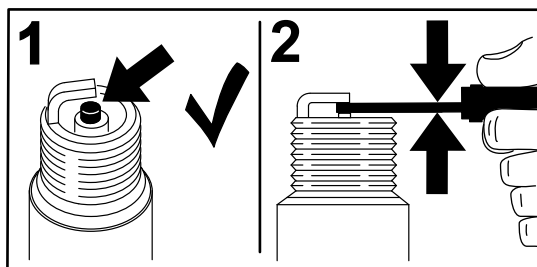

Figura 50

G010687

## Limpeza do sistema de arrefecimento

Limpe o painel de admissão de ar de gordura e detritos antes de cada utilização.

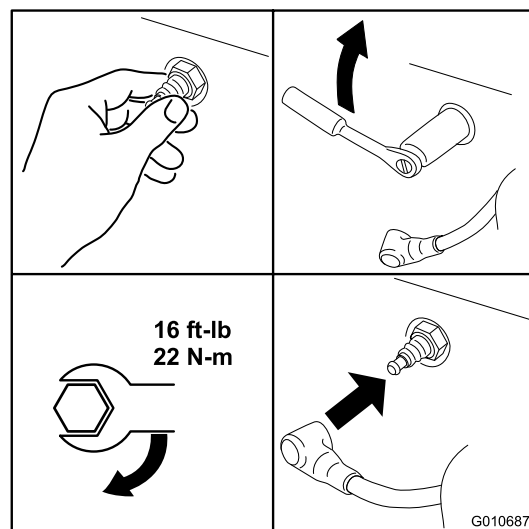
1. Desengate o interruptor de controlo da lâmina, desloque as alavancas de controlo para a posição de bloqueadas em ponto morto e aplique o travão de mão.
2. Desligue o motor, retire a chave e aguarde até que todas as partes em movimento parem antes de sair da posição de operação.
3. Remova o painel de admissão de ar, a cobertura do filtro de ar e a caixa da ventoinha.
4. Limpe os detritos e relva das peças.
5. Instale o painel de admissão de ar, a cobertura do filtro de ar e a caixa da ventoinha.

# Manutenção do sistema de combustível

## Substituição do filtro de combustível

**Intervalo de assistência:** A cada 100 horas/Anualmente (O que ocorrer primeiro) (com maior frequência se houver muita poeira e sujeira).

1. Desengate o interruptor de controlo da lâmina (PTO), desloque as alavancas de controlo do movimento para a posição de bloqueadas em ponto morto e aplique o travão de mão.
2. Desligue o motor, retire a chave e aguarde até que todas as partes em movimento parem antes de sair da posição de operação.
3. Deixe que a máquina arrefeça.
4. Levante o banco e localize os filtros do combustível conforme indicado em Figura 51.

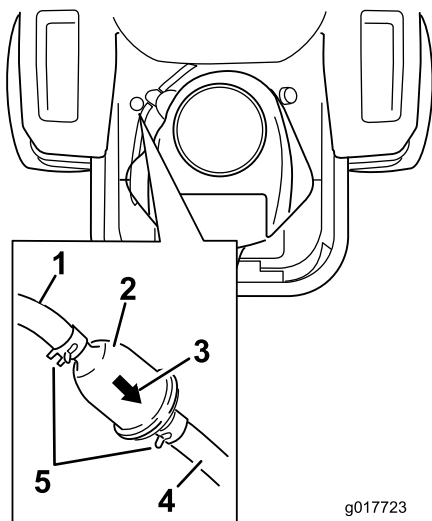

**Figura 51**

- |                                       |  |
|---------------------------------------|--|
| 1. Tubagem de combustível do depósito | 4. Tubagem de combustível para o motor |
| 2. Filtro no interior da tubagem      | 5. Dispositivo de abraçadeira de tubo  |
| 3. Seta do sentido do fluxo           |  |

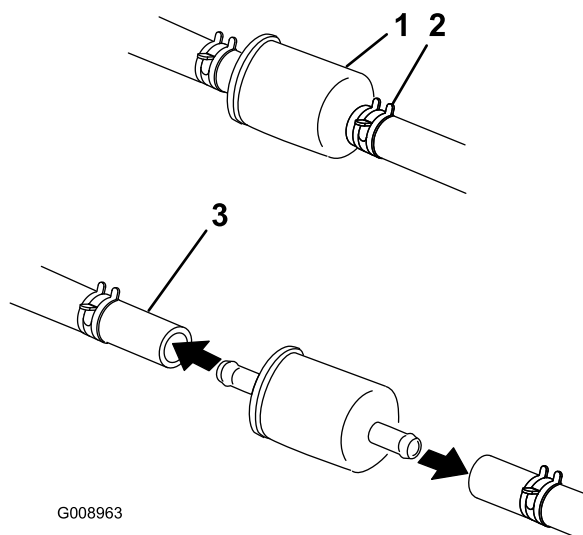

**Figura 52**

- |                                      |                         |
|--------------------------------------|-------------------------|
| 1. Filtro de combustível             | 3. Linha de combustível |
| 2. Dispositivo de fixação de tubagem |                         |

6. Retire o filtro das tubagens de combustível.
  7. Instale um novo filtro com a seta do sentido do fluxo a vir do depósito de combustível e a apontar para o motor. Mova as abraçadeiras para junto do filtro (Figura 51) para o fixar no lugar.
- 
5. Aperte as pontas dos grampos da tubagem e afaste-as do filtro (Figura 52).

# Manutenção do sistema eléctrico

## Manutenção da bateria

Intervalo de assistência: Mensalmente

### AVISO

#### CALIFÓRNIA Proposição 65 Aviso

Os pólos, terminais e restantes acessórios da bateria contêm chumbo e derivados de chumbo. É do conhecimento do Estado da Califórnia que estes produtos químicos podem provocar cancro e problemas reprodutivos. Lave as mãos após a operação.

### ⚠ PERIGO

O electrólito da bateria contém ácido sulfúrico, uma substância extremamente venenosa que pode provocar queimaduras graves.

Não beba electrólito e evite qualquer contacto com a pele, olhos e vestuário. Utilize óculos de protecção para proteger os olhos e luvas de borracha para proteger as mãos.

## Retirar a bateria

### ⚠ AVISO

Os terminais da bateria e as ferramentas de metal podem provocar curtos-circuitos noutros componentes da máquina, produzindo faíscas. As faíscas podem provocar uma explosão dos gases da bateria, resultando em acidentes pessoais.

- Quando retirar ou montar a bateria, não toque com os terminais da bateria noutras peças metálicas do veículo.
- Deverá evitar quaisquer curto-circuitos entre os terminais da bateria e as peças metálicas do veículo.

### ⚠ AVISO

A ligação incorrecta dos cabos da bateria pode danificar o veículo e os cabos, produzindo faíscas. As faíscas podem provocar uma explosão dos gases da bateria, resultando em acidentes pessoais.

- **DESLIGUE** sempre o cabo negativo (preto) antes de desligar o cabo positivo (vermelho).
  - **LIGUE** sempre o cabo positivo (vermelho) antes de ligar o cabo negativo (preto).
1. Desengate o interruptor de controlo da lâmina (PTO), desloque as alavancas de controlo do movimento para a posição de bloqueadas em ponto morto e aplique o travão de mão.
  2. Desligue o motor, retire a chave e aguarde até que todas as partes em movimento parem antes de sair da posição de operação.
  3. Retire a porca de orelhas que prende o grampo da bateria (Figura 53).



Figura 53

1. Retire a porca de orelhas e grampo
  2. Retire o cabo negativo da bateria antes do positivo
  3. Retire o cabo positivo da bateria
  4. Remover bateria
- 
4. Retire o grampo (Figura 53).
  5. Desligue primeiro o cabo negativo (preto) da bateria do terminal negativo (-) (preto) da bateria (Figura 53).
  6. Deslize a tampa do terminal vermelho para fora do terminal positivo (vermelho) e remova o cabo positivo (+) (vermelho) da bateria (Figura 53).
  7. Retire a bateria.

## Montar a bateria

1. Posicione a bateria na base com os pólos terminais afastados do depósito de combustível (Figura 53).
2. Primeiro, ligue o cabo positivo (vermelho) ao terminal positivo (+) da bateria.
3. Em seguida, ligue o cabo negativo da bateria do terminal negativo (-) da bateria.
4. Prenda os cabos com 2 parafusos, 2 anilhas e 2 porcas de bloqueio (Figura 53).
5. Deslize a protecção do terminal vermelho para o terminal positivo (vermelho) da bateria.
6. Instale o grampo e fixe-o com a porca de orelhas. Figura 53

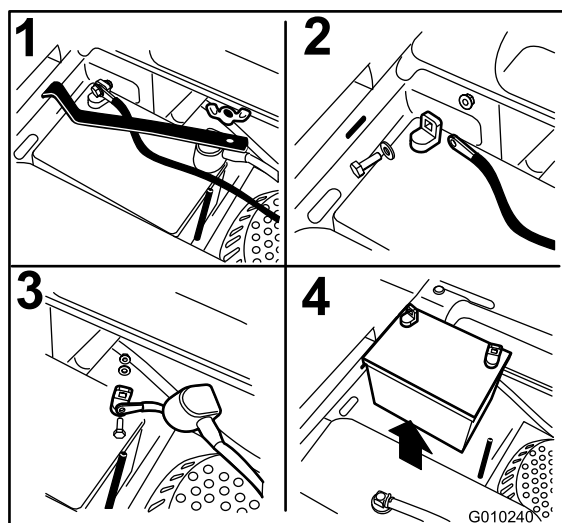
## Carregamento da bateria

### ⚠ AVISO

O carregamento da bateria gera gases que podem provocar explosões.

Nunca fume perto da bateria e mantenha-a afastada de faíscas e chamas.

**Importante:** Mantenha sempre a bateria carregada. Este procedimento torna-se especialmente importante quando a temperatura desce abaixo dos 0° C.

1. Carregue a bateria durante 10 a 15 minutos a 25 a 30 amps ou 30 minutos a 10 amps.
2. Quando a bateria estiver totalmente carregada, desligue o carregador da tomada eléctrica e em seguida desligue os cabos do carregador dos bornes da bateria (Figura 54).
3. Instale a bateria na máquina e ligue os cabos da bateria, consulte a secção Instalar a bateria.

**Nota:** Não coloque a máquina em funcionamento com a bateria desligada, podem provocar danos eléctricos.



Figura 54

1. Borne positivo da bateria
2. Borne negativo da bateria
3. Cabo vermelho do carregador (+)
4. Cabo preto do carregador (-)

## Manutenção dos fusíveis

O sistema eléctrico está protegido por fusíveis. Não é necessária qualquer manutenção, no entanto, se um fusível queimar, verifique se há alguma avaria ou curto-circuito no componente/circuito.

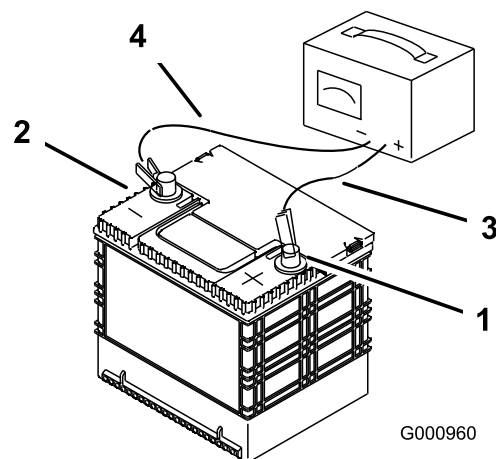
### Fusíveis:

- Principal, 30 amp, tipo lâmina
  - Motor, 20 amp, tipo lâmina
1. Os fusíveis encontram-se no lado direito da consola perto do banco (Figura 55).
  2. Para substituir os fusíveis, puxe o fusível para o retirar.
  3. Instale um novo fusível da mesma amperagem do removido (Figura 55).

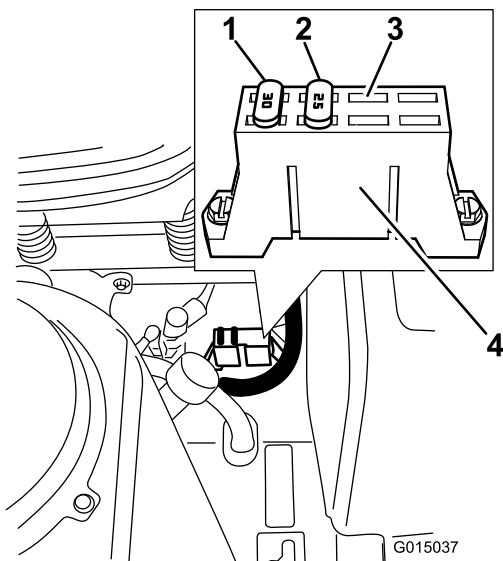

**Figura 55**

- |           |                                 |
|-----------|---------------------------------|
| 1. 30 amp | 3. Ranhura aberta de acessórios |
| 2. 25 amp | 4. Bloco de fusíveis            |

## Manutenção do sistema de transmissão

### Verificação da pressão dos pneus

**Intervalo de assistência:** A cada 25 horas—Verifique a pressão dos pneus.

Mantenha a pressão do ar dos pneus dianteiro e traseiros como especificado. Se a pressão não for idêntica em todos os pneus o corte pode ficar irregular. Verifique a pressão na haste da válvula (Figura 56). Verifique os pneus quando estiverem frios, para obter uma leitura exacta da pressão.

Consulte a pressão máxima sugerida pelo fabricante dos pneus na parte lateral dos pneus.

Encha os pneus traseiros com 13 psi.

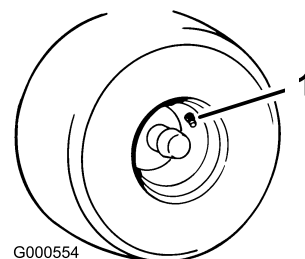

**Figura 56**

1. Haste da válvula

# Manutenção do sistema hidráulico

Tipo de óleo: Óleo de motor 20W-50.

**Importante:** Utilize o óleo especificado ou equivalente. A utilização de outros fluidos poderá danificar o sistema.

## Verificação do nível do óleo hidráulico

**Intervalo de assistência:** A cada 25 horas

Verifique o reservatório de expansão e, se necessário, adicione óleo de motor 20W-50 até à linha FULL COLD



Figura 57

- 1. Reservatório de expansão
- 2. Linha Full Cold
- 3. Motor

## Substituição do óleo e do filtro do sistema hidráulico

O filtro e o óleo são substituídos ao mesmo tempo. **Não** reutilize o óleo. Assim que o novo filtro estiver instalado e for adicionado óleo, qualquer ar no sistema tem de ser purgado.

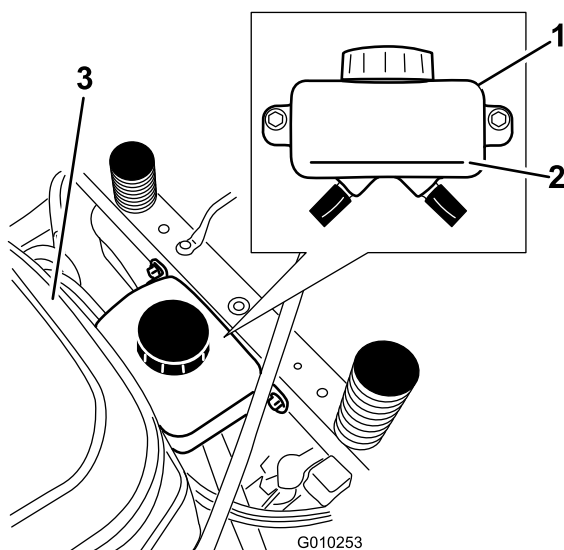
O processo de purga é repetido até que o óleo fique na linha FULL COLD no reservatório após a purga. **Caso não se realize este procedimento, pode dar origem a danos irreparáveis no sistema de transmissão.**

## Remover os filtros do sistema hidráulico

1. Desligue o motor, aguarde que todas as peças móveis parem e deixe o motor arrefecer. Retire a chave e engate o travão de mão.
2. Localize o filtro e resguardos em cada sistema de transmissão (Figura 58). Remova os três parafusos que prendem o resguardo do filtro e resguardo.



Figura 58

Lado direito mostrado

- 1. Transmissão
- 2. Filtro do óleo
- 3. Resguardo do filtro
- 4. Parafusos
- 5. Tampão de ventilação

3. Limpe cuidadosamente a área em redor dos filtros. É importante que nenhuma sujidade nem contaminação entre no sistema hidráulico.
4. Coloque um recipiente por baixo do filtro para recolher o óleo que drene quando o filtro e tampões de ventilação são removidos.
5. Localize e remova o tampão de ventilação em cada transmissão
6. Desparafuse o filtro para remover e permitir que o óleo drene do sistema de transmissão.

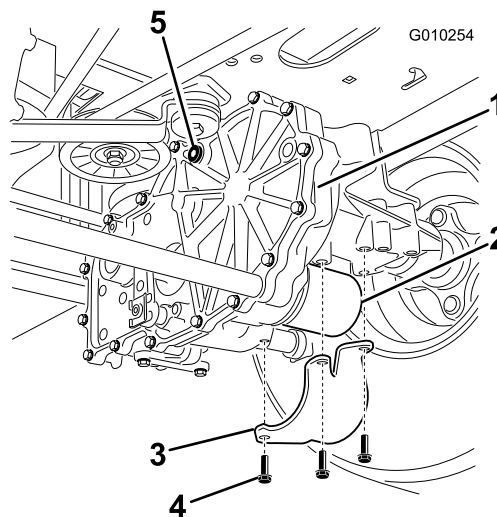
Repita este procedimento para ambos os filtros.

## Instalação dos filtros do sistema hidráulico

**Intervalo de assistência:** Após as primeiras 50 horas

A cada 400 horas



Figura 59

G008748

reservatório de expansão. Proceda para a secção de Purga do sistema hidráulico.

**Importante:** Caso não realize o procedimento de *Purga do sistema hidráulico* após a substituição dos filtros hidráulicos pode causar danos irreparáveis ao sistema de transmissão.

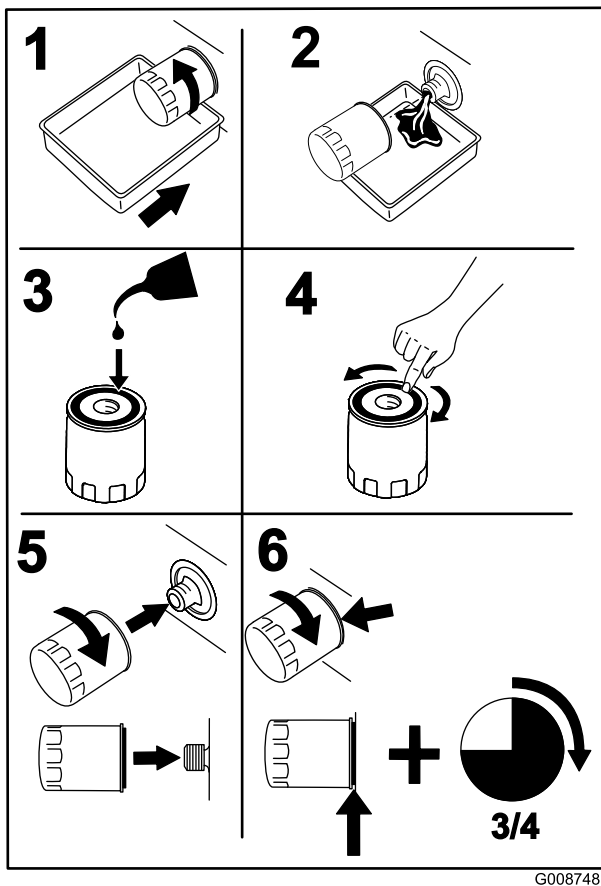
## Purga do sistema hidráulico

1. Eleve a traseira da máquina e suporte com macacos (ou suporte equivalente) com a altura suficiente para permitir que as rodas rodem livremente.



Figura 60

1. Pontos de suspensão

1. Aplique uma fina cobertura de óleo na superfície do vedante de borracha de cada filtro.
2. Rode o filtro no sentido dos ponteiros do relógio até que a junta de borracha toque no adaptador do filtro e, em seguida, aperte o filtro mais 3/4 a 1 volta. Repita para o outro filtro.
3. Instale os guardos do filtro sobre cada filtro como previamente removido. Utilize os três parafusos para prender os resguardos do filtro.
4. Verifique se os tampões de ventilação estão removidos antes de adicionar o óleo.
5. Despeje lentamente o óleo especificado através do reservatório de expansão até que saia óleo por um dos orifícios dos tampões de ventilação. Pare e instale esse tampão de ventilação. Aperte o tampão a 20,3 Nm.
6. Continue a adicionar óleo através do reservatório de expansão até que saia óleo pelo furo do restante tampão de ventilação na segunda transmissão. Pare e instale esse tampão de ventilação. Aperte o tampão a 20,3 Nm.
7. Continue a adicionar óleo através do reservatório de expansão até que atinja a linha FULL COLD no

2. Entre na posição do operador. Ligue o motor e desloque a alavanca do regulador para a posição intermédia do regulador. Desengate o travão de mão.
  - A. Mova as alavancas de derivação para a posição de empurrar a máquina; consulte a secção Empurrar a máquina à mão no Funcionamento. Com as válvulas de derivação abertas e o motor a funcionar, mova lentamente as alavancas de controlo de movimento para a frente e para trás (5 ou 6 vezes).
  - B. Mova as alavancas de derivação para a posição de operação da máquina. Com a válvula de derivação fechada e o motor a funcionar, mova lentamente as alavancas de controlo direccional para a frente e para trás (5 ou 6 vezes).
  - C. Desligue o motor e verifique o nível de óleo no reservatório de expansão. Adicione o óleo especificado até que atinja a linha FULL COLD no reservatório de expansão.
3. Repita o passo 2 até que o ar seja completamente purgado do sistema.

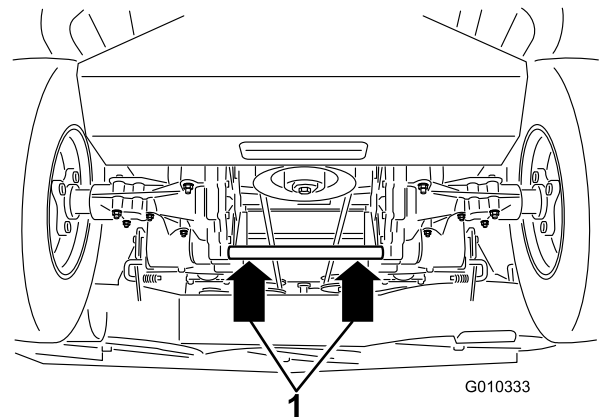
Quando a transmissão opera a níveis de ruído normais e se move suavemente para a frente e

para trás a velocidades normais a transmissão é considerada como estando purgada.

4. Verifique o nível de óleo no reservatório de expansão uma última vez. Adicione o óleo especificado até que atinja a linha FULL COLD no reservatório de expansão, se necessário.

# **Manutenção da plataforma do cortador**

## **Manutenção das lâminas de corte**

Mantenha as lâminas afiadas em toda a época de corte porque uma lâmina afiada corta direito sem rasgar nem estragar as folhas da relva. Quando se rasga ou danifica a relva, esta fica castanha nas extremidades, cresce mais devagar e torna-se mais susceptível a doenças.

Verifique as lâminas diariamente para ver se estão afiadas, se estão gastas ou danificadas. Lime qualquer amolgadela e afie as lâminas conforme o necessário. Se uma lâmina estiver danificada ou gasta, substitua-a imediatamente por uma lâmina sobressalente genuína da Toro. Para uma afiação e substituição adequadas, pode optar por ter lâminas adicionais sempre à mão.

### **▲ AVISO**

**Uma lâmina desgastada ou danificada pode partir-se, podendo levar à projecção de um fragmento contra o utilizador da máquina ou alguém que esteja por perto, provocando lesões graves ou até mesmo a morte.**

- Inspeccione periodicamente se a lâmina apresenta sinais de desgaste.
- Substitua as lâminas gastas ou danificadas.

### **Antes de inspeccionar ou fazer a manutenção das lâminas**

Pare o carro numa superfície nivelada, desengate o interruptor de controlo da lâmina (PTO) e aplique o travão de mão. Rode a chave da ignição para a posição Off (desligar). Retire a chave.

### **Verificação das lâminas**

**Intervalo de assistência:** Em todas as utilizações ou diariamente

1. Inspeccione as extremidades de corte (Figura 61). Se as extremidades não estiverem afiadas ou estiverem amolgadas retire e afie as lâminas. Consulte Afiar as lâminas.
2. Inspeccione as lâminas, especialmente a área em curva (Figura 61). Se verificar quaisquer danos, desgaste, ou a formação de ranhuras nesta área (Figura 61), instale imediatamente uma lâmina nova.

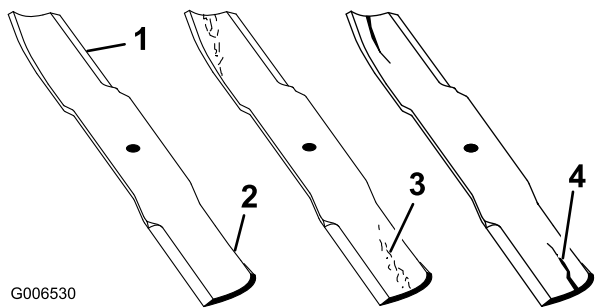

**Figura 61**

- |                   |                                  |
|-------------------|----------------------------------|
| 1. Parte cortante | 3. Desgaste/formação de ranhuras |
| 2. Área curva     | 4. Fissuras                      |

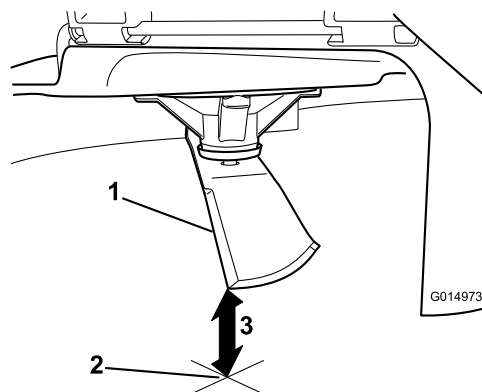

**Figura 63**

1. Lâmina, em posição para medição
2. Superfície nivelada
3. Distância medida entre a lâmina e a superfície (A)

## Detecção de lâminas dobradas

**Nota:** A máquina tem de estar numa superfície nivelada para o seguinte procedimento.

1. Levante a plataforma do cortador para a posição da altura de corte mais elevada; também considerada a posição de 'transporte'.
2. Usando luvas almofadadas ou outra protecção adequada para as mãos, rode lentamente a lâmina a medir para uma posição que permita uma medição efectiva da distância entre a extremidade de corte e a superfície nivelada onde a máquina está.

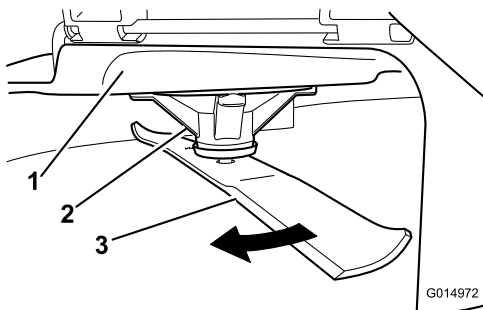

**Figura 62**

- |                    |           |
|--------------------|-----------|
| 1. Plataforma      | 3. Lâmina |
| 2. Caixa dos eixos |           |

3. Meça da ponta da lâmina até à superfície plana.

4. Rode a mesma lâmina 180 graus para que a extremidade de corte oposta esteja agora na mesma posição.

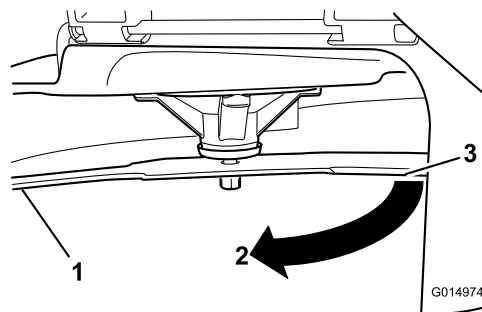

**Figura 64**

1. Lâmina, lado previamente medido
2. Posição de medição utilizada anteriormente
3. Lado oposto da lâmina a ser movido para a posição de medição

5. Meça da ponta da lâmina até à superfície plana. A variação não deve ser superior a 1/8 pol. (3 mm).

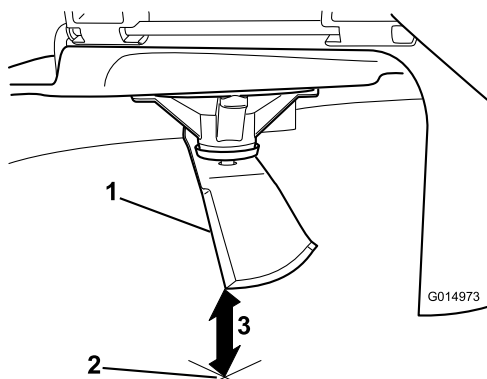

**Figura 65**

1. Extremidade da lâmina oposta, em posição para medição
2. Superfície nivelada
3. Segunda distância medida entre a lâmina e a superfície (B)

### ⚠ AVISO

Uma lâmina que está empenada ou danificada pode partir-se e pode ferir gravemente ou matar o operador ou quaisquer pessoas presentes.

- Substitua sempre as lâminas empenadas ou danificadas.
  - Nunca lime nem crie entalhes afiados nas extremidades ou superfícies da lâmina.
- A. Se a diferença entre A e B for superior a 1/8 pol. (3 mm), substitua a lâmina por uma lâmina nova. Consulte Remoção das lâminas e instalação das lâminas.
- Nota:** Se uma lâmina dobrada for substituída por uma nova e a dimensão obtida continuar a exceder 1/8 pol. (3 mm), o eixo da lâmina pode estar dobrado. Contacte o distribuidor autorizado Toro para obter assistência.
- B. Se a variação estiver dentro dos limites, passe para a lâmina seguinte.

Repita este procedimento em cada lâmina.

## Retirar as lâminas

As lâminas tem de ser substituída quando atingirem um objecto sólido e quando se encontrarem desequilibradas ou empenadas. Para obter o máximo desempenho e a conformidade de segurança da máquina deverá utilizar sempre lâminas sobressalentes genuínas da Toro. A utilização de lâminas sobressalentes produzidas por outros fabricantes poderá resultar em não cumprimento com os padrões de segurança.

Segure na extremidade da lâmina, utilizando um trapo ou uma luva grossa. Retire a cavilha da lâmina, a anilha curva, e a lâmina do eixo (Figura 66).

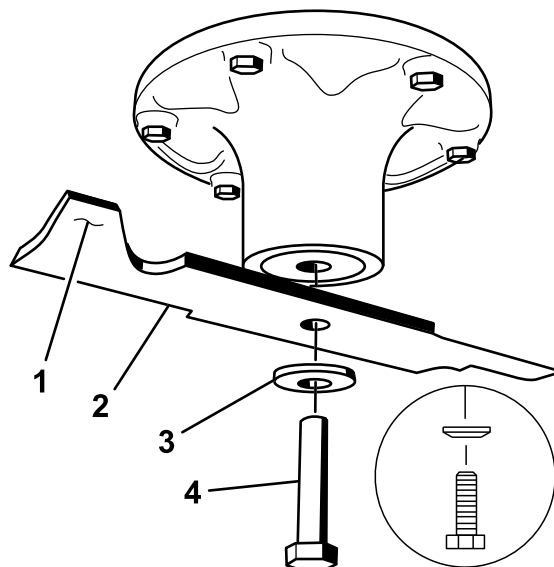

**Figura 66**

1. Área da aba da lâmina
2. Lâmina
3. Anilha curva
4. Parafuso da lâmina

## Afiar as lâminas

### ⚠ AVISO

Ao afiar as lâminas podem ser projectados pedaços de lâmina que podem provocar ferimentos graves.

Use uma protecção adequada para os olhos quando estiver a afiar a lâmina.

1. Utilize uma lima para afiar a aresta de corte em ambas as extremidades da lâmina (Figura 67). Mantenha o ângulo original. A lâmina manterá o equilíbrio se for retirada a mesma quantidade de material de ambas as extremidades de corte.

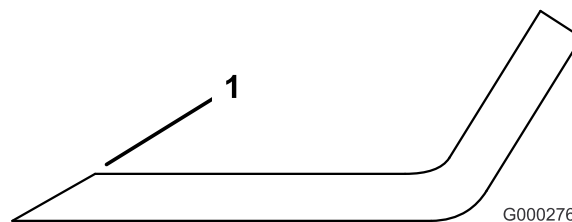

**Figura 67**

1. Afie de acordo com o ângulo original
- 
2. Verifique o equilíbrio da lâmina colocando-a num equilibrador de lâminas (Figura 68). Se a lâmina ficar na horizontal é porque está equilibrada e pode ser utilizada. Se a lâmina não estiver equilibrada,



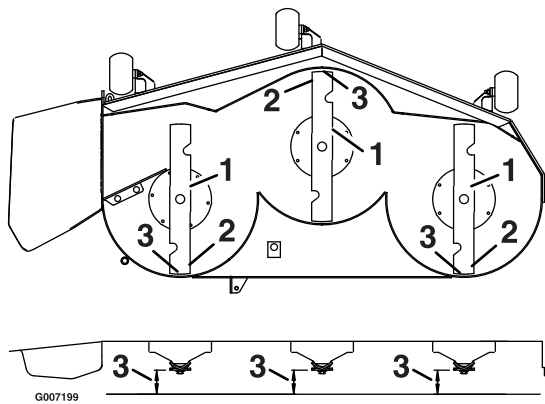

**Figura 70**

- |                                  |  |
|----------------------------------|--|
| 1. Lâminas da frente para trás   | 3. Meça da ponta da lâmina até à superfície plana. |
| 2. Extremidade de corte exterior |  |

## Nivelar a plataforma do cortador

1. Regule os rolos anti-danos para os furos superiores ou retire-os completamente para este procedimento.
2. Defina a alavanca da altura de corte para a posição de 7,6 cm.
3. Coloque dois calços de 6,66 cm debaixo de cada lado da extremidade frontal da plataforma, mas não debaixo dos suportes do rolo anti-danos. Coloque dois calços de 7,3 cm de espessura debaixo da extremidade traseira da aba da plataforma de corte; um em cada lado da plataforma de corte.

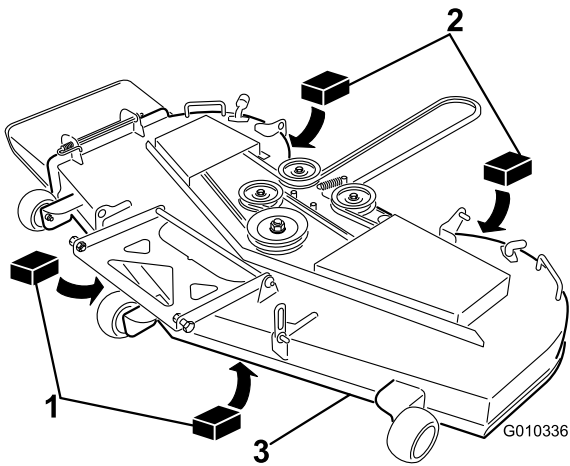

**Figura 71**

- |   |                        |
|---|------------------------|
| 1. Calço de madeira, 6,66 cm de espessura | 3. Extremidade frontal |
| 2. Calço de madeira, 7,30 cm de espessura |                        |

quatro calços. Certifique-se de que os suportes de suspensão da plataforma estão totalmente para baixo (na parte superior da ranhura) e que a alavanca de pé de elevação da plataforma está empurrada contra o batente e, em seguida, aperte as quatro porcas de bloqueio de ajuste do nivelamento (Figura 72).

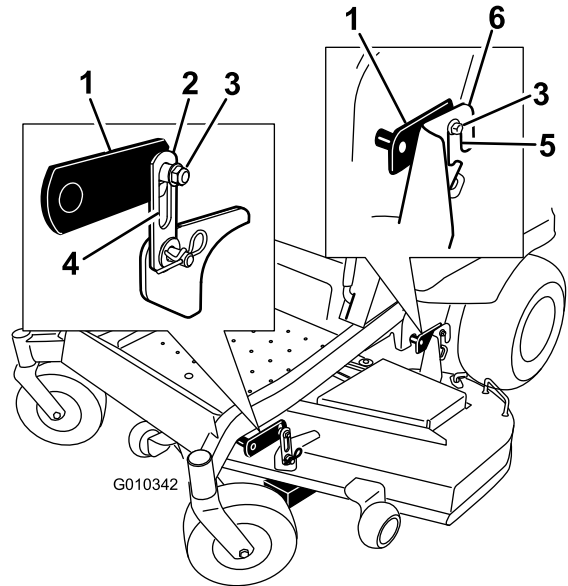

**Figura 72**

- |   |   |
|---|---|
| 1. Braço de elevação da plataforma            | 4. Ranhura no suporte de elevação da plataforma           |
| 2. Suporte de elevação da plataforma          | 5. Ranhura no suporte de elevação posterior da plataforma |
| 3. Porca de bloqueio de ajuste do nivelamento | 6. Suporte de elevação posterior da plataforma            |
5. Volte a verificar se os calços estão bem fixos sob a aba da plataforma. Certifique-se de que todos os parafusos dos acessórios estão bem apertados
  6. Verifique se a plataforma está nivelada verificando o nivelamento lateral e a inclinação da lâmina da frente para trás; repita o processo de nivelamento se necessário.

## Inspeccionar as correias

**Intervalo de assistência:** A cada 50 horas

Verifique se existe algum chiado durante a rotação da correia, deslocamento das lâminas durante o corte, extremidades da correia puídas, marcas de queimadura e fissuras são indícios de uma correia de cortador gasta. Substitua a correia do cortador assim que notar algum destes sinais.

4. Desaperte as porcas de bloqueio de ajuste do nivelamento (item 3) nos quatro cantos de forma a que a plataforma assente de forma segura nos

## Substituição da correia do cortador

Chiado durante a rotação da correia, deslocamento das lâminas durante o corte, extremidades da correia puídas, marcas de queimadura e fissuras são indícios de uma correia de cortador gasta. Substitua a correia do cortador assim que notar algum destes sinais.

1. Desengate o interruptor de controlo da lâmina (PTO), desloque as alavancas de controlo do movimento para a posição de bloqueadas em ponto morto e aplique o travão de mão.
2. Desligue o motor, retire a chave e aguarde até que todas as partes em movimento parem antes de sair da posição de operação.
3. Baixe o cortador até à altura de corte de 76 mm.
4. Em cada uma das coberturas da correia, desaperte os dois parafusos, **mas não os retire**. Deslize a cobertura até que fique afastada dos parafusos e eleve-a para a remover.
5. Retire o painel do piso para aceder à polia intermédia; consulte o procedimento Remover o painel do piso em Manutenção prévia.
6. Utilize um removedor de molas (peça Toro n.º 92-5771), retire a mola intermédia por cima do gancho da plataforma para eliminar tensão da polia intermédia (Figura 73).



Figura 73

- |  |                        |
|--|------------------------|
| 1. Ferramenta de remoção de mola (peça Toro n.º 92-5771) | 4. Braço intermédio    |
| 2. Mola intermediária                                    | 5. Correia do cortador |
| 3. Poste da plataforma                                   |                        |

7. Baixe o cortador até à altura de corte mais baixa. Coloque o pino da altura de corte na posição de bloqueio na altura de corte mais baixa.
8. Retire a correia das polias da plataforma do cortador e retire a correia existente.
9. Instale a nova correia em torno das polias do cortador e da polia da embraiagem sob o motor (Figura 73).

### ⚠ AVISO

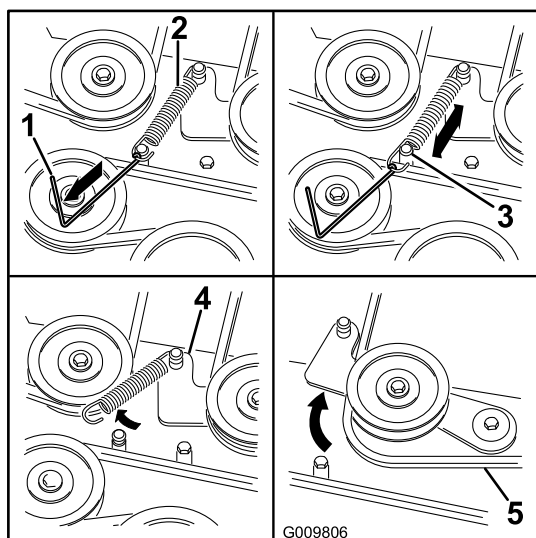
**A mola está sob tensão quando está instalada e pode causar ferimentos pessoais.**

**Cuidado quando remover a correia.**

10. Utilize um removedor de molas (peça Toro n.º 92-5771), instale a mola intermédia por cima do poste da plataforma para colocar tensão da polia intermédia e na correia do cortador (Figura 73).
11. Certifique-se de que a correia está bem encaixada em todas as polias.
12. Para instalar as coberturas da correia, insira as patilhas em cada cobertura em cada ranhura correspondente no suporte da plataforma, assegurando que encaixam. Rode a cobertura para a plataforma e deslize os entalhes sob os parafusos desapertados até que encaixem. Aperte os parafusos para prender a cobertura à plataforma.

## Remover o cortador

Coloque a máquina numa superfície nivelada e desligue o interruptor de controlo da lâmina. Desloque as alavancas de controlo de movimento para fora para a posição de ponto-morto, active o travão de mão, desligue o motor, retire a chave e espere que todas as peças em movimento parem antes de deixar a posição de operação.

Baixe o cortador até à altura de corte de 76 mm. Retire a correia do cortador da polia do motor; consultar o procedimento Substituição da correia do cortador. Baixe o cortador até à altura de corte mais baixa.

1. Mova os ganchos em J com mola para fora da ranhura nos suportes do suporte de suspensão traseiros em ambos os lados da plataforma (Figura 74).



Figura 74

2. Retire o equipamento dos suportes de suspensão frontal da plataforma em ambos os lados da plataforma (Figura 75).
3. Eleve cuidadosamente a plataforma dos parafusos do suporte de suspensão traseira e baixe a parte da frente da plataforma do cortador até ao solo (Figura 75).

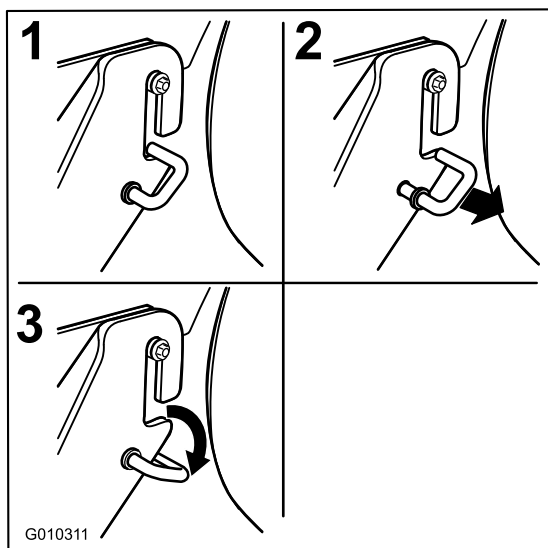

Figura 75

- |                                      |  |
|--------------------------------------|--|
| 1. Suporte de elevação da plataforma | 5. Parafusos do suporte de suspensão traseiros |
| 2. Perno de gancho                   | 6. Gancho em J                                 |
| 3. Anilha                            | 7. Suporte de elevação posterior da plataforma |
| 4. Poste soldado na plataforma       |  |

4. Eleve a altura de corte para a posição de transporte.
5. Deslize o cortador para fora da parte da baixo da máquina.

**Nota:** Guarde todas as peças para instalar futuramente.

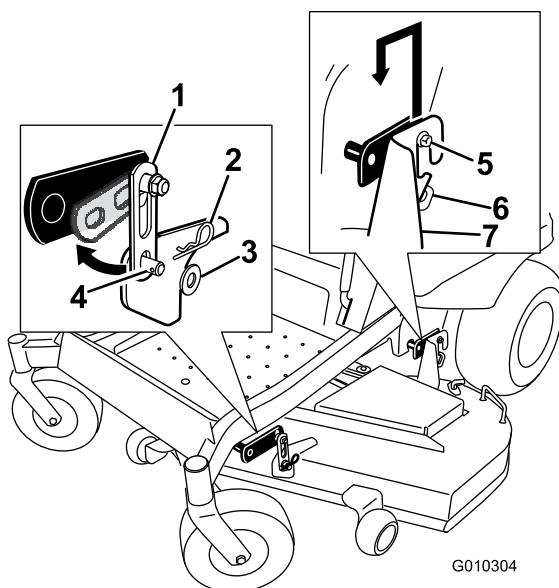
## Instalar o cortador

1. Coloque a máquina numa superfície nivelada e desligue o motor.
2. Desloque as alavancas de controlo de movimento para fora para a posição de ponto-morto, active o travão de mão, desligue o motor, retire a chave e espere que todas as peças em movimento parem antes de deixar a posição de operação.
3. Deslize o cortador sob a máquina.
4. Baixar a alavanca da altura de corte até à posição mais baixa. Coloque o pino da altura de corte na posição de bloqueio na altura de corte mais baixa.
5. Levante a parte de trás da plataforma de corte e oriente os suportes de suspensão por cima dos parafusos do suporte de suspensão traseiro (Figura 75).
6. Instale o suporte frontal na plataforma do cortador nos suportes de suspensão frontais da plataforma e prenda-os com uma anilha e um contrapino (Figura 75).
7. Instale a correia do cortador na polia do motor; consultar Substituição da correia do cortador.

## Substituição do deflector de relva

**Intervalo de assistência:** Em todas as utilizações ou diariamente—Verifique se há danos no deflector de relva

### ⚠ AVISO

Uma abertura de descarga sem protecção pode fazer com que o cortador de relva projecte objectos na direcção do utilizador ou outras pessoas e provocar ferimentos graves. Além disso, as pessoas estão em risco porque podem ser atingidas pela lâmina.

Nunca utilize o cortador de relva a não ser que monte uma placa de mulch, um deflector de relva ou um sistema de recolha de relva.

Verifique se há danos no deflector de relva antes de cada utilização. Substitua todas as peças danificadas antes da utilização.

1. Desengate a mola da ranhura no suporte do deflector e deslize a barra para fora dos suportes soldados da plataforma, mola e deflector de descarga (Figura 76). Retire o deflector de relva danificado ou gasto.



Figura 76

- |                           |                                 |
|---------------------------|---------------------------------|
| 1. Deflector              | 4. Mola                         |
| 2. Suportes da plataforma | 5. Mola instalada sobre a barra |
| 3. Barra                  |                                 |

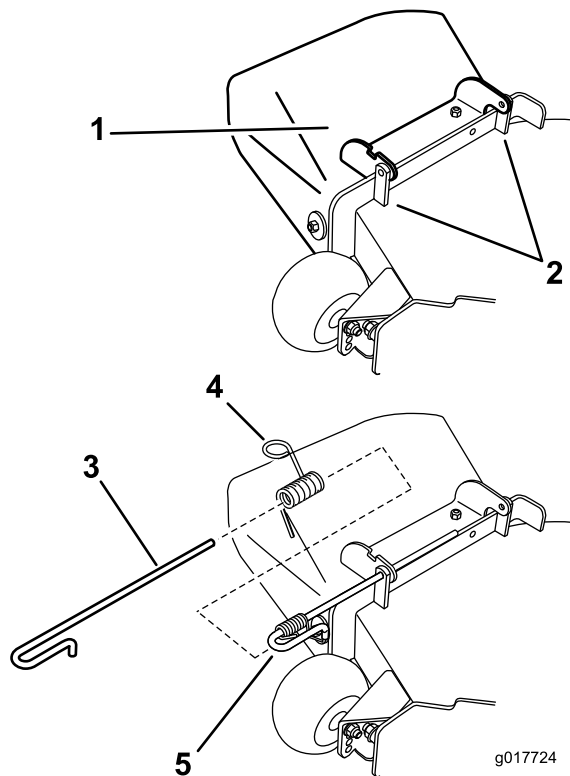

Figura 77

- |   |  |
|---|--|
| 1. Conjunto de barra e mola parcialmente instalado                    | 3. Extremidade vermelha, pequena movida para trás do suporte do cortador |
| 2. Extremidade com volta instalada no entalhe do suporte do deflector | 4. Extremidade pequena, retida pelo suporte do cortador.                 |

2. Posicione o novo deflector de descarga com as extremidades do suporte entre os postes soldados na plataforma como se mostra em Figura 76.
3. Instale a mola na extremidade recta da barra. Posicione a mola na barra como se mostra de forma a que a extremidade mais pequena da mola saia por baixo da barra antes da dobra e que passe por cima da barra quando regressa da dobra.
4. Eleve a extremidade com volta da mola e coloque-a no entalhe do suporte do deflector (Figura 77).

5. Prenda a barra e mola rodando-a de forma a que a extremidade curta da barra possa ser colocada por detrás do suporte frontal soldado à plataforma (Figura 77).

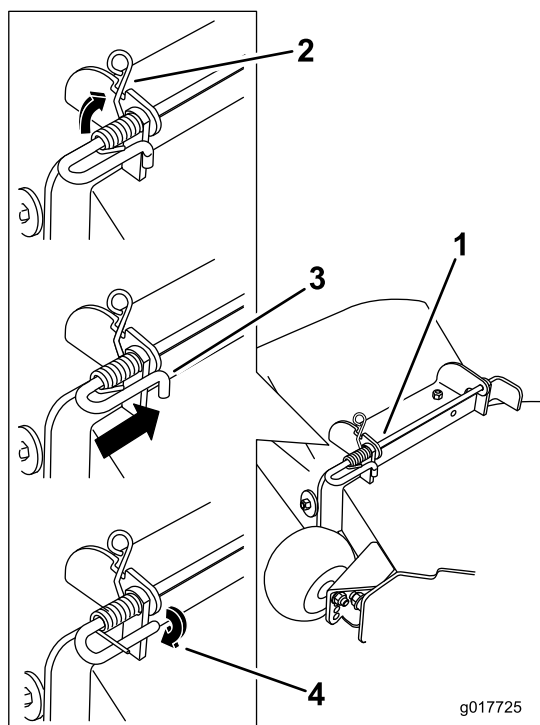
**Importante:** O deflector de relva tem de estar com mola na posição baixa. Suba o deflector para testá-lo e verificar se desce por completo.

# Limpeza

## Lavar a parte inferior do cortador

**Intervalo de assistência:** Em todas as utilizações ou diariamente—Limpe a caixa do cortador.

Lave a parte inferior do cortador após cada utilização para evitar a acumulação de relva para uma melhor acção de mulch e dispersão de aparas.

1. Coloque a máquina numa superfície nivelada e desligue o motor.
2. Desloque as alavancas de controlo de movimento para fora para a posição de ponto-morto, desligue o motor, retire a chave e espere que todas as peças em movimento parem antes de deixar a posição de operação.
3. Coloque a união da mangueira na extremidade de limpeza do cortador e ligue a água em elevado (Figura 78).

**Nota:** Espalhe vaselina no anel de retenção da união de lavagem para facilitar o deslizar da união e proteger o anel de retenção.

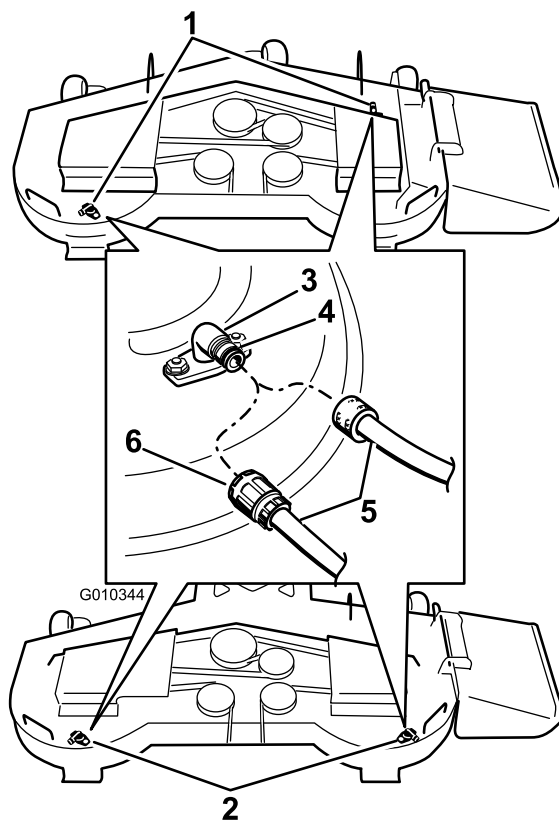

**2**  
**Figura 78**

- |   |                     |
|---|---------------------|
| 1. Locais dos encaixes de lavagem em plataformas de 137 cm    | 4. Anel de retenção |
| 2. Locais dos encaixes de lavagem em plataformas de 121,92 cm | 5. Tubagem          |
| 3. União de lavagem   | 6. União            |

4. Baixe o cortador até à altura de corte mais baixa.
5. Sente-se no banco e ligue o motor. Engate o interruptor de controlo da lâmina e deixe o cortador funcionar durante um a três minutos.
6. Desengate o interruptor de controlo da lâmina, pare o motor e retire a chave. Aguarde que todas as partes móveis parem.
7. Desligue a água e retire a união da lavagem.

**Nota:** Se o cortador não ficar limpo após uma lavagem, molhe-o e aguarde 30 minutos. Em seguida, repita o processo.

8. Ligue o cortador novamente durante um a três minutos para remover a água em excesso.

## ⚠ AVISO

Uma união de lavagem partida ou em falta pode expô-lo a si e aos outros à projecção de objectos ou contacto com a lâmina. O contacto com a lâmina ou projecção de detritos pode causar ferimentos ou morte.

- Substitua a união de lavagem partida ou em falta imediatamente, antes de utilizar novamente o cortador.
- Nunca coloque as mãos ou pés sob o cortador ou nas aberturas do cortador.

## Eliminação de resíduos

O óleo do motor, as baterias, o óleo hidráulico e o líquido de arrefecimento do motor são substâncias que poluem o ambiente. Elimine estes produtos de acordo com os regulamentos estatais e locais.

# Armazenamento

## Limpeza e armazenamento

1. Desengate o interruptor de controlo da lâmina (PTO), engate o travão de estacionamento e rode a chave da ignição para a posição Off. Retire a chave.
2. Retire relva, aparas, sujidade e fuligem das partes exteriores da máquina, especialmente do motor e do sistema hidráulico. Limpe todos os vestígios de sujidade da parte exterior das aletas da cabeça do cilindro e da saída de ar.

**Importante:** Pode lavar a máquina com água e um detergente suave. Não lave a máquina com sistemas de lavagem de pressão. Evite a utilização excessiva de água, especialmente próximo da zona do painel de controlo, bombas e motores.

3. Verifique o travão; consulte a secção Manutenção do travão, na secção Manutenção.
4. Manter do filtro de ar; consulte a secção Manutenção do filtro de ar na secção Manutenção.
5. Lubrifique a máquina; consulte a secção Lubrificação, na secção Manutenção.
6. Substituir o óleo do motor; consulte a secção Manutenção do óleo de motor na secção Manutenção.
7. Verificar a pressão dos pneus; consulte a secção Verificação da pressão dos pneus, na secção Manutenção.
8. Substituir o filtro hidráulico; consulte a secção Manutenção do sistema hidráulico na secção Manutenção.
9. Carregue a bateria; consulte Manutenção da bateria na secção Manutenção.
10. Raspe qualquer acumulação intensa de relva e sujidade da parte inferior do cortador e, em seguida, lave o cortador com uma mangueira de jardim.

**Nota:** Coloque a máquina a funcionar com o interruptor de controlo da lâmina (PTO) engatado e o motor ao ralenti alto durante 2 a 5 minutos após a lavagem.

11. Verifique a condição das lâminas; consultar a secção Manutenção das lâminas de corte na secção Manutenção.
12. Preparar a máquina para armazenamento quando não for utilizada durante mais de 30 dias. Preparar a máquina para armazenamento da seguinte forma:
  - A. Adicione ao depósito um estabilizador/condicionador de combustível com base de petróleo.

Siga as instruções de mistura do fabricante do estabilizador. Não utilize um estabilizador com base de álcool (etanol ou metanol).

**Nota:** O estabilizador/condicionador de combustível é mais eficaz quando é misturado com combustível novo e é utilizado frequentemente.

- B. Ligue o motor para distribuir o combustível condicionado pelo sistema de combustível (5 minutos).
- C. Desligue o motor, deixe-o arrefecer e, em seguida, drene o depósito de combustível.
- D. Volte a ligar o motor e deixe-o trabalhar até parar.
- E. A gasolina deverá ser eliminada de forma adequada. Recicle de acordo com as normas locais.

**Importante:** Não armazene combustível estabilizado/condicionado mais de 90 dias.

- 13. Verifique e aperte todos os parafusos, porcas e parafusos. Repare ou substitua qualquer peça danificada.
- 14. Pinte todas as superfícies de metal arranhadas ou descascadas. O serviço de pintura é disponibilizado pelo Serviço de Assistência Técnica autorizado.
- 15. Guarde a máquina numa garagem ou armazém limpo e seco. Retire a chave da ignição e guarde-a fora do alcance das crianças ou de utilizadores não autorizados. Tape a máquina para a proteger e mantê-la limpa.

# Resolução de problemas

Problema	Causa possível	Acção correctiva
O motor de arranque não funciona	<ol style="list-style-type: none"> <li>1. Interruptor de controlo da lâmina (PTO) engatado.</li> <li>2. Travão de mão não está activado.</li> <li>3. Alavancas de transmissão não estão na posição de ponto-morto.</li> <li>4. O operador não está sentado.</li> <li>5. A bateria não tem carga.</li> <li>6. As ligações eléctricas estão corroídas ou soltas.</li> <li>7. O fusível está queimado.</li> <li>8. Relé ou interruptor danificado</li> </ol>	<ol style="list-style-type: none"> <li>1. Mova o interruptor de controlo da lâmina (PTO) para desengatado</li> <li>2. Engate o travão de mão.</li> <li>3. As alavancas de controlo do movimento estão na posição de bloqueados em ponto-morto.</li> <li>4. Sente-se no banco.</li> <li>5. Carregue a bateria.</li> <li>6. Verifique se as ligações eléctricas estão a fazer bom contacto.</li> <li>7. Substitua o fusível.</li> <li>8. Contacte um distribuidor de assistência autorizado.</li> </ol>
O motor não arranca, arranca com dificuldade, ou não fica a trabalhar	<ol style="list-style-type: none"> <li>1. Depósito de combustível está vazio.</li> <li>2. A válvula de corte de combustível está fechada.</li> <li>3. Nível de óleo no cárter está baixo.</li> <li>4. O acelerador e estrangulador não estão na posição correcta.</li> <li>5. Sujidade no filtro de combustível.</li> <li>6. O sistema de combustível tem sujidade, água ou combustível muito antigo.</li> <li>7. O filtro de ar está sujo.</li> <li>8. O interruptor do banco não funciona correctamente.</li> <li>9. As ligações eléctricas estão corroídas, soltas ou danificadas.</li> <li>10. Relé ou interruptor danificado</li> <li>11. Vela defeituosa.</li> <li>12. O fio da vela não está ligado.</li> </ol>	<ol style="list-style-type: none"> <li>1. Encha o depósito de combustível.</li> <li>2. Abra a válvula de corte do combustível.</li> <li>3. Junte óleo ao cárter.</li> <li>4. Certifique-se de que o controlo do acelerador está a meio entre as posições "SLOW" e "FAST" e que o estrangulador está na posição "ON" para um motor frio ou na posição "OFF" para um motor quente.</li> <li>5. Substitua o filtro de combustível.</li> <li>6. Contacte um distribuidor autorizado</li> <li>7. Limpe ou substitua o filtro de ar.</li> <li>8. Verifique o indicador do interruptor do banco. Substitua o banco se necessário.</li> <li>9. Verifique se as ligações eléctricas estão a fazer bom contacto. Limpe os terminais de contacto cuidadosamente com um produto de limpeza de contactos eléctricos, aplique lubrificante dieléctrico e volte a ligar.</li> <li>10. Contacte um distribuidor autorizado.</li> <li>11. Limpe, ajuste ou substitua a vela.</li> <li>12. Verifique a ligação do fio da vela.</li> </ol>
Motor perde potência.	<ol style="list-style-type: none"> <li>1. Carga do motor é excessiva.</li> <li>2. O filtro de ar está sujo.</li> <li>3. Nível de óleo no cárter está baixo.</li> <li>4. Aletas de refrigeração e as passagens de ar na parte superior do motor estão obstruídas.</li> <li>5. O orifício de ventilação no tampão do depósito de combustível está obstruído.</li> <li>6. Sujidade no filtro de combustível.</li> </ol>	<ol style="list-style-type: none"> <li>1. Reduza a velocidade.</li> <li>2. Limpe o elemento do filtro de ar.</li> <li>3. Junte óleo ao cárter.</li> <li>4. Retire a obstrução das aletas de refrigeração e das passagens de ar.</li> <li>5. Limpe ou substitua o tampão do depósito de combustível.</li> <li>6. Substitua o filtro de combustível.</li> </ol>

<b>Problema</b>	<b>Causa possível</b>	<b>Acção correctiva</b>
	7. O sistema de combustível tem sujidade, água ou combustível muito antigo.	7. Contacte um distribuidor autorizado.
Sobreaquecimento do motor.	<ol style="list-style-type: none"> <li>1. Carga do motor é excessiva.</li> <li>2. Nível de óleo no cárter está baixo.</li> <li>3. Aletas de refrigeração e as passagens de ar na parte superior do motor estão obstruídas.</li> </ol>	<ol style="list-style-type: none"> <li>1. Reduza a velocidade.</li> <li>2. Junte óleo ao cárter.</li> <li>3. Retire a obstrução das aletas de refrigeração e das passagens de ar.</li> </ol>
O cortador puxa para a esquerda ou para a direita (com as alavancas totalmente para a frente)	<ol style="list-style-type: none"> <li>1. O alinhamento necessita de ajuste</li> <li>2. A pressão dos pneus não está correcta.</li> </ol>	<ol style="list-style-type: none"> <li>1. Ajustar o alinhamento.</li> <li>2. Ajuste a pressão dos pneus.</li> </ol>
A máquina não anda.	<ol style="list-style-type: none"> <li>1. As válvulas de derivação não estão bem fechadas.</li> <li>2. Correia da bomba está gasta, larga ou partida.</li> <li>3. A correia da bomba está fora da polia.</li> <li>4. Mola intermédia partida ou inexistente.</li> <li>5. O nível do óleo hidráulico está baixo ou demasiado quente.</li> </ol>	<ol style="list-style-type: none"> <li>1. Aperte as válvulas de derivação.</li> <li>2. Substitua a correia.</li> <li>3. Substitua a correia.</li> <li>4. Substitua a mola.</li> <li>5. Adicione óleo hidráulico aos reservatórios ou deixe arrefecer.</li> </ol>
Vibração anormal.	<ol style="list-style-type: none"> <li>1. Lâmina(s) de corte está/estão empenada(s) ou desequilibrada(s).</li> <li>2. O parafuso de montagem da lâmina está solto.</li> <li>3. Os parafusos de montagem do motor estão soltos.</li> <li>4. Polia do motor, polia intermédia, ou polia das lâminas solta.</li> <li>5. Polia do motor está danificada.</li> <li>6. Eixo da lâmina está empenado.</li> <li>7. A montagem do motor está solta ou gasta.</li> </ol>	<ol style="list-style-type: none"> <li>1. Instale lâmina(s) de corte nova(s).</li> <li>2. Aperte o parafuso de montagem da lâmina.</li> <li>3. Aperte os parafusos de montagem do motor.</li> <li>4. Aperte a polia adequada.</li> <li>5. Contacte um distribuidor autorizado.</li> <li>6. Contacte um distribuidor autorizado.</li> <li>7. Contacte um distribuidor autorizado.</li> </ol>
Altura de corte irregular.	<ol style="list-style-type: none"> <li>1. Lâmina(s) não está/estão afiada(s).</li> <li>2. Lâmina(s) de corte está/estão empenada(s).</li> <li>3. Plataforma do cortador não está nivelada.</li> <li>4. Parte de baixo do cortador está suja.</li> <li>5. Pressão dos pneus não está correcta.</li> <li>6. Eixo da lâmina empenado.</li> </ol>	<ol style="list-style-type: none"> <li>1. Afie a(s) lâmina(s).</li> <li>2. Instale lâmina(s) de corte nova(s).</li> <li>3. Nivele a plataforma do cortador na horizontal e de trás para a frente.</li> <li>4. Limpe a parte de baixo do cortador.</li> <li>5. Ajuste a pressão dos pneus.</li> <li>6. Contacte um distribuidor autorizado.</li> </ol>
Lâminas não rodam.	<ol style="list-style-type: none"> <li>1. Correia da plataforma do cortador está gasta, larga ou partida.</li> <li>2. Correia da plataforma do cortador está fora da polia.</li> <li>3. Correia de accionamento da bomba está gasta, larga ou partida.</li> <li>4. Mola intermédia partida ou inexistente.</li> </ol>	<ol style="list-style-type: none"> <li>1. Monte correia de plataforma nova.</li> <li>2. Monte a polia da plataforma do cortador e verifique se a roda intermédia, a mola intermédia e o braço estão na posição correcta e funcionam devidamente.</li> <li>3. Verifique a tensão da correia ou instale uma nova correia.</li> <li>4. Substitua a mola.</li> </ol>

# Esquemas



Diagrama de cabos (Rev. B)

G014723

**Notas:**

## **Aviso de privacidade europeu**

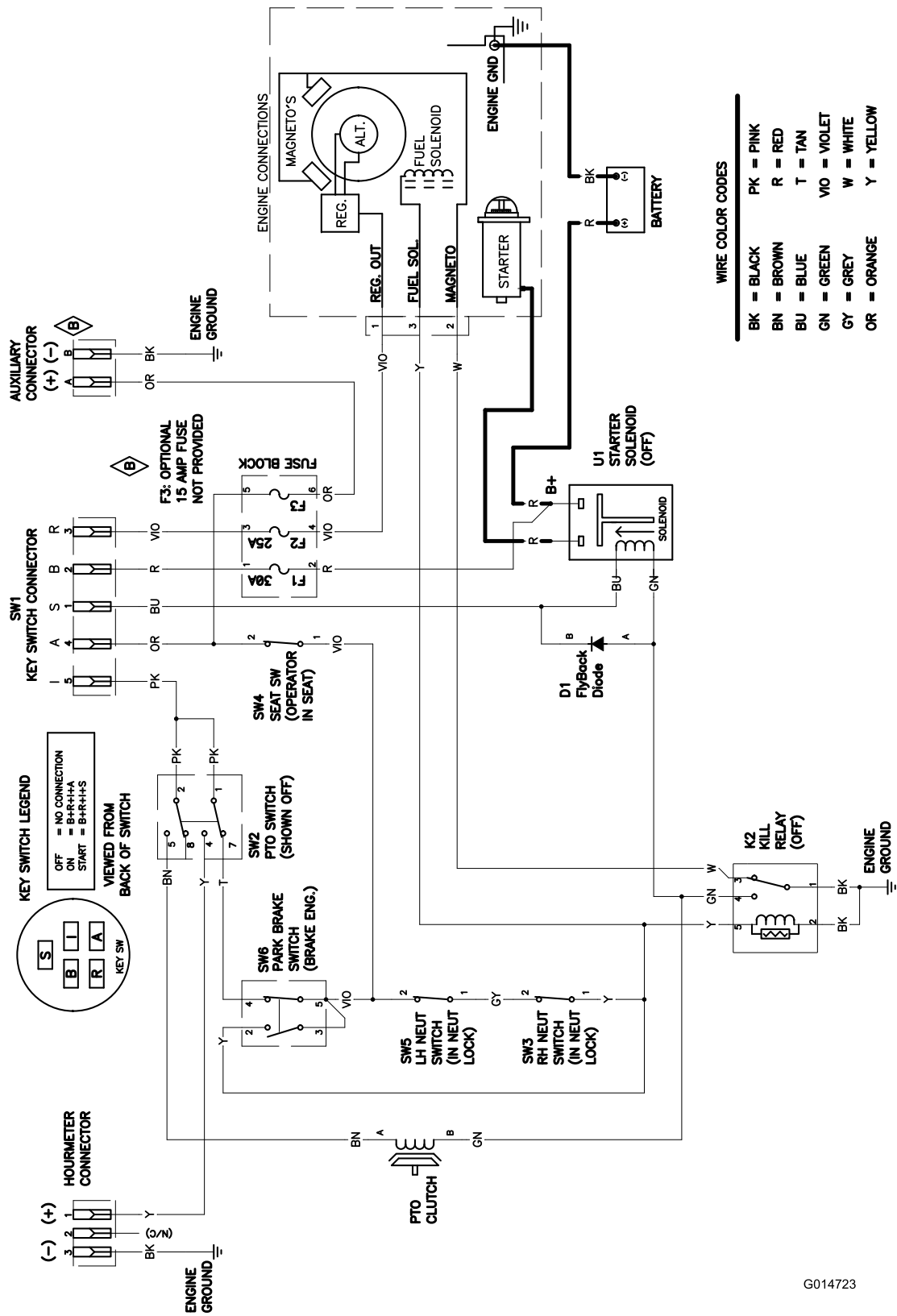
As informações que a Toro recolhe

A Toro Warranty Company (Toro) respeita a sua privacidade. Para processar as suas reclamações e o contactar em caso de recolha de produtos, pedimos que partilhe determinadas informações pessoais connosco, seja directamente ou através da empresa Toro ou do seu revendedor Toro.

O sistema de garantia Toro está alojado em servidores que se encontram nos Estados Unidos onde a lei da privacidade pode não providenciar a mesma protecção que se aplica no seu país.

**AO PARTILHAR AS SUAS INFORMAÇÕES PESSOAIS CONNOSCO, ESTÁ A AUTORIZAR O PROCESSAMENTO DAS SUAS INFORMAÇÕES PESSOAIS, CONFORME É DESCRITO NESTE AVISO DE PRIVACIDADE.**

A forma como a Toro utiliza as informações

A Toro pode utilizar as suas informações pessoais para processar reclamações e para o contactar em caso de recolha de produtos ou qualquer outro fim que indicarmos. A Toro pode partilhar as suas informações com afiliadas da Toro, revendedores ou outros parceiros de negócios relativamente a qualquer uma destas actividades. Não vendemos as suas informações pessoais a qualquer outra empresa. Reservamo-nos o direito de revelar informações pessoais para cumprir as leis aplicáveis e pedidos das autoridades devidas, para operar os seus sistemas devidamente para sua própria protecção e de outros utilizadores.

Retenção de informações pessoais

Iremos manter as suas informações pessoais enquanto necessitarmos delas para os fins para os quais elas foram originalmente recolhidas ou para outros fins legítimos (como conformidade com regulamentos), ou conforme seja exigido pela lei aplicável.

Empenho da Toro com a segurança das suas informações pessoais

Tomamos as precauções razoáveis para proteger a segurança das suas informações pessoais. Também damos todos os passos para manter a precisão e o estado actual das informações pessoais.

Aceder a e corrigir as suas informações pessoais

Se pretender rever ou corrigir as suas informações pessoais, contacte-nos através de e-mail em [legal@toro.com](mailto:legal@toro.com).

## Lista Dist Int

<b>Distribuidor:</b>	<b>País:</b>	<b>Telefone:</b>
Atlantis Su ve Sulama Sisstemleri Lt	Turquia	90 216 344 86 74
Balama Prima Engineering Equip.	Hong Kong	852 2155 2163
B-Ray Corporation	Coreia	82 32 551 2076
Casco Sales Company	Porto Rico	787 788 8383
Ceres S.A.	Costa Rica	506 239 1138
CSSC Turf Equipment (pvt) Ltd.	Sri Lanka	94 11 2746100
Cyril Johnston & Co.	Irlanda do Norte	44 2890 813 121
Equivier	México	52 55 539 95444
Femco S.A.	Guatemala	502 442 3277
G.Y.K. Company Ltd.	Japão	81 726 325 861
Geomechaniki of Athens	Grécia	30 10 935 0054
Guandong Golden Star	China	86 20 876 51338
Hako Ground and Garden	Suécia	46 35 10 0000
Hako Ground and Garden	Noruega	47 22 90 7760
Hayter Limited (U.K.)	Reino Unido	44 1279 723 444
Hydroturf Int. Co Dubai	Emirados Árabes Unidos	97 14 347 9479
Hydroturf Egypt LLC	Egipto	202 519 4308
Ibea S.P.A.	Itália	39 0331 853611
Irriamc	Portugal	351 21 238 8260
Irrigation Products Int'l Pvt Ltd.	Índia	86 22 83960789
Jean Heybroek b.v.	Holanda	31 30 639 4611
Maquiver S.A.	Colômbia	57 1 236 4079
Maruyama Mfg. Co. Inc.	Japão	81 3 3252 2285
Metra Kft	Hungria	36 1 326 3880
Mountfield a.s.	República Checa	420 255 704 220
Munditol S.A.	Argentina	54 11 4 821 9999
Oslinger Turf Equipment SA	Equador	593 4 239 6970
Oy Hako Ground and Garden Ab	Finlândia	358 987 00733
Parkland Products Ltd.	Nova Zelândia	64 3 34 93760
Prochaska & Cie	Áustria	43 1 278 5100
RT Cohen 2004 Ltd.	Israel	972 986 17979
Riversa	Espanha	902 497 798
Sc Svend Carlsen A/S	Dinamarca	45 66 109 200
Solvert S.A.S.	França	33 1 30 81 77 00
Spypros Stavrinides Limited	Chipre	357 22 434131
Surge Systems India Limited	Índia	91 1 292299901
T-Markt Logistics Ltd.	Hungria	36 26 525 500
Toro Australia	Austrália	61 3 9580 7355
Toro Europe BVBA	Bélgica	32 14 562 960



## A garantia Toro

### Condições e produtos abrangidos

A Toro Company e a sua afiliada Toro Warranty Company, no seguimento de um acordo celebrado entre ambas, comprometem-se perante o comprador\* original a reparar os produtos Toro indicados, se houver defeitos de materiais ou de fabrico.

Os períodos de tempo a seguir aplicam-se a partir da data de compra

Produtos	Período da garantia
Cortadores de relva eléctricos	
• Plataforma fundida	5 anos de utilização residencial <sup>2</sup> 45 dias de utilização comercial
• Motor	Promessa de 5 anos de GTS
• Bateria	2 anos
• Plataforma de aço	2 anos de utilização residencial <sup>2</sup> 45 dias de utilização comercial
• Motor	Promessa de 2 anos de GTS Ver garantia do fabricante do motor <sup>1</sup>
Produtos eléctricos portáteis	Garantia limitada de 2 anos
Limpa-neves	
• Etapa única	2 anos de utilização residencial <sup>2</sup> 45 dias de utilização comercial
• Duas fases	2 anos de utilização residencial <sup>2</sup> 45 dias de utilização comercial
• Eléctrico	2 anos de utilização residencial <sup>2</sup>
Todas as unidades de operador abaixo	
• Motor	Ver garantia do fabricante do motor <sup>1</sup>
• Acessórios	2 anos
Cortadores de relva com motor traseiro	2 anos de utilização residencial <sup>2</sup> 90 dias de utilização comercial
Tractores corta-relva	2 anos de utilização residencial <sup>2</sup> 90 dias de utilização comercial
Cortadores de relva TimeCutter	3 anos de utilização residencial <sup>2</sup> 90 dias de utilização comercial
Cortadores TimeCutter MX	3 anos de utilização residencial <sup>2</sup> 90 dias de utilização comercial
Cortadores TITAN	3 anos ou 240 horas <sup>3</sup>
• Estrutura	Vitalícia (apenas comprador original) <sup>4</sup>
Cortadores TITAN MX	3 anos ou 400 horas <sup>3</sup>
• Estrutura	Vitalícia (apenas comprador original) <sup>4</sup>

\*Comprador original significa a pessoa que originalmente adquiriu o Produto Toro.

<sup>1</sup>Alguns motores usados nos Produtos Toro são garantidos pelo fabricante do motor.

<sup>2</sup>Utilização residencial significa a utilização do produto em sua casa. A utilização em mais do que um local é considerada utilização comercial à qual se aplicaria a garantia para utilização comercial.

<sup>3</sup>O que ocorrer primeiro.

<sup>4</sup>Garantia vitalícia da estrutura - Se a estrutura principal, que consiste de peças soldadas em conjunto para formar a estrutura do tractor à qual outros componentes como, por exemplo, o motor está fixado, ficar com fissuras ou partir durante a utilização normal, será reparada ou substituída, mediante opção da Toro, ao abrigo da garantia sem qualquer custo de peças ou mão-de-obra. A falha da estrutura devida a utilização indevida ou abuso e falha ou reparação necessária devida a ferrugem ou corrosão não estão abrangidas.

Esta garantia inclui o custo de peças e mão-de-obra, mas o comprador tem de pagar os custos de transporte.

A garantia pode ser negada se o contador de horas estiver desligado, modificado ou mostrar sinais de ter sido alterado.

### Responsabilidades do proprietário

É preciso fazer a manutenção do produto Toro seguindo os procedimentos descritos no *manual do utilizador*. Os custos dessa manutenção de rotina, quer seja feita por um distribuidor ou por si, são todos pagos por si.

### Instruções para a obtenção de um serviço de garantia

Se pensa que o seu produto Toro tem algum defeito de materiais ou de fabrico, siga este procedimento:

1. Contacte o vendedor para que trate da reparação do produto. Se, por qualquer motivo, não conseguir contactar o vendedor, pode ligar para qualquer distribuidor autorizado Toro para combinar a reparação.
2. Leve o produto e a respectiva prova de compra (recibo) ao distribuidor. Se, por qualquer motivo, não ficar satisfeito com o serviço ou assistência prestado pelo distribuidor contacte-nos em:

Customer Care Department, RLC Division  
The Toro Company  
8111 Lyndale Avenue South  
Bloomington, MN 55420-1196  
Director: Assistência técnica de produtos: 001-952-887-8248

Consulte a lista de distribuidores em anexo

### Itens e condições não abrangidos

Esta garantia expressa não abrange o seguinte:

- O custo da assistência de manutenção regular ou peças de desgaste como, por exemplo, lâminas, lâminas do rotor (pás), lâminas do raspador, correias, combustível, lubrificantes, mudanças de óleo, velas de ignição, cabos/ligações ou ajustes de travões
- Qualquer produto ou peça que tenha sido alterado ou usado indevidamente ou que tenha precisado de ser substituído ou reparado devido a acidentes ou falta de manutenção adequada
- Reparações necessárias devido a falha na utilização de combustível recente (menos de um mês) ou falha em preparar devidamente a unidade antes de qualquer período de não utilização superior a um mês

Todas as reparações cobertas por estas garantias têm que ser efectuadas por um distribuidor Toro autorizado utilizando peças sobressalentes Toro aprovadas.

### Condições gerais

O comprador está coberto pelas leis nacionais de cada país. Os direitos do comprador abrangidos por estas leis não são limitados por esta garantia.