



Count on it.

Bruksanvisning

**TITAN ZX4820- och
ZX5420-åkgräsklippare med
nollsvängradie**

Modellnr 74920—Serienr 312000001 och högre

Modellnr 74924—Serienr 312000001 och högre

Maskinen är en åkgräsklippare med roterande knivar som är avsedd att användas av privatkunder i bostadsområden. Den är huvudsakligen konstruerad för att klippa gräs på väl underhållna gräsmattor. Den är inte avsedd för klippa snår, gräs och annat långs med motorvägen eller för jordbruksändamål.

Denna produkt uppfyller alla relevanta europeiska direktiv. Mer information finns i den separata produktspecifika överensstämmelseförklaringen.

Introduktion

Läs den här informationen noga så att du lär dig att använda och underhålla produkten på rätt sätt och för att undvika person- och produktskador. Du är ansvarig för att produkten används på ett korrekt och säkert sätt.

Kontakta gärna Toro direkt på www.Toro.com för att få information om produkter och tillbehör, få hjälp med att hitta en återförsäljare eller för att registrera din produkt.

Kontakta en auktoriserad återförsäljare eller Toros kundservice och ha produktens modell- och serienummer till hands om du har behov av service, Toro-originaldelar eller ytterligare information. Figur 1 visar var på produkten modell- och serienumren sitter. Skriv numren i det tomma utrymmet.

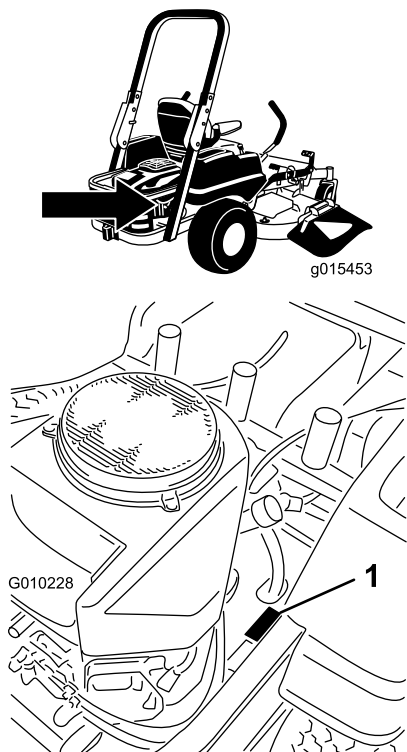

Figur 1

1. Plats för modell- och serienummer

Modellnr _____

Serienr _____

I den här bruksanvisningen anges potentiella risker och alla säkerhetsmeddelanden har markerats med en varningssymbol (Figur 2), som anger fara som kan leda till allvarliga personskador eller dödsfall om föreskrifterna inte följs.



Figur 2

1. Varningssymbol

Två andra ord används också i den här bruksanvisningen för att markera information. **Viktigt** anger speciell teknisk information och **Observera** anger allmän information som är värd att notera.

⚠ VARNING

Om gängse originalutrustning och -tillbehör tas bort kan det påverka maskinens garanti, drivning och säkerhet. Underlåtenhet att använda Toro-originaldelar kan leda till allvarliga personskador eller dödsfall. Obemyndigade förändringar av motorn, bränsle- och ventilationssystemen kan bryta mot EPA- och CARB-föreskrifterna.

Byt ut alla delar inklusive, men inte begränsat till, däck, bälten, knivar och bränslesystemkomponenter mot Toro-original delar.

För modeller med angivna motorhästkrafter har motorns totala hästkrafter beräknats i verkstaden av motortillverkaren i enlighet med SAE J1940 och med J2723-klassificering.

Gör inga otillåtna ändringar av motorreglagen och ändra inte varvtalshållarens inställning. Om du gör det kan det leda till farliga situationer som resulterar i personskador.

Innehåll

Introduktion.....	2
Säkerhet	4
Säker körning med åkgräsklippare med roterande knivar	4
Säker driftspraxis	4
Säkerhet för Toro-åkgräsklippare	5

Modell 74920	6	Kontrollera remmarna	49
Modell 74924	6	Byta ut klipparremmen	49
Lutningsindikator	8	Demontera klipparen	50
Säkerhets- och instruktionsdekaler	9	Montera klipparen	51
Produktöversikt	15	Byta ut gräsriktaren	51
Reglage	16	Rengöring	52
Körning	17	Tvätta klipparens undersida	52
Säkerheten främst	17	Avfallshantering	53
Använda vältskyddet (störtbågen)	18	Förvaring	53
Fylla på bränsle	18	Rengöring och förvaring	53
Kontrollera oljenivån i motorn	20	Felsökning	55
Använda parkeringsbromsen	20	Scheman	57
Använda gasreglaget	21		
Använda choken	21		
Använda tändningslåset	21		
Starta och stänga av motorn	22		
Använda knivreglagebrytaren (kraftuttaget)	23		
Säkerhetssystemet	23		
Köra framåt och bakåt	24		
Stanna maskinen	25		
Justera klipphöjden	25		
Justera antiskalvalsarna	26		
Ställa in sätet	26		
Justera rörelsereglagespakarna	27		
Skjuta maskinen för hand	27		
122 cm bred klippare – byta till sidoutkast	28		
137 cm klippare – byta till sidoutkast	29		
Använda sidoutkastaren	31		
Arbetstips	32		
Underhåll	33		
Rekommenderat underhåll	33		
Förberedelser för underhåll	35		
Höja upp sätet	35		
Smörjning	35		
Smörja lagren	35		
Motorunderhåll	36		
Serva luftrenaren	36		
Serva motoroljan	36		
Serva tändstiftet	38		
Rengöra kylsystemet	39		
Underhålla bränslesystemet	40		
Byta ut bränslefiltret	40		
Underhålla elsystemet	41		
Utföra service på batteriet	41		
Serva säkringarna	42		
Underhålla drivsystemet	43		
Kontrollera däcktrycket	43		
Underhålla hydraulsystemet	43		
Kontrollera hydrauloljenivån	43		
Byta ut oljan och filtret i hydraulsystemet	43		
Klippdäcksunderhåll	45		
Serva knivarna	45		
Balansera klippdäcket	48		

Säkerhet

Säker körning med åkgräsklippare med roterande knivar

Maskinen uppfyller eller överträffar de europeiska standarder som var i kraft då maskinen tillverkades. Felaktig användning eller felaktigt underhåll från förarens eller ägarens sida kan dock leda till personskador. För att minska risken för skador ska dessa säkerhetsanvisningar följas och varningssymbolen alltid uppmärksammas. Symbolen betyder VAR FÖRSIKTIG, VARNING eller FARA – ”anvisning för personsäkerhet”. Om inte anvisningarna följs kan detta leda till personskador eller dödsfall.

Säker driftspraxis

De anvisningar som följer härrör från CEN-standard EN 836:1997.

Maskinen kan slita av händer och fötter och slunga omkring föremål. Följ alltid alla säkerhetsanvisningar för att förhindra allvarliga skador eller dödsfall.

Utbildning

- Läs instruktionerna noga. Bekanta dig med reglagen och med hur maskinen ska användas.
- Låt aldrig barn eller personer som inte känner till anvisningarna köra gräsklipparen. Lokala föreskrifter kan begränsa förarens ålder.
- Klipp aldrig om människor, särskilt barn, eller husdjur befinner sig i närheten.
- Kom ihåg att föraren är ansvarig för olyckor och risker som andra människor och deras ägodelar utsätts för.
- Skjutsa inte passagerare.
- Alla förare måste få praktisk utbildning av en yrkesutbildad. Utbildningen ska särskilt framhålla:
 - vikten av omsorg och koncentration vid arbete med åkmaskiner
 - att man inte kan återfå kontrollen över en åkmaskin som glider på en slänt genom att bromsa. De främsta anledningarna till att man förlorar kontrollen är:
 - ◇ otillräckligt däckgrepp
 - ◇ för hög hastighet
 - ◇ otillräcklig inbromsning
 - ◇ att maskintypen är olämplig för uppgiften

- ◇ dålig kännedom om markförhållandenas betydelse, särskilt i sluttningar
- ◇ felaktig inställning och lastfördelning.

Förberedelser

- Använd alltid ordentliga skor och långbyxor vid klippning. Kör inte maskinen barfota eller i sandaler.
- Undersök noga det område där maskinen ska köras och avlägsna alla föremål som kan slungas omkring av maskinen.
- Varning: Bensin är mycket lättantändligt.
 - Förvara bränsle i dunkar avsedda för ändamålet.
 - Fyll endast på maskinen med bensin utomhus och rök inte under påfyllning.
 - Fyll på bränsle innan du startar motorn. Ta aldrig av bränsletankens lock och fyll inte på bränsle medan motorn är igång eller när motorn är varm.
 - Om du spillar ut bränsle ska du inte försöka starta motorn utan flytta maskinen bort från spillet och undvika att skapa några gnistor tills bensinångorna har skingrats.
 - Sätt tillbaka locken på tankarna och dunkarna ordentligt.
- Byt ut trasiga ljuddämpare.
- Före körning bör du kontrollera så att inga knivar, knivskruvar eller klippaggregat är slitna eller skadade. Byt ut slitna eller skadade knivar och skruvar i satser så att balanseringen bibehålls.
- Var försiktig vid hantering av maskiner med flera knivar, eftersom en roterande kniv kan få andra knivar att rotera.

Körning

- Var uppmärksam, sänk farten och var försiktig när du svänger. Titta bakåt och åt sidan innan du ändrar körriktning.
- Kör inte motorn i ett slutet utrymme där farlig koloxid kan ansamlas.
- Klipp endast i dagsljus eller i bra belysning.
- Koppla ur klippaggregatet och lägg i neutralläget innan du startar motorn.
- Kör inte i sluttningar vars lutning överstiger 15 grader.
- Kom ihåg att det inte finns några säkra sluttningar. Vid körning på grässlånter krävs särskild försiktighet. Undvik att välta genom att
 - inte starta och stanna plötsligt vid körning i upp
 - och nedförslut

- köra långsamt i backar och vid snäva svängar
- se upp för gupp, gropar och andra dolda faror.
- Var försiktig när du bogserar.
 - Använd endast godkända dragkrokar och fästen.
 - Begränsa lasterna till sådana som du kan kontrollera säkert.
 - Sväng inte tvärt. Var försiktig när du backar.
- Se upp för trafik när du kör nära vägar eller korsar vägar.
- Stanna knivarna innan du korsar ytor som ej är gräsbevuxna.
- Rikta aldrig utkastet mot kringstående när redskap kopplats till, och låt ingen komma i närheten av maskinen när den är igång.
- Kör aldrig gräsklipparen med skadade skydd eller om säkerhetsanordningarna inte sitter på plats.
- Ändra inte inställningarna för motorns varvtalshållare och övervarva inte motorn. Om motorn körs med för högt varvtal kan risken för personsador öka.
- Gör följande innan du kliver ur förarsätet:
 - Koppla ur kraftuttaget och sänk ned redskapen.
 - Lägg i neutralläget och dra åt parkeringsbromsen.
 - Stäng av motorn och ta ur tändningsnyckeln.
- Koppla ur redskapsdrivningen, stäng av motorn och lossa tändkabeln/-kablarna eller ta ur tändningsnyckeln.
 - innan utkastaren rensas.
 - före kontroll, rengöring och arbete på klipparen.
 - om du har kört på något föremål. Inspektera om klipparen har skadats och reparera den om så är fallet innan den startas och körs igen.
 - om maskinen börjar vibrera onormalt (kontrollera omedelbart).
- Koppla bort redskapsdrivningen under transport och när maskinen inte används.
- Stäng av motorn och koppla ur redskapsdrivningen.
 - före bränslepåfyllning
 - innan gräsuppsamlaren tas bort
 - innan klipphöjden justeras om den inte kan ställas in från förarplatsen.
- Minska gasen när du ska stanna motorn, och stäng av bränsletillförseln efter klippningen om motorn är försedd med en bränslekran.
- Blixtnedslag kan leda till allvarliga personsador eller dödsfall. Om det blixtrar eller åskar i området ska maskinen inte användas. Sök skydd.

Underhåll och förvaring

- Håll samtliga muttrar, bultar och skruvar åtdragna så att maskinen är i säkert bruksskick.
- Förvara aldrig maskinen med bränsle i tanken i en byggnad där bensinångor kan antändas av en öppen låga eller gnista.
- Låt motorn svalna innan maskinen ställs undan i ett slutet utrymme.
- Håll motorn, ljuddämparen, batterifacket och förvaringsutrymmet för bränsle fria från gräs, löv eller överflödigt smörjmedel för att minska brandrisken.
- Kontrollera gräsuppsamlaren regelbundet och se efter om den är sliten eller trasig.
- Byt ut slitna och skadade delar av säkerhetsskäl.
- Om bränsletanken måste tömmas ska detta göras utomhus.
- Sänk ner klippenheterna när maskinen ska parkeras, ställas undan eller lämnas utan uppsikt.

Säkerhet för Toro- åkgräsklippare

Nedan finns säkerhetsinformation som gäller specifikt för Toro-produkter samt annan säkerhetsinformation som du bör känna till och som inte täcks av CEN-standarden.

- Motoravgaser innehåller koloxid som är ett luktfritt och dödligt gift. Kör inte motorn inomhus eller i ett slutet utrymme.
- Håll händer, fötter, hår och löst sittande kläder borta från området kring utkastaren, klipparens undersida och alla rörliga delar när motorn är igång.
- Rör inte de delar av utrustningen eller redskapen som kan vara heta efter att ha varit igång under arbetet. Låt dem svalna innan du försöker utföra underhåll, justering eller service.
- Batterisyra är giftigt och kan orsaka brännskador. Undvik kontakt med hud, ögon och kläder. Skydda ansikte, ögon och kläder när du arbetar med ett batteri.
- Batterigaser kan explodera. Håll cigaretter, gnistor och eld borta från batteriet.
- Använd endast Toros originalreservdelar för att vara säker på att ursprungliga standarder upprätthålls.
- Använd endast redskap som godkänts av Toro.

Arbete i sluttningar

- Klipp inte i sluttningar vars lutning överstiger 15 grader.
- Klipp inte gräs nära stup, diken, branta flodbäddar eller vattendrag. Hjul som glider över en kant kan orsaka vältolyckor vilket kan resultera i allvarliga skador, dödsfall eller drunkning.
- Klipp inte på sluttningar om gräset är blött. Hala förhållanden minskar drivkraften och kan orsaka slirning och förlust av kontrollen.
- Gör inga plötsliga svängar eller hastighetsändringar.
- Använd en motorgräsklippare och/eller en handtrimmer nära stup, diken, branta flodbäddar eller vatten.
- Minska hastigheten och var ytterst försiktig på sluttningar.
- Ta bort eller märk ut hinder som t.ex. stenar och grenar i klippområdet. Det kan finnas dolda hinder i högt gräs.
- Se upp för diken, hål, stenar, gropar och andra ojämnheter som ändrar drivvinkeln, eftersom ojämn terräng kan göra att maskinen välter.
- Undvik plötsliga starter vid klippning i motlut eftersom klipparen kan välta bakåt.
- Tänk på att drivkraften kan förloras vid klippning i nedförslutning. Om tyngdpunkten förskjuts till framhjulen kan det medföra att drivhjulen slirar och att det inte går att bromsa och styra.
- Undvik alltid plötsliga starter och stopp på lutande underlag. Om däckan förlorar drivkraften kopplar du ur knivarna och fortsätter långsamt bort från sluttningen.
- Följ tillverkarens rekommendationer för hjulvikter eller motvikter för att förbättra stabiliteten.
- Var extra försiktig med gräsuppsamlare och andra redskap. Dessa kan ändra maskinens stabilitet och orsaka förlust av kontrollen.

Använda vältskyddet (störtbågen)

- Håll störtbågen i upprätt låst läge och använd säkerhetsbältet när du kör maskinen.
- Försäkra dig om att säkerhetsbältet snabbt kan lossas i en nödfallsituation.
- Var medveten om att det inte finns något vältskydd när störtbågen är nere.
- Kontrollera området som ska klippas och vik aldrig ned vältskyddet i närheten av sluttningar, stup eller vattendrag.

- Fäll inte ner störtbågen om det inte är absolut nödvändigt. Använd inte säkerhetsbältet om störtbågen är nedfäld.
- Se till att det finns tillräckligt utrymme ovanför dig innan du kör under föremål (t.ex. grenar, dörrar, elledning) och vidrör dem inte.

Modell 74920

Ljudeffekt

Maskinen har en garanterad ljudeffektnivå på 105 dBA, som omfattar ett osäkerhetsvärde (K) på 1 dBA.

Ljudeffektsnivån har fastställts enligt de rutiner som beskrivs i ISO 11094.

Ljudtryck

Enheten har en ljudtrycksnivå vid förarens öra på 93 dBA, som omfattar ett osäkerhetsvärde (K) på 1 dBA.

Ljudeffektsnivån har fastställts enligt de förfaranden som beskrivs i EN 836.

Hand-/armvibration

Uppmätt vibrationsnivå för vänster hand = 2,4 m/s²

Uppmätt vibrationsnivå för höger hand = 2,6 m/s²

Osäkerhetsvärde (K) = 1,3 m/s²

Uppmätta värden har fastställts enligt de förfaranden som beskrivs i EN 836.

Helkroppsvibration

Uppmätt vibrationsnivå = 0,63 m/s²

Osäkerhetsvärde (K) = 0,31 m/s²

Uppmätta värden har fastställts enligt de förfaranden som beskrivs i EN 836 (åkgräsklippare som man sitter eller står på).

Modell 74924

Ljudeffekt

Maskinen har en garanterad ljudeffektnivå på 105 dBA, som omfattar ett osäkerhetsvärde (K) på 1 dBA.

Ljudeffektsnivån har fastställts enligt de rutiner som beskrivs i ISO 11094.

Ljudtryck

Enheten har en ljudtrycksnivå vid förarens öra på 93 dBA, som omfattar ett osäkerhetsvärde (K) på 1 dBA.

Ljudeffektsnivån har fastställts enligt de förfaranden som beskrivs i EN 836.

Hand-/armvibration

Uppmätt vibrationsnivå för vänster hand = 3,1 m/s²

Uppmätt vibrationsnivå för höger hand = 2,7 m/s²

Osäkerhetsvärde (K) = 1,5 m/s²

Uppmätta värden har fastställts enligt de förfaranden som beskrivs i EN 836.

Helkroppsvibration

Uppmätt vibrationsnivå = 0,71 m/s²

Osäkerhetsvärde (K) = 0,35 m/s²

Uppmätta värden har fastställts enligt de förfaranden som beskrivs i EN 836 (åkgräsklippare som man sitter eller står på).

Lutningsindikator

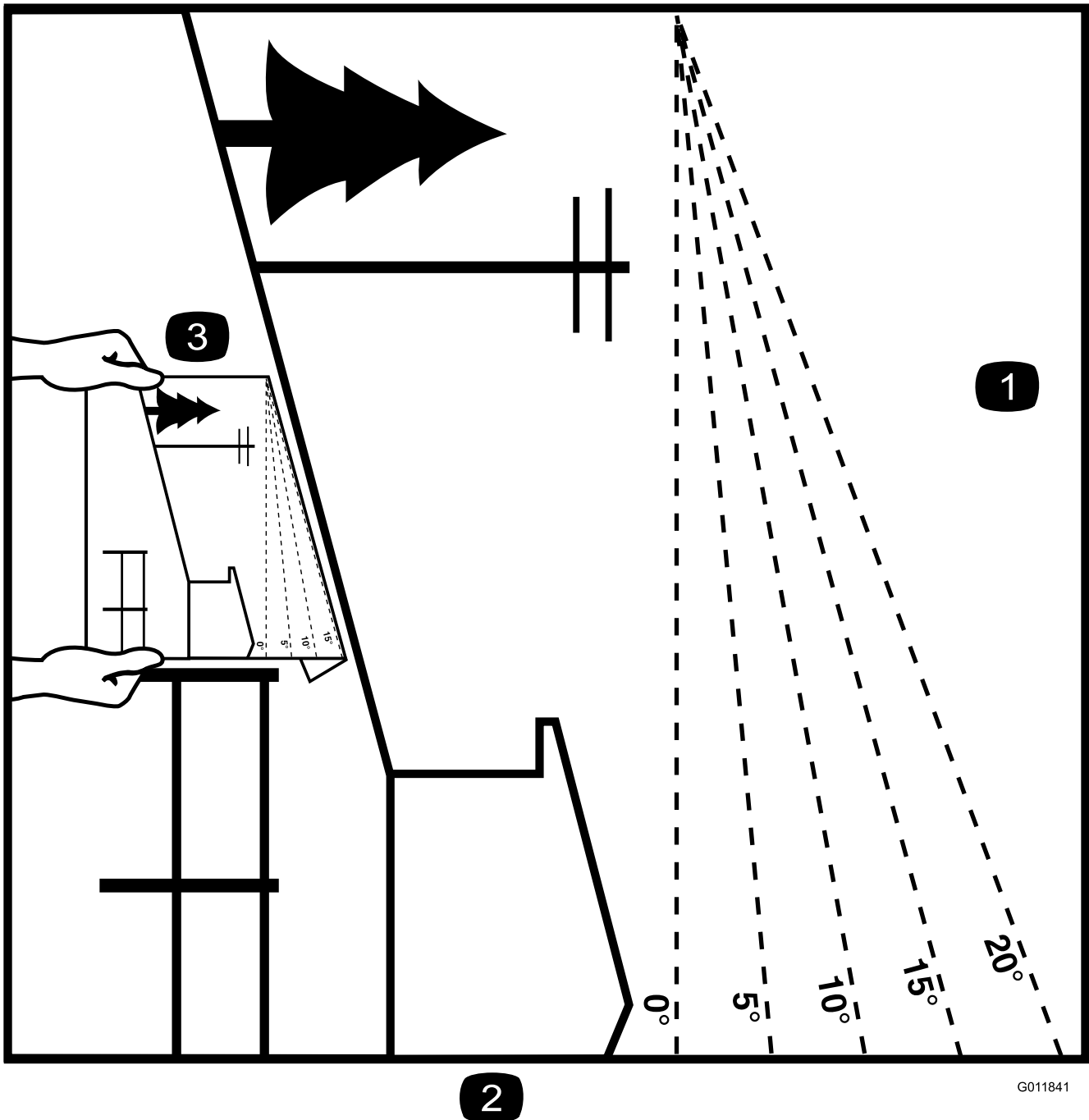

Figur 3

Denna sida får kopieras för personligt bruk.

1. Maximal lutning för säker maskin användning i sluttningar är **15 grader**. Använd lutningsdiagrammet för att bestämma en sluttningens lutning innan du kör i sluttningen. **Kör inte denna maskin i sluttningar vars lutning överstiger 15 grader.** Vik längs linjen för rekommenderad lutning.
2. Rikta in kanten efter en lodrät linje som ett träd, en byggnad, en staketstolpe eller liknande.
3. Exempel på hur du jämför sluttningen med den vikta kanten.

Säkerhets- och instruktionsdekaler



Säkerhetsdekaler och anvisningarna är fullt synliga för föraren och finns nära alla potentiella farozoner. Dekaler som har skadats eller ramlat bort ska bytas ut eller ersättas.

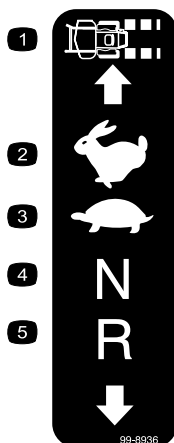

99-8936

- | | |
|--------------------|------------|
| 1. Maskinhastighet | 4. Neutral |
| 2. Snabbt | 5. Back |
| 3. Långsamt | |



110-6691

1. Risk för utslungade föremål – håll kringstående personer på behörigt avstånd från maskinen.
2. Risk för utslungade föremål – använd inte klipparen utan att riktaren, utkastarluckan och gräsuppsamlarsystemet är på plats.
3. Avkapnings-/avslitningsrisk för händer och fötter – håll dig på avstånd från rörliga delar.

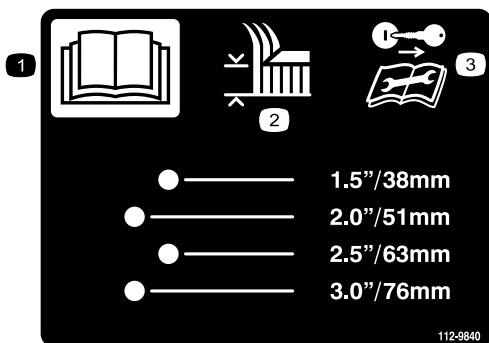

112-9840

1. Läs *bruksanvisningen*.
2. Klipphöjd
3. Ta ur tändningsnyckeln och läs instruktionerna innan du utför service eller underhåll.

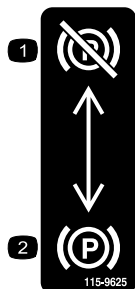

115-9625

1. Parkeringsbroms – frigjord
2. Parkeringsbroms – ilagd

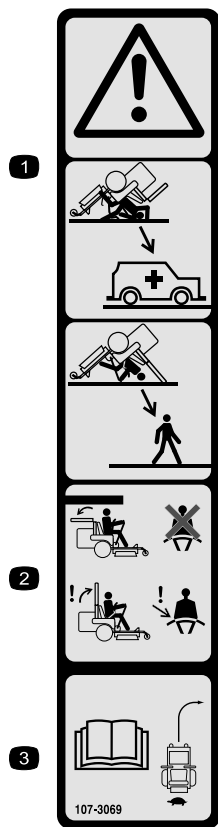

107-3069

1. Varning – det finns inget vältskydd när störbågen är nedfälld.
2. Minska risken för personskador och dödsfall i vältolyckor genom att hålla störbågen uppfälld och låst samt använda säkerhetsbältet. Sänk inte ned störbågen om det inte är absolut nödvändigt, och använd inte säkerhetsbältet när störbågen är nedfälld.
3. Läs *bruksanvisningen*. Kör långsamt och försiktigt.

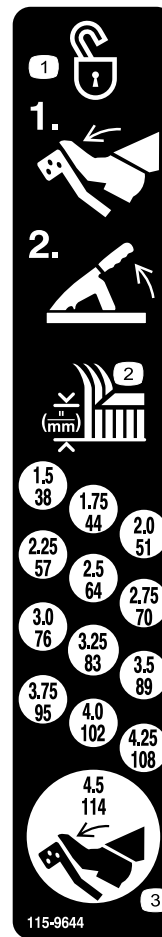

115-9644

1. Tryck på pedalen och höj klipphöjdsspaken för att låsa upp däckläget.
2. Klipphöjd
3. Tryck på pedalen för att flytta däck till transportläget.

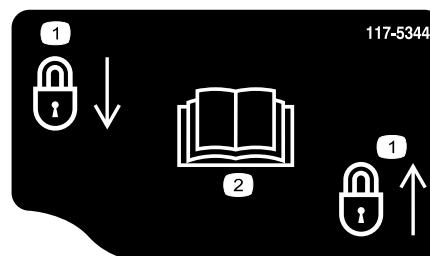

117-5344

1. Låst
2. Läs *bruksanvisningen*

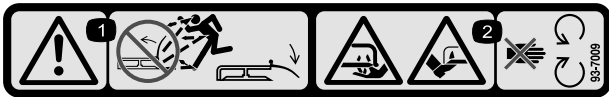

93-7009

1. Varning – kör inte gräsklipparen med gräsriktaren upplyft eller borttagen; håll gräsriktaren på plats.
2. Avkapnings-/avslitningsrisk för händer och fötter, gräsklipparkniv – håll dig på avstånd från rörliga delar.



Batterisymboler

Vissa eller samtliga av dessa symboler finns på ditt batteri

- | | |
|---|---|
| 1. Explosionsrisk | 6. Håll kringstående på säkert avstånd från batteriet. |
| 2. Ingen eld, öppna lågor eller rökning. | 7. Använd ögonskydd; explosiva gaser kan orsaka blindhet och andra personskador.. |
| 3. Brännskaderisk p.g.a. frätande vätskor/kemiska ämnen | 8. Batterisyra kan orsaka blindhet eller allvarliga brännskador. |
| 4. Använd ögonskydd.. | 9. Spola ögonen omedelbart med vatten och sök läkarhjälp snabbt. |
| 5. Läs <i>bruksanvisningen</i> . | 10. Innehåller bly; får inte kastas i hushållsoporna. |



117-1158

1. Förbikopplingsreglage, läge för att använda maskinen
2. Förbikopplingsreglage, läge för att skjuta maskinen



Tillverkarens logotyp

1. Visar att kniven är en originaldel från maskintillverkaren.

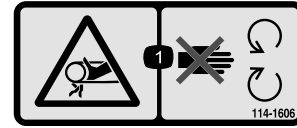

114-1606

1. Risk för att fastna i remmen – se till att alla skydd sitter på plats.

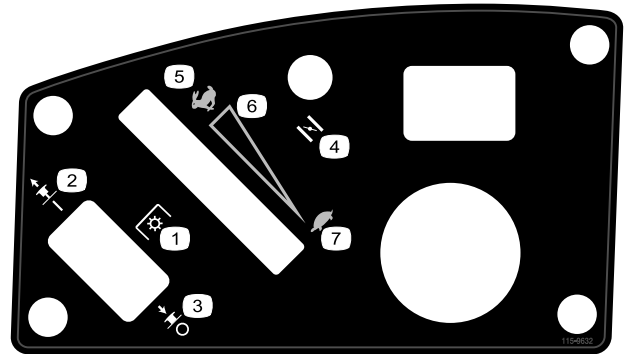

115-9632

- | | |
|---|----------------------------------|
| 1. Knivreglage med kraftuttag (PTO) på vissa modeller | 5. Snabbt |
| 2. Knivreglage – På | 6. Steglös reglerbar inställning |
| 3. Knivreglage – Av | 7. Långsamt |
| 4. Choke | |

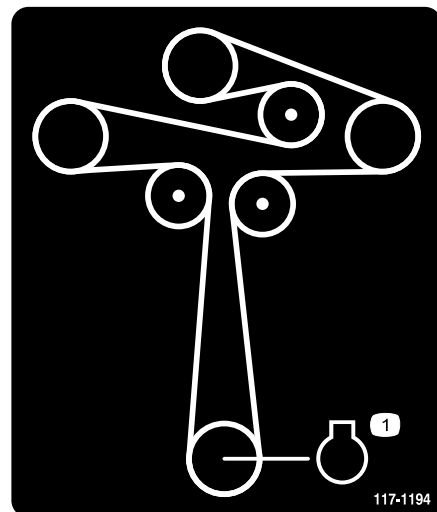

117-1194

1. Motor

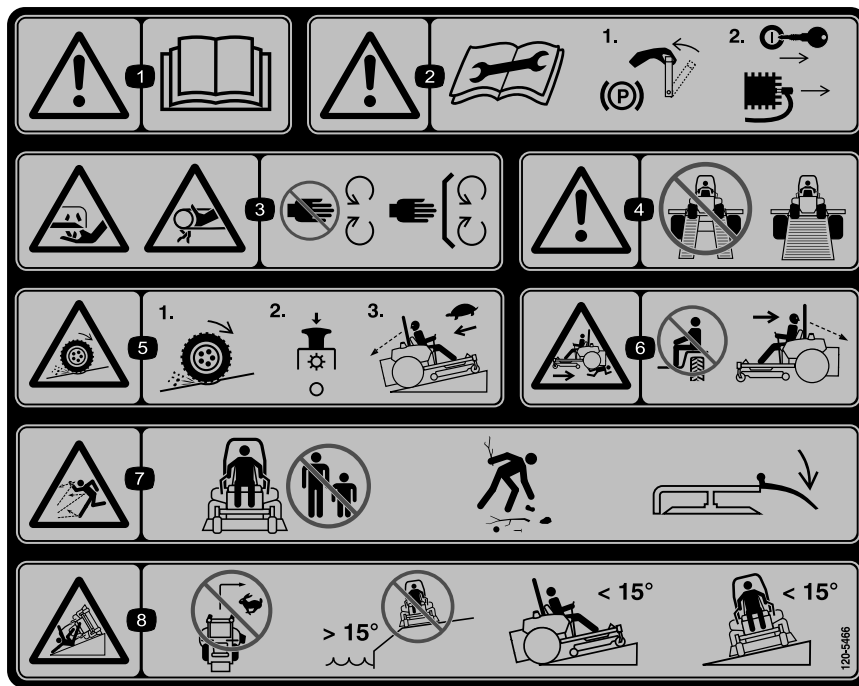

120-5466

1. Varning – läs i *bruksanvisningen*.
2. Varning! Läs instruktionerna innan du utför service eller underhåll. För rörelseglagespakarna till parkeringsläget (bromsläget), ta ur tändningsnyckeln och koppla loss tändkabeln.
3. Avkapnings-/avslitningsrisk pga. gräsklipparkniv samt risk för att fastna i remmen – håll avstånd till rörliga delar och se till att alla skydd sitter på plats.
4. Varning – använd inte delade ramper utan använd hela ramper när maskinen transporteras.
5. Risk för att drivningen/kontrollen förloras i sluttningar – om du förlorar drivningen/kontrollen i en sluttning kopplar du ur knivreglagebrytaren (krafttuttaget) och kör långsamt bort från sluttningen.
6. Krosskade-/avslitningsrisk för kringstående vid backning – kör aldrig med passagerare och titta bakåt och nedåt när du backar.
7. Risk för utslungade föremål – håll kringstående på behörigt avstånd från maskinen, plocka bort skräp innan du börjar klippa och håll gräsriktaren på plats.
8. Vältrisk – sväng inte i hög hastighet, kör inte nära sluttningar vars lutning överstiger 15 grader, klipp inte i sluttningar vars lutning överstiger 15 grader och undvik plötsliga och tvära svängar när du kör i en sluttning.

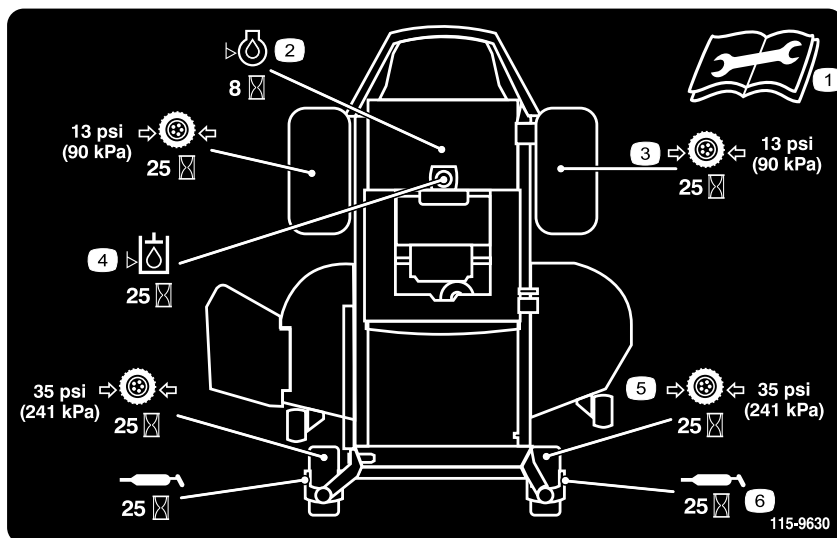

115-9630

1. Läs *bruksanvisningen* innan du utför något underhåll.
2. Kontrollera oljan var 8:e timme.
3. Kontrollera drivhjulets däcktryck var 25:e timme.
4. Kontrollera hydrauloljan var 25:e timme.
5. Kontrollera svänghjulets däcktryck var 25:e timme.
6. Smörj svänghjulet var 25:e timme.



119-8983

1. Bränsle
2. Full
3. Halv
4. Tom



119-8986

1. Bränsle

2. Full

3. Halv

4. Tom

Produktöversikt

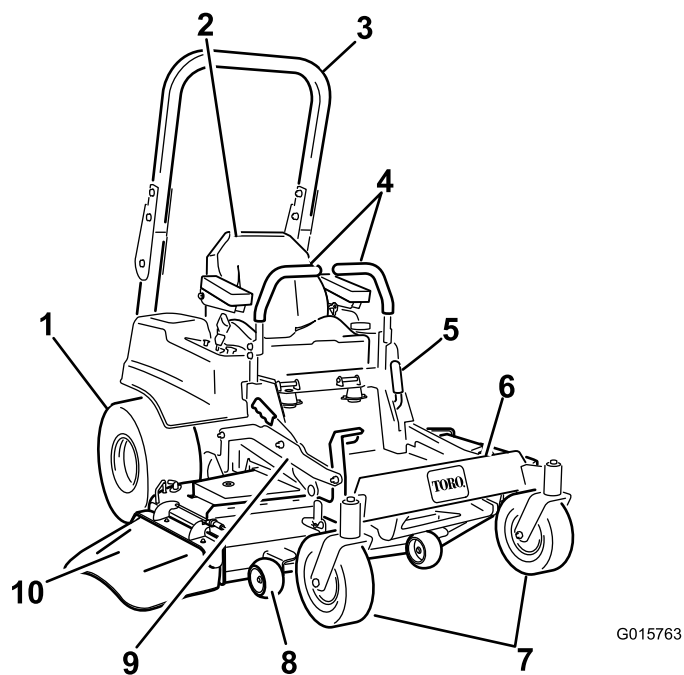

Figur 4

- | | | | |
|--------------|-------------------------|---|-----------------|
| 1. Drivhjul | 4. Rörelsereglagespakar | 7. Främre svänghjul | 10. Gräsriktare |
| 2. Förarsäte | 5. Parkeringsbroms | 8. Antiskalvals | |
| 3. Vältskydd | 6. Fotstöd | 9. Fotpedalstyrd däcklyft och klipphöjd | |

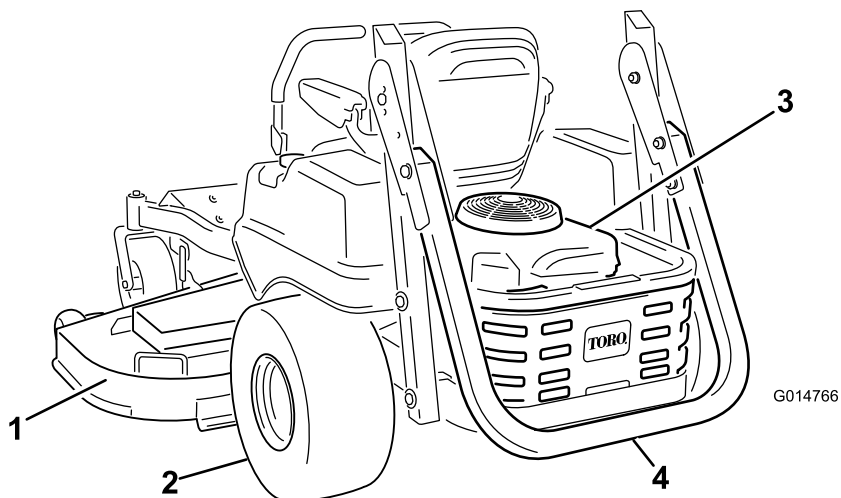

Figur 5

- | | |
|--------------|------------------------|
| 1. Klippdäck | 3. Motor |
| 2. Drivhjul | 4. Nedefällt vältskydd |

Reglage

Bekanta dig med alla reglage innan du startar motorn och använder maskinen (Figur 6).

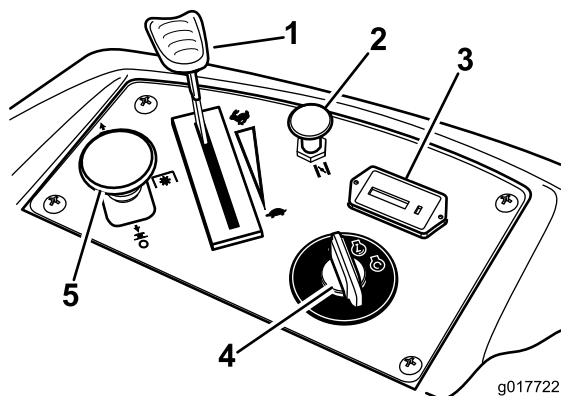

Figur 6

- | | |
|---------------|-----------------------------|
| 1. Gasreglage | 4. Tändningslås |
| 2. Choke | 5. Knivreglagebrytare (PTO) |
| 3. Timmätare | |

Tändningslås

Tändningslåset har tre lägen: **start**, **körläge** och **av**. Nyckeln vrids till startläget och flyttar tillbaka till körläget när den släpps. När nyckeln vrids till av-läget stannar motorn. Se dock alltid till att ta ur nyckeln när du lämnar maskinen så att inte motorn råkar starta av misstag (Figur 6).

Gasreglage

Gasreglaget har två lägen: **snabbt** och **långsamt**. För gasreglaget framåt för att öka hastigheten och bakåt för att minska den. Fullt gaspådrag ges när reglaget förs till spärren (Figur 6).

Choke

Använd choken för att starta en kall motor. Dra chokereglaget uppåt för att koppla in det. Tryck in choken för att koppla ur den.

Knivreglage (kraftuttag)

Knivreglaget betecknas med en kraftuttagssymbol (PTO) och kopplar på och av strömmen till klipparknivarna (Figur 6).

Timmätare

Timmätaren registrerar antalet timmar som knivarna har arbetat. Den aktiveras när knivreglaget (PTO) är inkopplat. Använd dessa tider för att schemalägga regelbundet underhåll (Figur 6).

Bränslemätare

Bränslefönstret under förarplatsen kan användas för att kontrollera hur mycket bränsle det finns i tanken (Figur 7).

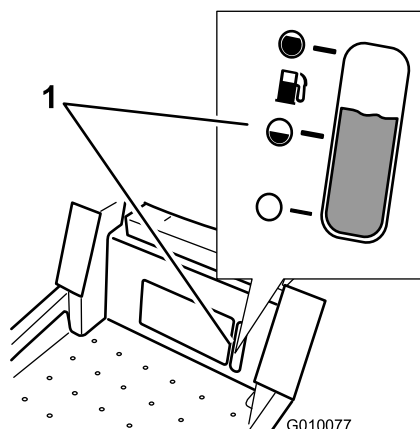

Figur 7

1. Bränslemätare

Rörelsereglegespakar

Rörelsereglegespakarna är hastighetskänsliga och styr hjulmotorerna oberoende av varandra. Om du för ett reglage framåt eller bakåt snurrar hjulet på samma sida framåt eller bakåt; hjulets hastighet beror på hur långt reglaget förs. För rörelsereglegen utåt från mitten till det neutrala låsläget och kliv ur maskinen (Figur 4). Sätt alltid rörelsereglegespakarna i det neutrala låsläget när du stannar maskinen eller lämnar den utan uppsikt.

Parkeringsbromsspak

Sitter på konsolens vänstra sida (Figur 4). Bromsspaken aktiverar parkeringsbromsen på drivhjulen. Dra spaken uppåt och bakåt för att lägga i bromsen. Skjut spaken framåt och nedåt för att frigöra bromsen.

Fotpedalstyrt däcklyftsystem

Tack vare det fotpedalstyrda däcklyftsystemet kan föraren höja och sänka däck från förarplatsen. Föraren kan använda fotpedalen för att lyfta däck något och undvika hinder eller låsa däck i läget för den högsta klipphöjden eller transportläget (Figur 4).

Klipphöjdsreglage

Klipphöjdsreglaget fungerar tillsammans med fotpedalen för att låsa däck i en viss klipp höjd. Justera bara klipphöjden när maskinen står stilla (Figur 4).

Tillbehör

Det finns ett urval av Toro godkända tillbehör som du kan använda förbättra och utöka maskinens kapacitet. Kontakta din Auktoriserad Toro-återförsäljare eller representant eller gå till www.Toro.com för att se en lista över alla godkända tillbehör.

Körning

Obs: Vänster och höger sida på maskinen är lika med förarens vänstra respektive högra sida vid normal körning.

Säkerheten främst

Läs noga om alla säkerhetsanvisningar och säkerhetsdekaleringar i avsnittet om säkerhet. Om du känner till denna information kan du, din familj, husdjur eller kringstående undvika att skadas.

FARA

Klippning på vått gräs eller i branta sluttningar kan orsaka slirning eller förlust av kontrollen.

Hjul som glider över kanter kan orsaka vältolyckor, vilket kan resultera i allvarliga skador, dödsfall eller drunkning.

Det går inte att styra utan friktion

Följ anvisningarna nedan för att undvika att förlora kontrollen och välta klipparen.

- Klipp inte gräset nära stup eller vattendrag.
- Klipp inte i sluttningar vars lutning överstiger 15 grader.
- Minska hastigheten och var ytterst försiktig på sluttningar.
- Klipp sluttningar nedifrån och upp och arbeta dig gradvis uppåt.
- Undvik att svänga plötsligt och att ändra hastighet snabbt.
- Sväng uppåt, mot sluttningen, när du ändrar riktning. Sväng du nedåt minskas friktionen.
- Tillbehör kan ändra maskinens driftsegenskaper. Var extra försiktig när tillbehör används.

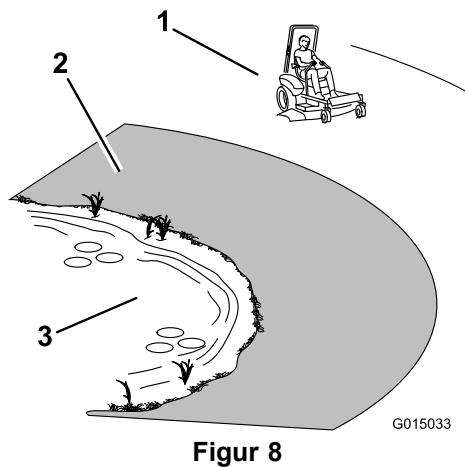

Figur 8

1. Säkert område – använd maskinen här.
2. Använd en manuell gräsklippare och/eller handtrimmer nära stup och vattendrag.
3. Vattendrag

Använda vältskyddet (störtbågen)

⚠ VARNING

Undvik personskador och dödsfall p.g.a. vältning: håll störtbågen i upprätt låst läge och använd säkerhetsbältet.

⚠ VARNING

Det finns inget vältskydd om störtbågen är nedfäld.

- Fäll inte ned störtbågen om det inte är absolut nödvändigt.
- Använd inte säkerhetsbältet om störtbågen är nedfäld.
- Kör långsamt och försiktigt.
- Fäll upp störtbågen så snart som det finns tillräckligt med utrymme.
- Se till att det finns tillräckligt utrymme ovanför dig innan du kör under föremål (t.ex. grenar, dörrar, elledningar) och vidrör dem inte.

Viktigt: Fäll inte ned störtbågen om det inte är absolut nödvändigt.

1. Ta bort hårnålssprintarna och tapparna för att höja upp störtbågen.
2. Hög störtbågen till uppfällt läge (Figur 9).

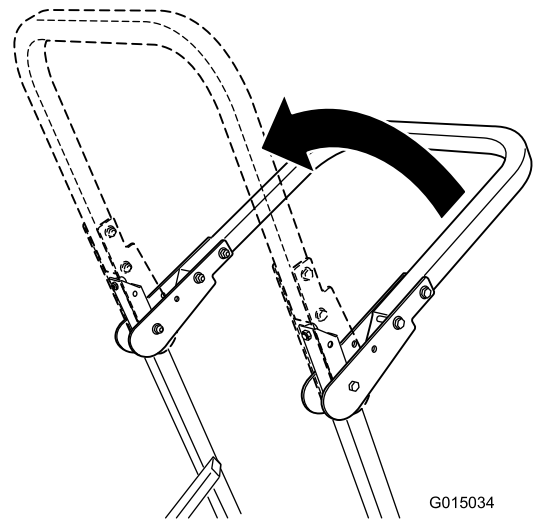

Figur 9

Viktigt: Använd alltid säkerhetsbältet då störtbågen är uppfäld.

3. Montera låstapparna. Fäst tapparna genom att montera hårnålssprinten (Figur 10).

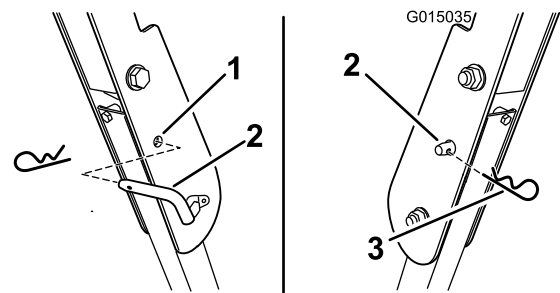

Figur 10

1. Hål i vältskyddet
2. Låstapp
3. Hårnålssprint

4. Ta bort hårnålssprinten och tapparna för att fälla ned störtbågen. (Figur 10).
5. Sänk ned störtbågen till nedfällt läge.
6. Använd de två låstapparna och hårnålssprintarna för att fästa störtbågen.

Fylla på bränsle

- Använd endast ren och färsk blyfri bensin med oktantal 87 eller högre för bästa resultat (klassificeringsmetod (R+M)/2).
- Syresatta bränslen med upp till 10 % etanol eller 15 % MTBE efter volym är godkända.
- **Använd inte** etanol-bensinblandningar (t.ex. E15 eller E85) som innehåller mer än 10 % etanol baserat på volym. Det kan leda till prestandaproblem och/eller skador på motorn, vilka kanske inte omfattas av garantin.

- **Använd inte** bensin som innehåller metanol.
- **Lagra inte** bränsle i bränsletanken eller i en bränslebehållare under vintern om inte en stabiliserare används.
- **Tillför inte** olja i bensinen.

⚠ FARA

Under vissa förhållanden vid tankning kan statisk elektricitet frigöras och orsaka gnistor som kan antända bensinångorna. Brand eller explosion i bensin kan orsaka brännskador och materiella skador.

- Ställ alltid bensindunkar på marken en bit bort från ditt fordon före påfyllning.
- Fyll inte på bensindunkar inne i ett fordon eller på lastbilsflak eller släp, eftersom plastmattor och liknande kan isolera dunken och förlänga urladdningstiden för eventuell statisk elektricitet.
- Lasta av bensindrivna maskiner från lastbilen eller släpet om så är praktiskt möjligt och fyll på bensin när maskinen står på marken.
- Fyll på maskinen från en dunk hellre än med munstycket på en bensinpump om det inte är möjligt att lasta av maskinen från lastbilen eller släpet.
- Håll hela tiden kontakt mellan munstycket på bensinpumpen och kanten på tank- eller dunköppningen tills tankningen är klar om tankning måste ske från bensinpump.

⚠ VARNING

Bensin är skadligt eller dödligt om det förtärs. Längre exponering för bränsleångor kan orsaka allvarliga skador och sjukdom.

- Undvik att andas in bränsleångor under en längre tid.
- Håll ansiktet borta från munstycket och bränsletanken eller stabilisatoröppningen.
- Håll bensin borta från ögon och hud.

⚠ FARA

Under vissa omständigheter är bensin extremt lättantändligt och högexplosivt. Brand eller explosion i bensin kan orsaka brännskador och materiella skador.

- Fyll tanken på en öppen plats, utomhus, när motorn är kall. Torka upp utspilld bensin.
- Fyll aldrig på bränsletanken i en sluten släpvagn.
- Fyll inte tanken helt full. Fyll bränsletanken med bensin tills nivån ligger mellan 6 och 13 mm under påfyllningsrörets nedersta del. Det lediga utrymmet behövs för bensinens expansion.
- Rök aldrig när du handskas med bensin och håll dig borta från öppen eld eller platser där bensinångor kan antändas av gnistor.
- Förvara bensin i en godkänd dunk och håll den utom räckhåll för barn. Köp aldrig mer bensin än vad som går åt inom en månad.
- Kör inte utan att ha hela avgassystemet på plats och i gott fungerande skick.

Använda stabiliserare/konditionerare

En bränslestabiliserare/-konditionerare i maskinen ger följande fördelar:

- Håller bensinen färsk vid förvaring upp till tre månader. För längre förvaring rekommenderas att bränsletanken töms.
- Rengör motorn under körning.
- Motverkar att gummiliknande beläggningar bildas i bränslesystemet, något som orsakar trög start.

Viktigt: Använd inte bränsletillsatser som innehåller metanol eller etanol.

Tillsätt rätt mängd stabiliserare/konditionerare till bensinen.

Obs: En stabiliserare/konditionerare fungerar effektivast när den blandas med färsk bensin. Använd alltid bränslestabiliserare så minimeras risken för avlagringar i bränslesystemet.

Bränslemätare

Kontrollera bränslenivån i bränslefönstret under förarplatsen innan tanken fylls (Figur 11).

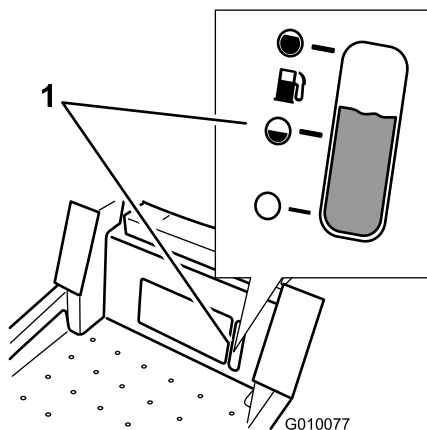

Figur 11

1. Bränslemätare

Fylla bränsletanken

Se till att motorn är avstängd och att rörelsereglagespakarna är i parkeringsläge.

Viktigt: Fyll inte på bränsletanken för mycket. Fyll bränsletanken till påfyllningsrörets nedersta del. Det tomma utrymmet behövs för bränslets expansion. Om du fyller på för mycket kan det leda till bränsleläckage eller skada motorn eller emissionssystemet.

1. Rengör runt tanklocket och ta bort locket.

Obs: Du kan använda bränslefönstret nedanför förarsätet för att kontrollera om det finns bensin innan du fyller på tanken (Figur 11).

2. Tillsätt **långsamt** blyfri regularbensin tills bränslet når påfyllningsrörets nedersta del Figur 12.

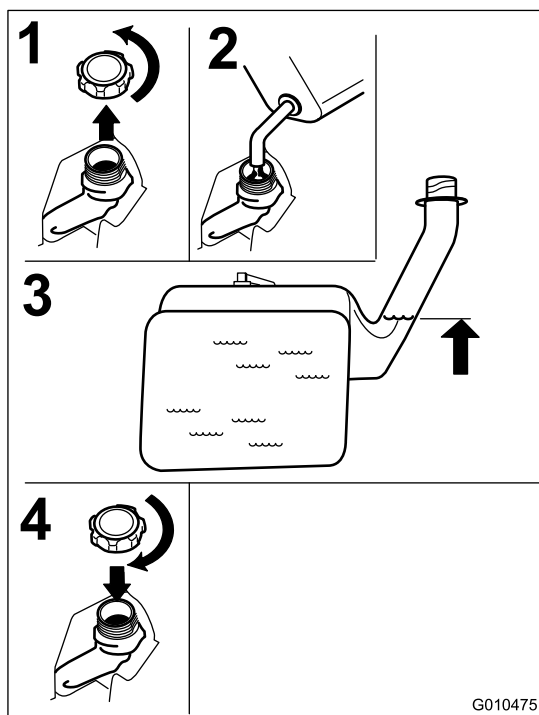

Figur 12

3. Sätt på tanklocket ordentligt och dra åt tills det klickar. Torka upp eventuellt utspilld bensin.

Kontrollera oljenivån i motorn

Kontrollera oljenivån i vevhuset innan du startar motorn och använder maskinen. Läs mer i Kontrollera oljenivån i motorn.

Använda parkeringsbromsen

Dra alltid åt parkeringsbromsen när du stannar maskinen eller lämnar den utan uppsikt.

Dra åt parkeringsbromsen

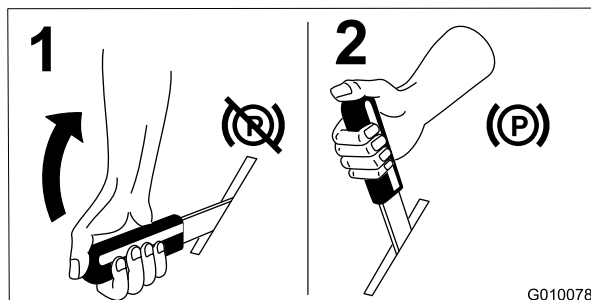

Figur 13

Frigöra parkeringsbromsen

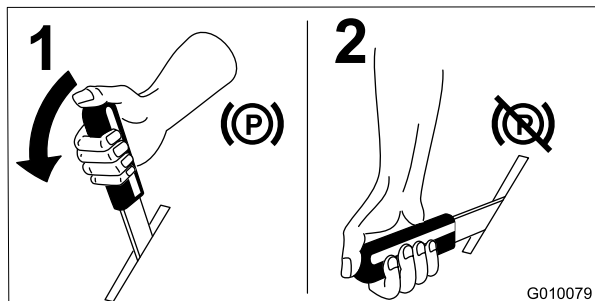

Figur 14

Använda gasreglaget

Gasreglaget har två lägen: **snabbt** och **långsamt** (Figur 15).

Använd alltid det snabba läget när du startar klippläcket med knivreglagebrytaren (kraftuttaget).

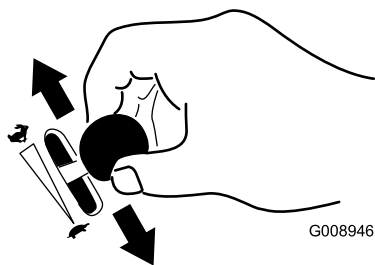

Figur 15

Använda choken

Använd choken för att starta en kall motor.

1. Om motorn är kall ska du använda choken när du startar den.
2. Dra upp chokereglaget så att choken aktiveras innan du använder tändningslåset (Figur 16).
3. Skjut ned choken så att den avaktiveras när motorn har startats (Figur 16).

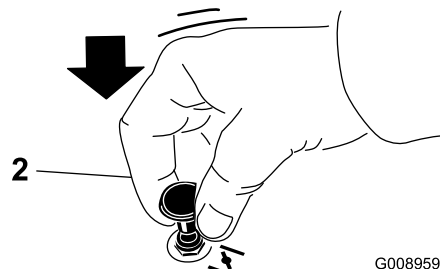
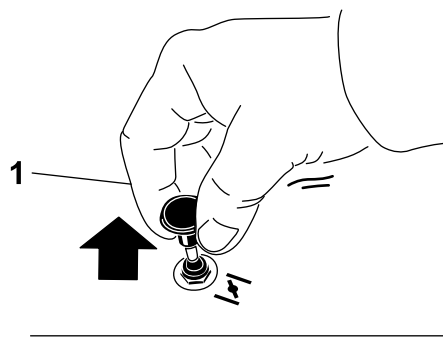

Figur 16

1. På

2. Av

Använda tändningslåset

1. Vrid tändningsnyckeln till startläget (Figur 17). Släpp nyckeln när motorn startar.

Viktigt: Låt inte startmotorn gå i mer än 5 sekunder åt gången. Om motorn inte startar ska du låta den svalna under 15 sekunder mellan startförsöken. Om du inte följer de här anvisningarna kan startmotorn brännas ur.

Obs: Ytterligare startcykler kan behövas när motorn startas för första gången efter att bränslesystemet har tömts helt på bränsle.

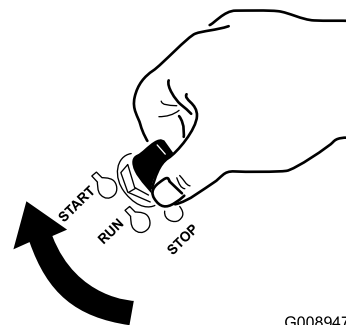

Figur 17

2. Vrid tändningsnyckeln till det avstängda läget för att stänga av motorn.

Starta och stänga av motorn

Starta motorn

1. Sätt dig på sätet (Figur 18) och spänn fast säkerhetsbältet.
2. För rörelsereglagen utåt till det neutrala låsläget (Figur 18).
3. Dra åt parkeringsbromsen (Figur 18). Se avsnittet Dra åt parkeringsbromsen.
4. För knivreglagebrytaren (kraftuttaget) till det urkopplade läget (Figur 18).
5. För gasreglaget till det snabba läget.
6. Lägg i choken enligt Använda choken.

Obs: En varm eller het motor behöver eventuellt inte chokas. Försök i så fall att först starta motorn utan att använda choken.

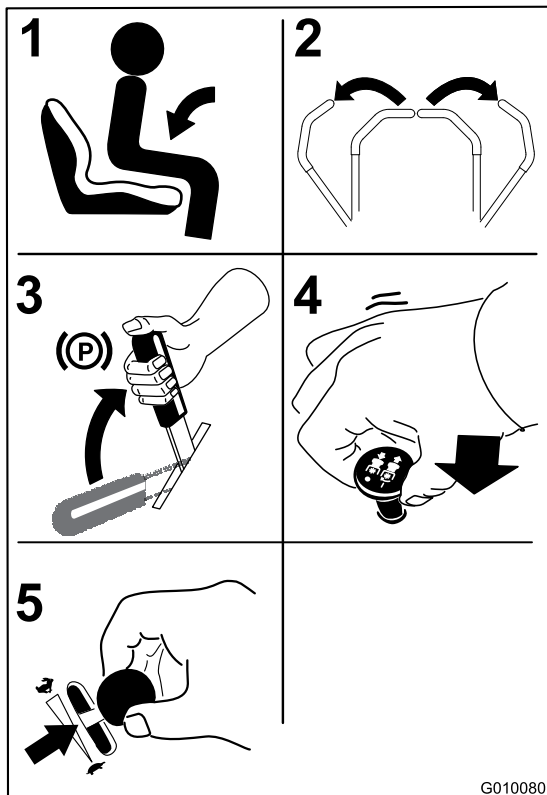

Figur 18

7. Vrid tändningsnyckeln till startläget (Figur 17). Släpp nyckeln när motorn startar.

Viktigt: Låt inte startmotorn gå i mer än 5 sekunder åt gången. Om motorn inte startar ska du låta den svalna under 15 sekunder mellan startförsöken. Om du inte följer de här anvisningarna kan startmotorn brännas ur.

Obs: Ytterligare startcykler kan behövas när motorn startas för första gången efter att bränslesystemet har tömts helt på bränsle.

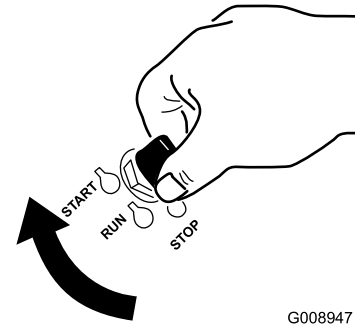

Figur 19

1. Av
2. Kör
3. Start

Stänga av motorn

⚠ VAR FÖRSIKTIG

Barn eller kringstående kan skadas om de flyttar eller försöker köra traktorn när den är lämnad utan uppsikt.

Ta alltid ur tändningsnyckeln och dra åt parkeringsbromsen när du lämnar maskinen utan tillsyn, även om det bara är för några minuter.

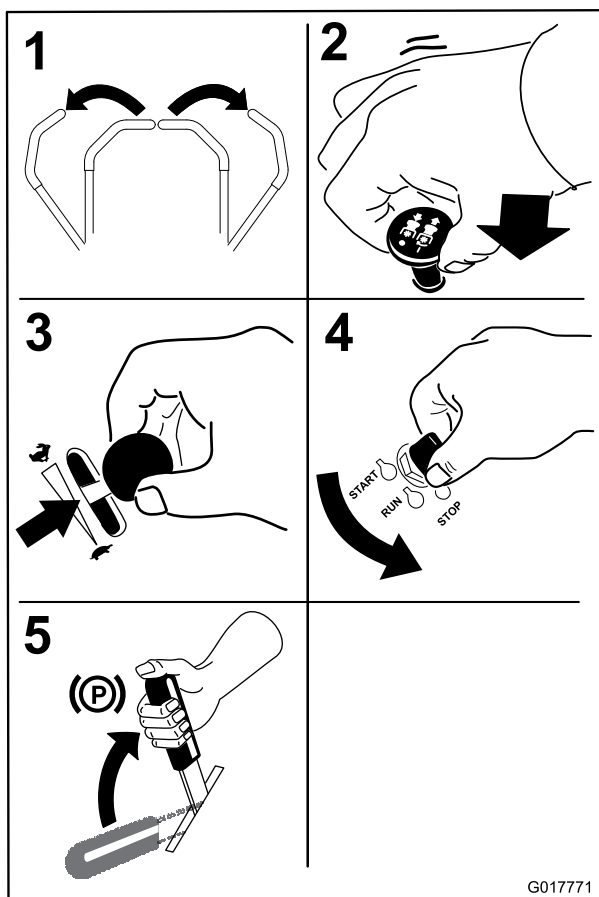

Figur 20

Använda knivreglagebrytaren (kraftuttaget)

Med knivreglagebrytaren (kraftuttaget) startas och stoppas klipparens knivar och eventuella motordrivna redskap.

Koppla in knivreglagebrytaren (kraftuttaget)

För knivreglagebrytaren (kraftuttaget) till det snabba gasläget.

Obs: Om knivreglagebrytaren (kraftuttaget) kopplas in med halvt gaspådrag eller mindre slits drivremmarna kraftigt.

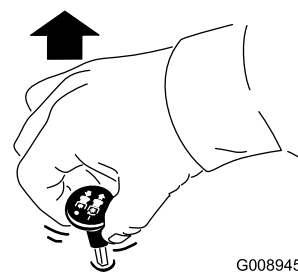

Figur 21

Koppla ur knivreglagebrytaren (kraftuttaget)

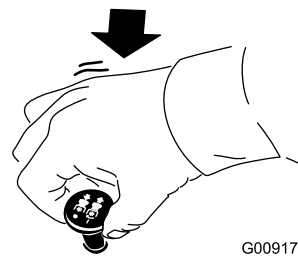

Figur 22

Säkerhetssystemet

⚠ VARNING

Om säkerhetsbrytarna är fränkopplade eller skadade kan maskinen plötsligt aktiveras vilket i sin tur kan leda till personskador.

- Gör inga o tillåtna ändringar på säkerhetsbrytarna.
- Kontrollera säkerhetsbrytarnas funktion dagligen och byt ut eventuella skadade brytare innan du kör maskinen.

Säkerhetssystemets funktioner

Säkerhetssystemet är konstruerat så att motorn inte kan startas om inte

- Parkeringsbromsen är åtdragen.
- Knivarna är urkopplade.
- Rörelsereglespakarna är i det neutrala läsläget.

Säkerhetssystemet är även konstruerat så att motorn stängs av om reglagen flyttas utanför det neutrala läsläget när parkeringsbromsen är åtdragen eller om du reser dig upp ur sätet när knivarna är inkopplade.

Testa säkerhetssystemet

Testa säkerhetssystemet före varje användningstillfälle. Låt en auktoriserad serviceverkstad reparera systemet

omedelbart om det inte fungerar enligt nedanstående beskrivning.

1. Sitt på sätet, dra åt parkeringsbromsen och aktivera knivreglaget. Försök starta motorn – den ska inte dras runt.
2. Sitt på sätet, dra åt parkeringsbromsen och koppla ur knivreglaget. För någon av rörelseglagespakarna framåt eller bakåt. Försök starta motorn – den ska inte dras runt. Gör likadant med den andra rörelseglagespaken.
3. Sitt på sätet, dra åt parkeringsbromsen, koppla ur knivreglaget och lås rörelseglagespakarna i neutralläget. Starta motorn. Lossa parkeringsbromsen, aktivera knivreglaget och res dig något från sätet medan motorn är igång. Motorn ska stanna.
4. Sitt på sätet, dra åt parkeringsbromsen, koppla ur knivreglaget och lås rörelseglagespakarna i neutralläget. Starta motorn. När motorn är igång flyttar du rörelseglagen mot minnen. Motorn ska stanna.

Köra framåt och bakåt

Med gasreglaget styrs motorns varvtal mätt i rpm (varv per minut). Sätt gasreglaget i det snabba läget för bästa prestanda. Kör alltid med full gas vid klippning.

⚠ VAR FÖRSIKTIG

Maskinen kan rotera väldigt snabbt. Föraren kan förlora kontrollen över maskinen och orsaka personskador eller skador på maskinen.

- Var försiktig i svängar.
- Sakta ned innan du gör skarpa svängar.

Använda rörelseglagespakarna

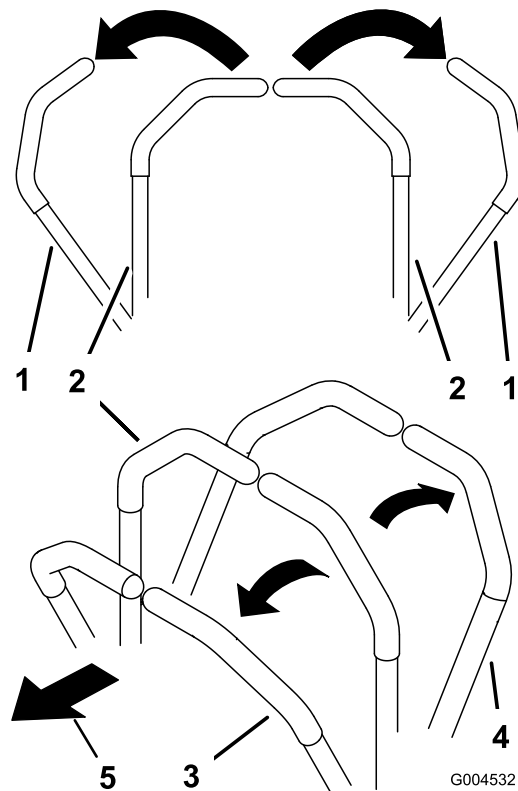

Figur 23

- | | |
|--|-------------------------|
| 1. Rörelseglagespak – neutralt låsläge | 4. Bakåt |
| 2. Mittläge, olåst | 5. Maskinens främre del |
| 3. Framåt | |

Köra framåt

Obs: Motorn stängs av om rörelseglagen flyttas när parkeringsbromsen är åtdragen.

1. Frigöra parkeringsbromsen. Läs mer i Frigöra parkeringsbromsen i avsnittet Användning.
2. För reglagen till mittläget, olåst läge.
3. Kör framåt genom att försiktigt föra rörelseglagespakarna framåt (Figur 24).

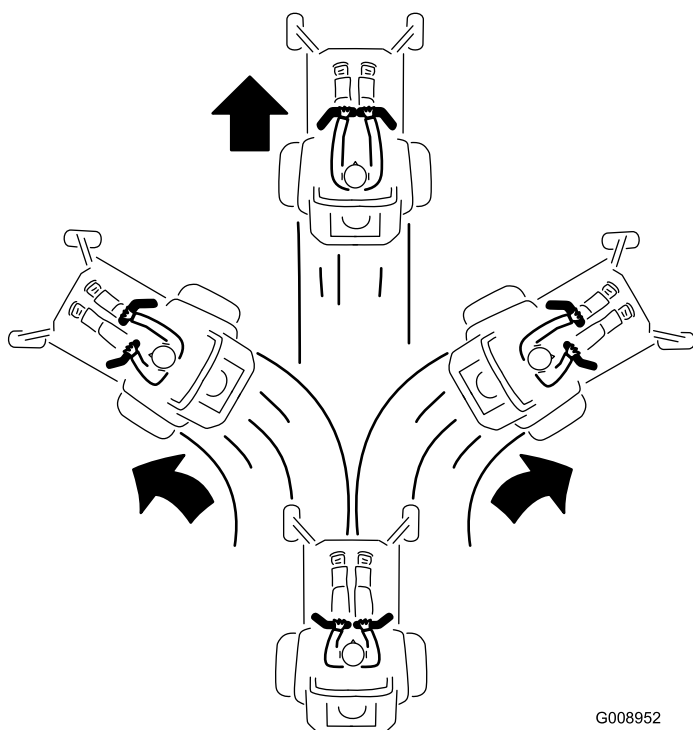

Figur 24

G008952

Köra bakåt

1. För reglagen till mittläget, olåst läge.
2. Backa genom att försiktigt dra rörelsreglagespakarna bakåt (Figur 25).

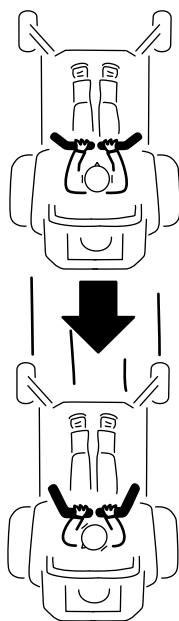

Figur 25

G008953

Stanna maskinen

Om du vill stanna maskinen för du rörelsreglagespakarna till neutralläget och sedan till det låsta läget,

kopplar ur knivreglaget (PTO) och stänger av maskinen med tändningsnyckeln.

Dra åt parkeringsbromsen om du lämnar maskinen utan uppsikt. Se Dra åt parkeringsbromsen. Glöm inte bort att ta ut nyckeln ur tändningslåset.

⚠ VAR FÖRSIKTIG

Barn eller kringstående kan skadas om de flyttar eller försöker köra traktorn när den är lämnad utan uppsikt.

Ta alltid ur tändningsnyckeln och dra åt parkeringsbromsen när du lämnar maskinen utan tillsyn, även om det bara är för några minuter.

Justera klipphöjden

Maskinen är utrustad med ett fotpedalstyrt däcklyfts-system. Föraren kan använda fotpedalen för att lyfta däckets något och undvika hinder eller låsa däckets i läget för den högsta klipphöjden eller transportläget. Föraren kan använda klipphöjds-spaken tillsammans med fotpedalen för att låsa däckets i en viss klipphöjd.

Använda det fotpedalstyrda däcklyfts-systemet

Tryck ned pedalen för att höja däckets. Fortsätt att trycka ned pedalen tills däckets låses i transportläget (Figur 26). Tryck på däcklyftpedalen med foten och höj klipphöjdsreglaget något för att koppla ur transportlåset.

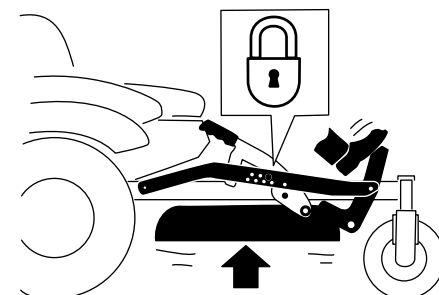
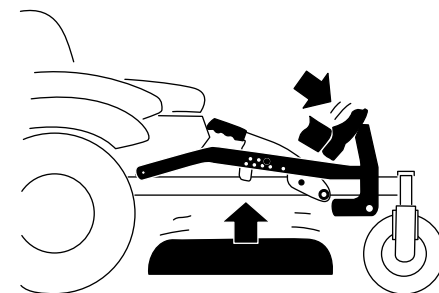

G010219

Figur 26
Transportlåsläge

Justera klipphöjden

Du kan justera klipphöjden från 38 till 114 mm i steg om 6 mm genom att flytta klipphöjdstappen till olika hållågen.

1. Tryck på däcklyftpedalen med foten och höj klippläcket till transportläget (även klipphöjdsläget på 114 mm) (Figur 27).
2. Justera inställningen genom att ta ut sprinten ur klipphöjdsfästet (Figur 27).
3. Sätt in sprinten i det hål i klipphöjdssystemet som motsvarar den önskade klipphöjden (Figur 27).
4. Tryck på däcklyftpedalen med foten och höj klipphöjdsreglaget något för att koppla ur transportläset. Sänk däcket sakta tills sprinten kommer i kontakt med spaken.

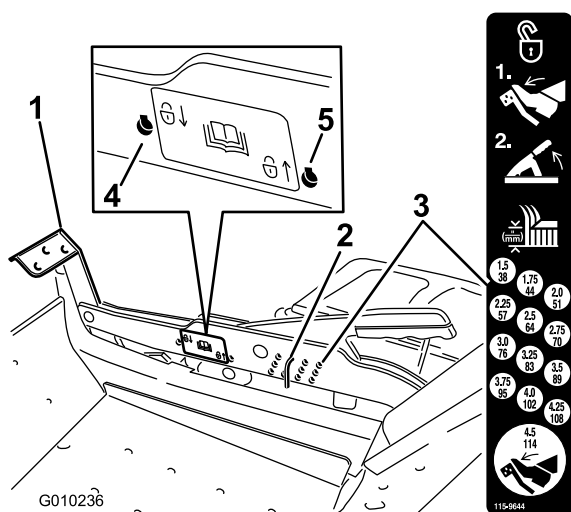

Figur 27

- | | |
|----------------------|---|
| 1. Däcklyftpedal | 4. Låsläge, den lägsta klipphöjden (används endast för borttagning av däck) |
| 2. Klipphöjds-sprint | 5. Låsläge, transportläge |
| 3. Klipphöjder | |

Använda låslägena

Däcket kan låsas i den högsta klipphöjden eller transportläget eller i den lägsta klipphöjden.

Låsa däcket i transportläget:

1. Tryck på däcklyftpedalen med foten och höj klippläcket till transportläget (även klipphöjdsläget på 114 mm) (Figur 27).
2. Ta ut sprinten ur klipphöjdsfästet (Figur 27).
3. Välj det nedre hålet på låsdekalen och sätt in sprinten (Figur 27).

Låsa däcket i lägsta klipphöjd:

1. Tryck på däcklyftpedalen med foten och höj klippläcket till transportläget (även klipphöjdsläget på 114 mm) (Figur 27).
2. Ta ut sprinten ur klipphöjdsfästet (Figur 27).
3. Tryck på däcklyftpedalen med foten och sänk klippläcket till det lägsta läget.
4. Välj det övre hålet på låsdekalen och sätt in sprinten (Figur 27).

Justera antiskalvalsarna

Varje gång du ändrar klipphöjden bör du även justera antiskalvalsarnas höjdställning.

1. Koppla ur knivreglaget, för rörelse-reglagespakarna till det neutrala läsläget och dra åt parkeringsbromsen.
2. Stanna motorn, ta ur nyckeln och vänta tills alla rörliga delar har stannat innan du kliver ur förarsätet.

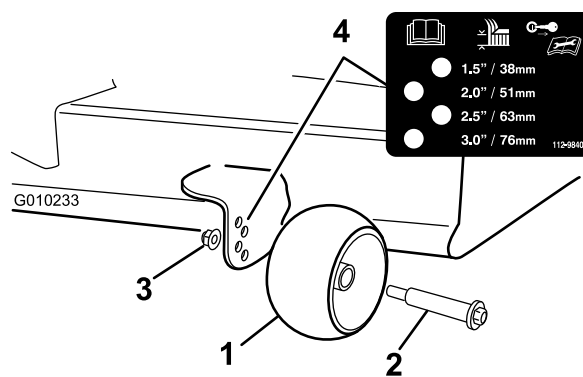

Figur 28

- | | |
|-----------------|----------------|
| 1. Antiskalvals | 3. Flänsmutter |
| 2. Skruv | 4. Hålavstånd |

Ställa in sätet

Sätet kan flyttas framåt och bakåt. Ställ in sätet så att du har bäst kontroll över maskinen och sitter bekvämt.

Höj sätesjusteringsspaken något och flytta fram eller bak sätet till önskat läge när du sitter i förarsätet (Figur 29).

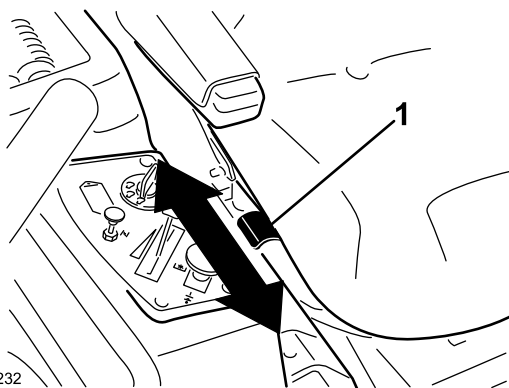

G010232

Figur 29

1. Justeringsspak

Justera rörelsereglagespakarna

Justera höjden

Rörelsereglagespakarna kan höjas eller sänkas för att passa föraren så bra som möjligt.

1. Lossa de två skruvar och två brickor som håller fast reglagespaken vid reglagearmen (Figur 30).
2. För reglaget till nästa hålpär. Fäst reglaget med de två skruvarna och de två brickorna (Figur 30).

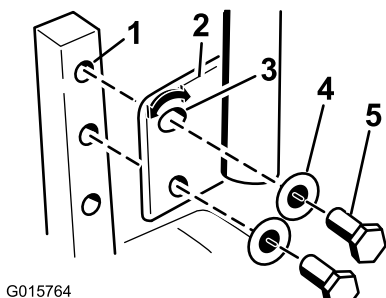

G015764

Figur 30

1. Reglagearm
2. Reglage
3. Spårförsett, övre hål
4. Bricka
5. Skruv

3. Gör likadant med det andra gasreglaget.

Justera lutningen

Rörelsereglagespakarna kan lutas framåt eller bakåt för att passa föraren så bra som möjligt.

1. Lossa på den övre skruv som håller fast reglagespaken vid reglagearmen.
2. Lossa den nedre skruven såpass mycket att du kan svänga reglagespaken framåt och bakåt. Dra åt båda

skruvarna ordentligt för att säkra spaken i det nya läget.

3. Gör likadant med det andra gasreglaget.

Skjuta maskinen för hand

Viktigt: Skjut alltid maskinen för hand. Bogsera aldrig maskinen då den kan skadas.

Skjuta maskinen

1. Parkera maskinen på ett plant underlag och koppla ur knivreglaget.
2. För rörelsereglagespakarna utåt till det neutrala läsläget, stanna motorn, ta ur nyckeln och vänta tills alla rörliga delar har stannat innan du kliver ur förarsätet. Kontrollera att parkeringsbromsen **inte är ilagd**.
3. Lokalisera förbikopplingsspakarna baktill på maskinen, på vänster och höger sida om ramen.
4. För förbikopplingsspakarna bakåt och sedan nedåt för att låsa dem på plats, så som det visas i Figur 31 för att koppla ur hjulmotorerna. Upprepa detta på maskinens båda sidor.

Maskinen kan nu skjutas för hand.



G012087

Figur 31

Köra maskinen

Koppla in hjulmotorerna genom att föra förbikopplingsreglaget till kör läget (Figur 31).

122 cm bred klippare – byta till sidoutkast

Det klippdäck och de klipparknivar som levereras med den här maskinen har utformats för optimal mullning. Förbättra sidoutkastarens prestanda genom att byta ut mullningsknivarna mot standardknivar från en auktoriserad Toro-återförsäljare. För att bibehålla optimal mullning ska du montera de mullningsknivar som levereras med den här enheten då du ska förbereda maskinen för mullning.

Montera fästelementen i de hål i däckets som de ursprungligen satt i. Detta säkerställer att det inte finns några öppna hål när däckets används.

⚠ FARA

Om det finns öppna hål i klipparen kan skräp slungas ut på dig och andra. Skräp som slungas ut ur klipparens hål kan leda till personskador.

- Kör aldrig klipparen utan att fästelement har monterats i alla hål.
- Montera fästelementen i monteringshålen när skärmen har tagits bort.

Demontera skärmen

1. Parkera maskinen på ett plant underlag och koppla ur knivreglaget.
2. För rörelse-reglagespakarna utåt till det neutrala läsläget, dra åt parkeringsbromsen, stanna motorn, ta ur nyckeln och vänta tills alla rörliga delar har stannat innan du kliver ur förarsätet.
3. Demontera klipparen så som beskrivs under Demontera klipparen i avsnittet *Underhåll*.
4. Vänd klipparen uppochned.
5. Ta bort de befintliga klipparknivarna på däckets. Mer information finns under Demontera knivarna i avsnittet *Underhåll*.
6. Lossa de två låsmuttrarna (5/16 tum) som sitter på den vänstra skärmens svetsade tappor ovanpå klippdäckets i mitten och till vänster om mitten (Figur 32). Lossa den vagnskruv och låsmutter på klippdäckets sida som fäster den vänstra skärmen vid däckets.

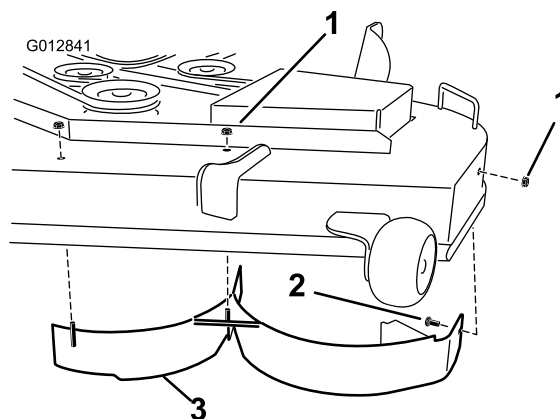

Figur 32

1. Låsmutter (5/16 tum)
2. Vagnskruv (5/16 x 3/4 tum)
3. Vänster skärm

7. Ta bort den vänstra skärmen från klippdäckets enligt Figur 32.
8. Lossa vagnskruven (5/16 x 3/4 tum) och låsmuttern (5/16 tum) som fäster skärmen vid däckets på klippdäckets undersida (Figur 33).

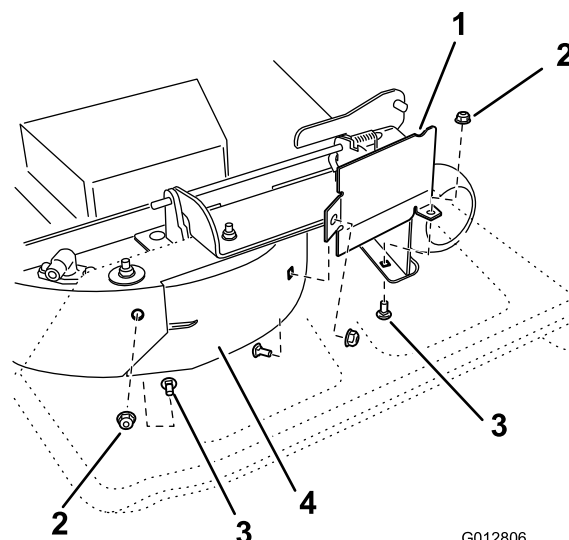

Figur 33

1. Skärmskydd
2. Låsmutter (5/16 tum)
3. Vagnskruv (5/16 x 3/4 tum)
4. Höger skärm

9. Lokalisera skärmskyddet vid sidoutkastaröppningens framkant. Lossa de fästelement som fäster skärmskyddet och den högra skärmen vid klippdäckets enligt Figur 33. Ta bort skärmskyddet och spara alla fästelement.
10. Lossa de två låsmuttrarna (5/16 tum) som sitter på den högra skärmens svetsade tappor ovanpå klippdäckets i mitten, till höger om mitten och till höger (Figur 34). Ta bort den högra skärmen från klippdäckets.

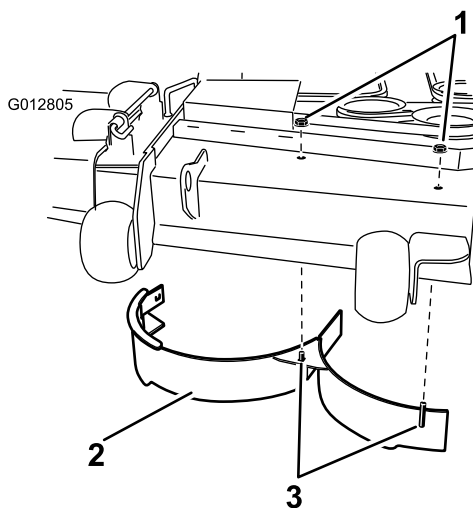

Figur 34

- | | |
|-------------------------|---------------------------------|
| 1. Låsmutter (5/16 tum) | 3. Svetsade tappar, höger skärm |
| 2. Höger skärm | |

11. Lokalisera kantskärmen i påsen med lösa delar. Lossa fästelementen vid avlastningsplattans bakre hål. Montera skärmen vid klippdäckets sidoutkastaröppning (Figur 35).

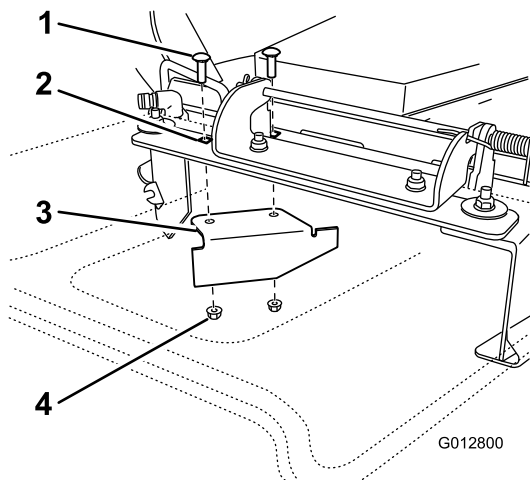

Figur 35

- | | |
|----------------------------------|------------------------------|
| 1. Vagnskruv (befintlig) | 3. Kantskärm (levereras lös) |
| 2. Avlastningsplattans bakre hål | 4. Låsmutter (befintlig) |

12. Använd de borttagna fästelementen för att fästa kantskärmen vid däck.
 13. Montera knivarna på däck. Mer information finns under Montera knivarna i avsnittet *Underhåll*.

Obs: Standardknivar förbättrar utkastarens prestanda och kan erhållas från din lokala auktoriserade Toro-återförsäljare.

14. Montera klipparen så som beskrivs under Montera klipparen i avsnittet *Underhåll*.

137 cm klippare – byta till sidoutkast

Det klippdäck och de klipparknivar som levereras med den här maskinen har utformats för optimal mullning. Förbättra sidoutkastarens prestanda genom att byta ut mullningsknivarna mot standardknivar från en auktoriserad Toro-återförsäljare. För att bibehålla optimal mullning ska du montera de mullningsknivar som levereras med den här enheten då du ska förbereda maskinen för mullning.

Montera fästelementen i de hål i däck som de ursprungligen satt i. Detta säkerställer att det inte finns några öppna hål när däck används.

⚠ FARA

Om det finns öppna hål i klipparen kan skräp slungas ut på dig och andra. Skräp som slungas ut ur klipparens hål kan leda till personskador.

- Kör aldrig klipparen utan att fästelement har monterats i alla hål.
- Montera fästelementen i monteringshålen när skärmen har tagits bort.

Demontera skärmen

1. Parkera maskinen på ett plant underlag och koppla ur knivreglaget.
2. För rörelsereglagespakarna utåt till det neutrala läsläget, dra åt parkeringsbromsen, stanna motorn, ta ur nyckeln och vänta tills alla rörliga delar har stannat innan du kliver ur förarsätet.
3. Demontera klipparen så som beskrivs under Demontera klipparen i avsnittet *Underhåll*.
4. Vänd klipparen uppochned.
5. Ta bort de befintliga klipparknivarna på däck. Mer information finns under Demontera knivarna i avsnittet *Underhåll*.
6. Lossa de tre låsmutterna (5/16 tum) som sitter på den vänstra skärmens svetsade tappar ovanpå klippdäck i mitten, till vänster om mitten och till vänster (Figur 36). Lossa den vagnskruv och låsmutter på klippdäckets sida som fäster den vänstra skärmen vid däck.

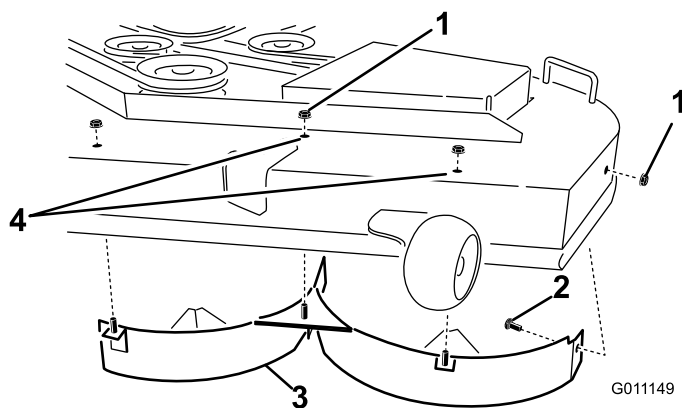

Figur 36

- | | |
|-------------------------------|----------------------------|
| 1. Låsmutter (5/16 tum) | 3. Vänster skärm |
| 2. Vagnskruv (5/16 x 3/4 tum) | 4. Montera fästelement här |

7. Ta bort den vänstra skärmen från klippdäcket enligt Figur 36.
8. Leta reda på de två skruvarna bland de lösa delarna och använd de befintliga låsmuttrarna. Montera dessa fästelement ovanpå klippdäcket i hålen som visas i Figur 36, för att förhindra att skräp slungas omkring. Montera skruven från däckets undersida och fäst med en befintlig låsmutter från ovansidan.

⚠ VARNING

Om det finns öppna hål i klipparen riskerar du och andra personer att träffas av utslungat skräp som kan orsaka allvarliga personskador.

- **Kör aldrig klipparen utan att fästelement har monterats i alla hål i gräsklipparkåpan.**
 - **Montera fästementen i monteringshålen när du tar bort mullningsskärmen.**
9. Lossa vagnskruven (5/16 x 3/4 tum) och låsmuttern (5/16 tum) som fäster skärmen vid däckets undersida (Figur 37).

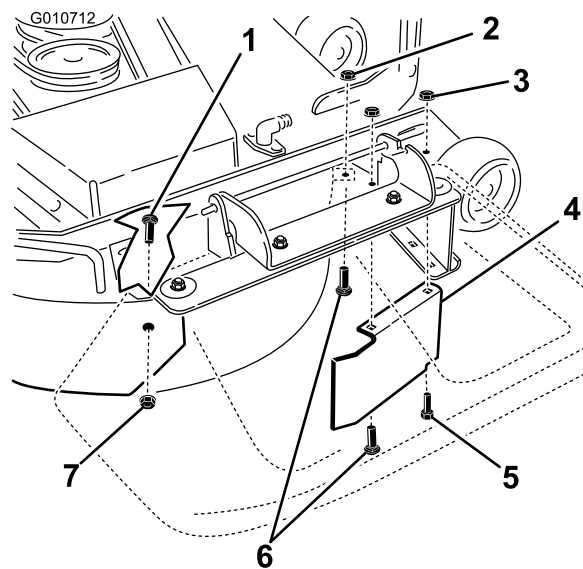

Figur 37

- | | |
|--|---|
| 1. Vagnskruv (5/16 x 3/4 tum) | 5. Sexkantsskruv, däckets främsta hål (sätt tillbaks igen efter att skärmen har tagits bort) |
| 2. Låsmuttrar, avlastningsplattans framsida (sätt tillbaks igen efter att skärmen har tagits bort) | 6. Vagnskruvar, avlastningsplattans framsida (sätt tillbaks igen efter att skärmen har tagits bort) |
| 3. Låsmutter, däckets främsta hål (sätt tillbaks igen efter att skärmen har tagits bort) | 7. Låsmutter (5/16 tum) |
| 4. Skärmskydd, 137 cm däck | |

10. Lokalisera skärmskyddet vid sidoutkastaröppningens framkant. Lossa de fästelement som fäster skärmskyddet och den högra skärmen vid klippdäcket enligt Figur 37. Ta bort skärmskyddet och spara alla fästelement.
11. Lossa de två låsmuttrarna (5/16 tum) som sitter på den högra skärmens svetsade tappar ovanpå klippdäcket i mitten, till höger om mitten och till höger (Figur 38).
12. Ta bort vagnskruven och låsmuttern som håller fast den högra skärmen högst upp på däckets. Ta bort den högra skärmen från klippdäcket (Figur 38).

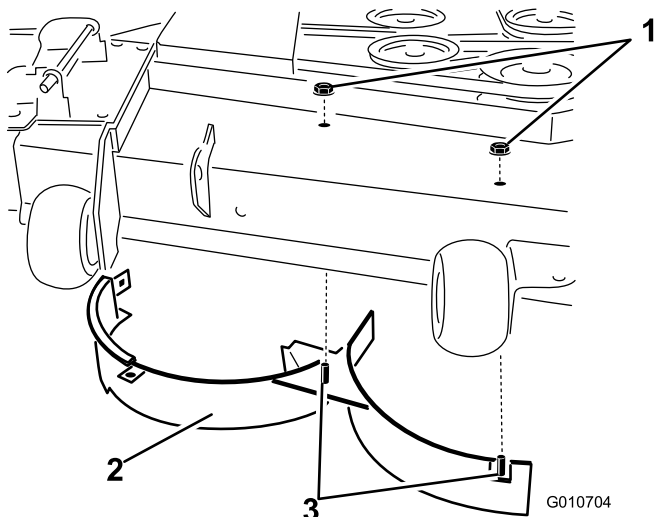

Figur 38

- | | |
|-------------------------|---------------------------------|
| 1. Låsmutter (5/16 tum) | 3. Svetsade tappar, höger skärm |
| 2. Höger skärm | 4. Vagnskruv |

13. Monterade de fästelement som du tog bort tidigare i avlastningsplattans främre hål och däckets främsta hål (Figur 37).

14. Lokalisera kantskärmen i påsen med lösa delar. Lossa fästelementen vid avlastningsplattans bakre hål. Montera skärmen vid klippdäckets sidoutkastaröppning (Figur 39).

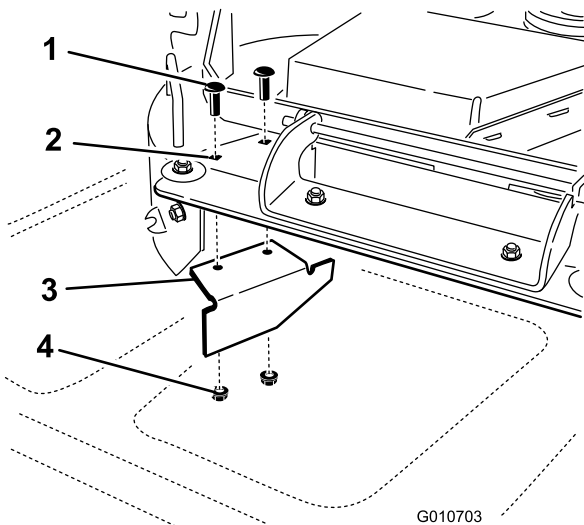

Figur 39

- | | |
|----------------------------------|--------------|
| 1. Vagnskruv | 3. Kantskärm |
| 2. Avlastningsplattans bakre hål | 4. Låsmutter |

15. Använd de borttagna fästelementen för att fästa kantskärmen vid däckets.

16. Montera knivarna på däckets. Mer information finns under Montera knivarna i avsnittet *Underhåll*.

Obs: Standardknivar förbättrar utkastarens prestanda och kan erhållas från din lokala auktoriserade Toro-återförsäljare.

17. Montera klipparen så som beskrivs under Montera klipparen i avsnittet *Underhåll*.

Använda sidoutkastaren

Klipparen har en gångjärnsupphängd gräsriktare som fördelar det klippta gräset åt sidan och ned i gräsmattan.

▲ FARA

Om ingen gräsriktare, utkastarlucka eller komplett gräsuppsamlare har monterats kan du och andra komma i kontakt med knivarna eller träffas av utslungat skräp. Kontakt med roterande kniv(ar) och utslungat skräp kan orsaka skador eller innebära livsfara.

- Ta aldrig bort gräsriktaren från klipparen eftersom den riktar avfallet ned mot gräset. Byt omedelbart ut gräsriktaren om den skadas.
- För aldrig in händerna eller fötterna under klipparen.
- Försök aldrig att rensa utkastarområdet eller klipparknivarna utan att koppla ur knivreglaget och vrida tändningsnyckeln till det avslagna läget samt ta ur nyckeln.
- Se till att gräsriktaren är i nedfällt läge.

Arbetstips

Snabbt gasläge

Kör motorn med det snabba gasreglaget så får du bäst klippning och maximal luftcirkulation. Luft behövs för att klippa gräsklippen ordentligt. Ställ inte in för låg klipphöjd så att klipparen helt omges av oklippt gräs. Försök alltid se till att en sida av klipparen är fri från oklippt gräs, vilket medför att luft kan sugas in i klipparen.

Klippa en gräsmatta för första gången

Klipp gräset något högre än normalt så att inte klipparen skalar av ojämn mark. Den klipphöjd som använts tidigare är vanligtvis den bästa. Vid klippning av gräs som är längre än 15 cm kan man behöva klippa två gånger för att få ett acceptabelt klippresultat.

Klipp en tredjedel av grässtrået

Bäst är att bara klippa av cirka en tredjedel av grässtrået. Mer än så rekommenderas ej om inte gräset är glest eller om det är sent på hösten då gräset växer saktare.

Klippriktning

Växla klippriktningen för att hålla gräset rakt. Det underlättar också fördelningen av det klippta gräset, vilket förbättrar nedbrytningen och gödningen.

Klipp med rätt mellanrum

Gräset behöver vanligtvis klippas var fjärde dag. Kom dock ihåg att gräs inte växer lika snabbt under de olika årstiderna. För att hålla samma längd på gräset ska man klippa oftare tidigt på våren. Klipp mer sällan när tillväxten avtar mot mitten av sommaren. Om du inte har klippt på länge bör du först klippa med en högre höjd och sedan klippa två dagar senare med en lägre höjd.

Klippastighet

Kör saktare för att få ett bättre klippresultat i vissa omgivningar.

Klipp inte för kort

Höj klipphöjden om klipparens klippbredd är bredare än den du använt tidigare, så att en ojämn gräsmatta inte klipps för kort.

Högt gräs

Klipp med en högre klipphöjdsinställning än vanligt om gräset tillåts växa högre än normalt eller om det är väldigt fuktigt. Klipp sedan på nytt med den normala, lägre inställningen.

Vid stopp

Om framdrivningen av maskinen stannar under klippningen kan en klump med gräsklipp falla ned på gräsmattan. Kör till ett område som du redan har klippt medan knivarna är inkopplade för att undvika detta.

Håll undersidan av klipparen ren

Rensa bort gräsklipp och smuts från undersidan av klipparen efter varje klippning. Om gräs och smuts ansamlas inuti klipparen blir klippresultatet till slut inte tillfredsställande.

Knivunderhåll

Se till att hålla kniven vass under klippsäsongen, eftersom en vass kniv klipper rent utan att slita och rycka av grässtråna. Om gräset slits och rycks av gulnar det i ändarna, vilket minskar tillväxten och ökar risken för sjukdomar. Kontrollera knivarna varje dag för att se till att de inte är slöa, slitna eller skadade. Fila ned eventuella hack och slipa knivarna om så behövs. Om en kniv är skadad eller sliten ska den bytas ut omedelbart mot en originalkniv från TORO.

Underhåll

Rekommenderat underhåll

Underhållsintervall	Underhållsförfarande
Efter de första 8 timmarna	<ul style="list-style-type: none">• Byt ut motoroljan.
Efter de första 50 timmarna	<ul style="list-style-type: none">• Byt ut filtret och oljan i hydraulsystemet.
Varje användning eller dagligen	<ul style="list-style-type: none">• Kontrollera säkerhetssystemet.• Kontrollera oljenivån i motorn.• Rengör luftintagsgallret.• Kontrollera knivarna.• Kontrollera att gräsriktaren inte är skadad• Rengör klipparhuset.
Var 25:e timme	<ul style="list-style-type: none">• Smörj alla smörjpunkter.• Kontrollera däcktrycket.• Kontrollera hydrauloljenivån i expansionstanken.
Var 50:e timme	<ul style="list-style-type: none">• Kontrollera att remmarna inte är slitna eller spruckna.
Var 100:e timme	<ul style="list-style-type: none">• Utför service på pappersinsatsen (oftare vid dammiga och smutsiga förhållanden).• Byt motoroljan (oftare vid dammiga och smutsiga förhållanden).• Kontrollera tändstiftet (-stiften).• Byt ut bränslefiltren (oftare vid dammiga och smutsiga förhållanden).
Var 200:e timme	<ul style="list-style-type: none">• Byt ut pappersinsatsen (oftare vid dammiga och smutsiga förhållanden).• Byt oljefiltret (oftare vid dammiga och smutsiga förhållanden).
Var 400:e timme	<ul style="list-style-type: none">• Byt ut filtret och oljan i hydraulsystemet.
En gång per månad	<ul style="list-style-type: none">• Kontrollera batteriets laddning.
Årligen eller före förvaring	<ul style="list-style-type: none">• Reparera lackskador.• Kontrollera alla underhållsprocedurer i listan ovan före förvaring.

Viktigt: Läs i motorns bruksanvisning för ytterligare underhållsrutiner.

⚠ VAR FÖRSIKTIG

Om du lämnar nyckeln i tändningslåset kan någon oavsiktligt starta motorn och skada dig eller någon annan person allvarligt.

Ta ut nyckeln ur låset och lossa tändkabeln från tändstiftet innan du utför något underhåll. För kabeln åt sidan så att den inte oavsiktligt kommer i kontakt med tändstiftet.

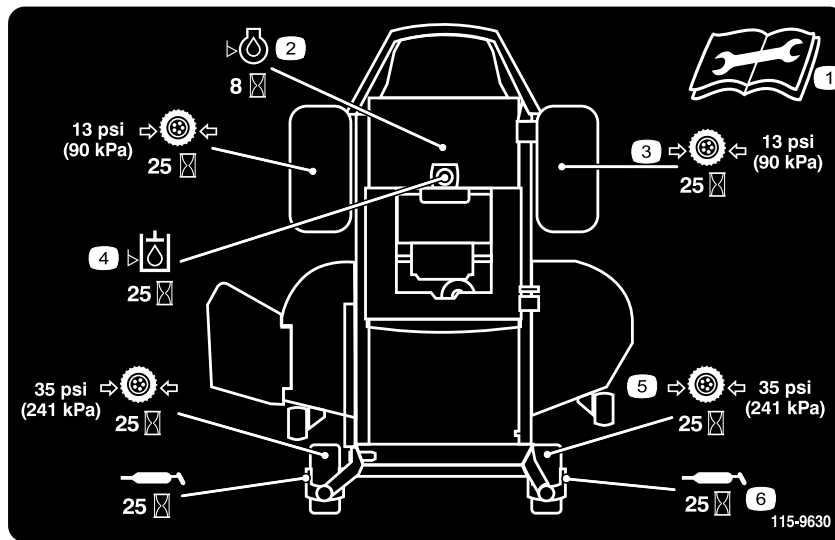

Figur 40
Undersidan av sätets sittdel

- | | |
|--|---|
| 1. Läs <i>bruksanvisningen</i> innan du utför något underhåll. | 4. Kontrollera hydrauloljan var 25:e timme. |
| 2. Kontrollera oljan var 8:e timme. | 5. Kontrollera svänghjulets däcktryck var 25:e timme. |
| 3. Kontrollera drivhjulets däcktryck var 25:e timme. | 6. Smörj svänghjulet var 25:e timme. |

Förberedelser för underhåll

Höja upp sätet

Kontrollera att rörelseglagespakarna är låsta i det neutrala låsläget. Lyft sätet framåt.

Du kan nå följande komponenter genom att höja upp sätet:

- Servicedekal
- Säkringar
- Batteri och kablar

Smörjning

Smörja lagren

Serviceintervall: Var 25:e timme—Smörj alla smörjpunkter.

Typ av fett: Universalfett Nr 2 på litiumbas

1. Parkera maskinen på ett plant underlag och koppla ur knivreglaget.
2. För rörelseglagespakarna utåt till det neutrala låsläget, stanna motorn, ta ur nyckeln och vänta tills alla rörliga delar har stannat innan du kliver ur förarsätet.
3. Torka av smörjnippelarna (Figur 41 och Figur 40) med en trasa. Skrapa av eventuella färgrester från nippelarnas framsida.

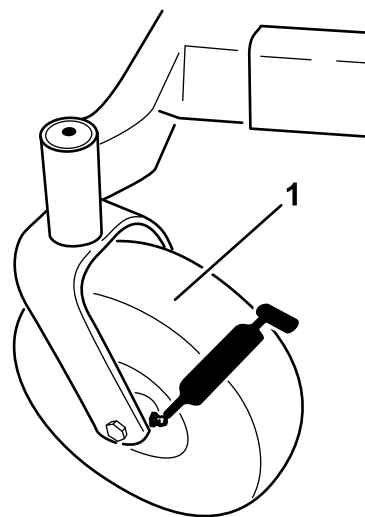

G009949

Figur 41

1. Främre svänghjul

-
4. Sätt en fettspruta på varje nippel (Figur 40 och Figur 41). Pumpa in fett i nippelarna tills det börjar tränga ut ur lagren.
 5. Torka bort överflödigt fett.

Motorunderhåll

⚠ VARNING

Vid kontakt med heta ytor kan personskador uppstå.

Håll händer, fötter, ansikte, kläder samt andra kroppsdelar på avstånd från ljuddämparen och andra heta ytor.

Serva luftrenaren

Obs: Utför service på luftrenaren oftare (med några timmars mellanrum) vid extremt dammiga och sandiga arbetsförhållanden.

Ta bort insatsen

1. Parkera maskinen på ett plant underlag och koppla ur knivreglaget (PTO).
2. För rörelsereglagespakarna till det neutrala läsläget, dra åt parkeringsbromsen, stanna motorn, ta ur nyckeln och vänta tills alla rörliga delar har stannat innan du kliver ur förarsätet.
3. Gör rent omkring luftrenarkåpan så att inte smuts hamnar i motorn och orsakar skador. Lyft bort kåpan och ta bort slangklämmorna som fäster luftrenaren på motorn (Figur 42).
4. Lossa slangklämman och ta bort pappersinsatsen (Figur 42).

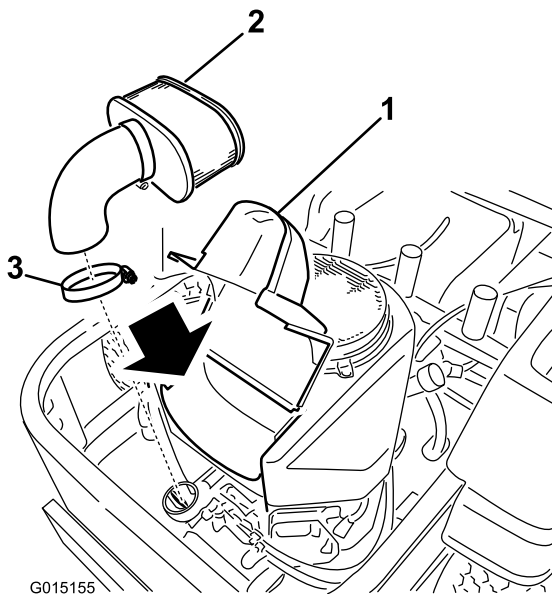

Figur 42

1. Kåpa
2. Pappersinsats
3. Slangklämma

Rengöra insatsen

Serviceintervall: Var 100:e timme—Utför service på pappersinsatsen (oftare vid dammiga och smutsiga förhållanden).

Var 200:e timme/Årligen (beroende på vilket som inträffar först)—Byt ut pappersinsatsen (oftare vid dammiga och smutsiga förhållanden).

1. Knacka insatsen lätt mot ett plant underlag så att damm och smuts lossnar.
2. Kontrollera att insatsen inte är sprucken, att gummitätningen inte har gått sönder samt att det inte finns någon oljebeläggning på insatsen.

Viktigt: Blås aldrig rent pappersinsatsen med tryckluft eller vätskor som lösningsmedel, bensin eller fotogen. Byt ut insatsen om den är skadad eller inte kan rengöras ordentligt.

Serva motoroljan

Oljetyp: Renad olja (API service SF, SG, SH, SJ eller SL)

Vevhusvolym: 1,8 l, [utan oljefilter: 2,1 l]

Viskositet: Se tabellen nedan.

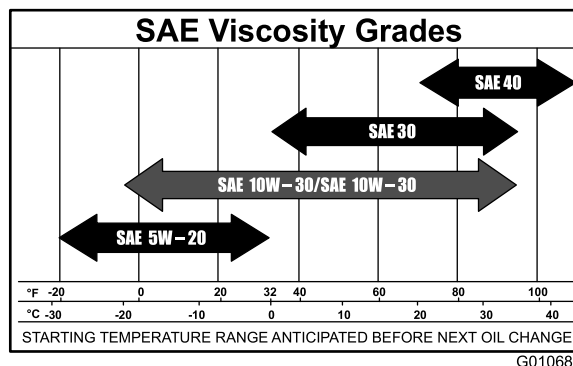

Figur 43

Obs: Genom att använda multigradeoljor (5W-20, 10W-30 och 10W-40) ökar oljeförbrukningen. Kontrollera oljenivån oftare om du använder dessa oljor.

Kontrollera oljenivån i motorn

Serviceintervall: Varje användning eller dagligen

Obs: Kontrollera oljenivån när motorn är kall.

⚠ VARNING

Vid kontakt med heta ytor kan personskador uppstå.

Håll händer, fötter, ansikte, kläder samt andra kroppsdelar på avstånd från ljuddämparen och andra heta ytor.

Viktigt: Fyll inte på för mycket olja i vevhuset eftersom detta kan skada motorn. Kör inte motorn om oljenivån ligger under lågnivåmärket eftersom detta kan skada motorn.

1. Parkera maskinen på plan mark, koppla ur knivreglaget, stäng av motorn, dra åt parkeringsbromsen och ta ur nyckeln.
2. Säkerställ att motorn är avstängd, har placerats på ett jämnt underlag och har svalnat så att oljan har hunnit rinna ned i sumpen.
3. Rengör området runt oljepåfyllningslocket/oljestickan innan du tar bort stickan så att smuts och gräsklipp inte hamnar i motorn.
4. Stanna motorn, ta ur nyckeln och vänta tills alla rörliga delar har stannat innan du kliver ur förarsätet (Figur 44).

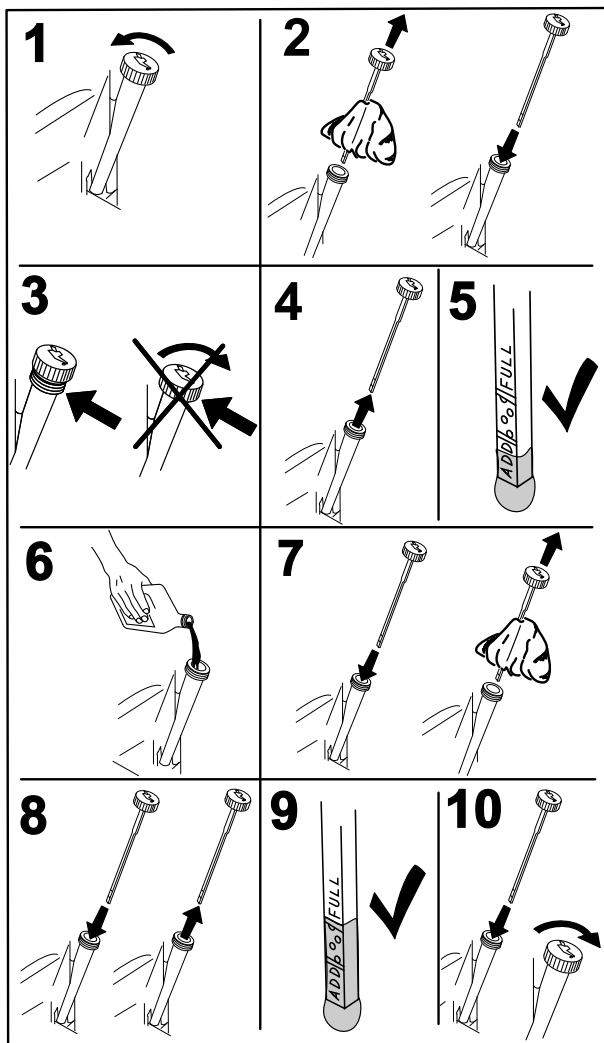

Figur 44

G008792

Byta ut motoroljan

Serviceintervall: Efter de första 8 timmarna—Byt ut motoroljan.

Var 100:e timme—Byt motoroljan (oftare vid dammiga och smutsiga förhållanden).

Obs: Kassera spilloljan på en återvinningsstation.

1. Parkera maskinen så att tömningssidan är något lägre än den motsatta sidan så att tanken töms helt.
2. Koppla ur kraftuttaget, för rörelseglagespakarna till det neutrala läsläget och dra åt parkeringsbromsen.
3. Stanna motorn, ta ur nyckeln och vänta tills alla rörliga delar har stannat innan du stiger ur förarsätet (Figur 45).

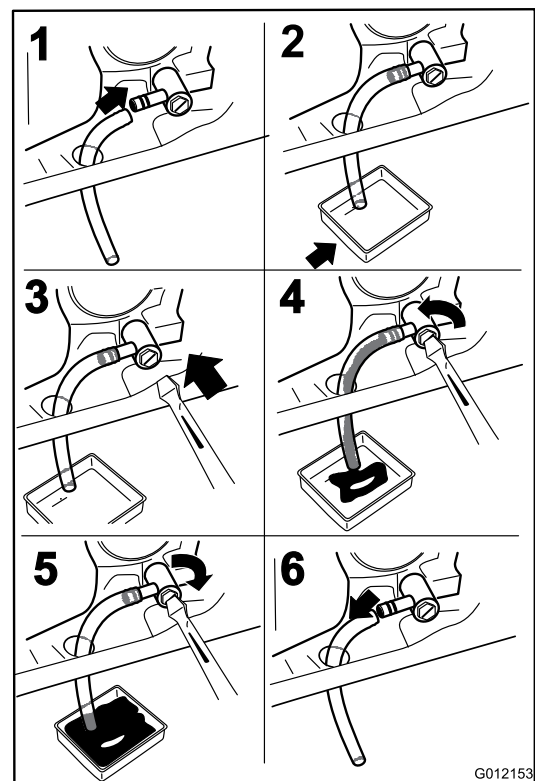

Figur 45

G012153

4. Häll långsamt ca 80 % av den angivna oljan i påfyllningsröret och tillsätt långsamt ytterligare olja tills den når markeringen **Full** (Figur 46).

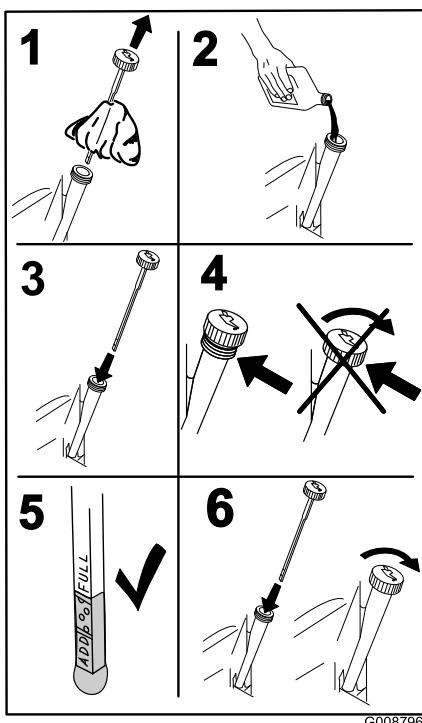

Figur 46

G008796

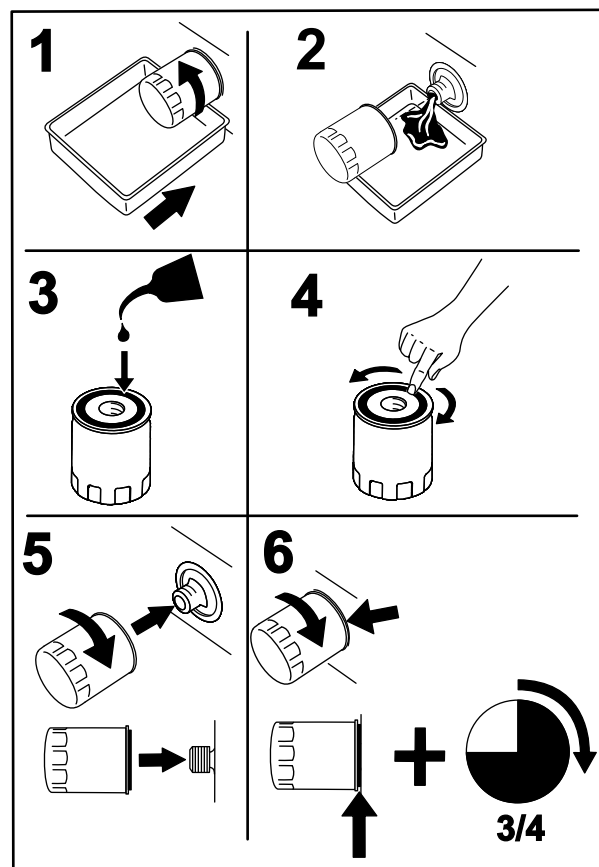

Figur 47

G008748

Byta ut motoroljefiltret

Serviceintervall: Var 200:e timme—Byt oljefiltret (oftare vid dammiga och smutsiga förhållanden).

Obs: Byt motoroljefiltret oftare när arbetsförhållandena är extremt dammiga eller sandiga.

1. Tappa ur oljan från motorn. Läs mer i avsnittet Byta ut motoroljan.
2. Byt ut motoroljefiltret (Figur 47).

Obs: Kontrollera att oljefilterpackningen ligger mot motorn och vrid sedan ytterligare 3/4 varv.

3. Fyll vevhuset med ny olja av rätt typ. Läs mer i avsnittet Byta ut oljan.

Serva tändstiftet

Serviceintervall: Var 100:e timme—Kontrollera tändstiftet (-stiften).

Kontrollera att avståndet mellan mitt- och sidoelektrodena är rätt innan tändstiftet monteras. Använd en tändstiftsnyckel vid demontering och montering och ett bladmått för kontroll och justering av mellanrummet. Montera vid behov nya tändstift.

Typ: NGK BPR4ES (eller motsvarande)

Luftspalt: 0,76 mm

Ta bort tändstiftet

1. Koppla ur kraftuttaget, för rörelsereglagespakarna till det neutrala låsläget och dra åt parkeringsbromsen.
2. Stanna motorn, ta ur nyckeln och vänta tills alla rörliga delar har stannat innan du kliver ur förarsätet.

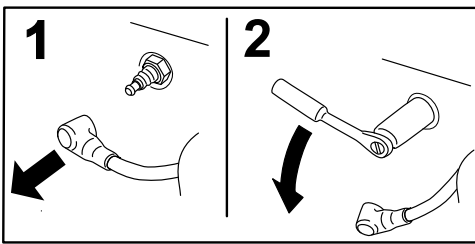

Figur 48

G008791

Obs: Eftersom nedsänkningen runt tändstiftet är så djup, går det vanligtvis lättast att blåsa rent hålrummet med tryckluft. Det går lättast att nå tändstiftet när fläkthuset tas bort för rengöring.

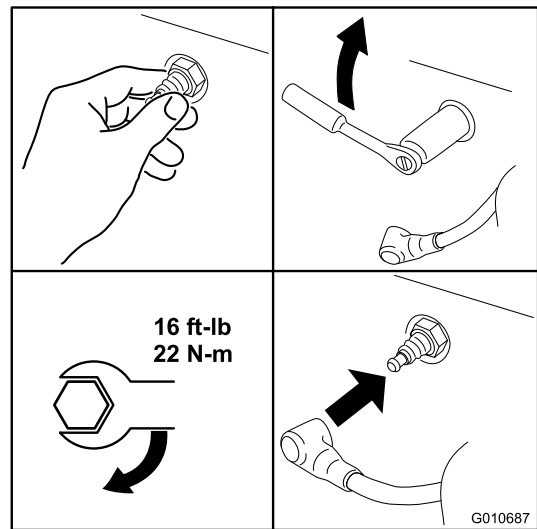

Figur 50

G010687

Kontrollera tändstiftet

Viktigt: Rengör aldrig tändstift. Byt alltid ut tändstiftet om det har en svart beläggning, slitna elektroder, en oljefilm eller sprickor.

Om isolatorn är ljus brun eller grå fungerar motorn korrekt. En svart beläggning på isolatorn betyder vanligen att luftrenaren är smutsig.

Ställ in avståndet till 0,76 mm.

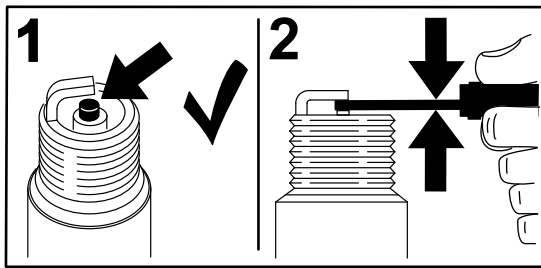

Figur 49

G008794

Montera tändstiftet

Dra åt tändstiftet (-stiften) till 22 Nm.

Rengöra kylsystemet

Ta bort gräs och skräp från luftintagsgallret före varje användningstillfälle.

1. Koppla ur knivreglaget, för rörelsereglagen till det neutrala läsläget och dra åt parkeringsbromsen.
2. Stanna motorn, ta ur nyckeln och vänta tills alla rörliga delar har stannat innan du kliver ur förarsätet.
3. Ta bort luftintagsgallret, luftrenarkåpan och fläkthuset.
4. Avlägsna skräp och gräs från delarna.
5. Montera luftintagsgallret, luftrenarkåpan och fläkthuset.

Underhålla bränslesystemet

Byta ut bränslefiltret

Serviceintervall: Var 100:e timme/Årligen (beroende på vilket som inträffar först) (oftare vid dammiga och smutsiga förhållanden).

1. Koppla ur knivreglagebrytaren (PTO), för rörelsereglagespakarna till det neutrala läsläget och dra åt parkeringsbromsen.
2. Stanna motorn, ta ur nyckeln och vänta tills alla rörliga delar har stannat innan du kliver ur förarsätet.
3. Låt maskinen svalna.
4. Höj upp sätet och leta rätt på bränslefiltren enligt Figur 51.

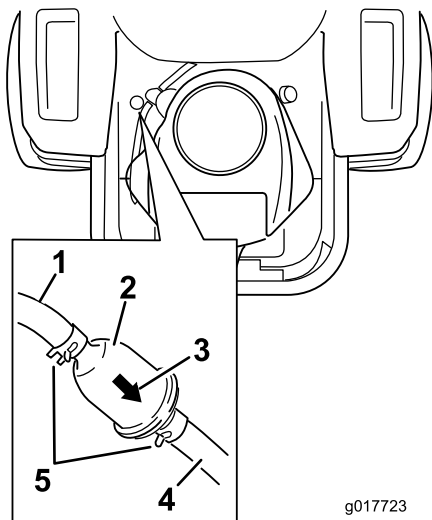

Figur 51

- | | |
|-----------------------------|-----------------------------|
| 1. Bränsleslang från tanken | 4. Bränsleslang till motorn |
| 2. Inbyggt bränslefilter | 5. Slangklämma |
| 3. Flödesriktningspil | |

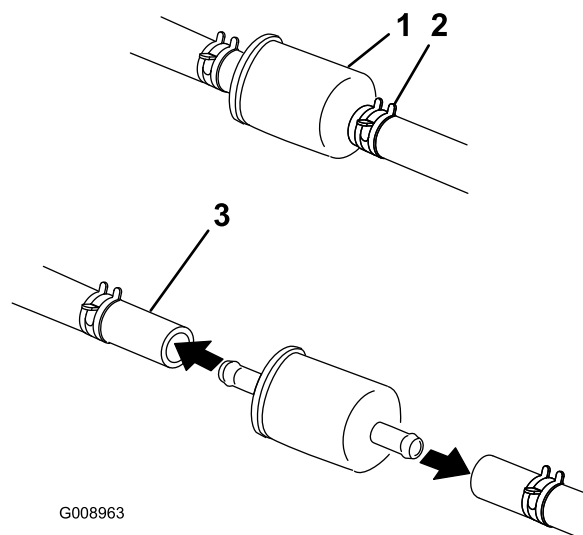

Figur 52

- | | |
|------------------|-----------------|
| 1. Bränslefilter | 3. Bränsleslang |
| 2. Slangklämma | |

6. Ta bort filtret från bränsleslangarna.
 7. Montera ett nytt filter med flödesriktningspilen riktad från bensintanken och pekandes mot motorn. Flytta slangklämmorna nära filtret (Figur 51) för att fästa det på plats.
-
5. Kläm ihop ändarna på slangklämmorna och skjut bort dem från filtret (Figur 52).

Underhålla elsystemet

Utföra service på batteriet

Serviceintervall: En gång per månad

VARNING

KALIFORNIEN Proposition 65 Varning

Batteripoler, kabelanslutningar och tillbehör till dessa innehåller bly och blykomponenter, kemikalier som staten Kalifornien anser orsaka cancer och fortplantningsskador. Tvätta händerna när du har hanterat batteriet.

⚠ FARA

Batterielektrolyt innehåller svavelsyra som är ett dödligt gift och som orsakar allvarliga brännskador.

Drick inte elektrolyten och undvik kontakt med hud, ögon eller kläder. Använd skyddsglasögon för att skydda ögonen och gummihandskar för att skydda händerna.

Demontering av batteri

⚠ VARNING

Batteriets kabelanslutningar eller metalldelar kan kortslutas mot maskinkomponenter i metall och orsaka gnistor. Gnistor kan få batterigaserna att explodera, vilket kan leda till personskador.

- Vid avlägsnande eller installation av batteriet får du inte låta batterianslutningarna komma i kontakt med några av maskinens metalldelar.
- Låt inte metallverktyg kortslutas mellan batterianslutningarna och maskinens metalldelar.

⚠ VARNING

Felaktig dragning av batterikablarna kan skada maskinen och kablarna samt orsaka gnistor. Gnistor kan få batterigaserna att explodera, vilket kan leda till personskador.

- Lossa alltid batteriets minuskabel (svart) innan pluskabeln (röd) lossas.
- Återanslut alltid batteriets pluskabel (röd) innan minuskabeln (svart) ansluts.

1. Koppla ur knivreglaget, för rörelsereglagespakarna till det neutrala läsläget och dra åt parkeringsbromsen.
2. Stanna motorn, ta ur nyckeln och vänta tills alla rörliga delar har stannat innan du kliver ur förarsätet.
3. Ta bort vingmuttern som håller fast batteriklämman (Figur 53).

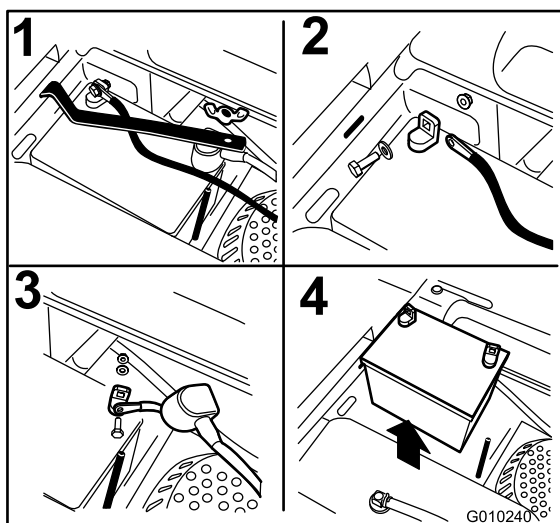

Figur 53

1. Ta bort vingmuttern och klämman
 2. Ta bort batteriets minuskabel före pluskabeln
 3. Ta bort batteriets pluskabel klämman
 4. Ta bort batteriet
-
4. Ta bort klämman (Figur 53).
 5. Lossa först batteriets minuskabel (svart) från batteriets minuspol (-) (svart) (Figur 53).
 6. Skjut av den röda anslutningsskon från batteriets pluspol (röd) och ta bort batteriets pluskabel (+) (röd) (Figur 53).
 7. Ta bort batteriet.

Montera batteriet

1. Sätt i batteriet i lådan med anslutningspolerna mot bränsletanken (Figur 53).
2. Montera först pluskabeln (röd) på batteriets pluspol (+).
3. Montera sedan minuskabeln på batteriets minuspol (-).
4. Fäst kablarna med två skruvar, två brickor och två låsmuttrar (Figur 53).
5. Trä på den röda anslutningsskon på batteriets pluspol (röd).
6. Montera klämman och fäst den med vingmuttern (Figur 53).

Ladda batteriet

⚠ VARNING

När batteriet laddas bildas explosiva gaser.

Rök aldrig nära batteriet och håll det borta från gnistor och lågor.

Viktigt: Håll alltid batteriet fulladdat. Detta är särskilt viktigt för att batteriet inte ska skadas när temperaturen är under 0 °C.

1. Ladda batteriet i 10 till 15 minuter med 25 till 30 ampere eller 30 minuter med 10 ampere.
2. När batteriet är fulladdat ska laddaren kopplas bort från eluttaget först, och sedan ska laddningskablarna lossas från batteripolerna (Figur 54).
3. Sätt i batteriet i maskinen och anslut batterikablarna. Se Montera batteriet.

Obs: Kör inte maskinen med bortkopplat batteri, eftersom detta kan orsaka elektriska skador.

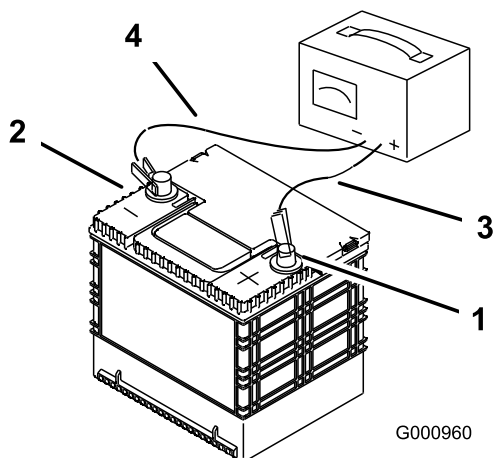

Figur 54

- | | |
|-----------------------|-----------------------------|
| 1. Positiv batteripol | 3. Röd (+) laddningskabel |
| 2. Negativ batteripol | 4. Svart (-) laddningskabel |

2. Om du behöver byta ut en säkring drar du ut den för att lossa den.
3. Montera en ny säkring med samma strömstyrka som den som togs bort (Figur 55).

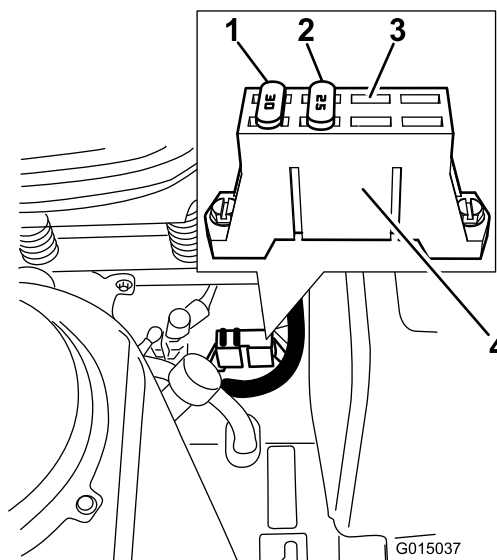

Figur 55

- | | |
|---------|------------------------------|
| 1. 30 A | 3. Ledig plats för tillbehör |
| 2. 25 A | 4. Säkringsblock |

Serva säkringarna

Elsystemet skyddas av säkringar. Det kräver inget underhåll, men om en säkring går bör du undersöka komponenten/kretsen för att se om det har uppstått ett funktionsfel eller en kortslutning.

Säkringar:

- Huvudsäkring, 30 A, knivtyp
 - Motor, 20 A, knivtyp
1. Säkringarna sitter på konsolen till höger om sätet (Figur 55).

Underhålla drivsystemet

Kontrollera däcktrycket

Serviceintervall: Var 25:e timme—Kontrollera däcktrycket.

Håll lufttrycket i fram- och bakdäcken enligt specifikationerna. Ojämnt lufttryck i däcken kan orsaka ojämn klippning. Kontrollera trycket vid ventilskافتet (Figur 56). Mät trycket när däcken är kalla för att få en så exakt avläsning som möjligt.

Se det maximitryck som föreslås av däcktillverkaren på sidan av svänghjulen.

Pumpa upp de bakre drivhjulen till 90 kPa.

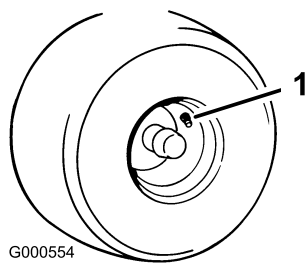

Figur 56

1. Ventilskافت

Underhålla hydraulsystemet

Oljetyp: 20W-50-motorolja.

Viktigt: Använd den specificerade oljan eller en likvärdig olja. Andra oljor kan orsaka skador på systemet.

Kontrollera hydrauloljenivån

Serviceintervall: Var 25:e timme

Kontrollera expansionstanken och fyll vid behov på med 20W-50-motorolja till linjen FULL COLD.

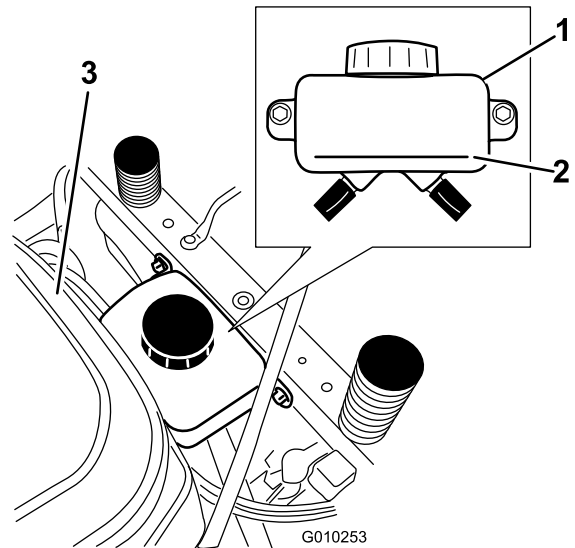

Figur 57

1. Expansionstank

3. Motor

2. Full Cold-linjen

Byta ut oljan och filtret i hydraulsystemet

Oljan och filtret byts ut samtidigt. Återanvänd **inte** olja. När det nya filtret har monterats och olja har fyllts på måste systemet luftas.

Luftningen upprepas tills oljenivån är i linje med linjen FULL COLD i tanken efter luftning. **Om du inte utför denna procedur kan det leda till skador på växellådedrivsystemet som inte kan åtgärdas.**

Ta bort hydraulsystemfiltren

1. Stäng av motorn, vänta tills alla rörliga delar har stannat och låt motorn svalna. Ta ur nyckeln och dra åt parkeringsbromsen.
2. Lokalisera filtret och skydden på bägge växellådedrivsystemen (Figur 58). Lossa de tre skruvar som fäster filterskyddet.

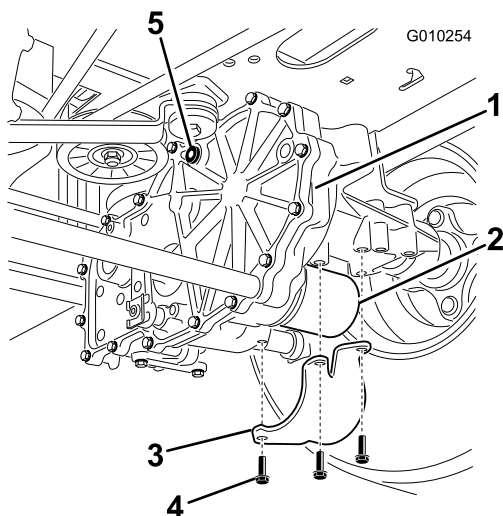

Figur 58

Höger sida visas

- | | |
|----------------------|------------------|
| 1. Växellådedrivning | 4. Skruvar |
| 2. Oljefilter | 5. Avluftarplugg |
| 3. Filterskydd | |

3. Gör nogga rent området kring filtren. Det är viktigt att ingen smuts eller några andra föroreningar kommer in i hydraulsystemet.
4. Sätt en behållare under filtret för att samla upp den olja som tappas ur när filtret och avluftarpluggen tas bort.
5. Lokalisera och ta bort avluftarpluggen på varje transmission.
6. Skruva loss filtret, ta bort det och tappa ut oljan ur drivsystemet.

Upprepa proceduren för bägge filtren.

Montera filtren i hydraulsystemet

Serviceintervall: Efter de första 50 timmarna

Var 400:e timme

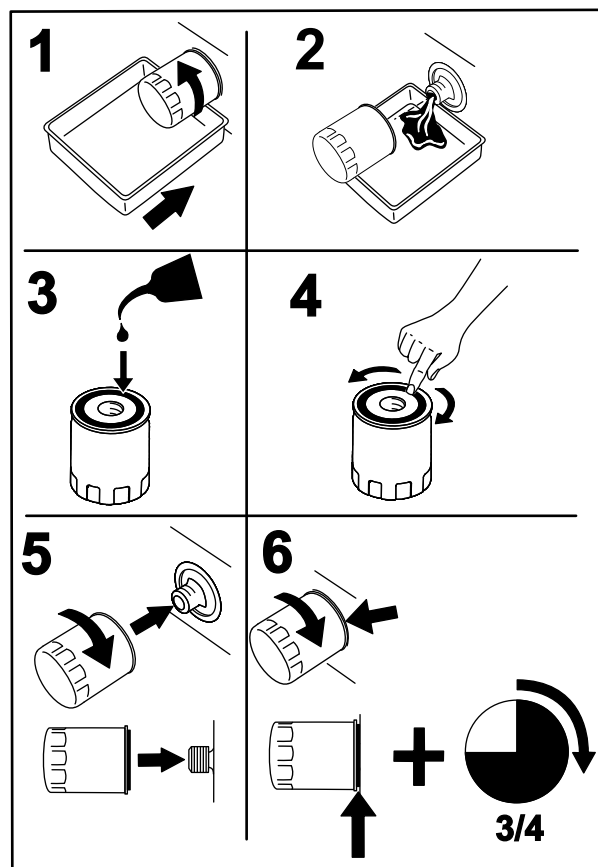

Figur 59

1. Stryk på ett tunt lager olja på ytan på alla filtergummitätningar.
2. Vrid filtret medsols tills gummitätningen går emot filteradaptorn och dra sedan åt filtret ytterligare tre fjärdedels till ett helt varv. Upprepa med det andra filtret.
3. Montera filterskydden över alla filter som du tog bort tidigare. Använd de tre skruvarna för att fästa filterskydden.
4. Kontrollera att avluftarpluggarna har tagits bort innan du tillsätter olja.
5. Håll sakta den angivna oljan i expansionstanken tills olja kommer ut ur **ett** av avluftarplugghålerna. Sluta hålla och montera den avluftarpluggen. Dra åt tändstiftet till 20,3 Nm.
6. Fortsätt att hålla olja genom expansionstanken tills olja kommer ut från det återstående avluftarplugghållet i den andra transmissionen. Sluta hålla och montera den avluftarpluggen. Dra åt tändstiftet till 20,3 Nm.
7. Fortsätt att fylla på olja i expansionstanken tills den når upp till linjen FULL COLD (full, kall) på expansionstanken. Fortsätt med avsnittet Lufta hydraulsystemet.

Viktigt: Om du inte utför proceduren som beskrivs i *Lufta hydraulsystemet* när du har bytt hydraulfilter och -olja kan det leda till skador på växellådedrivsystemet som inte kan åtgärdas.

Lufta hydraulsystemet

1. Höj upp maskinens bakdel och stötta med domkrafter (eller liknande stöd) så att maskinen är precis så högt över marken att drivhjulen kan snurra fritt.

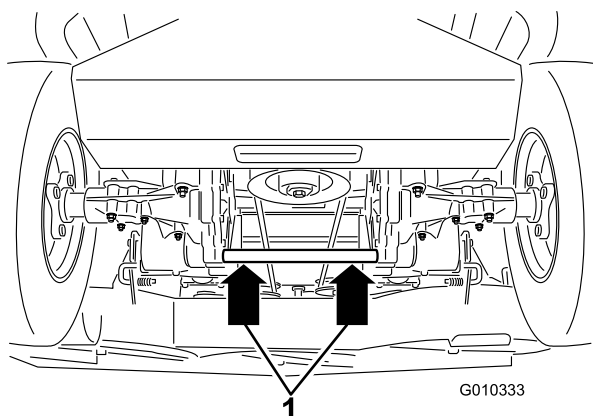

Figur 60

1. Domkraftpunkter
-
2. Sätt dig i förarsätet. Starta motorn och för gasreglaget framåt till halvgasläget. Frigör parkeringsbromsen.
 - A. För förbikopplingsspakarna till läget för att skjuta maskinen framåt. Se avsnittet Skjuta maskinen för hand i Användning. Ha överströmningsventilerna öppna, låt motorn gå och för saktare rörelse-reglagespakarna både framåt och bakåt (fem eller sex gånger).
 - B. För förbikopplingsspakarna till läget för körning av maskinen. Ha överströmningsventilen stängd, låt motorn gå och för saktare riktning-reglaget både framåt och bakåt (fem till sex gånger).
 - C. Stäng av motorn och kontrollera expansionstankens oljenivå. Fyll på angiven olja tills den når upp till linjen FULL COLD (full, kall) på expansionstanken.
 3. Upprepa steg 2 tills systemet har tömts helt på luft. När ljudet från växellådan är normalt och maskinen går jämnt framåt och bakåt med normal hastighet, kan växellådan anses ha tömts på luft.
 4. Kontrollera oljenivån i expansionstanken en sista gång. Fyll vid behov på angiven olja tills den når upp till linjen FULL COLD på expansionstanken.

Klippdäcksunderhåll

Serva knivarna

Håll knivarna vassa under klippningssäsongen eftersom vassa knivar klipper rent utan att slita och rycka av grässtråna. Om gräset slits och rycks av gulnar det i ändarna, vilket minskar tillväxten och ökar risken för sjukdomar.

Kontrollera knivarna varje dag för att se till att de inte är slöa, slitna eller skadade. Fila ned eventuella hack och slipa knivarna om så behövs. Om en kniv är skadad eller sliten ska den omedelbart bytas ut mot en Toro-originalkniv. För att kunna slipa och byta knivar bekvämt är det bra att ha extraknivar till hands.

⚠ VARNING

En sliten eller skadad kniv kan gå sönder och en bit av kniven kan slungas ut i det område där föraren eller någon annan person befinner sig, vilket kan leda till allvarliga personskador eller dödsfall.

- Kontrollera om kniven är sliten eller skadad med jämna mellanrum.
- Byt ut slitna och skadade knivar.

Gör följande innan du kontrollerar eller servar knivarna

Parkera maskinen på en jämn yta, koppla ur knivreglagebrytaren (kraftuttaget) och dra åt parkeringsbromsen. Vrid tändningsnyckeln till det avstängda läget. Ta ur nyckeln.

Kontrollera knivarna

Serviceintervall: Varje användning eller dagligen

1. Kontrollera eggarna (Figur 61). Om eggarna är slöa eller har hack ska knivarna tas bort och slipas. Se Slipa knivarna.
2. Kontrollera knivarna, speciellt den böjda delen (Figur 61). Montera omedelbart en ny kniv om du upptäcker skador, slitage eller spårbildning i detta område (Figur 61).

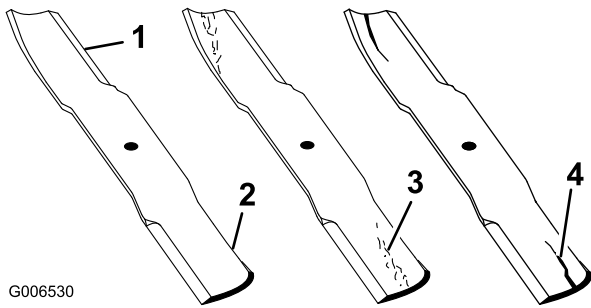

Figur 61

- | | |
|-------------|-------------------------|
| 1. Egg | 3. Slitage/spårbildning |
| 2. Böjd del | 4. Spricka |

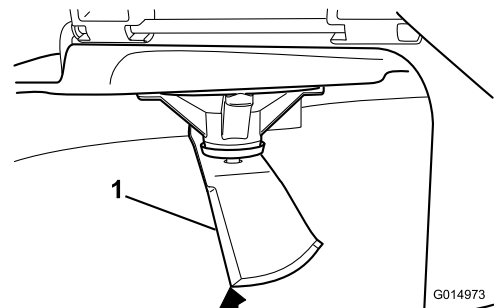

Figur 63

1. Kniv i mätposition
2. Plan yta
3. Uppmätt avstånd mellan kniv och yta (A)

Kontrollera om knivarna är böjda

Obs: Maskinen måste stå på en plan yta när följande procedur utförs.

1. Höj klippdäcket till det högsta klippläget (även kallat transportläget).
2. Bär tjocka vadderade handskar eller annat lämpligt handskydd och rotera långsamt kniven till ett läge som gör det möjligt att mäta avståndet mellan skärebben och den plana ytan som maskinen står på.

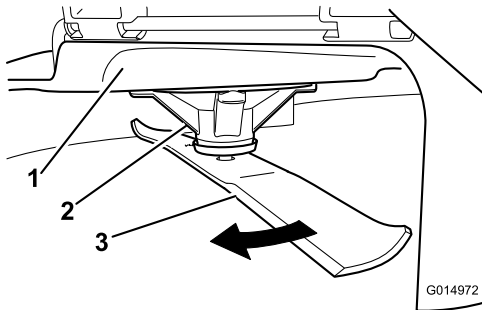

Figur 62

- | | |
|---------------|---------|
| 1. Däck | 3. Kniv |
| 2. Spindelhus | |

3. Mät från knivspetsen till den plana ytan här.

4. Roterar samma kniv 180 grader så att den motsatta skärebben nu är i samma läge.

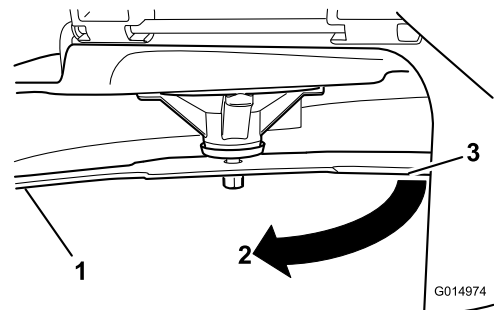

Figur 64

1. Kniv (den sida som mättes tidigare)
2. Mätläget som användes tidigare
3. Den motsatta sidan av kniven flyttas till mätläge

5. Mät från knivspetsen till den plana ytan här. Skillnaden bör inte vara mer större än 3 mm.

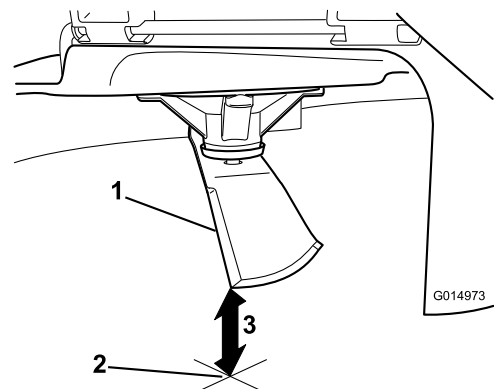

Figur 65

1. Motsatt knivsegg, i mätläge
2. Plan yta
3. Det andra uppmätta avståndet mellan kniv och yta (B)

⚠ VARNING

En kniv som är böjd eller skadad kan brytas av och orsaka allvarlig personskador eller dödsfall.

- Byt alltid ut en böjd eller skadad kniv mot en ny kniv.
 - Fila aldrig på en knivs egg eller yta, och skapa aldrig vassa spår på dem.
- A. Om skillnaden mellan A och B är större än 3 mm ska kniven bytas ut mot en ny. Se Demontera knivarna och Montera knivarna.
- Obs:** Om en böjd kniv byts ut mot en ny och skillnaden fortfarande är större än 3 mm kan knivspindeln vara böjd. Kontakta en auktoriserad Toro-återförsäljare för service.
- B. Om skillnaden ligger inom de godkända värdena går du vidare till nästa kniv.

Upprepa proceduren på samtliga knivar.

Demontera knivarna

Om du kör på ett hårt föremål eller om knivarna är i obalans eller böjda, måste knivarna bytas ut. Använd alltid Toros originalknivar för att garanterat få bästa möjliga prestanda och även fortsättningsvis hålla maskinen säker. Om du använder ersättningsknivar från andra tillverkare kan det resultera i att maskinen inte uppfyller gällande säkerhetsstandarder.

Håll knivänden med en trasa eller en tjockt vadderad handske. Avlägsna knivskruven, den böjda brickan och kniven från spindelaxeln (Figur 66).

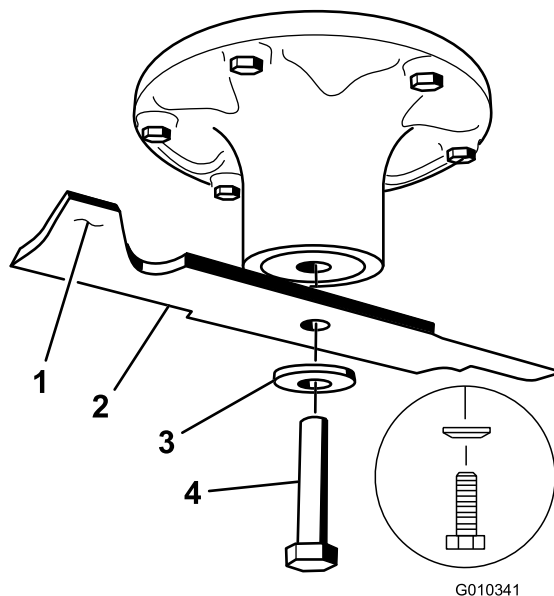

Figur 66

- | | |
|---------------------|----------------|
| 1. Knivens segeldel | 3. Böjd bricka |
| 2. Kniv | 4. Knivskruv |

Slipa knivarna

⚠ VARNING

När knivarna slipas kan knivbitar slungas iväg och orsaka allvarliga personskador.

Bär ordentliga ögonskydd när du slisar knivar.

1. Slipa eggarna i båda ändar av kniven med en fil (Figur 67). Behåll ursprungsvinkeln. Kniven behåller balanseringen om samma mängd material avlägsnas från båda eggarna.

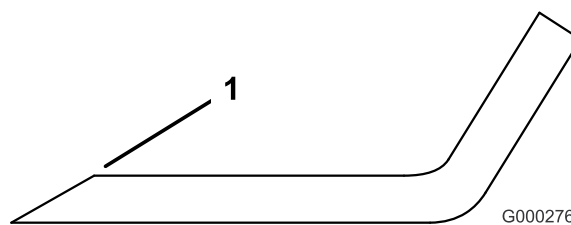

Figur 67

1. Slipa med ursprunglig vinkel
-
2. Kontrollera knivens balans med en knivbalanserare (Figur 68). Om kniven stannar kvar i ett horisontellt läge är den i balans och kan användas. Om kniven inte är balanserad kan du fila bort lite metall från knivens segeldel (Figur 66). Upprepa proceduren tills kniven är balanserad.

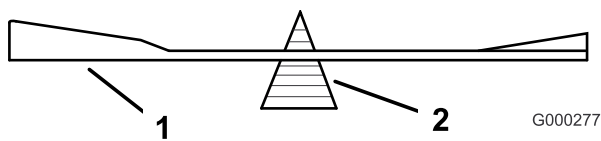

Figur 68

1. Kniv 2. Balanserare

Montera knivarna

1. Montera kniven på spindelaxeln (Figur 66).

Viktigt: Knivens böjda del måste alltid peka uppåt, mot gräsklipparens insida, för att klippningen ska bli rätt.

2. Montera fjäderbrickan och knivskruven. Fjäderskivans kon måste monteras mot skruvens huvud (Figur 66). Dra åt knivskruven till ett moment på 135–150 Nm.

Balansera klippdäcket

Kontrollera att klippdäcket är plant varje gång du monterar klipparen eller om du upptäcker att din gräsmatta blir ojämnt klippt.

Före balanseringen ska du kontrollera att klippdäcket inte har några böjda knivar. Alla böjda knivar måste tas bort och bytas ut. Se Kontrollera om knivarna är böjda innan du fortsätter.

Klippdäcket måste först balanseras i sidled. Därefter kan lutningen framåt-bakåt justeras.

Krav:

- Maskinen måste stå på en plan yta.
- Alla fyra däckena måste ha rätt tryck. Se Kontrollera däcktrycket i avsnittet om underhåll av drivsystemet.

Kontrollera klipparens balans i sidled

Klipparknivarna måste ligga vågrätt i sidled. Kontrollera lutningen varje gång du monterar klippaggregatet eller om du upptäcker att din gräsmatta blir ojämnt klippt.

1. Parkera maskinen på ett plant underlag och koppla ur knivreglaget.
2. Flytta rörelsereglagespakarna utåt till det neutrala låsläget, stäng av motorn, ta ur nyckeln, dra åt parkeringsbromsen och vänta tills alla rörliga delar har stannat innan du lämnar förarplatsen.
3. Vrid försiktigt på knivarna så att de pekar åt samma håll.
4. Mät mellan de yttre knivseggarna och den plana ytan (Figur 69). Om inte båda mätningarna är

inom 5 mm krävs en justering. Fortsätt med balanseringsproceduren.

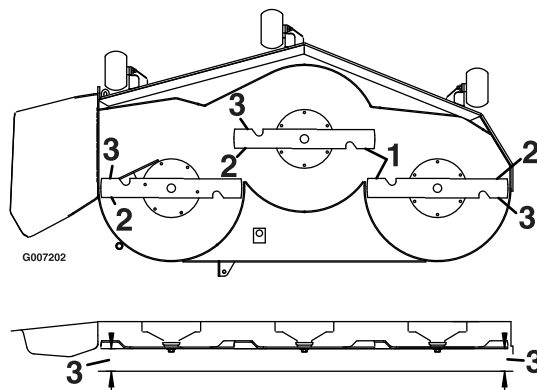

Figur 69

1. Knivarna är parallella
2. Yttre knivseggar
3. Mät från knivspetsen till den plana ytan här.

Kontrollera den främre-bakre knivlutningen

Kontrollera knivens främre-bakre lutning varje gång du monterar klippaggregatet. Om den främre delen på klipparen är mer än 7,9 mm lägre än klipparens bakre del, justerar du knivens lutning på följande sätt:

1. Parkera maskinen på ett plant underlag och koppla ur knivreglaget.
2. För rörelsereglagespakarna utåt till neutralläget, dra åt parkeringsbromsen, stäng av motorn, ta ur nyckeln och vänta tills alla rörliga delar har stannat innan du kliver ur förarsätet.
3. Roterar knivarna försiktigt så att de är riktade framåt-bakåt (Figur 70).
4. Mät från den främre knivens spets till den platta ytan, och från den bakre knivens spets till den platta ytan (Figur 70). Fortsätt med att balansera klippdäcket om den främre knivens spets inte är 1,6–7,9 mm lägre än den bakre knivens spets.

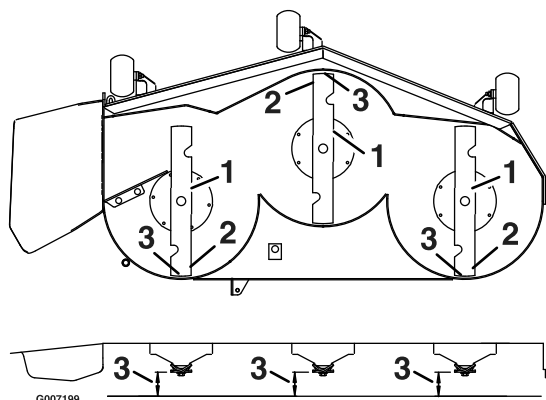

Figur 70

- | | |
|------------------------|--|
| 1. Knivar framåt-bakåt | 3. Mät från knivspetsen till den plana ytan här. |
| 2. Yttre knivseggar | |

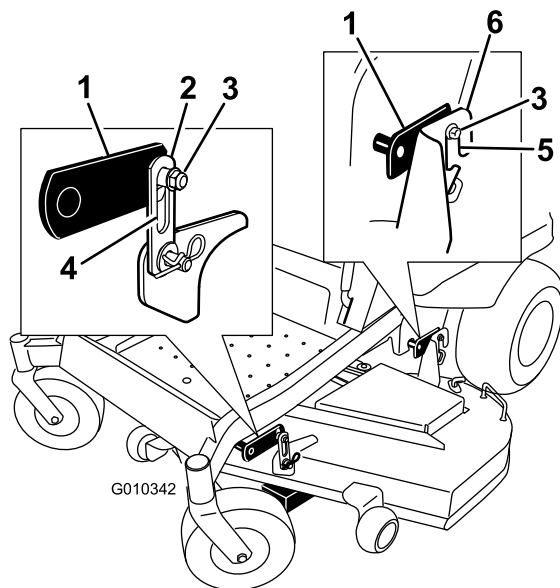

Figur 72

- | | |
|------------------------------------|--------------------------------|
| 1. Däcklyftarm | 4. Hål i däckhållare |
| 2. Däckhållare | 5. Hål i bakre däckhållarfäste |
| 3. Låsmutter för lutningsjustering | 6. Bakre däckhållarfäste |

Balansera klippdäcket

1. Ställ in antiskalvalsarna i de översta hålen eller ta bort dem helt när du utför den här proceduren.
2. Ställ in klipphöjdsreglaget på läget 76 mm.
3. Lägg två 6,66 cm tjocka klossar under var sida av däckets framkant, men inte under antiskalvalsens fästen. Lägg två 7,30 cm tjocka klossar under klippdäckskjolens bakkant: en på var sida av klippdäcket.

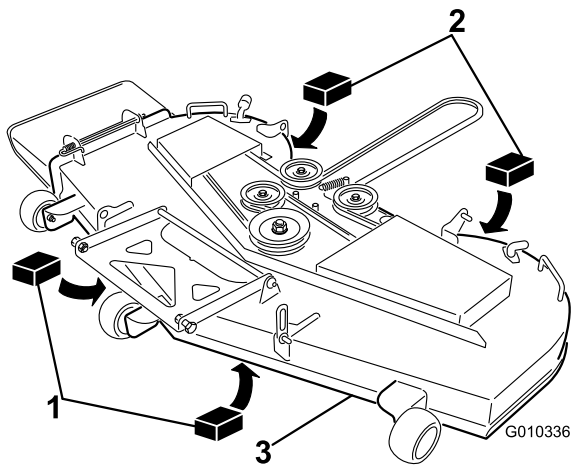

Figur 71

- | | |
|----------------------------|-------------|
| 1. Träkloss, 6,66 cm tjock | 3. Framkant |
| 2. Träkloss, 7,30 cm tjock | |

4. Lossa låsmuttrarna för lutningsjustering (nummer 3) i alla fyra hörnen så att däckets vilar säkert mot samtliga fyra block. Kontrollera att däckhållarna är helt nere (i skårens överkant) och fotreglaget för att lyfta däckets har skjutits tillbaka mot stoppet. Dra sedan åt de fyra låsmuttrarna för lutningsjustering (Figur 72).

5. Kontrollera på nytt att blocken passar bra under däckets kjol. Kontrollera att samtliga fästsruvar är åtdragna.
6. Verifiera att däckets är i våg genom att kontrollera däckets lutning i sidled och knivarnas främre-bakre lutning. Upprepa vid behov proceduren för att balansera däckets.

Kontrollera remmarna

Serviceintervall: Var 50:e timme

Kontrollera om det förekommer tjut när remmen roterar, slirande knivar vid gräsklippning, fransiga remkanter, brännmärken och sprickor eftersom det är tecken på en sliten klipparrem. Byt ut klipparremmen om något av dessa tillstånd uppkommer.

Byta ut klipparremmen

Tjut när remmen roterar, slirande knivar vid gräsklippning, fransiga remkanter, brännmärken och sprickor är tecken på en sliten klipparrem. Byt ut klipparremmen om något av dessa tillstånd uppkommer.

1. Koppla ur knivreglagebrytaren (kraftuttaget), för rörelsereglegespakarna till det neutrala läsläget och dra åt parkeringsbromsen.
2. Stanna motorn, ta ur nyckeln och vänta tills alla rörliga delar har stannat innan du kliver ur förarsätet.

- Sänk ned klipparen till en klipp höjd på 76 mm.
- Lossa de två skruvarna för varje remkåpa, **men ta inte bort dem**. Skjut av kåpan tills den går fri från skruvarna och lyft den uppåt och utåt för att ta bort den.
- Ta bort fotplattan för att komma åt mellanremskivan. Se avsnittet Ta bort fotplattan i Förberedelser för underhåll.
- Använd ett fjäderborttagningsverktyg (Toro artikelnr 92-5771) och ta bort mellanremskivfjädern från däcktapparna för att lätta på mellanremskivans spänning (Figur 73).

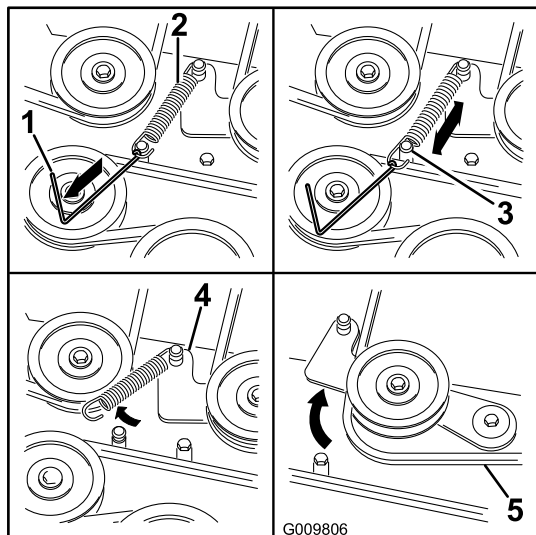

Figur 73

- | | |
|---|----------------|
| 1. Fjäderborttagningsverktyg (Toro artikelnr 92-5771) | 4. Remskivearm |
| 2. Mellanremskivfjäder | 5. Klipparrem |
| 3. Däcktapp | |

- Sänk klipparen till lägsta klipp höjd. Sätt klipp höjdsprinten i låsläget för den lägsta klipp höjden.
- Ta bort remmen från klipparremskivorna.
- Montera en ny rem runt klipparremskivorna och kopplingskivan under motorn (Figur 73).

⚠ VARNING

Fjädern är spänd när den är monterad och kan orsaka personskador.

Var försiktig när du tar loss remmen.

- Använd ett fjäderborttagningsverktyg (Toro artikelnr 92-5771) och montera mellanremskivfjädern på däcktappen för att öka mellanremskivans och klipparremmens spänning (Figur 73).

- Säkerställ att remmen sitter ordentligt kring alla remskivorna.
- Montera remkåporna genom att fästa kåpornas hakar i motsvarande skårar på däckfästet och kontrollera att de sitter säkert. Vrid kåpan mot däckets och skjut skårorna under de skruvar som lossats tills de sitter fast. Dra åt skruvarna för att fästa kåpan på däckets.

Demontera klipparen

Parkera maskinen på ett plant underlag och koppla ur knivreglaget. För rörelse-reglagespakarna utåt till neutralläget, dra åt parkeringsbromsen, stäng av motorn, ta ur nyckeln och vänta tills alla rörliga delar har stannat innan du kliver ur förarsätet.

Sänk ned klipparen till en klipp höjd på 76 mm. Ta bort klipparremmen från motorremskivan. Läs mer i avsnittet Byta ut klipparremmen. Sänk klipparen till lägsta klipp höjd.

- För ut de fjäderbelastade J-formade ändarna ur hålen i de bakre hållarfästena på bägge sidor av däckets (Figur 74).

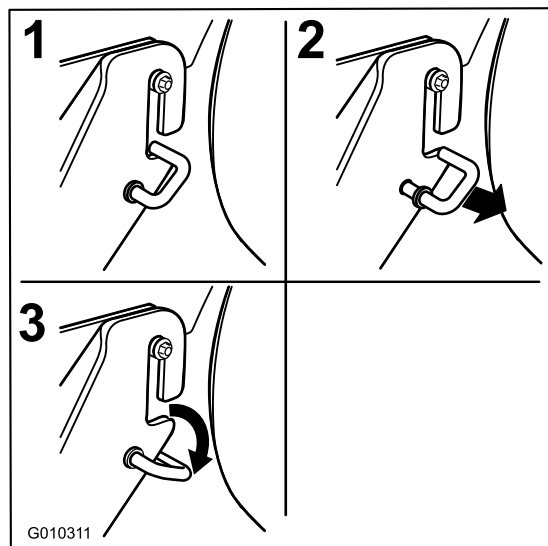

Figur 74

- Ta bort beslagen från de främre däckhållarna på bägge sidor av däckets (Figur 75).
- Lyft försiktigt av däckets från de bakre hållarskruvarna och sänk klippardäckets främre del mot marken (Figur 75).

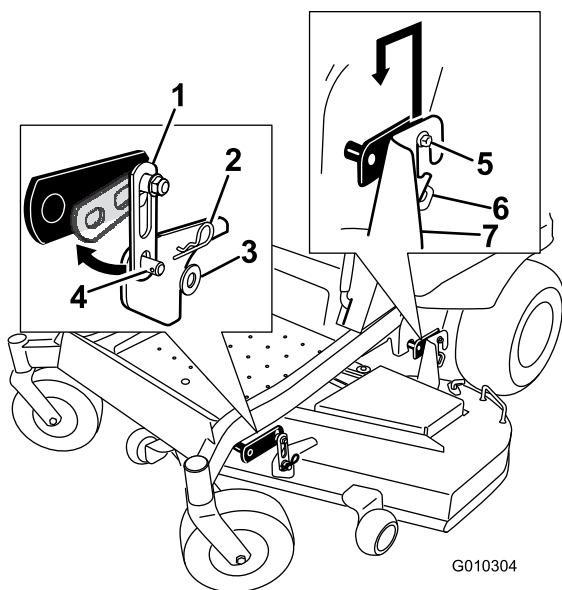

Figur 75

- | | |
|-------------------------|--------------------------|
| 1. Däckhållare | 5. Bakre hållarskruvar |
| 2. Hårnålssprint | 6. J-ände |
| 3. Bricka | 7. Bakre däckhållarfäste |
| 4. Svetsad tapp på däck | |

- Höj klipphöjden till transportläget.
- Dra ut klipparen från maskinens undersida.

Obs: Spara alla delar för framtida montering.

Montera klipparen

- Parkera maskinen på ett plant underlag och koppla ur knivreglaget.
- För rörelsereglagespakarna utåt till det neutrala låsläget, dra åt parkeringsbromsen, stanna motorn, ta ur nyckeln och vänta tills alla rörliga delar har stannat innan du kliver ur förarsätet.
- Skjut in klipparen under maskinen.
- Sänk ner klipphöjdsreglaget till den lägsta klipphöjden. Sätt klipphöjdsprinten i låsläget för den lägsta klipphöjden.
- Lyft upp klippardäckets bakre del och för hållarfästena över de bakre hållarskruvarna (Figur 75).
- Fäst klippardäckets främre stöd vid de främre däckhållarna och fäst med en bricka och en hårnålssprint (Figur 75).
- Montera klipparremmen på motorremskivan. Se Byta klipparremmen.

Byta ut gräsriktaren

Serviceintervall: Varje användning eller dagligen—Kontrollera att gräsriktaren inte är skadad

⚠ VARNING

Om utkastaröppningen inte är täckt kan gräsklipparen slunga ut föremål i förarens eller kringståendes riktning och därmed orsaka allvarliga skador. Det skulle också kunna medföra kontakt med knivarna.

Kör aldrig gräsklipparen utan en mullplåt, en gräsriktare eller ett gräsuppsamlingsystem.

Kontrollera att gräsriktaren inte är skadad före varje användning. Byt ut skadade delar före användning.

- Lossa fjädern från spåret i riktarfästet och skjut ut stängan ur de svetsade däckfästena, fjädern och utkastarriktaren (Figur 76). Demontera den skadade eller slitna gräsriktaren.

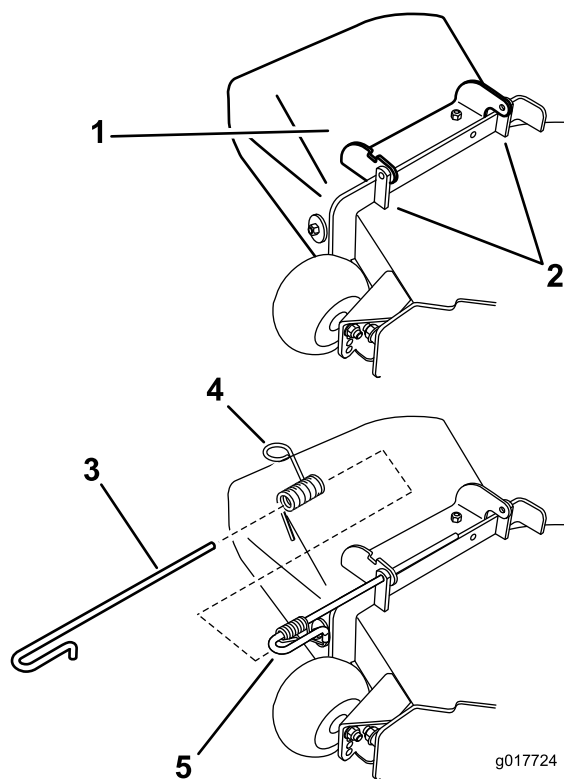

Figur 76

- | | |
|----------------|------------------------------------|
| 1. Gräsriktare | 4. Fjäder |
| 2. Däckfästen | 5. Fjäder som monterats på stängan |
| 3. Stång | |

- Placera den nya utkastargräsriktaren med fästena ändrar mellan de svetsade fästena på däck enligt Figur 76.

3. Montera fjädern på stångens raka ände. Sätt fjädern på stången enligt bilden så att den kortare fjäderändan kommer fram under stången innan böjen och över stången efter böjen.
4. Lyft upp fjäderns ögleände och placera den i utkastarfästets spår (Figur 77).

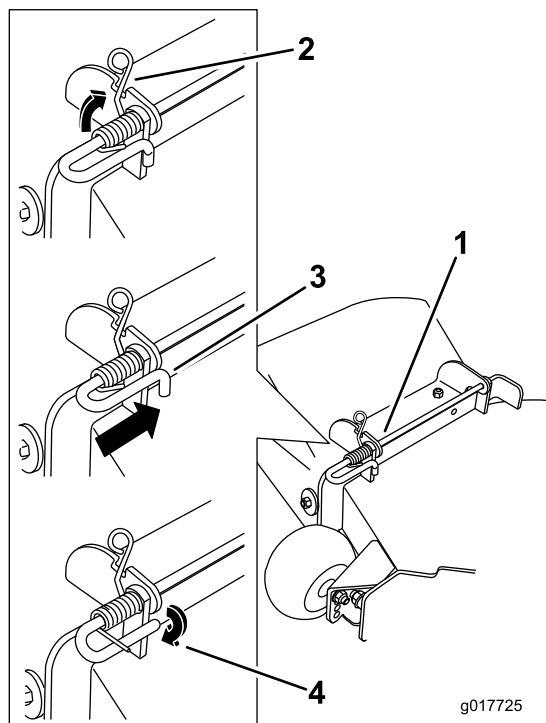

Figur 77

- | | |
|---|--|
| 1. Stången och fjädern delvis monterade | 3. Stångens korta ände har förts bakom klipparfästet |
| 2. Fjäderns ögleände har placerats i utkastarfästets spår | 4. Den korta änden hålls fast av klipparfästet |

5. Fäst stången och fjädern genom att vrida dem så att stångens korta ände kan placeras bakom det främre fästet som svetsats fast på däck (Figur 77).

Viktigt: Gräsriktaren måste vara fjäderupphängd i nedåtriktat läge. Lyft upp riktaren för att kontrollera att den snäpper ner helt i sitt läge.

Rengöring

Tvätta klipparens undersida

Serviceintervall: Varje användning eller dagligen—Rengör klipparhuset.

Tvätta klipparens undersida efter varje användning för att förhindra att gräs samlas på undersidan, då förbättras uppsamlingen och spridningen av gräsklipppet.

1. Parkera maskinen på ett plant underlag och koppla ur knivreglaget.
2. För rörelsereglagespakarna utåt till det neutrala läsläget, stanna motorn, ta ur nyckeln och vänta tills alla rörliga delar har stannat innan du kliver ur förarsätet.
3. Anslut slangkopplingen till klipparens tvättkoppling och vrid på vattnet ordentligt (Figur 78).

Obs: Smörj in tvättkopplingens o-ring med vaselin för att kopplingen ska glida på lättare och skydda o-ringen.

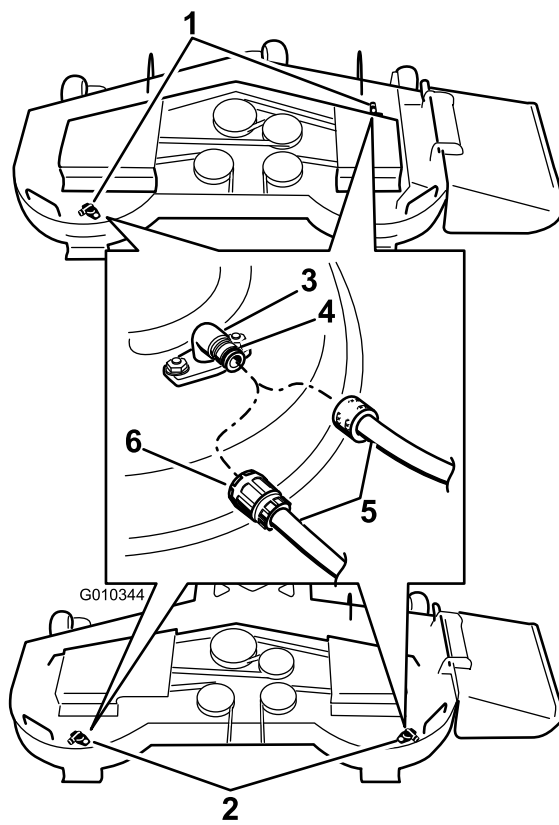

Figur 78

- | | |
|--|-------------|
| 1. Tvättkoppling, placering på 137 cm breda däck | 4. O-ring |
| 2. Tvättkoppling, placering på 122 cm breda däck | 5. Slang |
| 3. Tvättkoppling | 6. Koppling |

4. Sänk klipparen till lägsta klipphöjd.

5. Sitt på sätet och starta motorn. Koppla in knivreglaget och låt klipparen gå i en till tre minuter.
6. Koppla ur knivreglaget, stanna motorn och ta ur tändningsnyckeln. Vänta tills alla rörliga delar har stannat.
7. Stäng av vattnet och avlägsna kopplingen från tvättkopplingen.

Obs: Lägg klipparen i blöt i 30 minuter om den inte är ren efter en tvätt. Upprepa därefter proceduren.

8. Kör klipparen igen i en till tre minuter för att avlägsna överflödigt vatten.

⚠ VARNING

Om tvättkopplingen är trasig eller saknas kan du och andra träffas av utslungade föremål eller komma i kontakt med kniven. Kontakt med kniven eller kringflygande föremål kan orsaka skada eller dödsfall.

- Ersätt omedelbart tvättkopplingen om den är trasig eller saknas innan klipparen körs igen.
- Stoppa aldrig in händerna eller fötterna under klipparen eller genom hål i kåpan.

Avfallshantering

Motorolja, batterier, hydraulolja och kylarvätska förorenar miljön. Kassera dessa produkter i enlighet med gällande statliga och lokala föreskrifter.

Förvaring

Rengöring och förvaring

1. Koppla ur knivreglaget (PTO), dra åt parkeringsbromsen och vrid tändningsnyckeln till det avstängda läget. Ta ur nyckeln.
2. Avlägsna gräsklipp, smuts och smörja från maskinens utvändiga delar. Var särskilt noga med motorn och hydraulsystemet. Rensa bort smuts och skräp från utsidan av motorns kylflänsar och fläkthus.

Viktigt: Tvätta maskinen med ett mildt rengöringsmedel och vatten. Högtryckstvätta inte maskinen. Undvik att använda alltför mycket vatten, särskilt nära kontrollpanelen, motorn, hydraulpumparna och motorerna.

3. Kontrollera bromsen. Se Serva bromsen i avsnittet Underhåll.
4. Serva lufttrenaren. Se Serva lufttrenaren i avsnittet Underhåll.
5. Smörj maskinen. Se Smörjning i avsnittet Underhåll.
6. Byt vevhusolja. Se Serva motoroljan i avsnittet Underhåll.
7. Kontrollera lufttrycket i däcken. Se Kontrollera däcktrycket i avsnittet Underhåll.
8. Byt ut hydraulfiltret. Se Serva hydraulsystemet i avsnittet Underhåll.
9. Ladda batteriet. Se Serva batteriet i avsnittet Underhåll.
10. Skrapa bort eventuella ansamlingar av gräs och smuts från klipparens undersida, och tvätta sedan klipparen med en trädgårdsslang.

Obs: Kör maskinen med knivreglagebrytaren (kraftuttaget) inkopplad och motorn på hög tomgång under 2 till 5 minuter efter tvätt.

11. Kontrollera knivarnas skick. Se Serva knivarna i avsnittet Underhåll.
12. Förbered maskinen för förvaring om den ska stå oanvänd i över 30 dagar. Förbered maskinen för förvaring på följande sätt:
 - A. Fyll på en oljebaserad bränslestabiliserare/konditionerare i bränslet i tanken. Följ blandningsanvisningarna från tillverkaren. Använd inte en alkoholbaserad stabiliserare (etanol eller metanol).

Obs: En stabiliserare/konditionerare fungerar effektivast när den blandas med färskt bränsle och alltid används.

- B. Kör motorn så att det stabiliserade bränslet fördelas i bränslesystemet (5 minuter).
- C. Stanna motorn, låt den svalna och töm bränsletanken.
- D. Starta motorn igen och kör den tills den stannar.
- E. Kassera bränslet på lämpligt sätt. Återvinn enligt lokala föreskrifter.

Viktigt: Förvara inte stabiliserat/konditionerat bränsle i mer än 90 dagar.

- 13. Kontrollera och dra åt alla bultar, muttrar och skruvar. Reparera eller byt ut skadade delar.
- 14. Måla i lackskador och bara metallytor. Färg finns att köpa hos din närmaste auktoriserade återförsäljare.
- 15. Förvara maskinen i ett rent och torrt garage eller lagerutrymme. Ta ut nyckeln ur tändningslåset och förvara den utom räckhåll för barn eller andra obehöriga användare. Täck över maskinen för att skydda den och hålla den ren.

Felsökning

Problem	Möjliga orsaker	Åtgärd
Startmotorn går inte runt.	<ol style="list-style-type: none"> 1. Knivreglagebrytaren (kraftuttaget) är inkopplad. 2. Parkeringsbromsen är inte åtdragen. 3. Drivningsspakarna är inte i det neutrala läsläget. 4. Föraren sitter inte i sätet. 5. Batteriet är urladdat. 6. Elanslutningarna är korroderade eller har lossnat. 7. Säkringen har gått. 8. Relä eller brytare är trasiga. 	<ol style="list-style-type: none"> 1. För knivreglagebrytaren (kraftuttaget) till det urkopplade läget. 2. Dra åt parkeringsbromsen. 3. Se till att drivningsspakarna är i det neutrala läsläget. 4. Sitt på sätet. 5. Ladda batteriet. 6. Kontrollera att elanslutningarna har god kontakt. 7. Byt ut säkringen. 8. Kontakta en auktoriserad återförsäljare.
Motorn startar inte, är svårstartad eller vill inte gå	<ol style="list-style-type: none"> 1. Bränsletanken är tom. 2. Bränslekranen är stängd. 3. Oljenivån i vevhuset är låg. 4. Gasreglaget och choken är inte i rätt läge. 5. Det finns smuts i bränslefiltret. 6. Det finns smuts, vatten eller gammalt bränsle i bränslesystemet. 7. Luftrenaren är smutsig. 8. Sätetsbrytaren fungerar inte som den ska. 9. Elanslutningarna är korroderade, lösa eller felaktiga. 10. Relä eller brytare är trasiga. 11. Defekt tändstift. 12. Tändkabeln till tändstiftet är inte ansluten. 	<ol style="list-style-type: none"> 1. Fyll bränsletanken. 2. Öppna bränslekranen. 3. Fyll på olja i vevhuset. 4. Se till att gasreglaget är mitt emellan det långsamma och det snabba läget, och att choken är på om motorn är kall och av om motorn är varm. 5. Byt ut bränslefiltret. 6. Kontakta en auktoriserad återförsäljare. 7. Rengör eller byt ut luftrenarinsatsen. 8. Kontrollera sätetsbrytarindikatorn. Byt ut sätet om nödvändigt. 9. Kontrollera att elanslutningarna har god kontakt. Rengör kabelanslutningarna noggrant med rengöringsmedel för elkontakter, smörj med icke-ledande fett och anslut igen. 10. Kontakta en auktoriserad återförsäljare. 11. Rengör, justera eller ersätt tändstiftet. 12. Kontrollera tändkabelns anslutning till tändstiftet.
Motorn tappar kraft.	<ol style="list-style-type: none"> 1. Belastningen på motorn är för hög. 2. Luftrenaren är smutsig. 3. Oljenivån i vevhuset är låg. 4. Kylflänsarna och luftkanalerna över motorn är igensatta. 5. Luftningshålet i tanklocket är igensatt. 6. Det finns smuts i bränslefiltret. 7. Det finns smuts, vatten eller gammalt bränsle i bränslesystemet. 	<ol style="list-style-type: none"> 1. Sänk hastigheten. 2. Rengör luftrenarinsatsen. 3. Fyll på olja i vevhuset. 4. Ta bort hindret från kylflänsarna och luftkanalerna. 5. Rengör eller byt ut tanklocket. 6. Byt ut bränslefiltret. 7. Kontakta en auktoriserad återförsäljare.
Motorn överhettas.	<ol style="list-style-type: none"> 1. Belastningen på motorn är för hög. 2. Oljenivån i vevhuset är låg. 3. Kylflänsarna och luftkanalerna över motorn är igensatta. 	<ol style="list-style-type: none"> 1. Sänk hastigheten. 2. Fyll på olja i vevhuset. 3. Ta bort hindret från kylflänsarna och luftkanalerna.
Klipparen drar åt vänster eller höger (med reglagen riktade framåt).	<ol style="list-style-type: none"> 1. Spårningen måste justeras. 2. Drivhjulen har fel däcktryck. 	<ol style="list-style-type: none"> 1. Justera spårningen. 2. Justera drivhjulens däcktryck.

Problem	Möjliga orsaker	Åtgärd
Maskinen driver inte.	<ol style="list-style-type: none"> 1. Överströmningsventilerna har inte stängts ordentligt. 2. Pumpremmen är sliten, lös eller trasig. 3. Pumpremmen ligger inte runt en remskiva. 4. Mellanremskivans fjäder är trasig eller saknas. 5. Hydrauloljenivån är låg eller så är oljan för het. 	<ol style="list-style-type: none"> 1. Dra åt överströmningsventilerna. 2. Byt ut remmen. 3. Byt ut remmen. 4. Byt ut fjädern. 5. Tillsätt hydraulolja i tankarna eller låt oljan svalna.
Maskinen vibrerar onormalt.	<ol style="list-style-type: none"> 1. Kniven/knivarna är böjd(a) eller obalanserad(e). 2. En fästskruv för en kniv är lös. 3. Motorfästskruvarna har lossnat. 4. Lös motorremskiva, mellanremskiva eller knivremskiva. 5. Motorremskivan är skadad. 6. En knivspindel är böjd. 7. Motorfästet är löst eller slitet. 	<ol style="list-style-type: none"> 1. Montera ny(a) kniv(ar). 2. Dra åt knivens fästskruv. 3. Dra åt motorns fästskruvar. 4. Dra åt aktuell remskiva. 5. Kontakta en auktoriserad återförsäljare. 6. Kontakta en auktoriserad återförsäljare. 7. Kontakta en auktoriserad återförsäljare.
Klipphöjden blir ojämn.	<ol style="list-style-type: none"> 1. Kniven/knivarna är inte skarp/skarpa. 2. Kniven/knivarna är böjd(a). 3. Klippardäcket är inte balanserat. 4. Klipparens undersida är smutsig. 5. Däcktrycket är felaktigt. 6. En knivspindel är böjd. 	<ol style="list-style-type: none"> 1. Slipa kniven/knivarna. 2. Montera ny(a) kniv(ar). 3. Balansera klippardäckets lutning i sidled och den främre-bakre lutningen. 4. Rengör klipparens undersida. 5. Justera däcktrycket. 6. Kontakta en auktoriserad återförsäljare.
Knivarna roterar inte.	<ol style="list-style-type: none"> 1. Klipparremmen är sliten, lös eller trasig. 2. Klipparremmen ligger inte runt remskivan. 3. Pumpdrivremmen är sliten, lös eller trasig. 4. Mellanremskivans fjäder är trasig eller saknas. 	<ol style="list-style-type: none"> 1. Montera en ny klipparrem. 2. Montera klippdäckets remskiva och kontrollera att mellanremskivan, mellandrevsarmen och fjädern befinner sig i rätt läge och fungerar som de ska. 3. Kontrollera remmens spänning eller montera en ny rem. 4. Byt ut fjädern.

Europeiskt sekretessmeddelande

De uppgifter som Toro registrerar

Toro Warranty Company (Toro) respekterar din integritet. För att kunna behandla dina garantianspråk och kontakta dig i händelse av att en produkt måste återkallas ber vi dig att uppges vissa personuppgifter, antingen direkt eller via din lokala Toro-återförsäljare.

Toros garantisystem körs på servrar som finns i USA där sekretesslagarna kanske inte ger samma skydd som i ditt land.

GENOM ATT UPPGE DINA PERSONUPPGIFTER FÖR OSS SAMTYCKER DU TILL ATT DE BEHANDLAS SÅ SOM BESKRIVS I DET HÄR SEKRETESSMEDDELANDET.

Så här använder Toro informationen

Toro kan använda dina personuppgifter för att behandla garantianspråk och för att kontakta dig i händelse av att en produkt återkallas. Toro kan vidarebefordra uppgifterna till sina dotterbolag, återförsäljare eller andra affärspartner i samband med någon av dessa aktiviteter. Vi säljer inte dina personuppgifter till något annat företag. Vi förbehåller oss rätten att vidarebefordra personuppgifter i syfte att efterleva tillämpliga lagar och uppfylla förfrågningar från vederbörliga myndigheter, administrera system på rätt sätt eller för vår egen eller andra användares säkerhet.

Så här sparas dina personuppgifter

Vi sparar dina personuppgifter så länge vi behöver dem för de syften de ursprungligen registrerades för, av andra legitima skäl (t.ex. för att följa föreskrifter) eller så länge som krävs enligt tillämplig lag.

Toros engagemang för att skydda dina personuppgifter

Vi vidtar skåliga försiktighetsåtgärder för att skydda dina personuppgifter. Vi vidtar också åtgärder för att bibehålla personuppgifternas aktuella status så att de är korrekta.

Åtkomst till och korrigerig av personuppgifter

Om du vill granska eller korrigeriga dina personuppgifter kan du kontakta oss via e-post på legal@toro.com.

Lista över internationella återförsäljare

Återförsäljare:	Land:	Telefonnummer:
Atlantis Su ve Sulama Sisstemleri Lt	Turkiet	90 216 344 86 74
Balama Prima Engineering Equip.	Hongkong	852 2155 2163
B-Ray Corporation	Korea	82 32 551 2076
Casco Sales Company	Puerto Rico	787 788 8383
Ceres S.A.	Costa Rica	506 239 1138
CSSC Turf Equipment (pvt) Ltd.	Sri Lanka	94 11 2746100
Cyril Johnston & Co.	Nordirland	44 2890 813 121
Equivier	Mexiko	52 55 539 95444
Femco S.A.	Guatemala	502 442 3277
G.Y.K. Company Ltd.	Japan	81 726 325 861
Geomechaniki of Athens	Grekland	30 10 935 0054
Guandong Golden Star	Kina	86 20 876 51338
Hako Ground and Garden	Sverige	46 35 10 0000
Hako Ground and Garden	Norge	47 22 90 7760
Hayter Limited (U.K.)	Storbritannien	44 1279 723 444
Hydroturf Int. Co Dubai	Förenade Arabemiraten	97 14 347 9479
Hydroturf Egypt LLC	Egypten	202 519 4308
Ibea S.P.A.	Italien	39 0331 853611
Irriamc	Portugal	351 21 238 8260
Irrigation Products Int'l Pvt Ltd.	Indien	86 22 83960789
Jean Heybroek b.v.	Nederländerna	31 30 639 4611
Maquiver S.A.	Colombia	57 1 236 4079
Maruyama Mfg. Co. Inc.	Japan	81 3 3252 2285
Metra Kft	Ungern	36 1 326 3880
Mountfield a.s.	Tjeckien	420 255 704 220
Munditol S.A.	Argentina	54 11 4 821 9999
Oslinger Turf Equipment SA	Ecuador	593 4 239 6970
Oy Hako Ground and Garden Ab	Finland	358 987 00733
Parkland Products Ltd.	Nya Zeeland	64 3 34 93760
Prochaska & Cie	Österrike	43 1 278 5100
RT Cohen 2004 Ltd.	Israel	972 986 17979
Riversa	Spanien	902 497 798
Sc Svend Carlsen A/S	Danmark	45 66 109 200
Solvert S.A.S.	Frankrike	33 1 30 81 77 00
Spypros Stavrinides Limited	Cypern	357 22 434131
Surge Systems India Limited	Indien	91 1 292299901
T-Markt Logistics Ltd.	Ungern	36 26 525 500
Toro Australia	Australien	61 3 9580 7355
Toro Europe BVBA	Belgien	32 14 562 960



Toros garanti

Fel och produkter som omfattas

Toro Company och dess dotterbolag Toro Warranty Company garanterar gemensamt, och i enlighet med ett avtal dem emellan, att åt den ursprungliga köparen* reparera de &ToroShort-produkter som anges nedan om material- eller tillverkningsfel förekommer.

Följande tidsperioder gäller från inköpsdatumet:

Produkter	Garanti
Manuell motordriven klippare	
• Gjutet däck	Fem års privat bruk ² 45 dagars kommersiellt bruk
• Motor	Fem års GTS-startgaranti
• Batteri	Två år
• Ståldäck	Två års privat bruk ² 45 dagars kommersiellt bruk
• Motor	Två års GTS-startgaranti Se motortillverkarens garanti ¹
Elektriska handhållna produkter	Två års begränsad garanti
Snöslungor	
• Enstegsmodell	Två års privat bruk ² 45 dagars kommersiellt bruk
• Tvåstegsmodell	Två års privat bruk ² 45 dagars kommersiellt bruk
• Elektrisk modell	Två års privat bruk ²
Alla åkmaskiner nedan	
• Motor	Se motortillverkarens garanti ¹
• Redskap	Två år
Åkgräsklippare med motor bak	Två års privat bruk ² 90 dagars kommersiellt bruk
Åkgräsklippare	Två års privat bruk ² 90 dagars kommersiellt bruk
TimeCutter-klippare	Tre års privat bruk ² 90 dagars kommersiellt bruk
TimeCutter MX-klippare	Tre års privat bruk ² 90 dagars kommersiellt bruk
TITAN-klippare	Tre år eller 240 timmar ³ Begränsad (endast ursprunglig ägare) ⁴
• Ram	Tre år eller 400 timmar ³ Begränsad (endast ursprunglig ägare) ⁴
TITAN MX-klippare	
• Ram	Begränsad (endast ursprunglig ägare) ⁴

* Med ursprunglig köpare avses den person som ursprungligen köpte Toro-produkten.

¹Vissa motorer som används i Toro-produkter har en garanti från motortillverkaren.

²Med "privat bruk" avses bruk av produkten i hemmet. Om produkten används på fler än ett ställe räknas det som kommersiellt bruk och då gäller garantin för kommersiellt bruk.

³Beroende på vilket som inträffar först.

⁴Begränsad garanti för ramen. Om huvudramen, det vill säga de delar som svetsats tillsammans för att bilda den traktorstruktur som andra komponenter, t.ex. motorn, är monterade på, spricker eller går sönder vid normalt bruk, kommer ramen att repareras eller bytas ut, enligt Toros val, i enlighet med garantin utan kostnad för reservdelar och arbete. Ramfel på grund av felaktig användning eller missbruk samt fel eller reparationer som uppstår/sker på grund av rost eller korrosion omfattas inte av garantin.

Den här garantin täcker kostnaden för delar och arbete, men du får själv stå för eventuella transportkostnader.

Garantin upphör att gälla om timmätaren kopplas från, ändras eller visar tecken på att någon har försökt att manipulera den.

Ägarens ansvar

Du måste underhålla din Toro-produkt enligt de underhållsförfaranden som beskrivs i *användarhandboken*. Sådant rutinunderhåll bekostas av dig, oavsett om det utförs av en återförsäljare eller av dig själv.

Anvisningar för garantiservice

Följ denna procedur om du tror att det är något fel på din Toro-produkt rörande material eller utförande:

1. Kontakta din försäljningsrepresentant för att ordna produktservice. Om du av någon anledning inte kan kontakta din representant kan du i stället kontakta en Toro-auktoriserad återförsäljare för att få service där.
2. Ta med produkten och inköpsbeviset (kvittot) till återförsäljaren. Om du av någon anledning är missnöjd med din återförsäljares analys eller med den hjälp du får är du välkommen att kontakta oss på:

Customer Care Department, RLC Division
The Toro Company
8111 Lyndale Avenue South
Bloomington, MN 55420-1196
Chef: Teknisk produktsupport: 001-952-887-8248

Se bifogad återförsäljarlista.

Produkter och fel som inte omfattas

Denna uttryckliga garanti omfattar inte följande:

- Kostnader för regelbundet underhåll eller slitedelar, som knivar, rotorblad (paddlar), skrapor, remmar, bränsle, smörjmedel, oljebyten, tändstift, kablar/kablage eller bromsjusteringar
- Alla produkter eller delar som ändras, används felaktigt eller som måste bytas ut eller repareras på grund av olyckshändelse eller brist på underhåll.
- Nödvändiga reparationer på grund av underlåtenhet att använda färskt bränsle (ej mer än en månad gammalt) eller underlåtenhet att förbereda enheten korrekt för en längre tids driftstopp (över en månad).

Alla reparationer som omfattas av denna garanti måste utföras av en auktoriserad Toro-återförsäljare med reservdelar som godkänts av Toro.

Allmänna villkor

Köparens rättigheter regleras av de nationella lagar som gäller i respektive land. De rättigheter köparen har i dessa lagar begränsas inte genom denna garanti.