



Sähkötoiminen lavannostosarja

2011-malli ja uudempi Workman® MD/MDX/MDX-D -työajoneuvo

Mallinro: 07381—Sarjanro: 312000001 tai suurempi

Asennusohjeet

Turvaohjeet

Turva- ja ohjetarrat



Turva- ja ohjetarrat on sijoitettu hyvin näkyville paikoille mahdollisten vaara-alueiden lähetyville. Korvaa vioittuneet tai kadonneet tarrat uusilla.

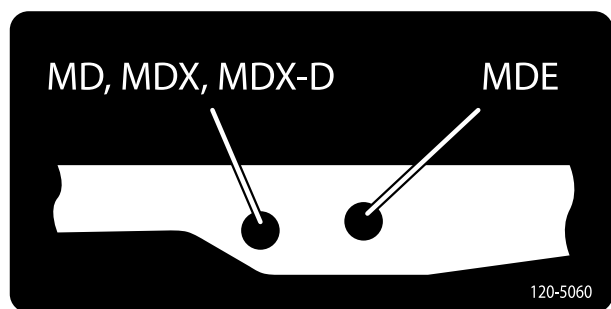

120-5060

Asennus

Irralliset osat

Tarkista alla olevasta taulukosta, että kaikki osat on toimitettu.

Ohjeet	Kuvaus	Määrä	Käyttökohde
1	Mitään osia ei tarvita	–	Valmistele laite
2	Nostimen kiinnike, ylempi Kartiopäinen ristikantaruuvi (3/8 x 2-1/2 tuumaa) Laippalukkomutteri (Whiz lock) (3/8 tuuma) Nostimen toimilaite Liitintappi Sokka	1 4 4 1 1 1	Asenna lavan nostin.
3	Kytkin Lämpösulake, 15 A Liitintappi (3-1/2 tuumaa) Sokka	1 1 1 1	Kytkimen asennus

Huomaa: Koneen vasen ja oikea puoli määritellään normaalista käyttöasennosta käsin.

1

Laitteen valmistelu

Mitään osia ei tarvita

Ohjeet

1. Pysäköi kone tasaiselle alustalle. Kytke seisontajarru, katkaise sytytysvirta ja irrota virta-avain.

⚠ VAARA

Jos avain jätetään virtalukkoon, joku voi vahingossa käynnistää moottorin ja vahingoittaa vakavasti lähellä olijoita.

Irrota avain virtalukosta ennen huoltoa.

2. Nosta lavan jommallakummalla puolella olevaa vipua ja nosta lava ylös (Kuva 1).

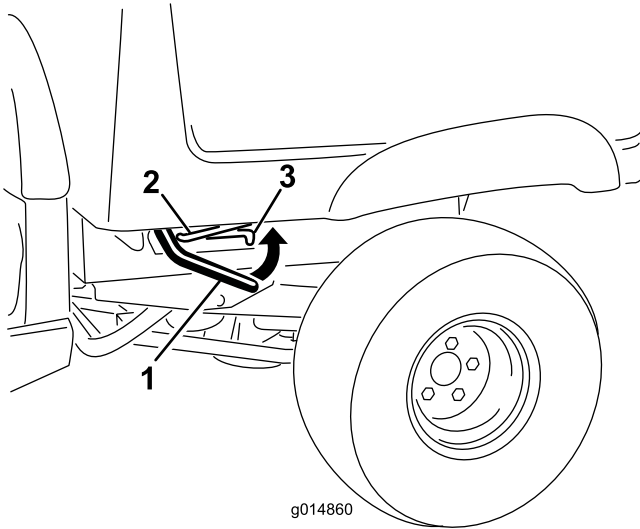

Kuva 1

1. Vipu
2. Kannatintanko
3. Ura

⚠ VAARA

Nostettu lava voi pudota ja vahingoittaa lavan alla olevia henkilöitä.

- Varmista aina ennen kuin ryhdyt työskentelemään lavan alla, että kannatintanko pitää lavaa ylhäällä.
- Poista lavalta kuorma kokonaan ennen lavan nostamista.

4. Irrota neljä laippamutteria, joilla lukitsintangon kiinnikkeet on kiinnitetty lavan alapuolelle (Kuva 2). Irrota ja säästä tanko ja lukitsimet. Jätä lukkopultit reikiin ja kiinnitä ne lavaan laippamuttereilla.

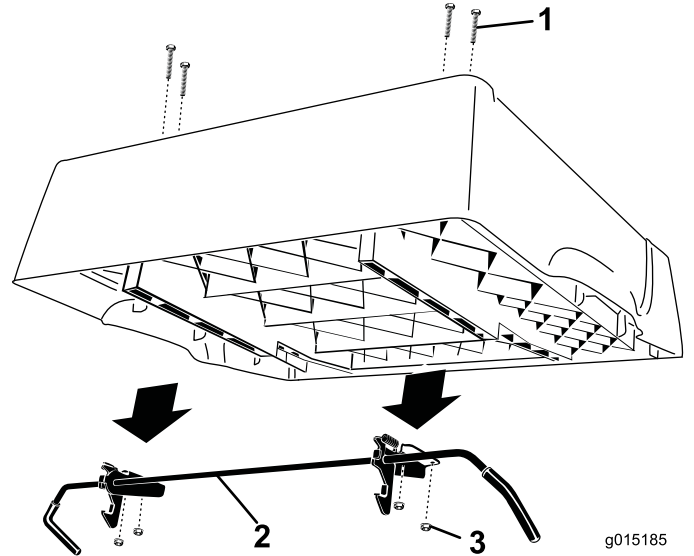

Kuva 2

1. Lukkopultit; jätä paikoilleen lavaan
2. Lukitsintanko
3. Laippamutteri

3. Kiinnitä lava paikalleen vetämällä kannatintanko uraan (Kuva 1).

2

Lavan nostimen asennus

Vaiheeseen tarvittavat osat:

1	Nostimen kiinnike, ylempi
4	Kartiopäinen ristikantaruuvi (3/8 x 2-1/2 tuumaa)
4	Laippalukkomutteri (Whiz lock) (3/8 tuuma)
1	Nostimen toimilaite
1	Liitintappi
1	Sokka

Ohjeet

1. Paikanna lavan alla oikealla puolella olevat neljä istukkaa (Kuva 3). Poraa 3/8-tuuman poranterällä varovasti neljä reikää istukoiden ja lavan pohjan läpi.

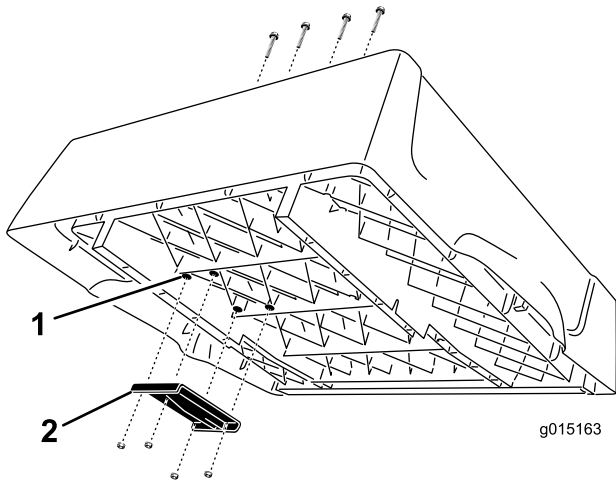

Kuva 3

1. Istukat
2. Ylempi nostimen kiinnike

2. Asenna ylempi nostimen kiinnike lavan alapuolelle neljällä kartiopäisellä ristikantaruuvilla (3/8 x 2-1/2-tuumaa) ja laippalukkomutterilla (Whiz lock) (3/8 tuuma). Aseta kiinnike kuvan mukaisesti (Kuva 3).
3. Kiristä mutterit momenttiin 22,6 N m.
4. Paikanna kiinnitysvarsi ajoneuvon rungosta. Asenna nostimen toimilaite kiinnitysvarteen. Kiinnitä

nostosylinteri varteen liitintapilla (2-1/4 tuumaa) ja sokalla (Kuva 4).

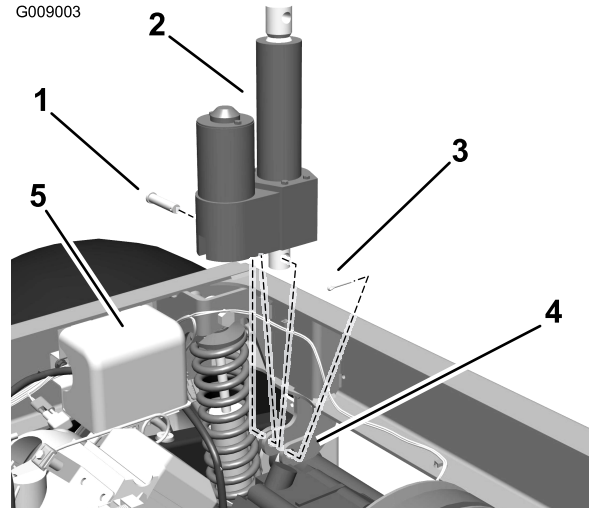

Kuva 4

1. Toimilaite
2. Nostosylinterin tuki
3. Liitintappi
4. Sokka

3

Kytkimen asennus

Vaiheeseen tarvittavat osat:

1	Kytkin
1	Lämpösulake, 15 A
1	Liitintappi (3-1/2 tuumaa)
1	Sokka

Ohjeet

1. Irrota tulppa kojetaulun oikealla puolella olevasta aukosta (Kuva 5).

Huomaa: Jos kojetaulun aukko on jo käytössä, leikkaa vähintään 13 mm:n etäisyydelle kojetauluun toinen 21 x 35 mm:n nelikulmainen aukko. Varmista, ettet vaurioita kojetaulun alla olevia osia aukkoa leikatessasi.

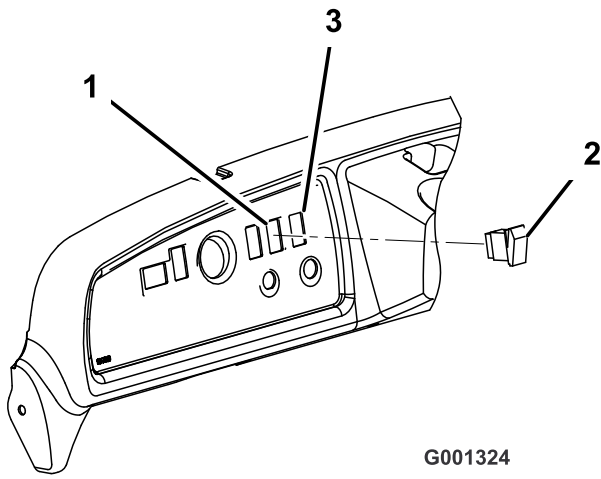

Kuva 5

- | | |
|-----------------|-------------------------------------|
| 1. Tulpan aukko | 3. Leikkaa uusi aukko (jos tarpeen) |
| 2. Kytkin | |

9. Irrota mutterit ja kiinnike, joilla kannatintanko on kiinnitetty lavan alapuolelle. Kiinnitä lukkopultit lavaan asentamalla mutterit takaisin. Peitä reiät.
10. Irrota kannatintanko rungon kiinnikkeestä liu'uttamalla tankoa eteenpäin. Säilytä kannatintangon osat myöhempää käyttöä varten.

Huomaa: Jos sähkötoiminen lavannostin joskus poistetaan laitteesta, kannatintanko ja lukitsintanko on asennettava takaisin vanhojen kiinnittimien ja kannatintangon kiinnikkeen avulla.

2. Asenna kytkin kojetaulun johdinsarjan liitäntään. Asenna kytkin kojetaulun aukkoon (Kuva 5).
3. Asenna uusi 15 A:n lämpösulake sulakerasian tyhjään paikkaan.
4. Kytke toimilaitteen johdinsarja ajoneuvon johdinsarjan liitäntään, joka on lähellä ajoneuvon rungon takaosassa oikealla olevaa sähköosien suojusta.
5. Asenna akku ja kytke kaapelit.
6. Paina kytkintä ylöspäin ja avaa nostolaitteen tankoa, kunnes tanko ja ylemmän nostimen kiinnikkeen aukot ovat kohdakkain.
7. Paikanna ylemmässä nostimen kiinnikkeessä olevat reiät (Kuva 6). Käytä bensiini- ja dieselmoottorisille ajoneuvoille tarkoitettuja kiinnikkeen reikiä.

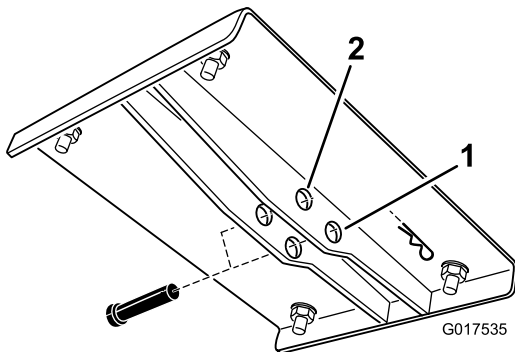

Kuva 6

- | | |
|--|--|
| 1. Bensiini- ja dieselmoottorisille ajoneuvoille tarkoitetut reiät | 2. Sähkämoottorisille ajoneuvoille tarkoitetut reiät |
|--|--|

8. Kiinnitä tanko kiinnikkeeseen liitintapilla (3-1/2 tuumaa) ja sokalla.

Käyttö

Tärkeää: Lavan nostimesta kuuluu rutiseva ääni, kun nostin on nostettu tai laskettu ääriasentoon. Vapauta tällöin kytkin.

Lavan nosto

⚠ VAARA

Jos ajoneuvoa ajetaan kuljetuslava nostettuna, ajoneuvo saattaa kallistua tai kaatua helpommin. Lavarakennelma saattaa vaurioitua, jos lavaa pidetään ylhäällä pitkiä aikoja ajoneuvon käytön aikana.

- Käytä ajoneuvoa vain, kun kuljetuslava on alhaalla.
- Kun kuorma on tyhjennetty, laske kuljetuslava.

1. Käännä virta-avain Päällä-asentoon.
2. Nosta lava painamalla kytkimen yläosaa.

Lavan lasku

⚠ VAROITUS

Lava voi olla hyvin painava. Kädet tai muut vartalon osat voivat murskaantua sen painosta.

Pidä kädet ja muut vartalon osat etäällä, kun lasket lavan alas.

Laske lava painamalla kytkimen alaosaa.

Tärkeää: Lavan nostimesta kuuluu rutiseva ääni, kun nostin on nostettu tai laskettu ääriasentoon. Vapauta tällöin kytkin.

Huomaa: Toimilaitte voi vääntää lavaa hiukan, kun lava on laskettu ääriasentoon ja ennen kuin toimilaitteen kytkin kytkeytyy. Vapauta kytkin, jos laitteesta kuuluu rutisevaa ääntä.

Workman MDX-D -työajoneuvon ilmanpuhdistimen huolto

Irrota ilmanpuhdistimen suodatinelementti ilmanpuhdistimesta seuraavasti:

- Irrota sokka ja hinaustappi, jotka kiinnittävät nostolaitteen tangon ylempään nostimen kiinnikkeeseen.
- Kallista lava yläasentoon.
- Kierrä toimilaitetta eteenpäin.

- Irrota ilmanpuhdistin ja huolla tarvittaessa.
- Asenna ilmanpuhdistin.

⚠ VAARA

Lava voi olla hyvin painava. Kädet tai muut vartalon osat voivat murskaantua sen painosta.

Pidä kädet ja muut vartalon osat etäällä, kun lasket lavan alas.

Huomautuksia:

Huomautuksia:



Count on it.