



Elektrische laadbakliftset

Workman® MD/MDX/MDX-D werkvoertuigen uit 2011 en later

Modelnr.: 07381—Serienr.: 312000001 en hoger

Installatie-instructies

Veiligheid

Veiligheids- en instructiestickers



Veiligheidsstickers en veiligheidsinstructies zijn gemakkelijk zichtbaar voor de bestuurder en bevinden zich bij plaatsen waar gevaar kan ontstaan. Vervang alle beschadigde of verdwenen stickers.

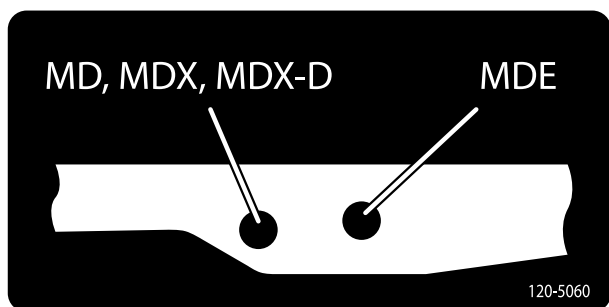

120-5060

Installatie

Losse onderdelen

Gebruik onderstaande lijst om te controleren of alle onderdelen zijn geleverd.

| Procedure | Omschrijving | Hoeveelheid | Gebruik |
|-----------|--|----------------------------|-------------------------------|
| 1 | Geen onderdelen vereist | – | Maak de machine gebruiksklaar |
| 2 | Bovenste hefbeugel Kruisschroef met platte kop (3/8 x 2-1/2 inch) Flensborgmoer (getand) (3/8 inch) Hefactuator Gaffelpen R-pen | 1 4 4 1 1 1 | Monteer de laadbaklift. |
| 3 | Schakelaar Thermale zekering 15 A Gaffelpen (3-1/2 inch) R-pen | 1 1 1 1 | Monteer de schakelaar |

Opmerking: Bepaal vanuit de normale bedieningspositie de linker- en rechterzijde van de machine.

1

De machine gebruiksklaar maken

Geen onderdelen vereist

Procedure

1. Plaats het voertuig op een horizontaal oppervlak. Stel de parkeerrem in werking, draai het contactsleuteltje naar de stand Uit en verwijder het sleuteltje.

⚠ WAARSCHUWING

Als u het sleuteltje in het contact laat, bestaat de kans dat iemand de machine per ongeluk start waardoor u en andere omstanders ernstig letsel kunnen oplopen.

Verwijder het sleuteltje uit het contact voordat u onderhoudswerkzaamheden uitvoert aan de machine.

2. Zet de hendels aan beide zijden van de laadbak omhoog en breng de laadbak omhoog (Figuur 1).

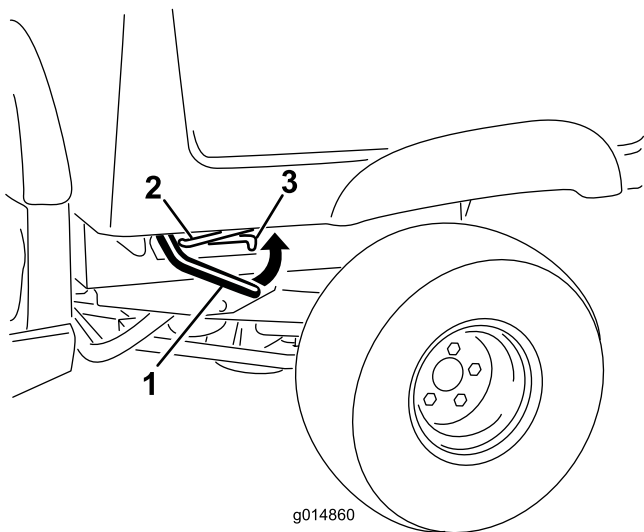

Figuur 1

1. Hendel
2. Steunstang
3. Borgsleuf

⚠ WAARSCHUWING

Een opgehaalde laadbak kan vallen en letsel toebrengen aan personen die eronder aan het werk zijn.

- Gebruik altijd de steun om de bak omhoog te houden voordat u onder een opgehaalde bak gaat werken.
- Verwijder de lading uit de bak voordat u deze omhoogbrengt.

4. Verwijder de 4 flensmoeren waarmee de beugels van de vergrendelstang onderaan de bak zijn bevestigd (Figuur 2). Verwijder de stang en grendels en bewaar ze. Laat de slotbouten in de openingen zitten en bevestig ze met de flensmoeren aan de bak.

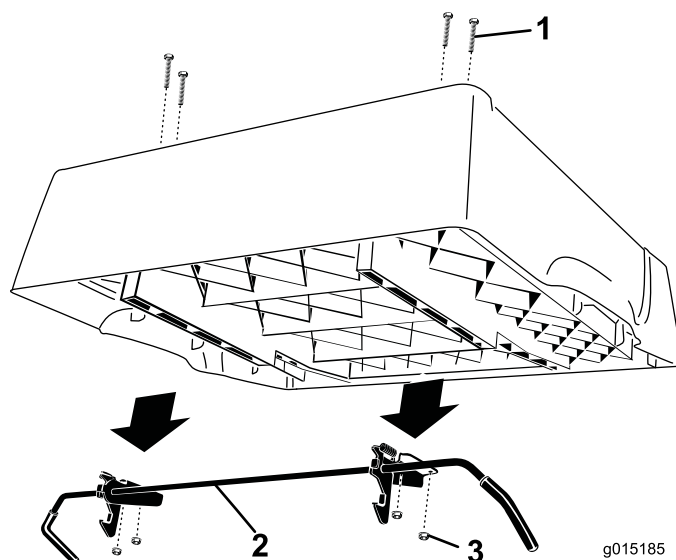

Figuur 2

1. Slotbouten - in de laadbak laten
2. Vergrendelstang
3. Flensmoer

3. Zet de steunstang in de borgsleuf om de laadbak vast te zetten (Figuur 1).

2

De laadbaklift monteren

Benodigde onderdelen voor deze stap:

| | |
|---|--|
| 1 | Bovenste hefbeugel |
| 4 | Kruisschroef met platte kop (3/8 x 2-1/2 inch) |
| 4 | Flensborgmoer (getand) (3/8 inch) |
| 1 | Hefactuator |
| 1 | Gaffelpen |
| 1 | R-pen |

Procedure

1. Zoek de 4 nokken aan de onderkant van de bak aan de rechterkant (Figuur 3). Met een boor van 9,5 mm maakt u voorzichtig gaten in de nokken en door de bodem van de laadbak.

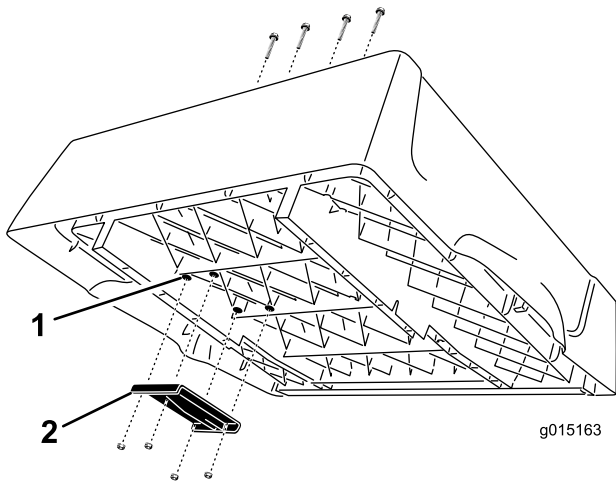

Figuur 3

1. Nokken
2. Bovenste hefbeugel

2. Monteer de bovenste hefbeugel aan de onderkant van de bak met 4 kruisschroeven met platte kop (3/8 x 2-1/2 inch) en borgmoeren met flens (getand) (3/8 inch). Plaats de beugel zoals wordt getoond in Figuur 3.
3. Draai de moeren vast met een torsie van 22,6 Nm.
4. Het voertuigframe is uitgerust met een montagearm. Bevestig de hefactuator aan de montagearm. Gebruik een gaffelpen (2-1/4 inch) en R-pen om

de hefcilinder aan de arm te bevestigen zoals wordt getoond in Figuur 4.

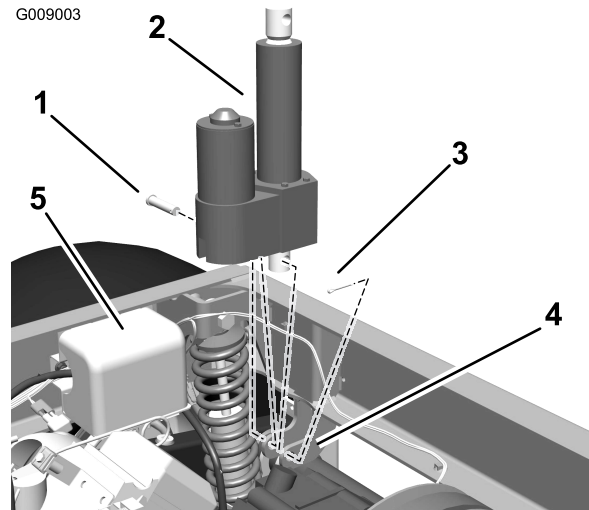

Figuur 4

1. Actuator
2. Hefcilindersteun
3. Gaffelpen
4. R-pen

3

De schakelaar monteren

Benodigde onderdelen voor deze stap:

| | |
|---|------------------------|
| 1 | Schakelaar |
| 1 | Thermale zekering 15 A |
| 1 | Gaffelpen (3-1/2 inch) |
| 1 | R-pen |

Procedure

1. Verwijder de plug uit de opening rechts in het dashboard (Figuur 5).

Opmerking: Als de opening in het dashboard in gebruik is, meet dan 13 mm af en snijd nog een rechthoekige opening van 21 mm x 35 mm uit het dashboard. Zorg ervoor dat u geen onderdelen achter het dashboard beschadigt tijdens het uitsnijden van de opening.

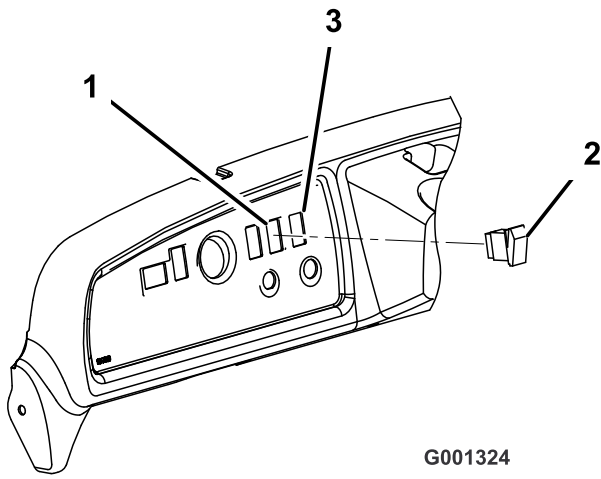

G001324

Figuur 5

- 1. Plugopening
- 2. Schakelaar
- 3. Nieuwe opening maken (indien nodig).

9. Verwijder de moeren en de beugel waarmee de steunstang bevestigd is aan de onderkant van de laadbak. Plaats de moeren terug op de slotbouten om ze in de laadbak te bevestigen en dek de openingen af.
10. Schuif de steunstang naar voren om deze van de beugel op het frame te verwijderen. Bewaar de onderdelen van de steunstang voor toekomstig gebruik.

Opmerking: Als de elektrische laadbaklift ooit wordt verwijderd, moet u de steunstang en de vergrendelstang opnieuw monteren met het aanwezige bevestigingsmateriaal en de beugel van de steunstang.

2. Plug de schakelaar in de kabelboomaansluiting in het dashboard. Plaats de schakelaar in de opening in het dashboard (Figuur 5).
3. Monteer een nieuwe thermale zekering (van 15 A) in de open sleuf in de zekeringenhouder.
4. Steek de stekker van de actuator in de kabelboom van het voertuig, deze vindt u rechtsachter in het voertuig vlakbij het elektrische regelcircuit.
5. Plaats de accu en sluit de kabels aan.
6. Duw de schakelaar omhoog om de actuatorstang te verlengen tot deze uitgelijnd is met de montageopeningen in de bovenste hefbeugel.
7. Zoek de twee sets gaten in de bovenste hefbeugel (Figuur 6). Kies het stel gaten in de beugel voor de benzine- en dieselloftuigen.

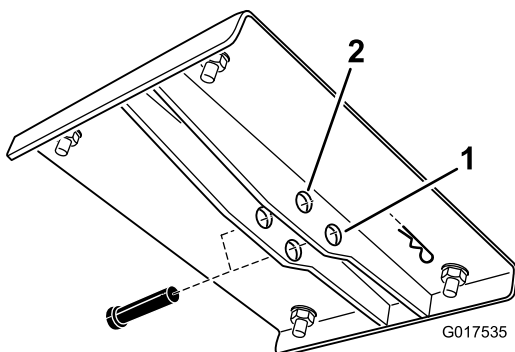

G017535

Figuur 6

- 1. Gat voor benzine- en dieselloftuigen
- 2. Gat voor elektrische voertuigen

8. Bevestig de stang aan de beugel met de gaffelpen van 3-1/2 inch en de R-pen.

Gebruiksaanwijzing

Belangrijk: Als u een ratelend geluid hoort, is de baklift volledig in- of uitgeschoven. Blijf niet op de schakelaar duwen.

De laadbak omhoog brengen.

⚠ WAARSCHUWING

Als de laadbak tijdens het rijden omhoog staat, bestaat de kans dat de voertuig gemakkelijker omslaat of gaat rollen. De structuur van de bak kan beschadigd worden als deze voor lange tijd opgeklapt staat terwijl u met het voertuig werkt.

- Gebruik het voertuig uitsluitend als de laadbak is neergelaten.
- Als u een lading gestort hebt, moet u de laadbak omlaag brengen.

1. Draai het contactsleuteltje naar de stand Aan.
2. Druk bovenaan de schakelaar om de bak omhoog te brengen.

De laadbak neerlaten

⚠ VOORZICHTIG

De laadbak kan zwaar zijn. Handen of andere lichaamsdelen kunnen bekneld raken.

Houd handen en andere lichaamsdelen uit de buurt van de bak als u deze neerlaat.

Druk onderaan de schakelaar om de bak omlaag te brengen.

Belangrijk: Als u een ratelend geluid hoort, is de baklift volledig in- of uitgeschoven. Blijf niet op de schakelaar duwen.

Opmerking: De actuator kan de bak licht vervormen als hij volledig is neergelaten en voordat de actuorkoppeling ingrijpt. Laat de schakelaar los als u een ratelend geluid hoort.

Onderhoud uitvoeren aan het luchtfilter van de Workman MDX-D

Om het luchtfilterelement te verwijderen uit het luchtfilter gaat u als volgt te werk:

- Verwijder de R-pen en de gaffelpen waarmee de actuatorstang is bevestigd aan de bovenste hefbeugel.
- Kantel de bak helemaal omhoog
- Draai de actuator naar voren.
- Verwijder het luchtfilter en voer het nodige onderhoud uit.
- Monteer het luchtfilter.

⚠ WAARSCHUWING

De laadbak kan zwaar zijn. Handen of andere lichaamsdelen kunnen bekneld raken.

Houd handen en andere lichaamsdelen uit de buurt van de bak als u deze neerlaat.

Opmerkingen:

Opmerkingen:



Count on it.