



# Kit de elevação eléctrica da plataforma

## Veículo utilitário Workman® série MD/MDX/MDX-D 2011 e posteriores

Modelo nº 07381—Nº de série 312000001 e superiores

Instruções de instalação

## Segurança

### Autocolantes de segurança e de instruções



Os autocolantes de segurança e de instruções são facilmente visíveis e situam-se próximo das zonas de potencial perigo. Substitua todos os autocolantes danificados ou perdidos.

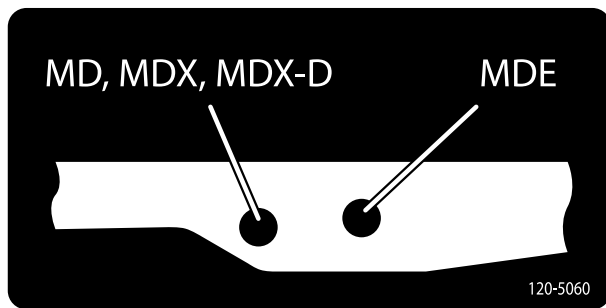

120-5060

## Instalação

### Peças soltas

Utilize a tabela abaixo para verificar se todas as peças foram enviadas.

Procedimento	Descrição	Quantidade	Utilização
<b>1</b>	Nenhuma peça necessária	–	Prepare a máquina
<b>2</b>	Suporte de elevação, superior Perno com cabeça chata (3/8 x 2/-1/2 pol.) Porca de bloqueio de flange (bloqueio Whiz) (3/8 polegada) Actuador de elevação Passador de forquilha Contrapino	1 4 4 1 1 1	Instalação da elevação da plataforma.
<b>3</b>	Interruptor Fusível térmico, 15 amp. Passador de forquilha (3-1/2 pol.) Contrapino	1 1 1 1	Instalar o interruptor

**Nota:** Determine os lados direito e esquerdo da máquina a partir da posição normal de utilização.

**1**

## Preparação da máquina

### Nenhuma peça necessária

### Procedimento

1. Coloque a máquina numa superfície plana. Engate o travão de estacionamento, desligue o motor e retire a chave da ignição.

#### **AVISO**

Se deixar a chave na ignição, alguém pode ligar acidentalmente a máquina e feri-lo a si ou às pessoas que se encontrarem próximo da máquina.

Retire a chave da ignição antes de fazer qualquer revisão.

2. Com a alavanca em cada um dos lados, levante a caixa (Figura 1).



Figura 1

1. Alavanca
2. Barra de apoio
3. Ranhura de bloqueio

#### **AVISO**

Uma caixa elevada pode cair e ferir pessoas que estejam a trabalhar debaixo dela.

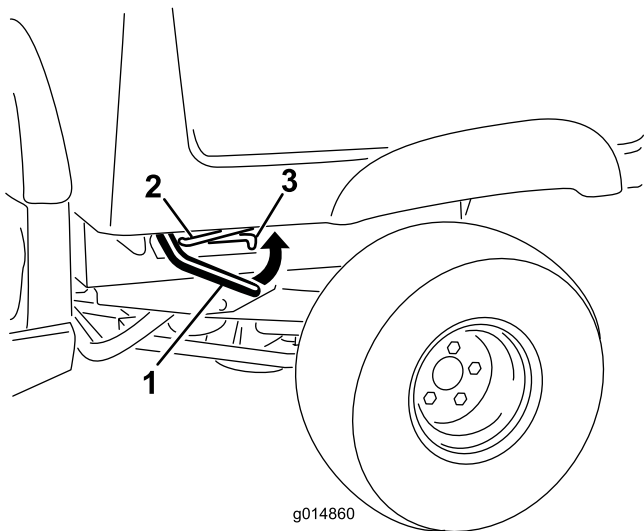
- Antes de se meter sob a caixa, accione a barra de apoio para a fixar.
- Antes de elevar a caixa, descarregue o material que lá se encontra.

4. Retire as 4 porcas flangeadas que prendem os suportes da barra do trinco ao lado inferior da caixa (Figura 2). Retire e guarde a barra e trincos. Deixe os parafusos de carroçaria nos furos e prenda-os à plataforma com as porcas flangeadas.



Figura 2

1. Parafusos de carroçaria—deixar na plataforma
2. Barra do trinco
3. Porca flangeada

3. Prenda a caixa com a barra de apoio na ranhura de bloqueio (Figura 1).

# 2

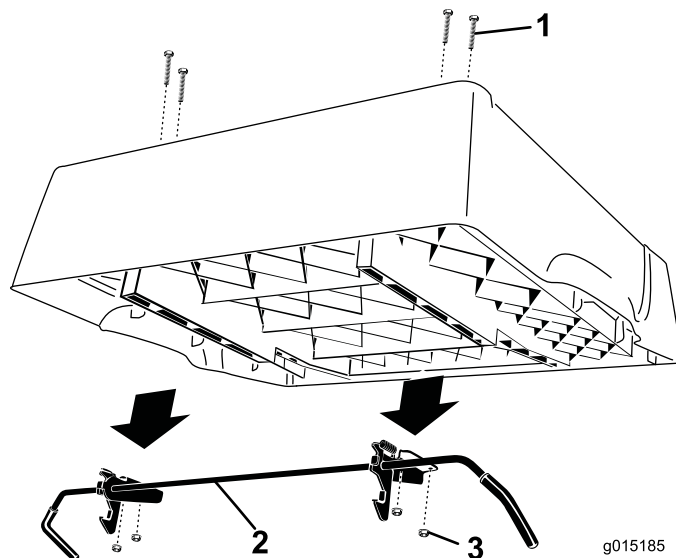
## Instalação da elevação da plataforma

### Peças necessárias para este passo:

1	Suporte de elevação, superior
4	Perno com cabeça chata (3/8 x 2-1/2 pol.)
4	Porca de bloqueio de flange (bloqueio Whiz) (3/8 polegada)
1	Actuador de elevação
1	Passador de forquilha
1	Contrapino

### Procedimento

1. Localize as 4 bossas no lado inferior da caixa no lado direito (Figura 3). Utilizando um perfurador com uma broca de 9,5 mm, perfure cuidadosamente através das bossas para fazer quatro furos através da parte inferior da plataforma.



Figura 3

1. Bossas
2. Suporte de elevação superior

2. Monte o suporte de elevação superior na parte inferior da caixa com 4 parafusos de cabeça chata, parafusos Phillips (3/8 x 2-1/2 pol.) e porcas de bloqueio flangeadas (bloqueio Whiz) (3/8 polegada). Coloque o apoio (Figura 3).
3. Aperte as porcas a 22,6 Nm.
4. Localize o braço de montagem na estrutura do veículo. Monte o actuador de elevação no braço

de montagem. Utilize um passador de forquilha (2-1/4 pol.) e um contrapino para prender o cilindro de elevação no braço como se mostra em Figura 4.

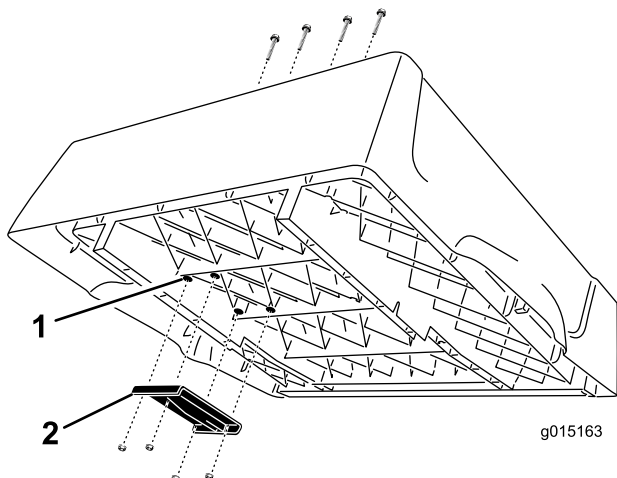

Figura 4

1. Accionador
2. Suporte de cilindro de elevação
3. Passador de forquilha
4. Contrapino

# 3

## Instalação do interruptor

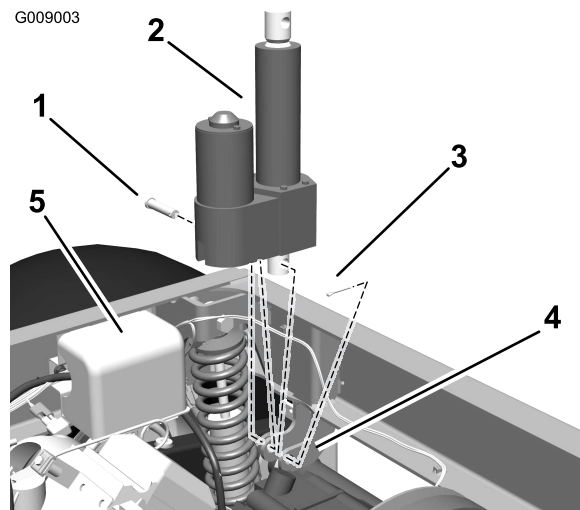
### Peças necessárias para este passo:

1	Interruptor
1	Fusível térmico, 15 amp.
1	Passador de forquilha (3-1/2 pol.)
1	Contrapino

### Procedimento

1. Retire o tampão do furo na parte superior do tablier (Figura 5).

**Nota:** Se o furo no tablier estiver a ser utilizado, meça mais 13 mm e faça outro furo rectangular de 21 mm x 35 mm no tablier. Certifique-se de que não danifica quaisquer componentes existentes por detrás do tablier ao fazer o furo.

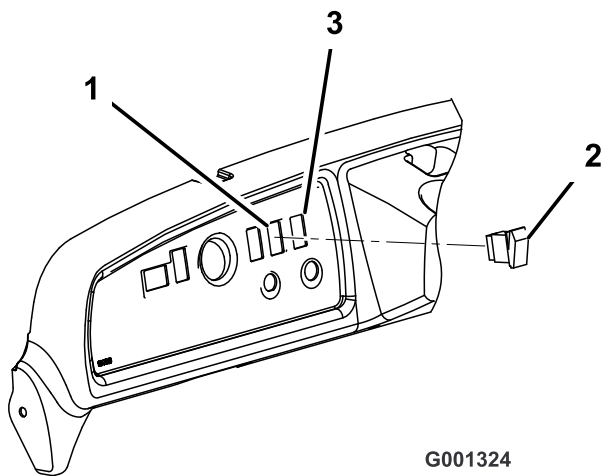

G001324

**Figura 5**

- 1. Furo com tomada
- 2. Interruptor
- 3. Corte um novo furo (se necessário).

- 9. Retire as porcas e o suporte que prendem a barra de apoio ao lado inferior da plataforma. Instale novamente as porcas nos parafusos de montagem para os prender à plataforma e cobrir os furos.
- 10. Deslize a barra de apoio para a frente para a remover do suporte na estrutura. Guarde os componentes da barra de apoio para futura utilização.

**Nota:** Se a elevação da caixa eléctrica for alguma vez removida, volte a instalar a barra de apoio e de trinco utilizando os dispositivos de fixação existentes e o suporte da barra de apoio.

- 
- 2. Ligue o interruptor na ficha da cablagem no tablier. Introduza o interruptor no furo no tablier (Figura 5).
  - 3. Instale um novo fusível térmico (15 amp) na ranhura vazia no bloco de fusíveis.
  - 4. Ligue a cablagem do actuador no conector de cablagem do veículo, que se encontra perto da tampa do controlo eléctrico no lado direito interior, na parte de trás da estrutura do veículo.
  - 5. Instale a bateria e ligue os cabos.
  - 6. Pressione o interruptor para cima para estender a barra do actuador até que fique alinhado com os furos de montagem no suporte de elevação superior.
  - 7. Localize os dois conjuntos de furos no suporte de elevação superior (Figura 6). Selecciono o conjunto de furos no suporte de veículos a gasolina e gasóleo.

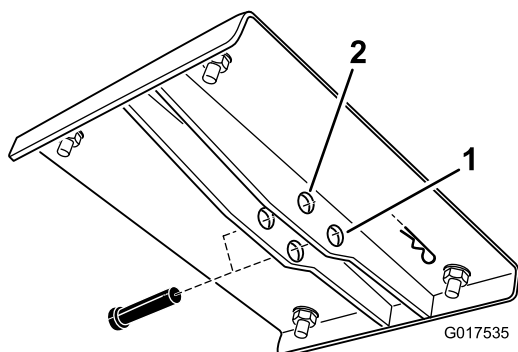

G017535

**Figura 6**

- 1. Furo para veículos a gasolina e gasóleo
- 2. Furo para veículos eléctricos

- 
- 8. Fixe a barra ao suporte com o passador de forquilha (3 1/2 pol.) e o contrapino.

# Funcionamento

**Importante:** Quando se ouvir um ruído de roquete, a elevação da caixa está completamente estendida ou retraída. Não continue a pressionar o interruptor.

## Elevar a plataforma

### ⚠ AVISO

Ao circular com a caixa de carga levantada, o veículo pode capotar ou virar-se mais facilmente. A estrutura da caixa pode ficar danificada se a caixa for elevada por um longo período de tempo enquanto se opera o veículo.

- Circule sempre com a caixa de carga em baixo.
  - Depois de uma carga ter sido descarregada, baixe a caixa de carga.
1. Rode a chave da ignição para a posição ON.
  2. Empurre a parte superior do interruptor para elevar a caixa.

## Baixar a plataforma

### ⚠ CUIDADO

A caixa pode ser pesada. Há o risco de esmagamento das mãos ou outras partes do corpo.

Resgare as mãos e o corpo quando fizer descer a caixa.

Empurre a parte inferior do interruptor para baixar a caixa.

**Importante:** Quando se ouvir um ruído de roquete, a elevação da caixa está completamente estendida ou retraída. Não continue a pressionar o interruptor.

**Nota:** O actuador pode causar uma ligeira deformação na plataforma depois de ter sido totalmente descida e antes da embraiagem do actuador engatar. Liberte o interruptor quando ouvir um ruído de roquete.

## Assistência ao filtro de ar do Workman MDX-D

Para remover o elemento de filtro do filtro de ar, proceda da seguinte forma:

- Remova o contrapino e o passador de forquilha que prendem a barra do accionador ao suporte de elevação superior.

- Incline a caixa totalmente para cima.
- Rode o actuador para a frente.
- Retire o filtro de ar e realize a assistência necessária.
- Instale o filtro de ar.

### ⚠ AVISO

A caixa pode ser pesada. Há o risco de esmagamento das mãos ou outras partes do corpo.

Resgare as mãos e o corpo quando fizer descer a caixa.

**Notas:**

**Notas:**



**Count on it.**