



Kit de pesos

Unidade de tracção Greensmaster® da série 3300/3400

Modelo nº 121-6665

Instruções de instalação

Peças soltas

Utilize a tabela abaixo para verificar se todas as peças foram enviadas.

Descrição	Quantidade	Utilização
Placa de peso	3	Instalação do kit.
Porca de bloqueio	2	
Parafuso de cabeça sextavada	2	

Instalação do kit de pesos

1. Estacione a máquina numa superfície nivelada.
2. Desligue o motor, aguarde que todas as peças móveis parem, active o travão de estacionamento e retire a chave.
3. Eleve a máquina com um macaco no ponto de suspensão (Figura 1).

5. Retire o pneu e coloque-o de lado para ser instalado mais tarde.
6. Retire os 2 parafusos restantes que prendem o eixo à forquilha da roda giratória (Figura 1).
7. Monte as 3 placas de peso do kit no lado direito da forquilha da roda giratória com 2 parafusos de cabeça sextavada (1/2 x 5-1/2 pol.) e 2 porcas de bloqueio do kit (Figura 1).

Nota: Aperte as porcas de bloqueio com uma força de 88 a 115 Nm.

8. Instale o pneu com as 4 porcas das rodas previamente removidas.
9. Aperte as porcas das rodas com 88 a 115 Nm.
10. Baixe a máquina.

Importante: Aperte as porcas das rodas, adaptadores dos pesos e porcas de bloqueio com uma força de 88 a 115 Nm a cada 200 horas de funcionamento.



Figura 1

G017652

- | | | |
|-------------------------------------|--------------------------------|-----------------------|
| 1. Porca de bloqueio (2) | 4. Eixo | 7. Placas de peso (3) |
| 2. Porca de roda (4) | 5. Ponto de suspensão | |
| 3. Parafuso de cabeça sextavada (2) | 6. Forquilha da roda giratória | |

4. Retire as 4 porcas de roda na roda em pares posicionadas diagonalmente uma em relação à outra (Figura 1).

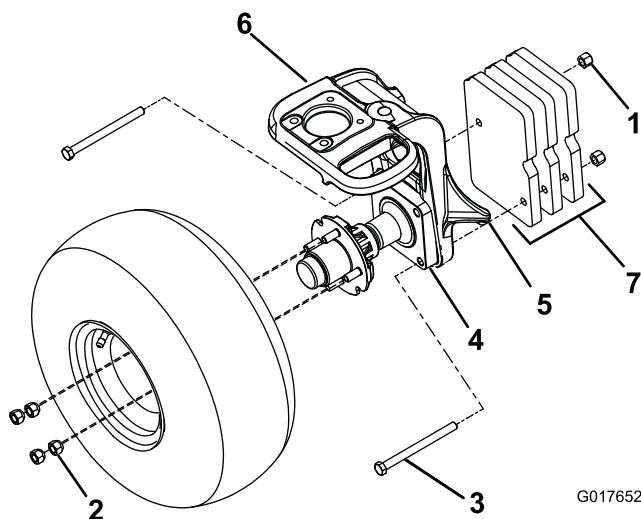