



バルブ・アップデートキット

2010-2011 Multi-Pro® 5800 ターフスプレーヤ

モデル番号121-5049

取り付け要領

1

バルブピストンを交換する

この作業に必要なパーツ

3	バルブのピストン
3	弁座
3	リテーナフォーク

手順

注 この手順については 図 1 を参照してください。

1. バルブから流れ出す液体を受けるように機体の下に容器を置く。
2. バルブにホースとホースバンプを固定しているフォーク（全部で3本）を抜き取り、ホースを外す。
3. 六角レンチ（3 mm）を使用して各バルブピストンを外す。

注 各ピストンの上部にスプリングが乗っているの、これを無くさないように回収してください。

4. 新しいピストンについているOリングに植物油を塗る。
5. 弁座のオス側端部についているOリングにもオイルを塗る。
6. バルブにスプリングと新しいピストンを入れる。
7. 新しい弁座を使ってピストンをバルブに押し込み、弁座をリテーナフォークで固定する。

注 もしフォークをピストンに押し付けて取り付けることができない場合には、弁座でピストンを押し付けた状態でステップ8を行い、それからリテーナフォークを入れて弁座を固定してください。

8. 新しいピストンを、六角レンチ（3 mm）で締め付ける。
9. 適当なホースバンプを弁座に差し込み、先ほど取り外したフォークを使って固定する。
10. 残りのバルブについても上記のステップ6～9を行う。



図 1

- | | |
|--------------------|-------------------------|
| 1. バルブ | 8. ホースリテーナ |
| 2. リテーナフォーク(既存のもの) | 9. ボルト(1/4 x 5/8 インチ) |
| 3. バルブのピストン | 10. ロックナット(1/4 インチ) |
| 4. 弁座 | 11. ホーススタビライザ・ブラケット |
| 5. リテーナフォーク | 12. スプリング(既存のもの) |
| 6. ホースバンプ(既存のもの) | 13. フランジナット(5/16 インチ) |
| 7. グロメット | 14. ボルト(5/16 x 3/4 インチ) |

2

各ホースを固定する

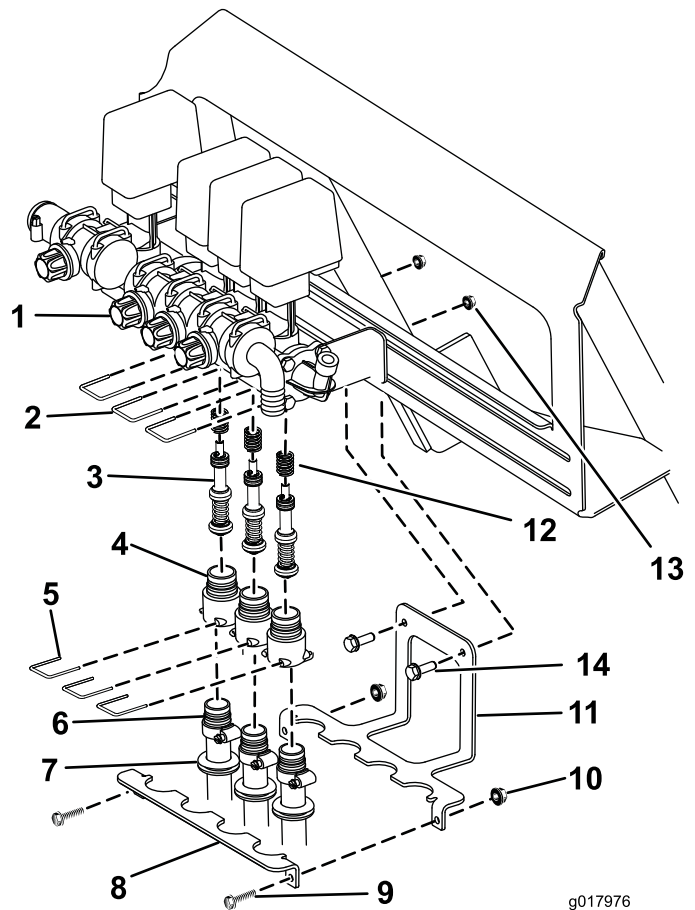
この作業に必要なパーツ

1	ホーススタビライザ・ブラケット
2	ボルト(5/16 x 3/4 インチ)
2	フランジナット(5/16 インチ)
4	ゴム製のハトメ
1	ホースリテーナ
2	ボルト(1/4 x 5/8 インチ)
2	ロックナット(1/4 インチ)

手順

注 この手順については 図 1 を参照してください。

1. 図 1 のように、機体後部にホーススタビライザ・ブラケットを取り付ける；ボルト（5/16 x 3/4 インチ）（2本）とフランジナット（5/16 インチ）（2個）を使用する。
2. ゴム製ハトメにナイフでスリットを入れ、各ホースにそれぞれ1個を取り付ける。

注 ホースリール・キットを装備しているマシンでは、ホースリールへの給水ホースにも、グロメットを取り付けてください。

3. ホーススタビライザ・ブラケットに各ホースを取り付ける；ホースリテーナ、ボルト（1/4 x 5/8 インチ）（2本）とロックナット（1/4 インチ）（2個）を使用する。グロメットをブラケットにきちんと着座させること。

注 ホースリール・キットを装備しているマシンでは、ホースリールへの給水ホースをブラケットの4番目のスロットに固定する。