



Count on it.

Brukerhåndbok

Workman® 200-spredersystem

Tunge Workman®-kjøretøyer

Modellnr. 41235—Serienr. 312000001 og oppover

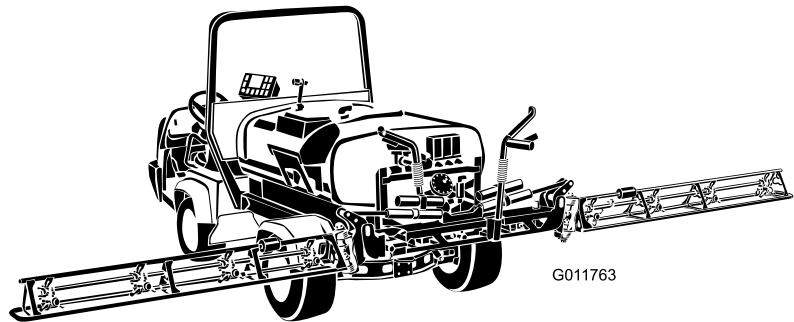

G011763

Montering av Workman® 200-spredersystemet krever montering av ett eller flere sett som er avhengig av hverandre. Ta kontakt med en autorisert Toro-forhandler for mer informasjon.



Workman® 200-spreddersystem er en dedikert gresspredermodifikasjon for Workman®-kjøretøyer og er ment for bruk av profesjonelle, innleide operatører i kommersielle applikasjoner. Det er hovedsakelig utviklet for spredning på allerede godt vedlikeholdte parkplener, golfbaner, idrettsbaner og plener i kommersielle områder.

Dette produktet er i samsvar med alle relevante europeiske direktiver. Se eget skjema for samsvarserklæring for produktet for detaljert informasjon.

Innledning

Les denne håndboken nøye, slik at du lærer å bruke og vedlikeholde produktet på riktig måte. Informasjonen i denne håndboken kan hjelpe deg og andre med å unngå person- og produktskader. Selv om Toro utformer og produserer sikre produkter, har du selv ansvaret for at produktet brukes på en forsvarlig og riktig måte. Du kan kontakte Toro direkte på www.Toro.com for informasjon om produkter og tilbehør, hjelp til å finne en forhandler eller for å registrere produktet ditt.

Hvis maskinen må repareres eller du trenger originale Toro-deler eller mer informasjon, kan du kontakte et autorisert forhandlerverksted eller Toros kundeserviceavdeling. Ha modell- og serienummer for hånden når du tar kontakt. Figur 1 viser plasseringen av modell- og serienummeret på produktet.

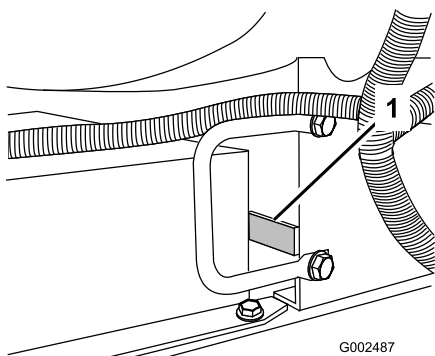

Figur 1

1. Plassering av modell- og serienummer

<p>Modellnr. _____</p> <p>Serienr. _____</p>
--

Denne brukerhåndboken identifiserer mulige farer og identifiserer sikkerhetsbeskjeder gjennom sikkerhetsvarslingssymbolet (Figur 2), som varslers om en fare som kan føre til alvorlige skader eller dødsfall hvis man ikke tar de anbefalte forhåndsreglene.



Figur 2

1. Sikkerhetsvarselsymbol.

Denne brukerhåndboken bruker i tillegg to ord til for å utheve informasjon. **Viktig** gjør oppmerksom på spesiell mekanisk informasjon og **Obs** henviser til generell informasjon som er verdt å huske.

Innhold

Innledning	2
Sikkerhet	3
Regler for sikker bruk.....	3
Kjemisk sikkerhet.....	4
Før bruk	4
Under bruk.....	5
Vedlikehold	6
Sikkerhets- og instruksjonsmerker	7
Montering	10
1 Fjerne eksisterende plan	11
2 Klargjøre Workman®-kjøretøyet	12
3 Montere hastighetssensoren(kun for Workman® 3000-, 4000-serie)	12
4 Montere kraftuttaksettet (kun for Workman® 3000-, 4000-serie)	13
5 Montere ledningsnettet.....	13
6 Montere reléskapfestet.....	16
7 Montere holdebrakett for tilleggsutstyr.....	17
8 Montere radiatordekselet(kun for Workman® 3000-, 4000-serie)	18
9 Montere glideramme for tanken	18
10 Montere reléskapet.....	20
11 Montere bommen	21
12 Montere bomslanger.....	23
13 Montere munnstykkene.....	24
14 Fullføre oppsettet: lær mer om produktet ditt.....	24
Oversikt over produktet	25
Kontroller	25
Spesifikasjoner	29
Bruk	30
Sikkerhet først	30
Justere bommene til vater	30
Bruke sprederen.....	30
Fylle på spredertanken	30
Bruke bommene	31
Spredning.....	31
Spredetips	32
Rengjøre sprederen.....	32
Kalibrere Spray Pro-monitor.....	34
Kalibrere bomomløpsventilene	36
Pumpe	36
Vedlikehold	37

Sikkerhet

Hvis føreren eller eieren bruker kjøretøyet på feil måte eller utfører feil vedlikeholdsarbeid, kan det føre til personskader. Følg alltid disse forsiktighetsreglene for å unngå at det skjer en ulykke, og ta alltid hensyn til sikkerhetsvarselsymbolet, som betyr FORSIKTIG, ADVARSEL eller FARE – ”personlige sikkerhetsinstruksjoner”. Hvis ikke disse instruksjonene tas hensyn til, kan dette føre til at noen blir alvorlig skadet eller drept.

Regler for sikker bruk

▲ ADVARSEL

Workman®-sprederen skal ikke brukes på offentlig vei. Den er ikke utformet, utstyrt eller produsert for bruk på offentlige veier, gater eller motorveier.

Workman® er bygget og testet med tanke på at den skal være sikker og pålitelig i drift, dersom den brukes og vedlikeholdes på riktig måte. Selv om forebygging og avverging av farer og ulykker delvis avhenger av hvordan kjøretøyet er konstruert og utrustet, er det også avhengig av at personell som bruker, vedlikeholder og lagrer kjøretøyet er oppmerksomme, nøyaktige og har fått riktig opplæring. Feilaktig bruk og vedlikehold av kjøretøyet kan føre til personskade eller dødsfall.

Dette er et spesialisert tjenestekjøretøy som kun er bygget for bruk i terrenget. Det vil kjennes annerledes å kjøre enn passasjerbiler og lastebiler. Derfor bør du ta deg tid til å gjøre deg kjent med din Workman.

Ikke alt tilleggsutstyr som passer til Workman er dekket i denne håndboken. Se den spesifikke *brugerhåndboken* som følger med for ekstra sikkerhetsinstruksjoner. LES GJENNOM DISSE HÅNDBØKENE.

FOR Å REDUSERE MULIGHETEN FOR SKADER ELLER DØDSULYKKER BØR DU FØLGE DISSE SIKKERHETSINSTRUKSJONENE.

Den overordnede ansvarsområder

- Sørg for at førerne har fått god opplæring, og er kjent med *brugerhåndboken*, eventuelt opplæringsmateriale, motorhåndboken og alle merkene på Workman-kjøretøyet.
- Etabler dine egne spesialprosedyrer og arbeidsregler for uvanlige arbeidsforhold (f.eks. skråninger som er for bratte). Bruk sperrebryteren for tredje gir i det høye området, hvis høy hastighet innebærer en sikkerhetsrisiko eller en fare for feilaktig bruk av kjøretøyet.

Anbefalt vedlikeholdsplan	37
Kontrolliste for daglig vedlikehold	37
Bemerkninger om spesielle områder	38
Forberedelse for vedlikehold	39
Tilgang til kjøretøyet	39
Smøring	40
Smøre sprederen	40
Smøre bomhengslene	41
Påføre smørefett på lageret til aktuatorstangen	41
Vedlikehold av elektrisk system	42
Sikringer	42
Vedlikehold av spredersystem	43
Kontrollere slangene	43
Vedlikehold av pumpe	43
Justere bomaktuatoren	43
Manuell drift av bomaktuatorene i nødtilfeller	43
Kontrollere tapphylser i nylon	44
Rengjøring	45
Rengjøre gjennomstrømningsmåleren	45
Rengjøre sugefilteret	45
Lagring	46
Fjerne sprederenheten	47
Feilsøking	48
Skjemaer	50

Kjemisk sikkerhet

▲ ADVARSEL

Kjemiske stoffer som brukes i spredersystemet kan være helsefarlige og giftige for deg, tilskuere, dyr, planter, jordsmonn eller annen eiendom.

- Les og følg de kjemiske advarselsmerkene og HMS-databladet for alle kjemikalier som brukes og beskytt deg i overensstemmelse med anbefalingene fra produsenten av kjemikaliene. Bruk f.eks. personlig verneutstyr inkludert ansikts- og øyevern, hansker eller annet utstyr for å beskytte mot personlig kontakt med kjemikaliene.
- Husk at det kan brukes mer enn ett kjemikalie og informasjon om hvert av disse bør tas i betraktning.
- *Nekt å bruke eller arbeide på sprederen hvis denne informasjonen ikke er tilgjengelig!*
- Før du arbeider på et spredersystem må du forsikre deg om at systemet har blitt trippelrenset og nøytralisert i henhold til anbefalingene til kjemikalieprodusenten(e) og at alle ventilene har fullført tre sykluser.
- Påse at det finnes tilstrekkelig med rent vann og såpe i nærheten, og vask umiddelbart av eventuelle kjemikalier du måtte komme i kontakt med.
- Sørg for egnet opplæring før bruk eller håndtering av kjemikalier.
- Bruk kjemikalier som er egnet for jobben.
- Følg kjemikalieprodusentens instruksjoner for sikker påføring av kjemikaliene.
- Pass på at du kun håndterer kjemikalier i et godt ventileret område.
- Bruk vernebriller og annet verneutstyr i henhold til kjemikalieprodusentens instruksjoner. Sørg for å dekke så mye hud som mulig ved bruk av kjemikalier.
- Pass alltid på å ha rent vann tilgjengelig, spesielt ved fylling av spredertanken.
- Ikke spis, drikk eller røyk mens du arbeider med kjemikalier.
- Vask alltid hendene og andre eksponerte områder så raskt som mulig når jobben er fullført.
- Ubrukte kjemikalier og kjemikaliebeholdere må kasseres i henhold til produsentens instruksjoner og lokale forskrifter.
- Kjemikalier og dunst i tankene er farlig, du må aldri gå oppi tanken eller plassere hodet over eller i åpningen.
- Følg alle lokale/statlige/nasjonale bestemmelser for spredning av kjemikalier.

Før bruk

- Du må ha lest og forstått innholdet i denne brukerhåndboken før du tar kjøretøyet i bruk.
- La **aldri** barn få lov til å bruke sprederen.
- Bruk **aldri** sprederen før du har lest og forstått *brukerhåndboken*. Kun personer som har fått opplæring og er autoriserte, skal bruke denne sprederen. Pass på at føreren er i fysisk og mental stand til å bruke sprederen.
- Kjøretøyet er bare beregnet på **deg**, føreren, samt **én passasjer**, i setet som leveres av produsenten. Ta **aldri** med flere passasjerer i kjøretøyet.
- **Ikke** bruk sprederen når du er påvirket av medisiner, alkohol eller andre rusmidler. Til og med reseptpliktig medisin og forkjølelsesmedisiner kan gjøre deg søvnnig.
- Ikke bruk sprederen når du er trøtt. Pass på at du tar pauser innimellom. Det er veldig viktig at du er oppmerksom hele tiden.
- Bli kjent med kontrollene, og lær hvordan man stopper motoren raskt.
- Pass på at vern, sikkerhetsutstyr og merker er på plass. Hvis en verneplate, en sikkerhetsanordning eller et merke ikke virker, er uleselig eller skadet, må det repareres eller skiftes ut før du tar kjøretøyet i bruk.
- Ha alltid på kraftig skotøy. Bruk ikke kjøretøyet hvis du har på deg sandaler, tennissko eller joggesko. Bruk aldri løstsittende klær eller smykker som kan sette seg fast i bevegelige deler og forårsake personskader.
- Vernebriller, vernesko, lange bukser og hjelm anbefales og er i enkelte land påbudt i henhold til lokale sikkerhets- og forsikringsforskrifter.
- Hold andre, særlig barn og dyr, borte fra arbeidsområdet.
- Vær svært forsiktig når du kjører blant mennesker. Vær alltid oppmerksom på hvor folk oppholder seg og hold dem borte fra arbeidsområdet.
- Kontroller alle deler på kjøretøyet, og eventuelt tilleggsutstyr, før du tar det i bruk. Hvis noe er galt, **må du ikke bruke kjøretøyet**. Pass på at problemet rettes opp før du bruker kjøretøyet eller tilleggsutstyret.
- Ettersom bensin er meget brannfarlig, må den behandles forsiktig.
 - Bruk en godkjent bensinkanne.
 - Ikke fjern eller åpne tankklokken når motoren er i gang eller er varm.
 - Ikke røyk mens du håndterer bensin.
 - Fyll på tanken utendørs, og fyll til om lag 25 mm under toppen av tanken (bunnen av påfyllingshalsen). Ikke fyll på for mye.
 - Tørk opp eventuelt bensinsøl.
- Bruk bare godkjente kanner eller beholdere av et ikke-metallisk materiale. Statisk elektrisk utladning kan antenne bensindamp i en drivstoffbeholder som ikke står

på bakken. Ta drivstoffbeholderen ut av kjøretøyet og plasser den på bakken et stykke fra kjøretøyet før den fylles. La munnstykket være i kontakt med beholderen under fylling.

- Kontroller daglig at forriglingsystemet fungerer som det skal. Hvis en bryter ikke virker, må denne skiftes ut før du bruker kjøretøyet.

Under bruk

⚠ ADVARSEL

Motoreksos inneholder karbonmonoksid, som er en dødelig gift uten lukt.

Ikke kjør motoren innendørs eller på et innestengt område.

- Føreren og passasjerer skal sitte når kjøretøyet er i bevegelse. Føreren skal holde begge hendene på rattet, og passasjerer skal benytte håndtakene. Hold armer og bein inni kjøretøyet til enhver tid. La aldri passasjerer få sitte på kassen eller tilleggsutstyret. Husk at passasjerer ikke alltid er forberedt på at du kommer til å bremse eller snu.
- Se alltid etter og unngå lave overheng som greiner, dørstolper og overhengende gangveier. Pass på at det er god nok klarering til både kjøretøyet, sprederbommene og deg selv.
- Når du starter motoren:
 - Sitt i førersetet, og påse at parkeringsbremsen er aktivert.
 - Koble fra kraftuttaket (hvis utstyrt) og sett den håndbetjente gasspaken tilbake i av-stilling (hvis utstyrt).
 - Sett girspaken i fri, og trykk inn clutchen.
 - Ikke trå på gasspedalen.
 - Vri om tenningsnøkkelen til Start.
- Du må være oppmerksom når du bruker kjøretøyet. Hvis du ikke bruker kjøretøyet på en sikker måte, kan det føre til ulykker, velt og alvorlige skader eller dødsfall. Kjør forsiktig. Slik forhindrer du at kjøretøyet velter eller at du mister kontroll:
 - Vær svært forsiktig, reduser hastigheten og oppretthold trygg avstand rundt sandfang, grøfter, bekker, ramper og ukjente områder eller andre farer.
 - Hold utkikk etter hull eller andre skjulte farer.
 - Vær svært forsiktig når du bruker kjøretøyet i bratte hellinger. Kjør rett opp og ned i hellinger. Reduser hastigheten når du tar skarpe svinger eller svinger i en helling. Unngå så langt det er mulig å svinge i hellinger.
 - Vær spesielt forsiktig når du kjører på vått underlag, i stor fart eller med full last. Bremsetiden øker når du kjører med full last. Gir ned før du kjører opp eller ned en bakke.

- Unngå å starte og stoppe plutselig. Ikke gå fra revers til fremover eller omvendt uten først å ha stanset helt.
 - Ikke ta skarpe svinger, gjør plutselige bevegelser eller utfør andre handlinger som kan få deg til å miste kontrollen over kjøretøyet.
 - Kjør ikke forbi andre kjøretøyer som kjører i samme retning i kryss, dødvinkler eller andre farlige situasjoner.
 - Ikke la noen stå bak kjøretøyet når du tømmer kjøretøyet for væske. Ikke tøm væsken på noens føtter.
 - Hold alle tilskuere på avstand. Kikk bakover, og pass på at ingen står bak kjøretøyet før du rygger. Rygg langsomt.
 - Se opp for trafikk når du krysser eller er i nærheten av veier. Gi alltid fotgjengere og andre kjøretøy forkjørsrett. Kjøretøyet er ikke bygget for bruk på veier eller motorveier. Signaliser tidlig når du skal snu eller stoppe, slik at andre vet hva du kommer til å gjøre. Følg trafikkreglene.
 - Bruk aldri kjøretøyet i nærheten av områder med eksplosivt støv eller eksplosive gasser. Det elektriske systemet og eksossystemet på kjøretøyet kan skape gnister som kan antenne eksplosivt materiale.
 - Hvis du noen gang er usikker på hva som er trygg drift, må du **stanse arbeidet** og spørre din overordnede.
 - Monter aldri førerhus på et Workman-kjøretøy med spreder. Førerhuset er ikke trykksolert og har ikke tilstrekkelig ventilasjon til bruk av spreder. Førerhuset vil dessuten føre til at kjøretøyet overbelastes når spredertanken er full.
 - Ikke ta på motoren, transakselen, lyddemperen eller lyddemperskjermen mens motoren er i gang, eller like etter at den er stoppet. Disse områdene er svært varme og du kan brenne deg på dem.
 - Hvis kjøretøyet vibrerer unormalt, må du straks stanse motoren, vente til alle bevegelige deler har stoppet, og kontrollere kjøretøyet for skader. Reparer alle skader før du fortsetter å bruke kjøretøyet.
 - Før du forlater førersetet:
 - Pass på at kjøretøyet står stille.
 - Stopp motoren, og vent til alle bevegelige deler har stoppet.
 - Sett på parkeringsbremsen.
 - Ta nøkkelen ut av tenningen.
- Merk:** Sett kiler under hjulene hvis kjøretøyet står i en helling.
- Lynnedslag kan forårsake alvorlige skader eller dødsfall. Hvis du ser/hører at lyn og tordenvær nærmer seg der du er, må du ikke bruke maskinen. Søk tilflukt!

Bremse

- Senk farten før du nærmer deg en hindring. Dette gir deg ekstra tid til å stoppe eller svinge. Hvis du kjører på en hindring, kan dette ødelegge kjøretøyet og lasten. Enda viktigere – det kan skade deg og eventuelle passasjerer.
- Kjøretøyets bruttovekt påvirker din evne til å stoppe og/eller svinge. Tung last og tungt utstyr gjør det vanskeligere å stoppe og svinge kjøretøyet. Jo tyngre lasten er, desto lengre tid tar det å stoppe.
- Gress og asfalt blir glatt når det er vått. Det kan ta to til fire ganger så lang tid å stoppe på våt overflate som på tørr overflate. Hvis du kjører gjennom vann som er dypt nok til at bremsene blir våte, vil de ikke fungere bra for de tørker igjen. Når du har kjørt i vann, bør du teste bremsene for å se om de virker ordentlig. Hvis de ikke virker, bør du kjøre sakte mens du trykker forsiktig på bremsepedalen. Dette tørker bremsene.

Bruk i bakker og ulendt terreng

Hvis du bruker kjøretøyet i en bakke, kan det velte eller motoren kan stanse og du kan miste kontrollen. Dette kan føre til personskader.

- Ikke akselerer fort eller bråbrems når du rygger ned en bakke, spesielt ikke hvis du kjører med last.
- Kjør aldri på tvers av en bratt bakke. Kjør alltid rett opp og ned eller rundt bakken.
- Hvis motoren stanser eller du begynner å miste fart i en bakke, brems du gradvis ned og rygger rett ned bakken.
- Det kan være farlig å snu mens du kjører opp eller ned bakker. Hvis du må svinge i en bakke, må du gjøre det sakte og forsiktig. Foreta aldri skarpe eller raske svinger.
- Tung last påvirker stabiliteten. Reduser lastevekt og hastighet når du bruker sprederen i bakker.
- Unngå å stoppe i bakker, spesielt hvis du kjører med last. Det tar lengre tid å stoppe når du kjører i nedoverbakke enn på flat mark. Hvis du må stanse sprederen, må du unngå plutselige fartsendringer, ettersom det kan føre til at sprederen velter eller ruller. Ikke bråbrems når du ruller bakover, ettersom det kan føre til at sprederen velter.
- Reduser farten og lasten når du kjører i kupert terreng, på ujevn bakke samt i nærheten av fortauskanter, hull og andre plutselige endringer i terrenget. Lasten kan forskyves og gjøre sprederen ustabil.

Lasting

Vekten av lasten kan endre Workman-sprederens tyngdepunkt og kjøreegenskaper. Følg disse retningslinjene for å unngå at du mister kontroll og at det oppstår personskader.

- Reduser belastningsvekten og farten når du kjører i bakker og i kupert terreng for å unngå at kjøretøyet velter.
- Last i væskeform kan bevege seg. Forflytning av last skjer som regel når kjøretøyet svinger, kjører opp eller ned bakker, plutselig endrer hastighet eller kjører i kupert

terreng. Hvis lasten beveger på seg, kan dette føre til at kjøretøyet velter.

- Når du har tung last, må du redusere farten for å få lang nok bremseavstand. Ikke bråbrems. Vær ekstra forsiktig i bakker.
- Vær oppmerksom på at tung last øker bremselengden og reduserer muligheten til å svinge raskt uten å velte.

Vedlikehold

- Kun kvalifisert og autorisert personell skal utføre vedlikehold, reparasjon, justeringer og kontroller på kjøretøyet.
- Før du overhaler eller justerer kjøretøyet, må du stoppe motoren, sette på parkeringsbremsen og ta nøkkelen ut av tenningen slik at ingen kan starte motoren ved et uhell.
- Tøm tanken før du tilter eller demonterer sprederen fra kjøretøyet og før du setter kjøretøyet på lager.
- Påse alltid at tanken støttes av støttestangen før du utfører arbeid under sprederen.
- Kontroller at alle koblingene for hydrauliske ledninger er tette, og at alle hydrauliske slanger og ledninger er i god stand før systemet settes under trykk.
- Hold kropp og hender borte fra hull eller dyser som kan sprøyte ut hydraulisk væske under høyt trykk. Bruk papp eller papir til å lete etter lekkasjer, ikke hendene.

▲ FARE

Hydraulisk væske som siver ut under trykk, kan trenge gjennom huden og forårsake alvorlige skader.

Væske som sprøytes inn under huden, må fjernes kirurgisk innen få timer av en doktor med kjennskap til denne typen skader. Ellers kan det oppstå koldbrann.

- Før du kobler fra eller utfører vedlikehold eller reparasjoner på det hydrauliske systemet, må du slippe ut alt trykket i systemet. Dette gjør du ved å stoppe motoren og senke tømmeventilen og/eller senke tanken og det andre utstyret. Hvis tanken må stå i hevet stilling, må den sikres med sikkerhetsstøtter.
- Påse at hele kjøretøyet er i god stand, ved å sørge for at alle muttere, bolter og skruer er godt strammet til.
- Reduser brannfaren ved å sørge for at det ikke er overflødig smørefett, gress, blader eller støv i motoren.
- Hvis motoren må være i gang for å utføre en vedlikeholdsjustering, må du passe på at klær, hender, føtter og andre kroppsdeler ikke er i nærheten av motoren eller andre bevegelige deler. Hold alle unna.
- Ikke la motoren gå på for høyt turtall ved å endre regulatorinnstillingene. Maksimal motorhastighet er 3650 o/min. La en autorisert Toro-forhandler kontrollere

maksimal hastighet med en turteller, slik at målingene blir utført på en sikker og nøyaktig måte.

- Ta kontakt med en autorisert Toro-forhandler hvis det er nødvendig med store reparasjoner eller du trenger hjelp.
- For best mulig ytelse og sikkerhet bør du bare kjøpe ekte Toro-reservedeler og -tilbehør. Det kan være farlig å bruke reservedeler og tilleggsutstyr som er laget av andre produsenter. Hvis du endrer kjøretøyet på en måte som påvirker drift, ytelse, varighet eller bruk, kan det føre til

personskader eller dødsfall. Slike endringer kan gjøre garantien fra Toro® ugyldig.

- Dette kjøretøyet skal ikke endres uten godkjenning fra Toro®. Henvendelser rettes til The Toro® Company, Commercial Division, Vehicle Engineering Dept., 300 West 82nd St., Bloomington, Minnesota 55420-1196, USA. USA
- Du finner mer informasjon om vedlikeholdsprosedyrer i *brugerhåndboken* for kjøretøyet.

Sikkerhets- og instruksjonsmerker



Sikkerhetsmerker og -instruksjoner er lett synlige for føreren og er plassert i nærheten av alle områder som representerer en potensiell fare. Bytt ut alle merker som er ødelagte eller mangler.

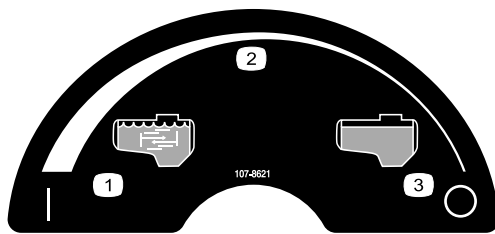

107-8621

1. Risting på
2. Kontinuerlig regulerbar innstilling
3. Risting av

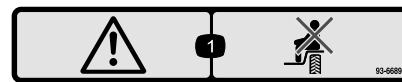

93-6689

1. Fare – ikke sitt på plastdekselet.

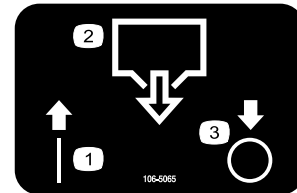

106-5065

1. På
2. Tømme tanken
3. Av

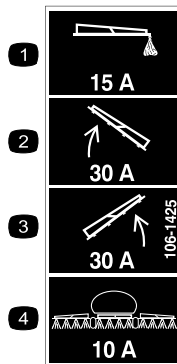

106-1425

1. Sikring på 15 A, skummarkør
2. Sikring på 30 A, venstre bomaktuator
3. Sikring på 15 A, høyre bomaktuator
4. Sikring på 10 A, spredesystem

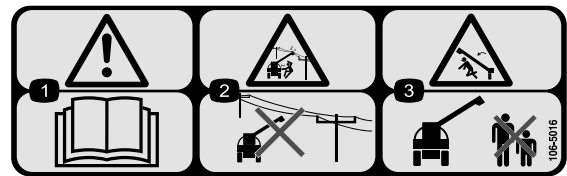

106-5016

1. Advarsel – les *brugerhåndboken*.
2. Fare for elektrisk støt, strømledninger i luften – hold god avstand til strømledninger i luften.
3. Fare for knusing, bom – hold andre på trygg avstand fra kjøretøyet.



93-6687

1. Ikke tråkk her.

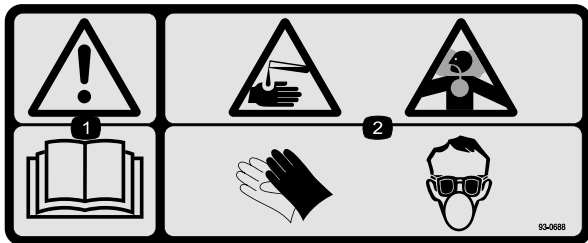

93-0688

1. Advarsel – les *Brukerhåndboken*.
2. Fare for brannsar fra kaustiske væsker/kjemikalier og for innånding av giftig gass – beskytt hender, hud, øyne og åndedrettssystemet.

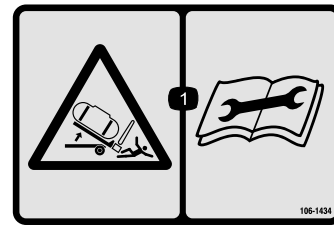

106-1434

1. Klemfare, spredertanken – konsulter *brugerhåndboken* før du utfører vedlikehold.

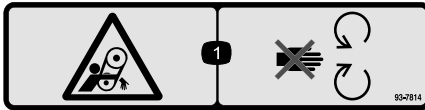

93-7814

1. Viklingsfare, rem – hold deg borte fra bevegelige deler.



114-9576

1. Klempunkt, hånd – hold hånden unna hengselen.

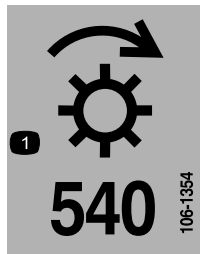

106-1354

1. 540 o/min



106-1355

1. Advarsel – ikke gå oppi tanken.



119-0651

1. Fare for velting og å miste kontrollen – ikke hev tanken når den er fylt, ikke kjør kjøretøyet med hevet tank. Hev kun tanken når den er tom, senk alltid tanken helt før kjøretøyet settes i bevegelse.



106-1365

1. Klemfare, spredertank – hold tilstedeværende på trygg avstand fra spredertanken og les i *brugerhåndboken*.

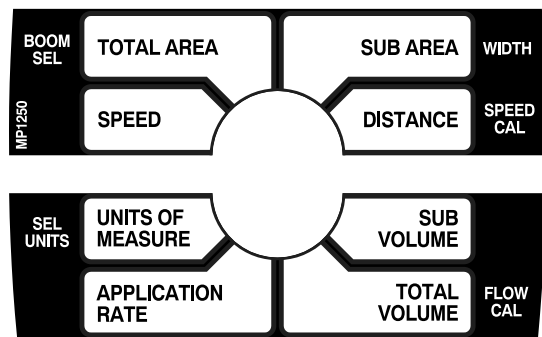

108-3307

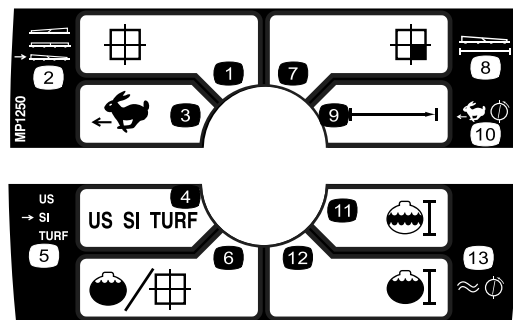

108-3309

- | | |
|------------------|---|
| 1. Totalområde | 8. Bredde |
| 2. Bombrytere | 9. Avstand |
| 3. Hastighet | 10. Hastighetskalibrering |
| 4. Måleenheter | 11. Undermengde |
| 5. Velg enheter | 12. Totalmengde |
| 6. Sprøytemengde | 13. Kalibrering av gjennomstrømningsmåleren |
| 7. Underområde | |

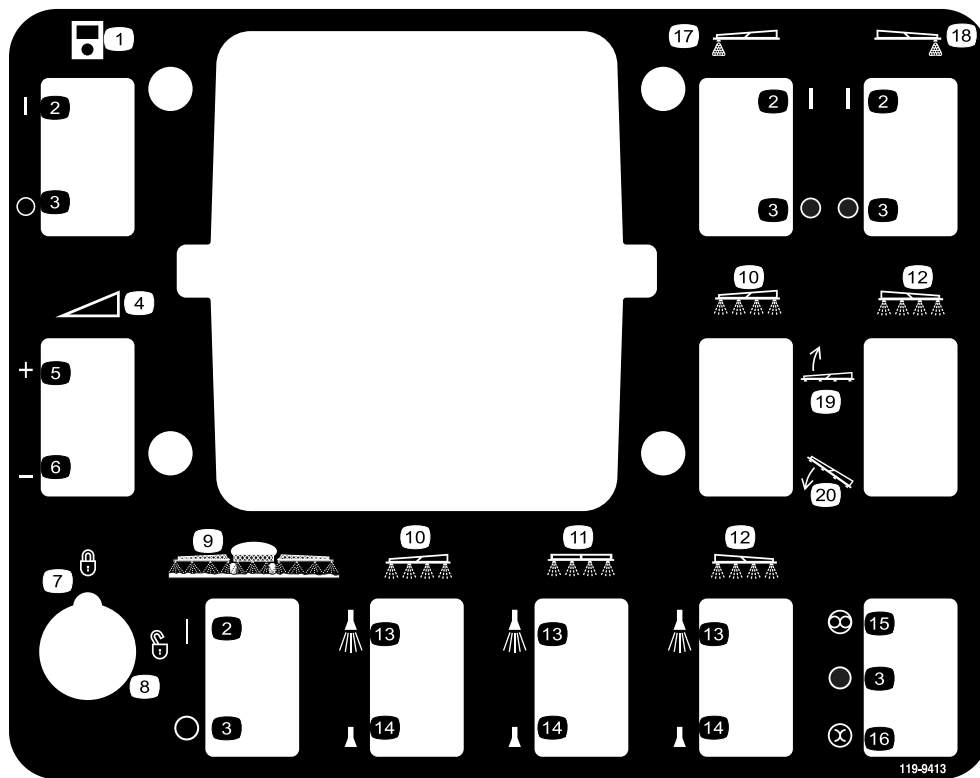

119-9413

- | | | | |
|---|--------------------|-----------------|-----------------------------|
| 1. Monitor | 6. Reduser | 11. Midtre bom | 16. Manuell |
| 2. På | 7. Låst | 12. Høyre bom | 17. Venstre bom, skummarkør |
| 3. Av | 8. Ulåst | 13. Spreader på | 18. Høyre bom, skummarkør |
| 4. Kontinuerlig variabel innstilling, spredetrykk | 9. Hovedbomspreder | 14. Spreader av | 19. Senk bommen |
| 5. Øk | 10. Venstre bom | 15. Automatisk | 20. Hev bommen |

Montering

Løse deler

Bruk diagrammet nedenfor som en sjekklister for å kontrollere at alle delene er sendt.

Prosedyre	Beskrivelse	Ant.	Bruk
1	Ingen deler er nødvendige	–	Fjern det eksisterende planet.
2	Ingen deler er nødvendige	–	Klargjøre Workman®-kjøretøyet
3	Deksel Tannhjulsmontering Skruer (M6 x 1 tomme x 12) Fjærskive (M6)	1 1 1 1	Montere hastighetssensoren.
4	Ingen deler er nødvendige	–	Monter kraftuttakssettet. (Se medfølgende monteringsinstruksjoner)
5	Sikringsblokk Sikring (10 A) Termisk bryter (30 A) Seksantskrue (10–24 x 3/4 tomme) Stjerneskrue (10–24 x 3/4 tomme) Låsemutter (#10-24) Ledningsnett Kaldstartledningsnett (kun HD-serien) Stjerneskrue Trådhjul Sikringsmerke	1 1 2 1 1 2 1 1 1 8 1	Monter ledningsnett.
6	Bolt (1/4 x 3/4 tomme) Flensmutter (1/4 tomme) Reléskapfeste Bolt (5/16 x 1 tomme) Låsemutter (5/16 tomme) Mellomstykke	4 4 1 4 4 1	Montere reléskapfestet.
7	Holdebraketter	2	Monter holdebraketter for tilleggsutstyret.
8	Radiatordeksel Bolt (1/4 x 3/4 tomme)	1 4	Montere radiatordekselet.
9	Tank og glideramme Sjakkelpinner Ringstifter Bolt (1/2 x 1 1/2 tomme) Skiver (1/2 tomme) Mutter (1/2 tomme)	1 2 4 2 4 2	Monter gliderammen for tanken.
10	Knott J-klemmer Bolt (1/4 x 3/4 tomme) Flensmutter (1/4 tomme) Spray Pro-merke, USA Spray Pro-merke, CE	1 3 1 1 1 1	Monter reléskapet.

Prosedyre	Beskrivelse	Ant.	Bruk
11	Midtre bom	1	Montere bommen.
	Bolt (3/8 x 1-1/4 tommer)	10	
	Låsemutter (3/8 tomme)	10	
	Bomtransportunderstell	2	
	Bolt (1/2 x 1-1/4 tommer)	4	
	Flensmutter (1/2 tomme)	4	
	Venstre bomforlenger	1	
	Høyre bomforlenger	1	
12	Slangeklemmer	3	Monter bomslangene.
	R-klemme	2	
	Skulderbolt	2	
	Skive	2	
	Mutter	2	
14	Brukerhåndbok	1	Les håndbøkene og se på opplæringsmateriellet før du tar i bruk kjøretøyet.
	Opplæringsmateriale for føreren	1	
	Delekatalog	1	
	Registreringskort	1	
	Produktveiledning	1	
	Inspeksjonsskjema for forhåndslevering	1	

Merk: Angi hva som er høyre og venstre side på maskinen fra normal arbeidsstilling.



Fjerne eksisterende plan

Ingen deler er nødvendige

Prosedyre

1. Start motoren. Bruk den hydrauliske løftspaken til å senke planet slik at sylindrerne sitter løst i sporene. Utløs løftspaken og slå av motoren.
2. Fjern ringstiften fra den ytre enden av splittpinnene (Figur 3) på sylindrestaget.

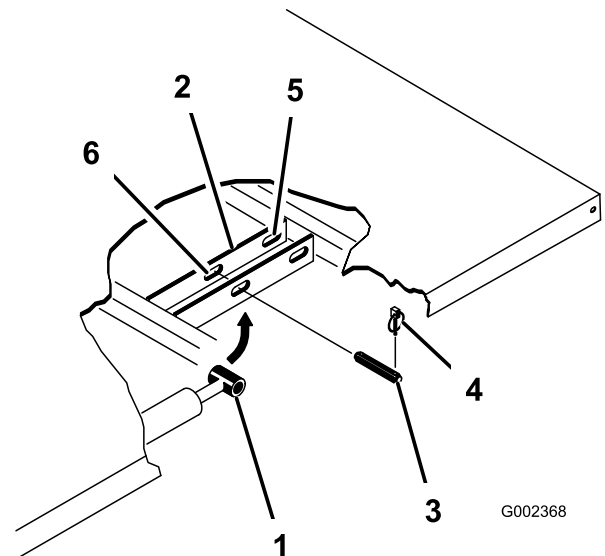

Figur 3

- | | |
|------------------------|----------------------------|
| 1. Sylindrestagende | 4. Ringstift |
| 2. Planmonteringsplate | 5. Bakre spor (fullt plan) |
| 3. Splittpinne | 6. Fremre spor (2/3 plan) |

3. Fjern splittpinnene som fester sylindrestaget til planmonteringsplatene, ved å skyve pinnene innover (Figur 3).
4. Fjern ringstiftene og splittpinnene som fester svingbrakettene til rammen (Figur 4)

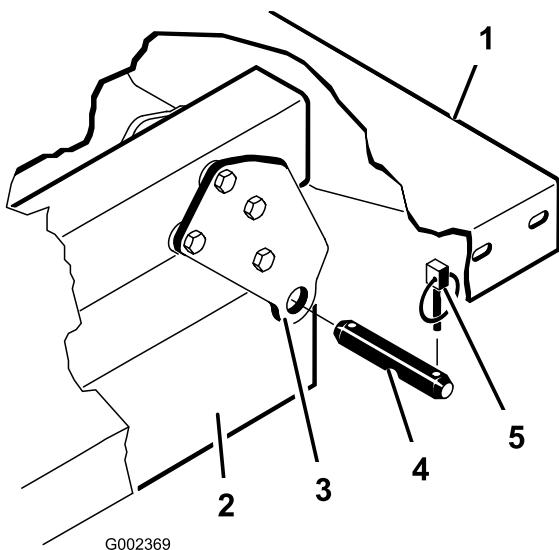

Figur 4

- | | |
|-----------------------------------|----------------|
| 1. Bakre venstre hjørne på planet | 4. Splittpinne |
| 2. Kjøretøyramme | 5. Ringstift |
| 3. Hengselplate | |

⚠ FORSIKTIG

Planet veier omtrent 95 kg, så du må ikke prøve å installere eller fjerne det alene. Få hjelp av to–tre andre, eller bruk kran.

- Løft planet av kjøretøyet.
- Oppbevar sylindrene i festeklammer. Aktiver låsespaken til den hydrauliske løftmekanismen på kjøretøyet, slik at ikke løftesyndrene forlenges ved et uhell.

2

Klargjøre Workman®-kjøretøyet

Ingen deler er nødvendige

Prosedyre

- Parker kjøretøyet på et sikkert sted med tilgang til en løfteanordning.
- Stans motoren og ta ut tenningsnøkkelen.
- Koble den negative batterikabelen fra polen.

Merk: Dette er en sikkerhetsforanstaltning, ettersom installasjonen krever installasjon av et elektrisk nettverk.

3

Montere hastighetssensoren (kun for Workman® 3000-, 4000-serie)

Deler som er nødvendige for dette trinnet:

1	Deksel
1	Tannhjulsmonasje
1	Skruer (M6 x 1 tomme x 12)
1	Fjærskive (M6)

Prosedyre

Denne prosedyren gjelder kun Workman HD-seriekjøretøy med serienummer 289999999 og lavere.

Viktig: Hastighetssensoren må monteres før kraftuttakssett (PTO) monteres. Hvis et kraftuttakssett allerede er montert, må dette demonteres først. Du finner mer informasjon om demontering og montering av kraftuttakssettet i *monteringsinstruksjonene* for kraftuttaket.

- Fjern de fire skruene som fester dekselet til toppen av transakselhuset (Figur 5).

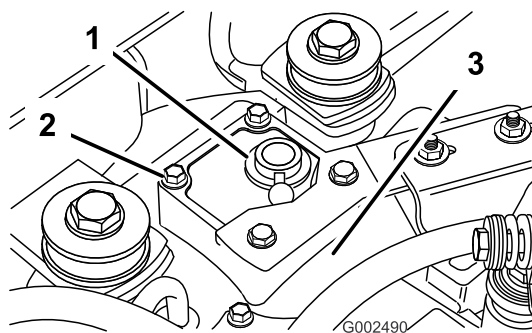

Figur 5

- | | |
|-----------|------------------|
| 1. Deksel | 3. Transakselhus |
| 2. Bolt | |

- Fjern braketten til lydporten.
- Påfør RTV-tetningsmasse på det nye dekselet før dette monteres på transakselenheten.
- Monter det nye dekselet på transakselen med de fire skruene som du fjernet under trinn 1 (Figur 6). Dekselet må monteres slik at tetningen vender opp og mot venstre side av kjøretøyet.

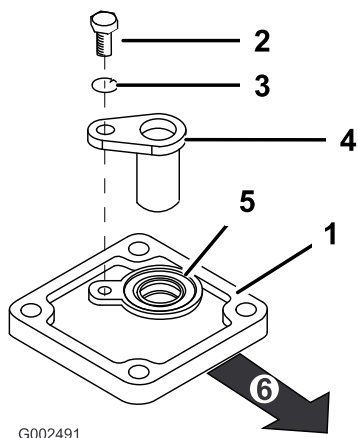

Figur 6

- | | |
|---------------------------|-------------------|
| 1. Deksel | 4. Tannhjulsensor |
| 2. Skrue (M6 x 1.00 x 12) | 5. Tetning |
| 3. Fjærskive (M6) | 6. Framover |

5. Monter tannhjulsensoren ved hjelp av skruen (M6 x 1,00 x 12) og fjærskiven (M6) som vist i Figur 6.
6. Monter braketten for lydputten over det nye dekselet.

4

Montere kraftuttaksettet (kun for Workman® 3000-, 4000-serie)

Ingen deler er nødvendige

Prosedyre

Heng opp oppsettet til Workman 200-spreddersystemet for å montere kraftuttaksettet. Du finner de medfølgende *monteringsinstruksjonene* for mer informasjon.

Fortsett til det neste trinnet etter fullføring.

5

Montere ledningsnett

Deler som er nødvendige for dette trinnet:

1	Sikringsblokk
1	Sikring (10 A)
2	Termisk bryter (30 A)
1	Sekskantskrue (10–24 x 3/4 tomme)
1	Stjerneskrue (10–24 x 3/4 tomme)
2	Låsemutter (#10-24)
1	Ledningsnett
1	Kaldstartledningsnett (kun HD-serien)
1	Stjerneskrue
8	Tråd hjul
1	Sikringsmerke

for Workman® 3000-, 4000-serie

1. Fjern skruene som fester panseret foran til rammen. Koble fra ledningsnett som er festet til frontlyktene. Fjern panseret, slik at du får tilgang til de elektriske ledningene.
2. Finn ledningsnett og sikringsblokken i monteringssettet.
3. Fjern to av skruene fra den eksisterende sikringsblokken, og skyv den nye sikringsblokken inn i sporene til den eksisterende blokken.
4. Koble ledningsnett til sikringsblokken ved å koble ledningene i nettet til de tilsvarende ledningskoblingene bak på sikringsblokken (Figur 7).

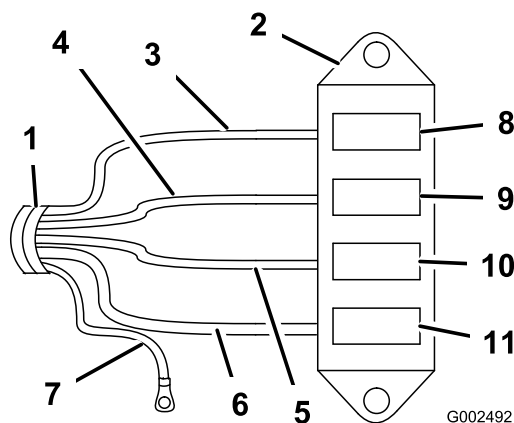

Figur 7

- | | |
|------------------------|--|
| 1. Ledningsfastspenner | 7. Svart jordledning |
| 2. Ny sikringsblokk | 8. Skummarkør for sikringsspor |
| 3. Gul ledning | 9. Spor for venstre bomaktuator |
| 4. Oransje ledning | 10. Spor for høyre bomaktuator |
| 5. Rød ledning | 11. Sikringsspor for spredersystemeffekt |
| 6. Rosa ledning | |

5. Koble den svarte jordledningen til den eksisterende 1/4-tommers bolten på innsiden av kjøretøyrammen med stjernesken (Figur 8).

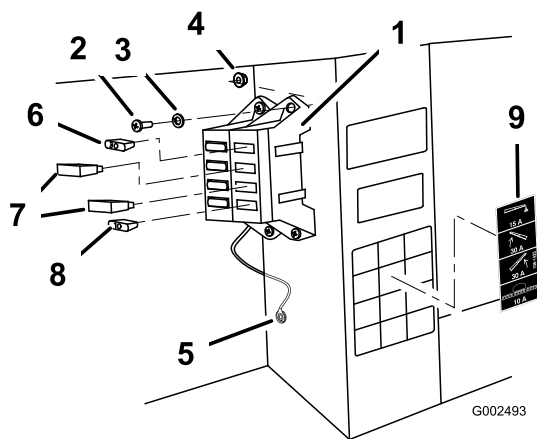

Figur 8

- | | |
|---|--|
| 1. Sikringsblokk | 6. Sikring på 15 A, skummarkør (valgfri) |
| 2. Skruer (#10/24 x 3/4 tomme) | 7. Termisk bryter (30 A), bomaktuatorer |
| 3. Låseskive | 8. Sikring på 10 A, spredersystemeffekt |
| 4. Låsemutter (#10/24 tomme) | 9. Sikringsmerke |
| 5. Svart jordledning, stjernesken og bolt | |

6. Finn en åpen rød strømledning på den eksisterende sikringsblokken. Koble den til en tilsvarende rød strømledning på den nye sikringsblokken.
7. Monter sikringsblokken og ledningsnett ved siden av den eksisterende sikringsblokken med to skruer (10–24 x 3/4 tomme) og to låsemuttere (10–24) som vist i Figur 8.
8. Fjern eventuell skitt og overflødig smørefett fra den eksisterende sikringsblokkmerket, og kontroller at overflaten er ren og tørr. Sett på plass sikringsmerket
9. Monter sikringene og de termiske bryterne:
 - A. Monter de to termiske bryterne på 30 A i venstre og høyre sikringsspor for bomhever (Figur 8).
 - B. Monter sikringen på 10 A i sikringssporet for spredersystemeffekt (Figur 8).
10. Trekk ledningsnett gjennom åpningen i gulvet under setet, og bakover langs det eksisterende ledningsnett.
11. Ved veltebøyledekslet, bak setet, trekker du ledningsnett opp fra under setet, og over rammen. Kontroller at strømkoblingen for spredersystemet stikker ut fra undersiden av kjøretøyet (Figur 9).

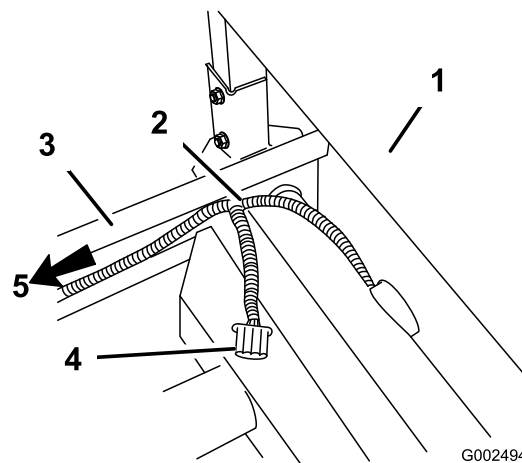

Figur 9

- | | |
|---------------------|--|
| 1. Veltebøyledeksel | 4. Strømkobling for spredersystemet |
| 2. Ledningsnett | 5. Ledningsnett trukket bakover til hastighetssensor |
| 3. Venstre ramme | |

12. Trekk ledningsnett langs rammen, og bakover til hastighetssensoren langs det eksisterende ledningsnett (Figur 9).
13. Monter strømkoblingen til hastighetssensoren.
14. Bruk ledningsfestene til å feste ledningsnett til det eksisterende ledningsnett, og påse at det ikke kommer i kontakt med bevegelige deler eller varmekilder.
15. Monter panseret foran og fest det med skruene som du fjernet tidligere.

for Workman®-HD-serie

1. Hold i panseret i frontlysåpningene mens du løfter opp panseret for å frigjøre nedre monteringsstapper fra sporene på rammen (Figur 10).

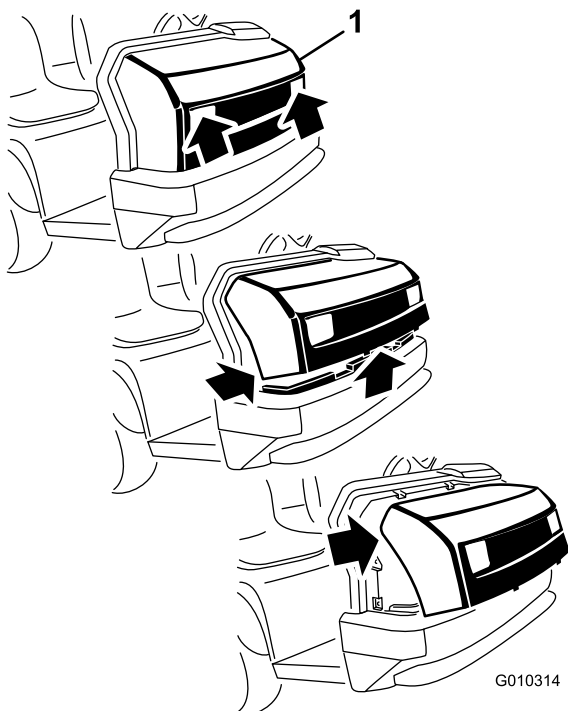

Figur 10

1. Panser

2. Sving bunnen av panseret oppover til de øvre monteringsstappene kan trekkes ut av sporene på rammen (Figur 10).
3. Sving toppen av panseret fremover og koble fra ledningskontaktene fra frontlysene (Figur 10).
4. Fjern panseret.
5. Finn ledningsnett og sikringsblokken i monteringssettet.
6. Fjern skruene som fester de eksisterende sikringsblokkene til rammen. Før sikringsblokken inn i de åpne sporene til de eksisterende blokkene.
7. Koble ledningsnett til sikringsblokken ved å koble ledningene i nettet til de tilsvarende ledningskoblingene bak på sikringsblokken (Figur 11).

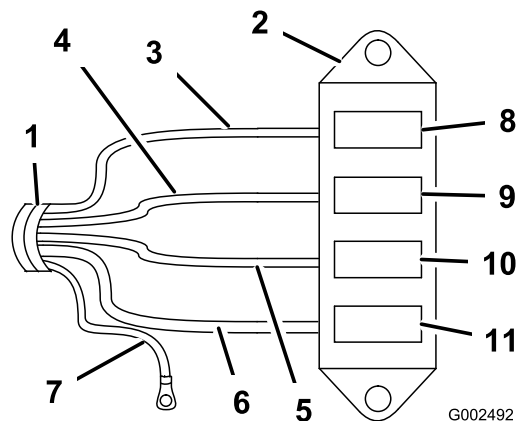

Figur 11

- | | |
|------------------------|--|
| 1. Ledningsfastspenner | 7. Svart jordledning |
| 2. Ny sikringsblokk | 8. Skummarkør for sikringsspor |
| 3. Gul ledning | 9. Spor for venstre bomaktuator |
| 4. Oransje ledning | 10. Spor for høyre bomaktuator |
| 5. Rød ledning | 11. Sikringsspor for spredersystemeffekt |
| 6. Rosa ledning | |

8. Koble den svarte jordledningen til den eksisterende 1/4-tommers bolten på innsiden av kjøretøyrammen med stjerneskenen (Figur 12).

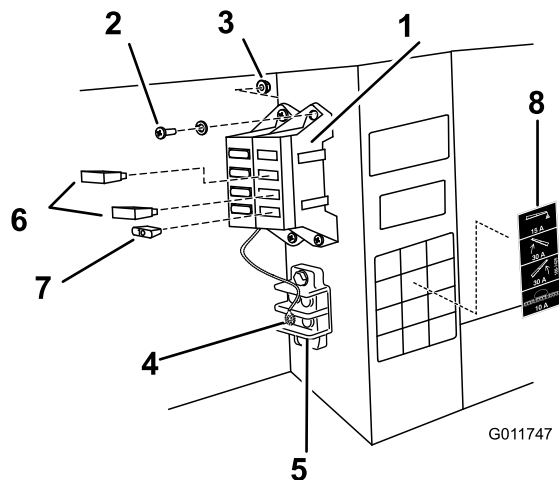

Figur 12

- | | |
|--------------------------------|---|
| 1. Sikringsblokk | 5. Jordet blokk |
| 2. Skruer (#10/24 x 3/4 tomme) | 6. Termisk bryter (30 A), bomaktuatorer |
| 3. Låsemutter (#10/24 tomme) | 7. Sikring på 10 A, spredersystemeffekt |
| 4. Svart jordledning | 8. Sikringsmerke |

9. Finn en åpen rød strømledning på den eksisterende sikringsblokken. Koble den til en tilsvarende rød strømledning på den nye sikringsblokken.

10. Monter sikringsblokken og ledningsnett til rammen langs siden av den eksisterende sikringsblokken med to skruer (10–24 x 3/4 tommer) og to låsemuttere (10–24) som vist i Figur 12.
11. Finn en passende plassering nær sikringsboksen for å montere sikringsmerket. Påse at overflaten er ren og tørr, og plasser deretter merket
12. Monter sikringene og de termiske bryterne:
 - A. Monter de to termiske bryterne på 30 A i venstre og høyre sikringsspor for bomhever (Figur 12).
 - B. Monter sikringen på 10 A i sikringssporet for spredersystemeffekt (Figur 12).
13. Trekk ledningsnett gjennom åpningen i gulvet under setet, og bakover langs det eksisterende ledningsnett.
14. Ved veltebøyledekslet, bak setet, trekker du ledningsnett opp fra under setet, og over rammen. Kontroller at strømkoblingen for spredersystemet stikker ut fra undersiden av kjøretøyet (Figur 13).

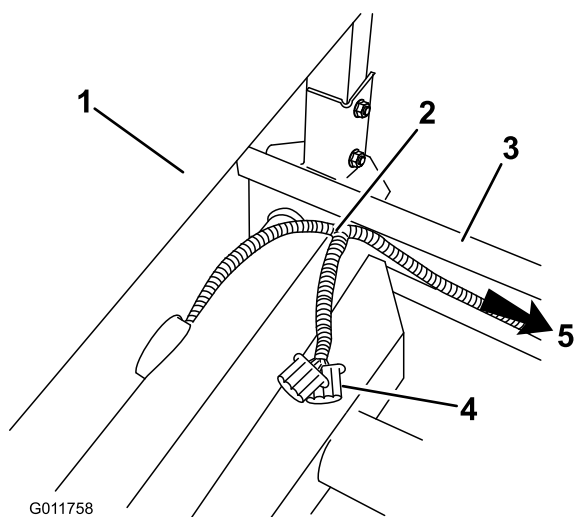

Figur 13

- | | |
|---------------------|--|
| 1. Veltebøyledeksel | 4. Strømkobling for spredersystemet |
| 2. Ledningsnett | 5. Ledningsnett trukket bakover til hastighetssensor |
| 3. Venstre ramme | |

15. Trekk ledningsnett langs rammen, og bakover til stedet der hastighetssensoren er koblet til det eksisterende ledningsnett (Figur 9).
16. Koble fra hastighetssensoren fra det eksisterende ledningsnett og koble det til den elektriske koblingen på spredersystemets ledningsnett.
17. Monter det y-formede kaldstartledningsnett mellom hastighetssensoren, eksisterende ledningsnett og spredersystemets ledningsnett. Koble hastighetssensoren til både eksisterende ledningsnett og spredersystemets ledningsnett (Figur 14).

G012932

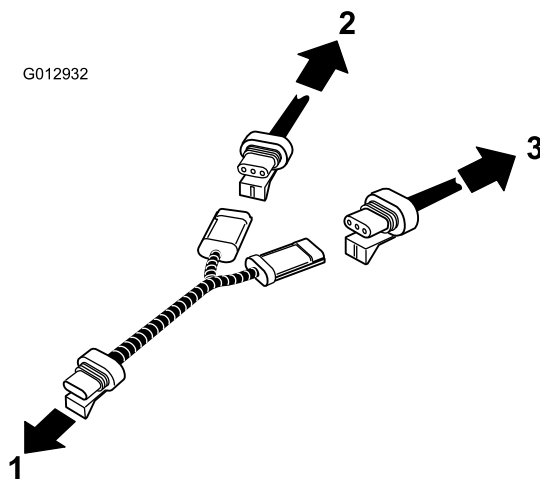

Figur 14

- | | |
|--|--|
| 1. Koble til hastighetssensor | 3. Koble til spredersystemets ledningsnett |
| 2. Koble til eksisterende ledningsnett | |

18. Bruk ledningsfestene til å feste ledningsnett til det eksisterende ledningsnett, og påse at det ikke kommer i kontakt med bevegelige deler eller varmekilder.
19. Slik monterer du panseret:
 - A. Koble til lysene.
 - B. Før de øvre monteringsstappene inn i sporene på rammen.
 - C. Før de nedre monteringsstappene inn i sporene på rammen.
 - D. Påse at panseret er helt engasjert i sporene på toppen, sidene og bunnen.

6

Montere reléskapfestet

Deler som er nødvendige for dette trinnet:

4	Bolt (1/4 x 3/4 tomme)
4	Flensmutter (1/4 tomme)
1	Reléskapfeste
4	Bolt (5/16 x 1 tomme)
4	Låsemutter (5/16 tomme)
1	Mellomstykke

For kjøretøy med serienummer 240000001 eller høyere

På enkelte kjøretøyer festes kontrollmonteringsplaten til instrumentbordet samtidig som gasspaken monteres. Hvis gasspaken er montert, må denne fjernes fra instrumentbordet for at du skal kunne montere kontrollmonteringsplaten. Du finner nærmere informasjon om hvordan du gjør dette i *brugerhåndboken* til gasspaken.

Monter reléskapfestet på instrumentbordet (eller mellomstykket) i Workman-kjøretøyet med tre bolter (5/16 x 1 tomme) og tre låsemutter (5/16 tomme), som vist i Figur 15.

Merk: I enkelte eldre Workman-kjøretøyet festes skapet med fire bolter og låsemuttere.

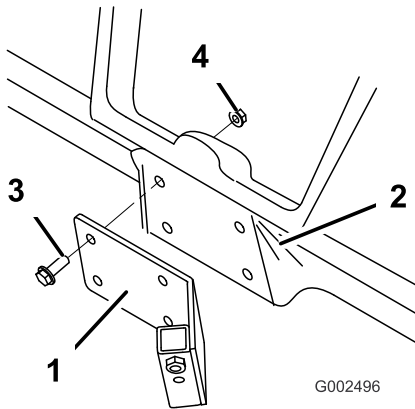

Figur 15

- | | |
|-------------------|----------------------------|
| 1. Reléskapfeste | 3. Bolt (5/16 x 1 tomme) |
| 2. Instrumentbord | 4. Låsemutter (5/16 tomme) |

For kjøretøy med serienummer 239999999 eller lavere

Montere mellomstykket

Hvis du monterer spredersystemet på et Workman-kjøretøy med serienummer 239999999 eller lavere, må du bruke mellomstykket, boltene og mutrene som fulgte med i monteringssettet.

Monter mellomstykket på instrumentbordet i Workman-kjøretøyet med fire bolter (1/4 x 3/4 tomme) og fire flensmutter (1/4 tomme), som vist i Figur 16.

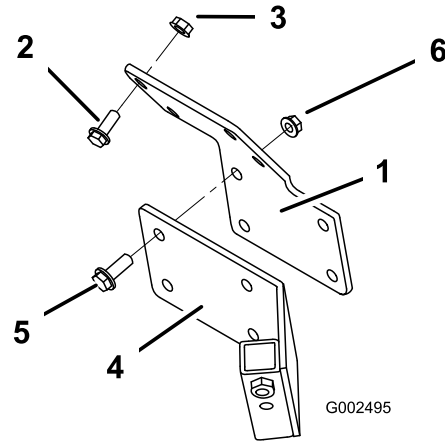

Figur 16

- | | |
|----------------------------|----------------------------|
| 1. Mellomstykke | 4. Kontrollmonteringsplate |
| 2. Bolt (1/4 x 3/4 tomme) | 5. Bolt (5/16 x 1 tomme) |
| 3. Flensmutter (1/4 tomme) | 6. Låsemutter (5/16 tomme) |

7

Montere holdebrakett for tilleggsutstyr

Deler som er nødvendige for dette trinnet:

- | | |
|---|----------------|
| 2 | Holdebraketter |
|---|----------------|

Prosedyre

1. Finn og fjern de to bakre boltene og flensmutterne på løftesynderbraketten (Figur 17). Ta vare på disse til senere.

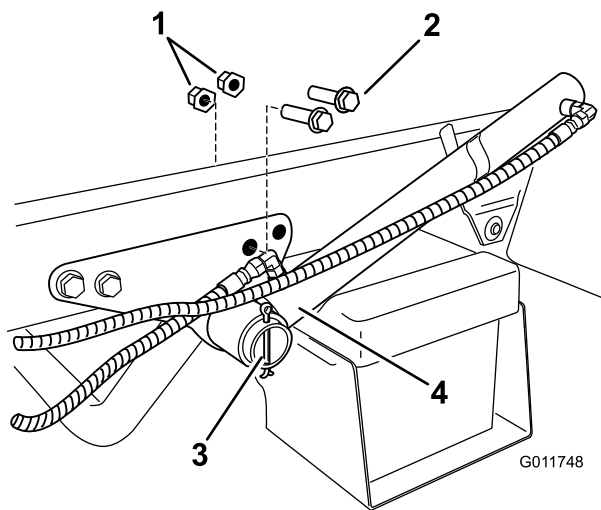

Figur 17
Venstre side

- | | |
|---------------|------------------|
| 1. Låsemutter | 3. Løftesylinger |
| 2. Bolter | 4. Splint |

2. Fjern splinten som fester løftesynderen til braketten, og før løftesynderen utover for montering av holdebrakettene.
3. Monter holdebrakettene for tilleggsutstyret med de to boltene og flensmutrene du fjernet tidligere (Figur 18).

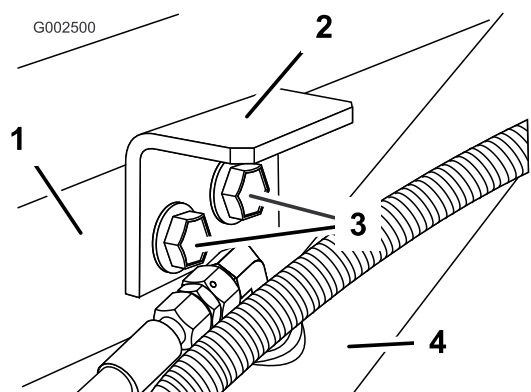

Figur 18
Venstre side

- | | |
|-----------------------|------------------|
| 1. Løftesynderbrakett | 3. Bolter |
| 2. Holdebrakett | 4. Løftesylinger |

4. Gjenta trinnene for å montere holdebraketten på motsatt side.

8

Montere radiatordekselet (kun for Workman® 3000-, 4000-serie)

Deler som er nødvendige for dette trinnet:

1	Radiatordekselet
4	Bolt (1/4 x 3/4 tomme)

Prosedyre

Radiatordekselet leveres med et ekstra panel for luftkjølte kjøretøyer. Hvis du monterer dekselet på et væskeskjølt kjøretøy, må du fjerne det ekstra dekselet.

1. Finn strømkoblingen for spredersystemet på ledningsnettets du monterte tidligere.
2. Monter deretter radiatordekselet over kjøretøyet radiator (Figur 19).

Viktig: Påse at strømkoblingen til spredersystemet ledes mot fronten på kjøretøyet, og ikke blir liggende under radiatordekselet.

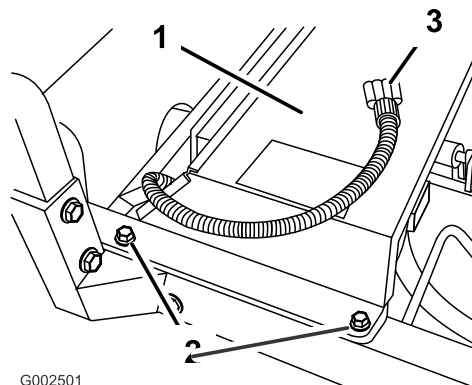

Figur 19
Venstre side

- | | |
|-------------------------|-------------------------------------|
| 1. Radiatordekselet | 3. Strømkobling for spredersystemet |
| 2. Bolt (3/8 x 1 tomme) | |

3. Fest dekslet til rammen ved hjelp av fire bolter (3/8 x 1 tomme).

9

Montere glideramme for tanken

Deler som er nødvendige for dette trinnet:

1	Tank og glideramme
2	Sjakkelpinner
4	Ringstifter
2	Bolt (1/2 x 1 1/2 tomme)
4	Skiver (1/2 tomme)
2	Mutre (1/2 tomme)

Prosedyre

⚠ FARE

Spredertanken utgjør en lagret energi-risiko. Hvis tanken ikke sikres ordentlig ved montering og demontering, kan den flytte på seg eller falle og skade både deg og andre.

Bruk stropper og en løfteanordning til å støtte spredertanken under montering, demontering eller vedlikehold når tankfestene fjernes.

1. Løft tanken og gliderammen ved hjelp av en løfteanordning, og posisjoner over kjøretøyrammen slik at pumpen og ventilene vender fremover.

Merk: Det anbefales å få hjelp fra en annen person til å utføre de følgende trinnene.

2. Senk langsomt tankens glideramme ned på rammen.
3. Koble til den negative batterikabelen igjen og start kjøretøyet for å aktivere de hydrauliske pumpene.
4. Forleng løftesylinerne til brakettene på tankens glideramme. Still sylinderarmene på linje med hullene i tankplattformbrakettene (Figur 20).

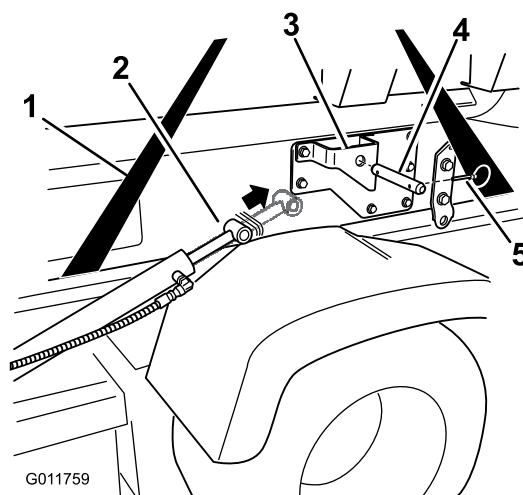

Figur 20

1. Støttestropper
2. Løftesyndre
3. Tankplattformbraketter
4. Splittpinne
5. Ringstift

5. Bruk splittpinnen og ringstiften til å feste tankplattformen til løftesylinerne på begge sider av kjøretøyet.
6. Rett inn svinghengslen på baksiden av tanken og gliderammen, med åpningen ved enden av kjøretøyrammen (Figur 21).

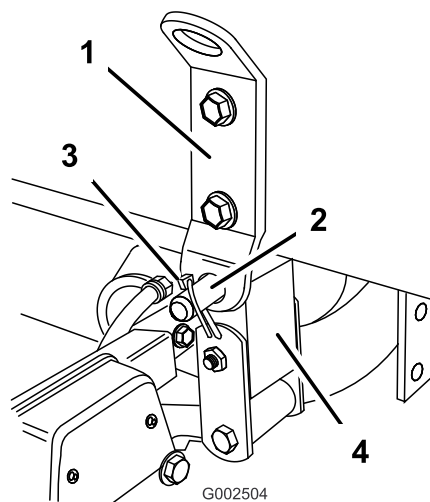

Figur 21
Venstre side

1. Svinghengsle
2. Splittpinne (3/4 tomme)
3. Ringstift
4. Kjøretøyramme

7. Monter en gaffelpinne (3/4 tomme) og to ringstifter på svinghengslen, slik at tanken festes til rammen (Figur 21).
8. Forleng sylindrene for å heve tanken og støtte tankens vekt. Koble tanken fra støtten ovenfra på dette tidspunktet.
9. Bruk løftesylinerne til å senke tanken ned på rammen.

10. Kontroller justeringen av tankens glideramme med kjøretøyets ramme. Hvis nødvendig, løsne litt på boltene som fester svinghengslen til tankens glideramme (Figur 21). Hev tanken og gliderammen til den er like over kjøretøyrammen for justering, og senk ned i korrekt stilling. Stram til boltene på svinghengslen når tanken og gliderammen er justert med kjøretøyets ramme.
11. Bruk servicelukene på begge sider av tanken til å kontrollere at ingen slanger eller ledninger er kommet i klem mellom tanken og gliderammen (Figur 22).

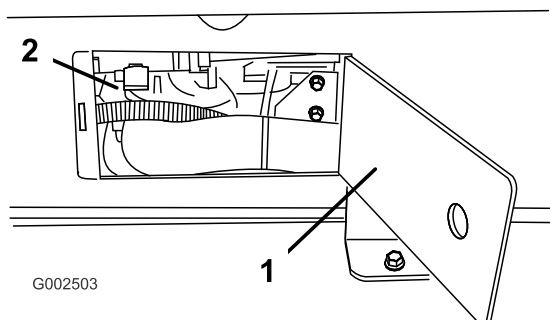

Figur 22
Høyre side

1. Serviceluke
2. Innsiden av tankens glideramme

Viktig: Hvis slanger eller ledninger på tanken eller gliderammen er kommet i klem, må montasjen straks heves og posisjonen justeres før den igjen senkes og festes.

12. Gjenta dette på motsatt side av kjøretøyet.
13. Fest pumpedrivakselen:

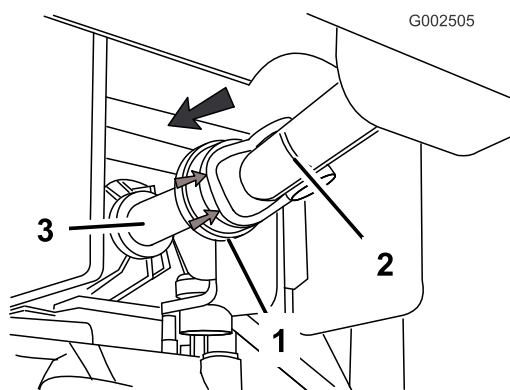

Figur 23

1. Motordeksel av gummi
2. Kraftuttakets drivaksel
3. Kraftuttakets utgående aksel

- Trekk motordekselet av gummi foran på kraftuttakets drivaksel, bakover (Figur 23).
- Monter drivakselen på kraftuttakets utgående aksel (Figur 23).

Viktig: Kontroller at kraftuttakets aksel er festet, ved å påse at låsekulen ligger i sporet på den utgående akselen.

14. Rett inn frontmonteringsbrakettene med holdebrakettene du monterte tidligere.
15. Fest tanken og gliderammen til rammen med en bolt (1/2 x 1-1/2 tommer), to skiver (1/2 tomme) og en låsemutter (1/2 tomme), som vist i Figur 24.

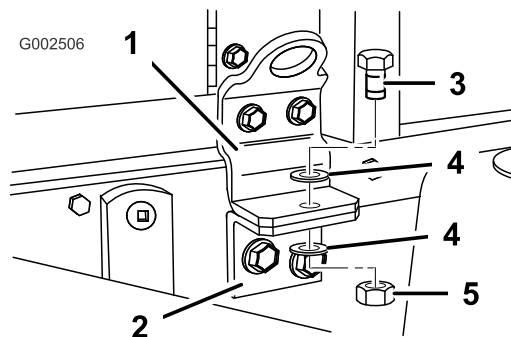

Figur 24
Venstre side

1. Frontmonteringsbrakett
2. Holdebrakett
3. Bolt (1/2 x 1 1/2 tomme)
4. Skive (1/2 tomme)
5. Låsemutter (1/2 tomme)

16. Gjenta disse trinnene for å montere frontmonteringsbrakettene og holdebrakettene på motsatt side.

10

Montere reléskapet

Deler som er nødvendige for dette trinnet:

1	Knott
3	J-klemmer
1	Bolt (1/4 x 3/4 tomme)
1	Flensmutter (1/4 tomme)
1	Spray Pro-merke, USA
1	Spray Pro-merke, CE

Prosedyre

Reléskapet er montert på tankens glideramme med en gaffelpinne og en hårnålssplint. Dette er plassert bak på enheten, på venstre side.

1. Fjern gaffelpinnen og hårnålssplinten som fester reléskapet til tankens glideramme.

2. Monter reléskabet på festet ved hjelp av gaffelpinnen og hårnålssplinten som du fjernet tidligere, slik at kontrollfunksjonene vender mot sjåføren.
3. Monter håndtaksknotten for å stabilisere reléskabet. Stram til for hånd.
4. Monter Spray Pro-merket på monitoren (Figur 25).

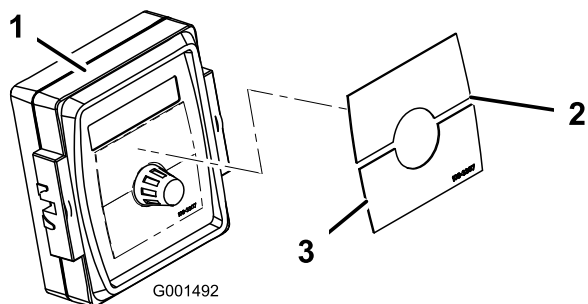

Figur 25

1. Spray Pro-monitor
2. Merke, øvre halvdel
3. Merke, nedre halvdel

Merk: Påse at merkene plasseres slik det vises i Figur 38.

5. Koble ledningsnett til tankens glideramme til strømkoblingen for spredersystemet.
6. Monter to J-klemmer på midtkonsollen som vist i Figur 26, ved hjelp av de eksisterende skruene.

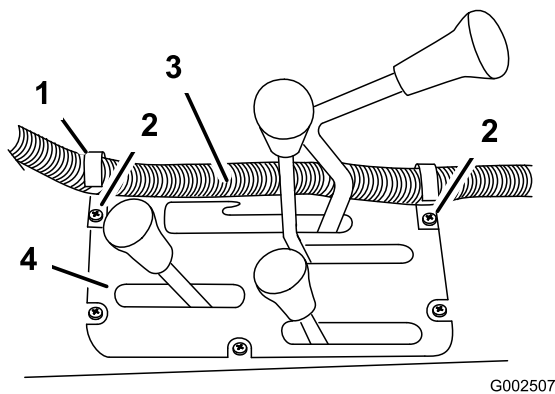

Figur 26

1. J-klemme
2. Eksisterende skruer
3. Reléskapledning
4. Midtkonsoll

7. Monter en J-klemme på til veltebeskyttelsesdekslet bak føreren med en bolt (1/4 x 1 tomme) og en mutter (1/4 tomme). Hullet sitter på midtlinjen, ca. 50 cm fra kanten av veltebeskyttelsesdekslet på førersiden.

Merk: Hvis det ikke finnes noe hull, må du drille et. Drill et hull på 0,6 cm på toppen av dekslet på midtlinjen, ca. 50 cm fra kanten av veltebeskyttelsesdekslet på førersiden (Figur 27).

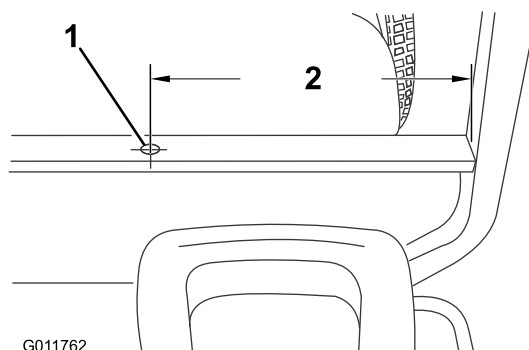

Figur 27

1. Bor hull (0,6 cm)
2. 50 cm

8. Fest reléskapledningen til konsollen og veltebeskyttelsesdekslet med J-klemmer.

11

Montere bommen

Deler som er nødvendige for dette trinnet:

1	Midtre bom
10	Bolt (3/8 x 1-1/4 tommer)
10	Låsemutter (3/8 tomme)
2	Bomtransportunderstell
4	Bolt (1/2 x 1-1/4 tommer)
4	Flensmutter (1/2 tomme)
1	Venstre bomforlenger
1	Høyre bomforlenger

Prosedyre

1. Ta den midtre bommen ut av emballasjen.
2. Monter bomtransportunderstellet til den midtre bommen med 6 bolter (3/8 x 1-1/4 tommer) og 6 låsemuttere (3/8 tomme). Plasser dem som vist i Figur 28.

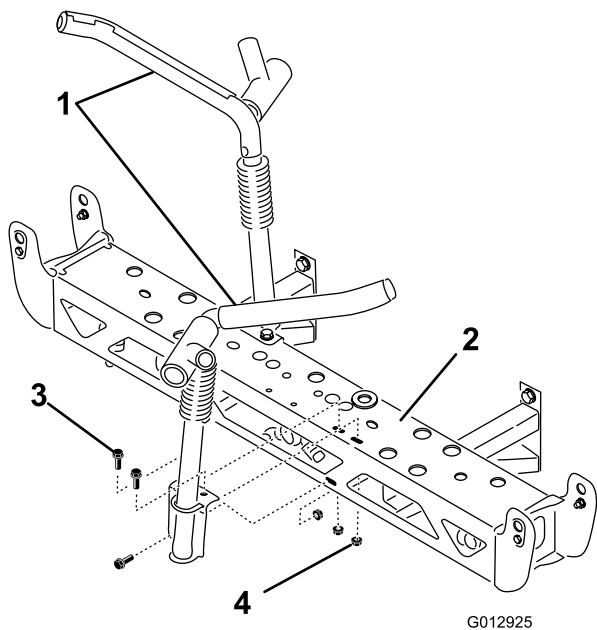

Figur 28

- | | |
|---------------------------|------------------------------|
| 1. Bomtransportunderstell | 3. Bolt (3/8 x 1-1/4 tommer) |
| 2. Midtre bom | 4. Låsemutter (3/8 tomme) |

3. Monter den midtre bommen på rammen på spredersystemet som vist i Figur 29 med 4 bolter (1/2 x 1-1/4 tommer) og fire låsemuttre (1/2 tomme)

Merk: Om nødvendig kan rammefestene løsnes og justeres, slik at hullene på den midtre bommen og rammen rettes inn etter hverandre.

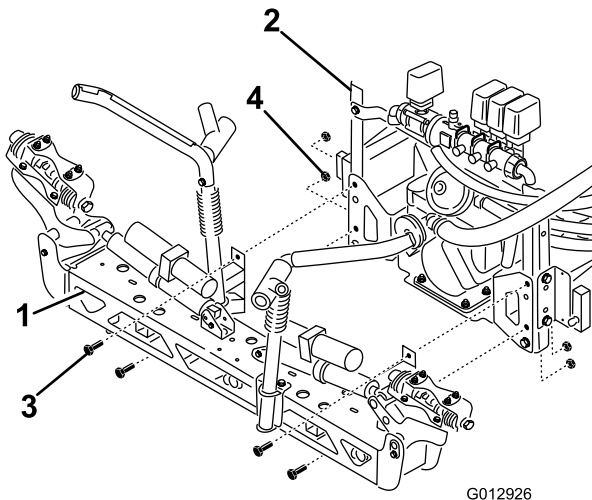

Figur 29

- | | |
|---------------|------------------------------|
| 1. Midtre bom | 3. Bolt (1/2 x 1-1/4 tommer) |
| 2. Bomstolpe | 4. Låsemutter (1/2 tomme) |

4. Koble bomaktuatorledningene til de tilsvarende koblingene på ledningsnettet til spredersystemet.
5. Slå på strømtilførselen til systemet, og forleng bomaktuatorstagene ved hjelp av bomhevebryterne. Dette gjøres slik at venstre og høyre bomforlenger kan monteres.

6. Fjern de fire boltene, skivene og mutrene på hengselplaten.
7. Monter bomforlengeren på hengselplaten på den midtre bommen med de fire boltene, skivene og mutrene som ble fjernet under trinn 6, som vist i Figur 30.

Merk: Påse at alle spredrerhodene vender bakover.

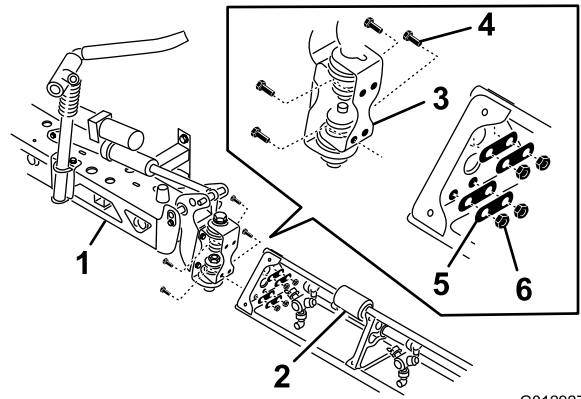

Figur 30

- | | |
|-----------------|-----------|
| 1. Midtre bom | 4. Bolt |
| 2. Bomforlenger | 5. Skive |
| 3. hengselplate | 6. Mutter |

8. Gjenta trinn 7 på andre side av den midtre bommen, med den motsatte bomforlengeren.

Merk: Påse at alle spredrerhodene vender bakover.

12

Montere bomslanger

Deler som er nødvendige for dette trinnet:

3	Slangeklemmer
2	R-klemme
2	Skulderbolt
2	Skive
2	Mutter

Prosedyre

1. Trekk bomslangene som vist i Figur 31.

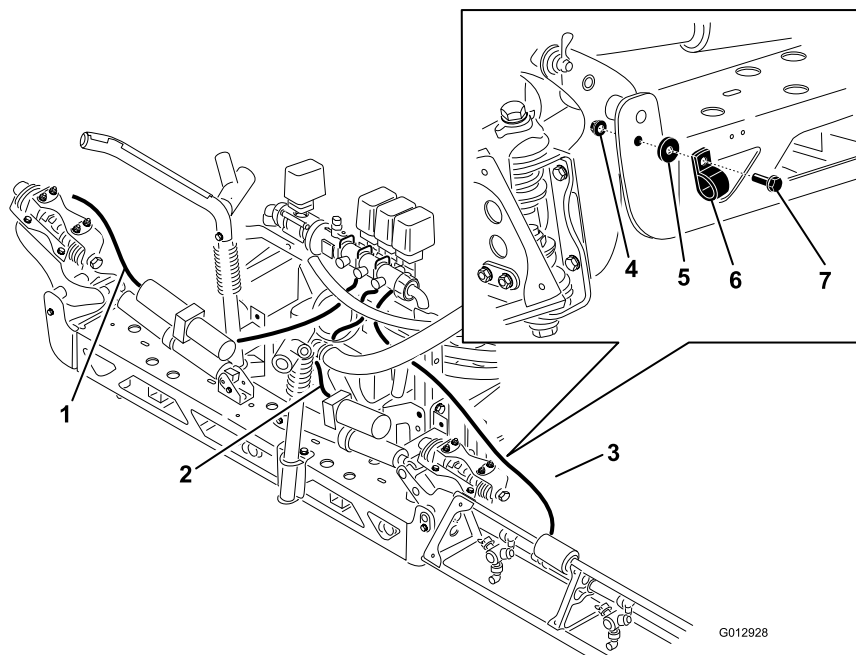

Figur 31

- | | | |
|------------------------------------|-------------|----------------|
| 1. Bomslange, venstre bomforlenger | 4. Mutter | 7. Skulderbolt |
| 2. Bomslange, midtre | 5. Skive | |
| 3. Bomslange, høyre bomforlenger | 6. R-klemme | |

2. Fest høyre og venstre bomslange til forsiden av den midtre bommen med R-klemmer. Sikre slangene og R-klemmene med en skulderbolt, skive og mutter, som vist i Figur 31.

- Smør flytende såpe på slangemothaken på T-koblingen på begge bomforlengerne (Figur 32). Sett slangen til bomforlengerne over mothaken, og fest med en klemme.

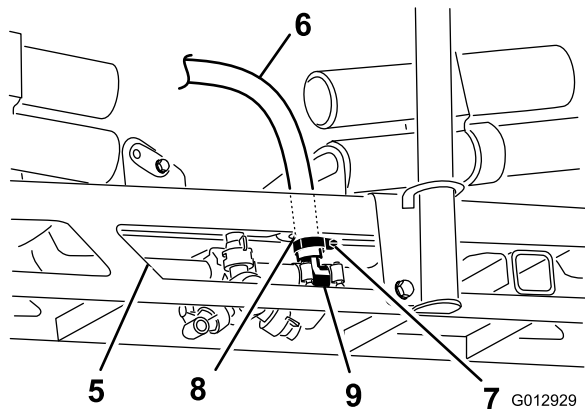
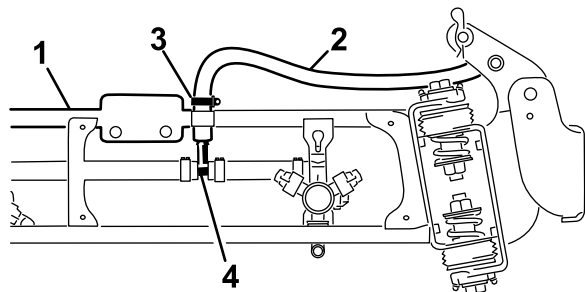

Figur 32

- | | |
|-----------------|-----------------|
| 1. Bomforlenger | 6. Bomslange |
| 2. Bomslange | 7. Klemme |
| 3. Klemme | 8. Gummitetning |
| 4. T-kobling | 9. T-kobling |
| 5. Midtre bom | |

- Smør flytende såpe på slangemothaken på T-koblingen på den midtre bommen Figur 32.
- Før den midtre bomslangen gjennom gummitetningsåpningen på den midtre bommen. Koble bomforsyningsslangen til den såpeinnsmurte mothaken, og fest med en slangeklemme Figur 32.

13

Montere munnstykkene

Ingen deler er nødvendige

Prosedyre

Hvilke typer munnstykker som brukes til å spre kjemikalier, avhenger av hvor store mengder som skal spres. Spredersettet leveres derfor ikke med munnstykker. For å få tak i de

korrekte munnstykkene du trenger, ta kontakt med en autorisert Toro-forhandler og ha følgende informasjon for hånden:

- Anbefalt sprøytemengde i US gallons per acre (US), US gallons per 1000 kvadratfot eller liter per hektar (SI).
- Brukshastighet for kjøretøyet i miles per time eller kilometer per time.
- Avstanden mellom munnstykkene (normalt 50 cm).

Slik monterer du et munnstykke:

- Trø eller sett munnstykket og en pakning på en munnstykkebeholder.
- Skyv munnstykkebeholderen over munnstykkefestet på et spredershode.
- Vri munnstykket med klokken slik at kammene på beholderen låses på plass.
- Kontroller viftedelen av munnstykket.

Du finner ytterligere informasjon i *monteringsinstruksjonene* som leveres med munnstykkene.

14

Fullføre oppsettet: lær mer om produktet ditt.

Deler som er nødvendige for dette trinnet:

1	<i>Brukerhåndbok</i>
1	Opplæringsmateriale for føreren
1	<i>Delekatalog</i>
1	Registreringskort
1	Produktveiledning
1	Inspeksjonsskjema for forhåndslevering

Prosedyre

- Les disse håndbøkene.
- Se på førerens opplæringsmateriale.
- Bruk produktveiledningen for munnstykker til å velge riktig munnstykke til ditt bruk.
- Lagre dokumentasjonen på et trygt sted.

Oversikt over produktet

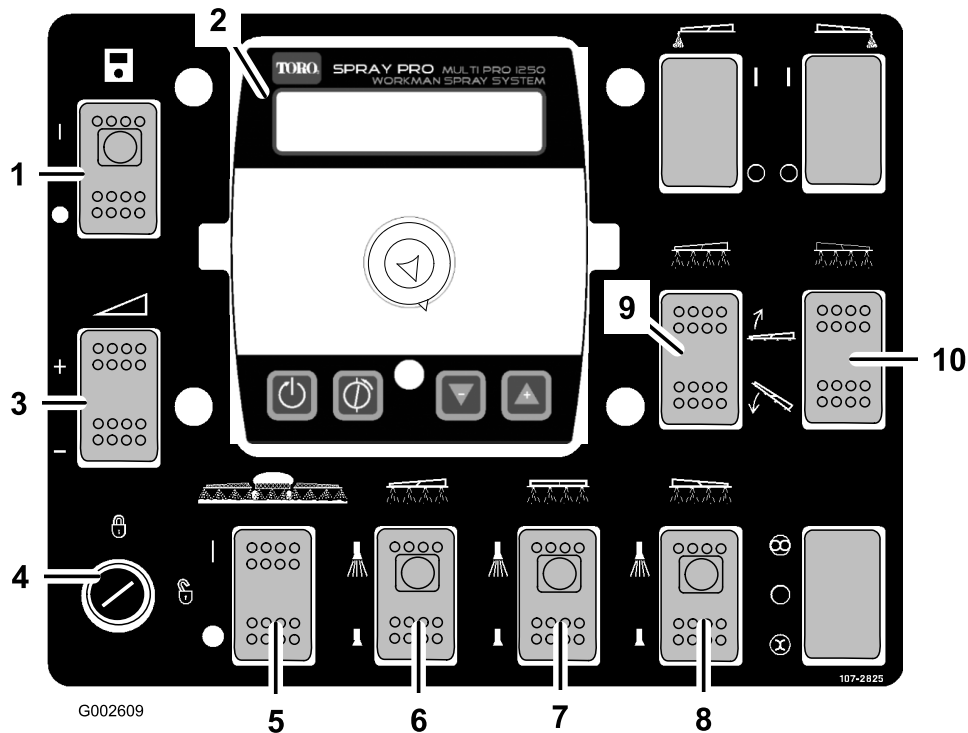

Figur 33

- | | | | |
|------------------------------------|-------------------------------|--------------------------|-------------------------|
| 1. Strømbryter, Spray Pro™-monitor | 4. Nøkkelbryter for mengdelås | 7. Midtre bombryter | 10. Høyre bomhevebryter |
| 2. Spray Pro™-monitor | 5. Hovedbrombryter | 8. Høyre bombryter | |
| 3. Spredemengdebryter | 6. Venstre bombryter | 9. Venstre bomhevebryter | |

Kontroller

Spray Pro™ Strømbryter, monitor

Strømbryteren for Spray Pro-monitoren fungerer som av/på-bryter for skjermen. Trykk på bryteren for å aktivere eller deaktivere Spray Pro-monitoren (Figur 33). Når bryteren slås på, tennes en lampe på bryteren.

Hovedbrombryter

Ved hjelp av hovedbrombryteren kan du starte og stoppe sprederen. Trykk på bryteren for å aktivere eller deaktivere spredersystemet (Figur 33). Når hovedbryteren er av, viser skjermen på Spray Pro-monitoren "Hold".

Bombrytere

Bombryterne er plassert nederst på kontrollpanelet (Figur 33). Løft hver bryter oppover for å slå på tilsvarende bomdel, og nedover for å slå dem av. Når bryteren er slått på, lyser det en lampe på bryteren. Disse bryterne påvirker bare spredersystemet når hovedbrombryteren er slått på.

Sprøytemengdebryter

Sprøytemengdebryteren er plassert til venstre på kontrollpanelet (Figur 33). Løft bryteren oppover og hold den der for å øke spredersystemmengden, eller skyv og hold den nedover for å redusere mengden.

Nøkkelbryter for mengdelås

Nøkkelbryteren for mengdelås er plassert nederst til venstre på kontrollpanelet (Figur 33). Vri nøkkelen mot klokken til låst stilling for å deaktivere sprøytemengdebryteren, slik at ingen kan endre sprøytemengden ved et uhell. Vri nøkkelen med klokken til ulåst stilling for å aktivere sprøytemengdebryteren.

Bomhevebrytere

Bomhevebryterne brukes til å heve og senke bommene (Figur 33). Det finnes en venstre og en høyre bryter. Løft bryteren oppover og hold den der for å heve den tilsvarende bommen, eller skyv og hold den nedover for å senke bommen.

Plassering av sonisk bom og skummarkørbryter (valgfri)

Dersom du installerer settet med sonisk bom og/eller skummarkør, må du legge til de relevante bryterne på kontrollpanelet for å kontrollere bruken av disse. Sprederen leveres med plastplugger der disse bryterne skal installeres.

Regulatorventil (mengdekontroll)

Denne ventilen, som finnes bak tanken (Figur 34), kontrollerer mengden væske som føres til bommene ved å føre væskeflyten til bommene eller omløpsslangen til risteventilen. Du kan regulere denne ventilen på to måter: enten med sprøytmengdebryteren eller manuelt. For å regulere den manuelt må du koble fra ledningskontaktene på ventilen, deretter kan du dreie knotten på toppen av ventilen manuelt for å oppnå ønsket sprøytmengde.

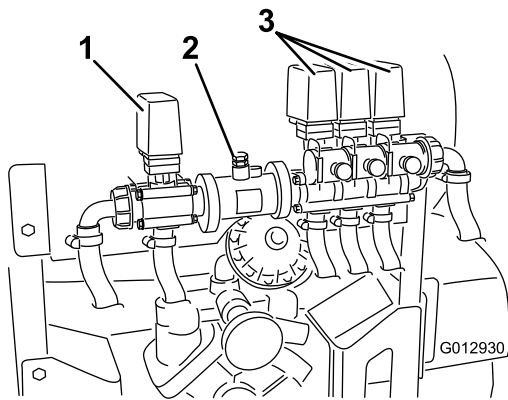

Figur 34

- | | |
|--|----------------|
| 1. Regulatorventil
(mengdekontroll) | 3. Bomventiler |
| 2. Gjennomstrømningsmåler | |

Gjennomstrømningsmåler

Gjennomstrømningsmåleren måler flyttraten til væsken som brukes i Spray Pro™ systemet (Figur 34).

Bomventiler

Disse ventilene slår de tre bommene på eller av (Figur 34). Dersom sprederen din ikke er påmontert en bom, eller du ikke vil at en bom skal kunne slås på, kan du manuelt regulere hver ventil ved å koble fra ledningskontakten i ventilen, og deretter dreie knotten på ventilen med klokken for å slå ventilen av eller mot klokken for å slå den på.

Bomomløpsventiler

Bomomløpsventilene omdirigerer væskestrømmen for en bom til tanken når du skrur av bomdelen. Du kan justere disse ventilene for å sikre at bomtrykket forblir konstant uavhengig av hvor mange bommer som er på. Referer til Kalibrere bomomløpsventilene, i driftsavsnittet.

Risteregulatorventil

Disse ventilene finnes på den høyre siden av tanken (Figur 35). Vri knotten på ventilen til klokken 9-stilling for å slå på tankristingen og til klokken 3-stilling for å slå av tankristingen.

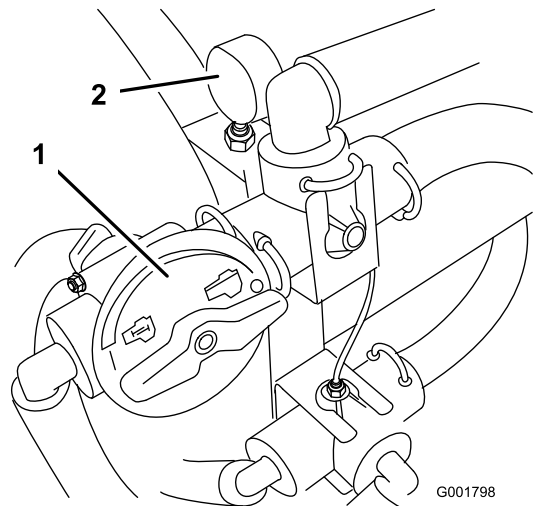

Figur 35

- | | |
|-------------------------|---------------|
| 1. Risteregulatorventil | 2. Trykkmåler |
|-------------------------|---------------|

Merk: Ristefunksjonen virker kun når krattuttaket og clutchen er aktivert, og motoren ikke går på tomgang. Hvis du ønsker at ristefunksjonen skal være aktivert selv etter at du har stoppet sprederen, må du sette girspaken i fri, slippe ut clutchen, aktivere parkeringsbremsen, og aktivere gasspaken (hvis montert).

Trykkmåler

Trykkmåleren finnes på den høyre siden av tanken (Figur 35). Denne måleren viser trykket for væsken inne i systemet i både psi og bar.

Tankens tømmehåndtak

Tankens tømmehåndtak finnes øverst på tanken (Figur 36). Ved tømming av tanken løsner du mutteren og trekker T-håndtaket oppover til du har oppnådd ønsket tappestrøm.

Viktig: Trekk forsiktig i håndtaket. Ikke trekk for hardt da dette kan føre til at du skader tanktappekomponentene.

Stram plastmutterlåsen på bunnen av håndtaket for å låse tanktappingen i åpen posisjon. Når tanken er tom kan du løsne plastmutteren og dytte T-håndtaket nedover til det stopper. Stram plastmutteren for å sikre tanktappingen i lukket posisjon.

Merk: Plastmutteren på tanktappingen skal være trukket til når den ikke er i bruk for å hindre lekkasjer ved tappehåndtaket.

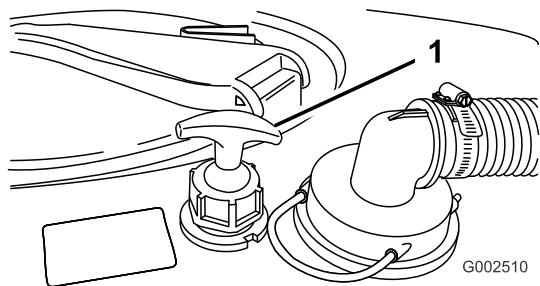

Figur 36

1. Tankens tømmehendtak

Tankdeksel

Tankdekslet finnes midt på øverst på tanken (Figur 37). For å åpne det må du slå av motoren og aktivere parkeringsbremsen. Deretter dreier du den fremre halvdel av dekslet til venstre og svinger det åpent. Du kan fjerne sugfilteret inne i tanken for å rense det. Før du kan forsegle tanken må du sette på plass filteret hvis dette er fjernet, lukke dekslet og dreie det forover mot høyre.

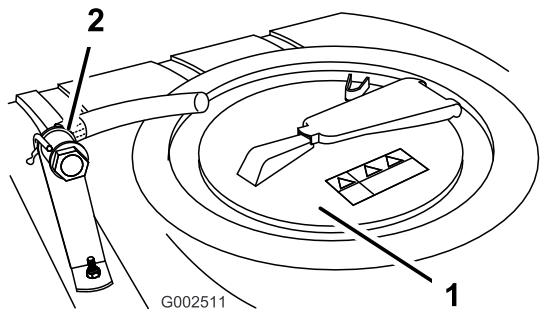

Figur 37

1. Tankdeksel
2. Antihevertpåfyllingsbeholder

Antihevertpåfyllingsbeholder

Antihevertpåfyllingsbeholderen foran på tankdekslet, er en slangebeholder med gjenget nippel, et 90-graders vinkelrør med mothaker som du kan rette mot tankåpningen (Figur 37). Det er mulig å koble en vannslange til denne beholderen, og dermed fylle vann på tanken uten å forurense slangen og vannet med kjemikalier i tanken. Kutt slangen til en lengde som tillater minimumsavstanden mellom vannet og enden av slangen uten at slangen berører vannet, og i samsvar med lokalt regelverk, vanligvis 10 til 20 cm.

Viktig: Slangen må ikke komme i kontakt med væskene i tanken. Du må ikke forlenge slangen slik at den kommer i kontakt med væskene i tanken.

Spray Pro™-monitor

Spray Pro-monitoren viser og overvåker forskjellige data for systemytelse, f.eks. hastighet og sprøytemengde. Den styrer ikke sprøytemengden.

Monitoren har en LCD-skjerm som viser dataene du velger, en valgskive og fire knapper for kalibrering av monitoren (Figur 38).

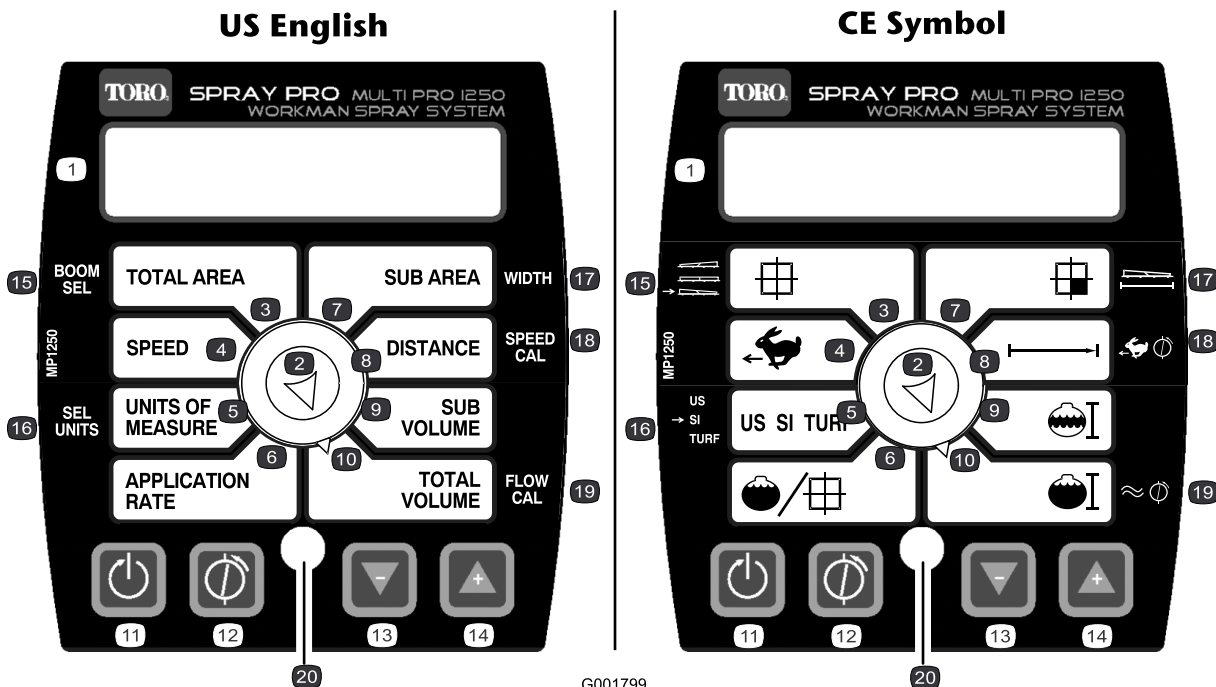

G001799

Figur 38

- | | | | |
|----------------|------------------|-------------------------------------|---|
| 1. LCD-skjerm | 6. Sprøytemengde | 11. Tilbakestill, kalibreringsknapp | 16. Velg enheter |
| 2. Valgskive | 7. Underområde | 12. Kalibrer, kalibreringsknapp | 17. Bredde |
| 3. Totalområde | 8. Avstand | 13. Reduser, kalibreringsknapp | 18. Hastighetskalibrering |
| 4. Hastighet | 9. Undermengde | 14. Øk, kalibreringsknapp | 19. Kalibrering av gjennomstrømningsmåleren |
| 5. Måleenheter | 10. Totalmengde | 15. Bombrytere | 20. LED-lampe |

Valgskive for monitorskjermen

Bruk valgskiven til å stille inn LCD-skjermen til følgende:

- **Totalområde**

Viser totalt antall acres (US), hektar (SI) eller kvadratfot (TURF) som du har sprøytet siden sist gang du trykket på knappen for tilbakestilling av kalibrering for denne innstillingen.

- **Hastighet**

Viser bakkehastigheten i engelske mil per time (hvis måleenheten er satt til US eller TURF) eller kilometer per time (hvis måleenheten er satt til SI)

- **Måleenheter**

Viser gjeldende valg av måleenhet på følgende måte:

- US (USAs målesystem)
- SI (det metriske systemet)
- TURF (som US, men volumene er i US gallons per 1000 kvadratfot i stedet for US gallons per acre)

- **Sprøytemengde**

Viser sprøytemengden i US gallons per acre (US), liter per hektar (SI) eller US gallons per 1000 kvadratfot (TURF).

- **Underområde**

Viser totalt antall acres (US), hektar (SI) eller kvadratfot (TURF) som du har sprøytet siden sist gang du trykket på knappen for tilbakestilling av kalibrering av denne innstillingen, uten å påvirke verdiene for totalområde. Hvis du trykker på knappen for å tilbakestille kalibreringen, tilbakestilles undermengden.

- **Avstand**

Viser avstanden du har kjørt i fot (US og TURF) eller meter (SI) siden sist gang du trykket på knappen for tilbakestilling av kalibrering for denne innstillingen.

- **Undermengde**

Viser totalmengden i amerikanske gallons (US og TURF) eller liter (SI) som du har sprøytet siden sist gang du trykket på knappen for tilbakestilling av

kalibrering for denne innstillingen, uten å påvirke totalmengdedisplayet. Hvis du trykker på knappen for å tilbakestille kalibreringen, tilbakestilles underområdene.

- **Totalmengde**

Viser totalmengden i amerikanske gallons (US og TURF) eller liter (SI) som du har sprøytet siden sist gang du trykket på knappen for tilbakestilling av kalibrering for denne innstillingen.

Kalibreringsknapper

Monitoren har følgende knapper:

- **Tilbakestill**

Tilbakestiller innstillingene for totalmengde, undermengde, avstand og underområde til 0.

- **Kalibrer**

Brukes for å gå inn og ut av kalibreringsmodus.

- **Reduser**

Reduserer verdiene som vises på skjermen under kalibrering.

- **Øk**

Øker verdiene som vises på skjermen under kalibrering.

Kalibreringsinnstillinger

- Bombredde
- Måleenheter
- Hastighet/avstand
- Gjennomstrømningsmåler

Spesifikasjoner

Merk: Spesifikasjoner og konstruksjon kan forandres uten varsel.

Spredersystemets grunnvekt	307 kg
Tankekapasitet	757 l
Total kjøretøylengde med standard spredersystem	422 cm
Total kjøretøyhøyde med standard spredersystem til toppen av tanken	147 cm
Total kjøretøyhøyde med standard spredersystem og bommer lagret i X-stilling	234 cm
Total kjøretøybredde med standard spredersystem og bommer lagret i X-stilling	175 cm

Tilleggsutstyr

Toro® har ekstraputstyr og tilbehør som du kan kjøpe separat og installere på ditt Workman-kjøretøy. Ta kontakt med ditt autoriserte serviceverksted for å få en fullstendig liste over ekstraputstyr som du kan kjøpe til sprederen.

Bruk

Merk: Angi hva som er høyre og venstre side på maskinen ved å stå i normal arbeidsstilling.

Merk: Hvis du trenger å transportere kjøretøyet på en trailer med sprederen påfestet, må du sjekke at bommene er bundet fast og sikret.

Sikkerhet først

Les nøye alle sikkerhetsinstruksjoner og -merker i avsnittet om sikkerhet. Kunnskap om dette kan forhindre personskader.

Fylle vanntanken

Fyll alltid vanntanken med friskt, rent vann før du behandler eller blander kjemikalier.

Sprederen er utstyrt med en ferskvannstank (Figur 39). Den forsyner rent vann så du kan vaske kjemikalier av huden, fra øynene eller andre overflater hvis du blir utsatt for søl ved et uhell.

For å åpne tappekranen for vanntanken, vri spaken på tappekranen mot fronten av sprederen.

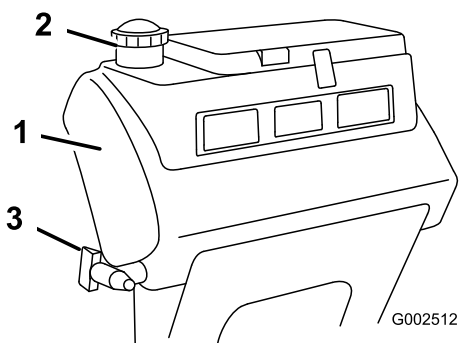

Figur 39

- | | |
|-------------------|--------------|
| 1. Vanntank | 3. Tappekran |
| 2. Påfyllingslokk | |

Justere bommene til vater

Den følgende prosedyren kan brukes til å justere de stopperne på den midtre bommen for å holde venstre og høyre bom plant med bakken.

1. Fra førerstilling, vri tenningsnøkkelen til På for å strømsette systemet.
2. Flytt bommene så de er plane med bakken.
3. Ta ut nøkkelen og forlat førerstillingen.
4. Ved hengselen, juster støtfangernes stilling så bommen ikke kan flytte seg fra stillingen som er plan med bakken. Kontroller at demperen er i plan med bakken.
5. Stram boltene og mutterne for å låse demperne i den finjusterte stillingen. Stram alle festene med et moment på 183–223 Nm.

Merk: Demperen kan komprimeres over tid. Hvis bommene synker under plan stilling, bruk denne prosedyren for å justere stillingen på nytt.

Bruke sprederen

For å bruke spredersystemet Workman 200 må du først fylle spredertanken, deretter påføre væske til arbeidsområdet og til slutt rengjøre tanken. Det er viktig at du utfører trinnene etter hverandre, slik at du unngår å ødelegge sprederen. For eksempel blander du ikke og tilsetter kjemikalier på kvelden, for så ikke å sprøyte før om morgenen. Dette kan føre til separering av kjemikalier og kan påføre sprederkomponentene skade.

Viktig: Tankmerkene er der kun for referanse og kan ikke regnes som nøyaktige nok for kalibrering.

▲ FORSIKTIG

Kjemikalier er farlige, og kan forårsake personskade.

- Les anvisningene på de kjemiske merkene før du håndterer kjemikalier. Følg alle anbefalinger og advarsler fra produsenten.
- Ikke la kjemikalier komme i kontakt med huden. Skulle slik kontakt skje, må du vaske huden grundig med såpe og rent vann.
- Bruk vernebriller og annet verneutstyr som er anbefalt av kjemikalieprodusenten.

Workman 200-sprederen har blitt spesielt designet for å være svært slitesterk, slik at den skal ha den lange levetiden du trenger. Forskjellige materialer har blitt valgt av spesielle grunner på forskjellige steder på sprederen din for å oppnå dette målet. Dessverre finnes det ikke ett enkelt materiale som passer perfekt til alle mulige bruksområder.

Enkelte kjemikalier er mer aggressive enn andre og hvert kjemikalie samhandler forskjellig med forskjellige materialer. Enkelte konsistenser (f.eks. fuktbare pulver, kull) er mer slipende og fører til høyere slitasjenivåer enn vanlig. Hvis et kjemikalie er tilgjengelig i en formulering som vil gi økt levetid til sprederen, bør du bruke denne alternative formuleringen.

Som alltid må du huske å rengjøre sprederen nøye etter all bruk. Dette vil gjøre det meste for å sikre at sprederen har lang levetid uten problemer.

Fylle på spredertanken

Viktig: Påse at kjemikalierne du bruker, kan brukes sammen med Viton (se produsentens merke, dette skal angi om dette er tilfelle eller ikke). Ved å bruke et kjemikalie som ikke er kompatibelt med Viton vil degradere O-ringene i sprederen og føre til lekkasjer.

Viktig: Kontroller tankkremmen for slark etter første gangs fylling av tank. Trekk til etter behov.

1. Stans sprederen på en plan flate. Sett girspaken i fri, stopp motoren og aktiver parkeringsbremsen.
2. Avgjør hvor mye vann som er nødvendig for å blande mengden kjemikalier du trenger, ved å følge anvisningen fra kjemikalieprodusenten.
3. Åpne tankdekslet på spredertanken.

Tankdekslet finnes midt på øverst på tanken (Figur 40). For å åpne den må du dreie halve dekslet mot klokken og svinge det åpent. Du kan fjerne sugefilteret inne i tanken for å rense det. For å forsegle tanken må du lukke dekslet og dreie det foran halvveis med klokken.

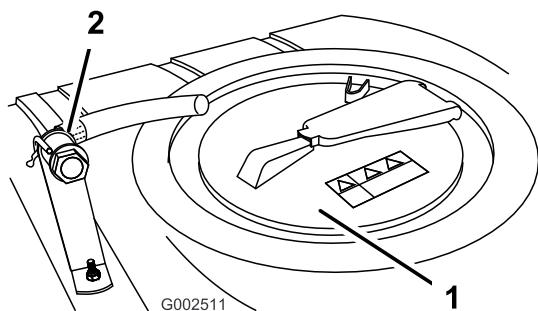

Figur 40

1. Tankdeksel
2. Antihevertpåfyllingsbeholder

4. Tilsett 3/4 av påkrevd vannmengde til spredertanken ved å bruke antihevertpåfyllingsbeholderen.

Viktig: Du må alltid bruke ferskt, rent vann i spredertanken. Ikke hell konsentrat i en tom tank.

5. Start motoren, aktiver kraftuttaket, og aktiver gasspaken (hvis montert).
6. Vri ristekontrollventilen til klokken 9-stilling for å starte risting i tanken.
7. Tilsett riktig mengde kjemikaliekonsentrat i tanken. Følg anvisningene fra kjemikalieprodusenten.

Viktig: Hvis du bruker et pulver som vætes, blander du det med en liten mengde vann, og rører det sammen til en slamlignende tykk væske, som du så heller i tanken.

8. Hell resten av vannet i tanken.

Merk: Du kan gjøre ristingen mer effektiv ved å senke innstillingen for sprøytemengde.

Bruke bommene

Bomhevebryterne på sprederkontrollpanelet gjør det mulig for deg å flytte bommene mellom transportstilling og sprederstilling uten å gå ut av førerstedet. Vi anbefaler å skifte bomstillingene mens kjøretøyet står rolig.

For å endre bomstilling:

1. Stans kjøretøyet på jevnt underlag.

2. Bruk bomhevebryterne til å senke bommene. Vent til bommen er helt utstrakt i sprederposisjon.
3. Når bommene må trekkes tilbake bør du stanse sprederen på et jevnt underlag.
4. Bruk bomhevebryterne til å heve bommene. Hev bommene inntil de er i bomtransportstillingen, trukket sammen i form av en X, og bomsylindere er trukket helt tilbake.

Viktig: For å forhindre skade på bomaktuator sylindere, kontroller at aktuatorene er helt trukket tilbake før transport.

Bomtransportunderstell

Sprederen er utstyrt med et understell for bomtransport som har en unik sikkerhetsfunksjon. Hvis det ved et uhell skulle oppstå tilfeldig kontakt med lavt overhengende gjenstander når kjøretøyet er i transportstilling kan bommen(e) flyttes ut av transportunderstellet. Hvis dette skjer vil bommene hvile i en nesten horisontal stilling bak på kjøretøyet. Selv om bommene ikke vil bli skadet pga. denne bevegelsen bør de umiddelbart trekkes tilbake til transportunderstellet.

Viktig: Bommene kan ta skade av å transporteres i enhver annen posisjon enn "X"-stillingen som benyttes når man bruker understellet for bomtransport.

For å legge bommene tilbake i transportunderstellet, senk bommen(e) til sprederstilling og hev deretter bommen(e) tilbake til transportstilling. Kontroller at bomsylindere er helt tilbaketrasket for å forhindre skade på aktuatorstangen.

Spredning

Viktig: For å forsikre at oppløsningen forblir godt blandet, bør du bruke ristefunksjonen når du har oppløsning i tanken. Ristefunksjonen virker kun når kraftuttaket er slått på, og motoren ikke går på tomgang. Hvis du ønsker at ristefunksjonen skal være aktivert selv etter at du har stoppet sprederen, må du sette girspaken i fri, aktivere parkeringsbremsen og kraftuttaket og aktivere gasspaken (hvis montert).

Merk: Denne fremgangsmåten forutsetter at du lot kraftuttaket være på etter å ha utført prosedyren for påfylling av spredertanken.

1. Senk bommen på plass.
2. Sett hovedbombryteren i av-stillingen. Spray Pro-monitor vil vise "HOLD".
3. Sett de forskjellige bombryterne i på-stillingen, ettersom det er nødvendig.
4. Kjør dit hvor du skal bruke sprederen.
5. Sett Spray Pro-valgskiven på Application Rate, og bruk sprøytemengdebryteren for stille inn riktig mengde. For å gjøre dette:

- A. Kontroller at pumpen er på.
- B. Velg ønsket gir og begynn å kjøre.
- C. Bekreft at monitoren viser korrekt sprøytemengde. Hvis det er nødvendig bør du manipulere sprøytemengdebryteren til monitoren viser ønsket sprøytemengde.
- D. Kjør tilbake dit hvor du skal begynne bruken av sprederen.

6. Sett hovedbrombryteren i på-stillingen for å starte sprøytingen.

Merk: Når tanken nesten er tom, kan ristingen føre til skumdannelse i tanken. I så tilfelle, vri ristekontrollventilen til klokken 3-stilling for å slå av risting i tanken. Du kan også bruke et antiskummingsmiddel i tanken.

7. Når du er ferdig med å sprøyte, setter du hovedbrombryteren i av-stillingen for å slå av alle bommene. Deretter deaktiverer du spaken for kraftuttaket.

Spredetips

- Ikke sprøyt områder som allerede er blitt sprøytet.
- Pass på at ikke munnstykkene har tettet seg. Skift ut slitte eller skadde munnstykker.
- Bruk hovedbrombryteren slik at du stopper gjennomstrømmingen før du stopper selve sprederen. Når den er stoppet kan du bruke den nøytrale motorhastighetslåsen til å holde motorhastigheten i gang for å opprettholde ristingen.
- Du vil oppnå bedre resultater hvis sprederen er i bevegelse når du slår på bommene.
- Se opp for endringer i sprøytemengden som kan tyde på at hastigheten er for høy for munnstykkene, eller at det er problemer med sprøytesystemet.

Rengjøre sprederen

Viktig: Du må alltid tømme og rense sprederen umiddelbart etter bruk. Unnlater du å gjøre dette, kan det skje at kjemikalierne tørker eller herdes i slangene, noe som vil blokkere pumpen og andre komponenter.

1. Stopp sprederen, aktiver parkeringsbremsen, sett giret i fri, og slå av motoren.
2. Bruk tankens tømmehåndtak til å tappe ut eventuelle materialer fra tanken og avhend disse i henhold til lokale regler og materialprodusentens instruksjoner.

Tankens tømmehåndtak finnes øverst på tanken (Figur 41).

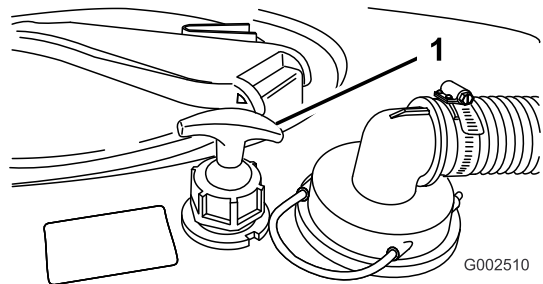

Figur 41

1. Tankens tømmehåndtak

Bruke tankens tømmehåndtak

- A. Løsne plastmutteren på bunnen av håndtaket.
- B. Trekk opp på T-håndtaket inntil du har oppnådd ønsket tappestrøm.

Viktig: Trekk forsiktig i håndtaket. Ikke trekk for hardt da dette kan føre til at du skader tanktappekomponentene.

- C. Stram plastmutterlåsen på bunnen av håndtaket for å låse tanktappingen i åpen posisjon.
- D. Når tanken er tom kan du løsne plastmutteren og dytte T-håndtaket nedover til det stopper.
- E. Stram plastmutteren for å sikre tanktappingen i lukket posisjon.

Merk: Plastmutteren på tanktappingen skal være trukket til når den ikke er i bruk for å hindre lekkasjer ved tappehåndtaket.

3. Fyll tanken med minst 190 liter rent vann og lukk dekselet.

Merk: Hvis det er behov for det, kan du bruke rensmiddel eller nøytralisator i tanken. I siste skylling bruker du kun rent, klart vann.

4. Start motoren.
5. Sett girspaken i fri, aktiver kraftuttaket, og aktiver gasspaken.
6. Påse at risteregulatorventilen er i på-stillingen.
7. Sett hovedbrombryteren og brombryterne i på-stillingen for å starte sprøytingen.
8. La alt vannet i tanken strømme ut gjennom munnstykkene.
9. Kontroller munnstykkene for å forsikre deg om at sprøytingen foregår på riktig måte.
10. Sett hovedbrombryteren i av-stilling, deaktiver kraftuttaket og stopp motoren.
11. Gjenta trinn 3 til og med 10 minst to ganger til for å være sikker på at det er gjort skikkelig rent i sprøytesystemet.
12. Rengjør sugefilteret. Se Rense sugefilteret i Rengjøring (side 45).

Viktig: Hvis du brukte pulverkemikalier som kan våtes, må du rense sugefilteret etter hver gang du fyller på tanken.

13. Sprøyt utsiden av sprederen med en hageslange. Bruk rent vann.
14. Ta av munnstykkene og rens dem for hånd. Skift ut slitte eller skadde munnstykker.

Kalibrere Spray Pro-monitor

US English

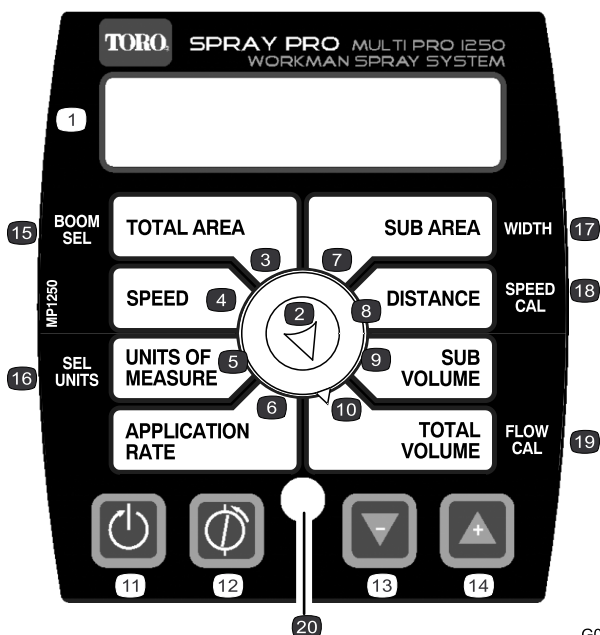

CE Symbol



G001799

Figur 42

- | | | | |
|----------------|------------------|-------------------------------------|---|
| 1. LCD-skjerm | 6. Sprøytemengde | 11. Tilbakestill, kalibreringsknapp | 16. Velg enheter |
| 2. Valgskive | 7. Underområde | 12. Kalibrer, kalibreringsknapp | 17. Bredde |
| 3. Totalområde | 8. Avstand | 13. Reduser, kalibreringsknapp | 18. Hastighetskalibrering |
| 4. Hastighet | 9. Undermengde | 14. Øk, kalibreringsknapp | 19. Kalibrering av gjennomstrømningsmåleren |
| 5. Måleenheter | 10. Totalmengde | 15. Bombrytere | 20. LED-lampe |

Spray Pro-monitoren har en kalibreringsmodus som gjør det mulig å endre forskjellige innstillinger for å tilpasse displayet og kalibrere monitoren etter dine behov. Du kan kalibrere eller endre følgende innstillinger:

- Bombbredde
- Måleenheter
- Hastighet
- Gjennomstrømningsmåler

Stille inn bombredde

Standardstillingen for bombredder er 2,03 m for den høyre og venstre bommen og 1,52 m for den midtre bommen. Dette er basert på fire munnstykker på høyre og venstre bommer og tre på den midtre, alle plassert med 50 cm mellomrom. Hvis du endrer avstanden mellom munnstykkene, må du også endre bombredde som følger:

1. Stopp sprederen og aktiver parkeringsbremsen.
2. Sett hovedbombryteren i av-stillingen. Spray Pro-monitor viser "HOLD".
3. Trykk og hold kalibreringsknappen inntil monitoren viser "CAL HOLD" og den røde lampen på monitoren tennes.

4. Sett valgskiven på Boom Select (eller Total Area).
5. Bruk knappene for øke eller redusere kalibrering for å velge hvilken bom du ønsker å endre bredden på, 1 er den venstre bommen, 2 er den midtre bommen og 3 er den høyre bommen.
6. Sett valgskiven på Width (eller Sub Area).
7. Bruk knappene Øk eller Reduser kalibrering for å endre bombredde etter behov.
8. Gjenta trinn 4 til og med 7 for de andre bommene etter behov.
9. Hold kalibreringsknappen inne helt til det røde lyset går av. Du kan også gå ut av kalibreringsmodus ved å kjøre sprederen.

Stille inn måleenheter

Standardinnstillingen for måleenhetene er US. Du kan også endre enhetene til SI (metriske) eller TURF.

1. Stopp sprederen og aktiver parkeringsbremsen.
2. Sett hovedbombryteren i av-stillingen. Spray Pro-monitor viser "HOLD".

3. Trykk og hold kalibreringsknappen inntil monitoren viser "CAL HOLD" og den røde lampen på monitoren tennes.
4. Sett valgskiven på Select Units (eller Units of Measure).
5. Velg måleenheter ved hjelp av knappene Øk eller Reduser kalibrering.
6. Hold kalibreringsknappen inne helt til det røde lyset går av. Du kan også gå ut av kalibreringsmodus ved å kjøre sprederen.

Kalibrere gjennomstrømningsmåleren

Merk: Utfør denne kalibreringsprosedyren hver gang dysene skiftes for å sikre best mulig nøyaktighet.

Spray Pro-monitor leveres nesten kalibrert for gjennomstrømningsmåleren. Følg følgende fremgangsmåte for å fininnstille gjennomstrømningsmåleren:

1. Sett på parkeringsbremsen.
2. Fyll spredertanken med en kjent mengde vann, minst 380 liter.

Merk: Ikke stol på merkene på siden av tanken når du måler vannet for denne prosedyren. De er omtrentlige anslag, men ikke nøyaktige nok for denne kalibreringen.
3. Sett pumpebryteren i på-stillingen for å starte pumpen.
4. Sett alle tre bombryterne og hovedbombryteren i på-stillingen. Ikke la bommene gå lenger enn til at slangen er tom for luft. Deretter slår du dem av ved hjelp av hovedbombryteren.
5. Sett valgskiven på Total Volume.
6. Hold inne knappen Tilbakestill kalibrering inntil du kan lese "0" på displayet.
7. Sett hovedbombryteren i på-stillingen, og kjør bommene helt til tanken er helt fri for vann. Deretter stanser du dem ved hjelp av hovedbombryteren.
8. Sammenligne mengden angitt på monitoren med vannmengden du tilførte tanken.
 - Dersom mengdene er like store, trenger du ikke fininnstille monitoren mer.
 - Dersom verdiene spriker, må du fortsette med resten av fremgangsmåten angitt her.
9. Med valgskiven stilt til stillingen Total Volume, trykk og hold kalibreringsknappen inntil monitoren viser "CAL HOLD" og den røde lampen på monitoren tennes.

Displayet vil skifte mellom den totale mengdeverdien ("HOLD" vises) og verdien for gjennomstrømskalibrering ("CAL HOLD" vises).
10. Når total mengde vises, endrer du den til den faktiske mengden vann du hadde i tanken, ved hjelp av knappene Øk eller Reduser kalibrering.
11. Når displayet begynner å veksle igjen, vil verdien for gjennomstrømningskalibrering ha endret seg.

Skriv ned denne verdien og ta vare på den. Dette er kalibreringsverdien for sprederen din.

12. Hold kalibreringsknappen inne helt til det røde lyset går av. Du kan også gå ut av kalibreringsmodus ved å kjøre sprederen.

Kalibrere hastighetssensoren

Spray Pro kommer automatisk kalibrert for hastighetssensoren. Følg følgende fremgangsmåte for å fininnstille kalibreringen av hastighetssensoren:

1. Kontroller og fyll luft i alle dekkene. Se Kontrollere trykket i dekkene i avsnittet Vedlikehold av drivkraftsystemet.
2. Fyll vanntanken.
3. Fyll spredertanken halvfull med vann.
4. Velg et underlag som er rett og flatt og minner om plenen din.

Merk: Kjører du sprederen på vei eller annen asfaltert underlag, kan du oppleve unøyaktig måleverdi når du senere kjører sprederen på gressunderlag.
5. Mål opp 150 m, og merk av både start- og endepunktene.
6. Plasser sprederen på startpunktet.
7. Sett pumpe- og hovedbombryterne i av-stillingen. Monitoren skal vise "HOLD".
8. Sett valgskiven på Distance.
9. Hold inne knappen Tilbakestill kalibrering inntil du kan lese "0" på displayet.
10. Trykk på hovedbombryteren for å starte avstandsmåling med monitoren. Kjør kjøretøyet fra startpunktet du merket av til sluttpunktet ved 150 m.
11. Stopp ved endepunktet og sett hovedbombryteren i av-posisjonen for å stoppe monitoren.
12. Se på avstanden monitoren viser.
 - Hvis den viser "500 feet (150 m)", trenger du ikke kalibrere monitoren mer.
 - Hvis den ikke viser "500 feet (150 m)", må du fortsette med resten av prosedyren.
13. Sett på parkeringsbremsen.
14. Med valgskiven stilt til stillingen Distance, trykk og hold kalibreringsknappen inntil monitoren viser "CAL HOLD" og den røde lampen på monitoren tennes.

Displayet vil skifte mellom avstandsverdien ("HOLD" vises) og kalibreringsverdien for hastighet ("CAL HOLD" vises).
15. Når avstandsverdien vises, bruk knappene for å øke eller senke kalibreringen for å endre den til 150 m.
16. Når displayet begynner å veksle igjen, vil verdien for hastighetskalibrering ha endret seg. Skriv ned denne

verdien og ta vare på den. Dette er kalibreringsverdien for sprederen din.

17. Hold kalibreringsknappen inne helt til det røde lyset går av. Du kan også gå ut av kalibreringsmodus ved å kjøre sprederen.

Tilbakestille en OFL-tilstand

Hvis monitoren viser "OFL", indikerer det at du har oversteget monitorskjermens dimensjonene. Hold inne knappen Tilbakestill kalibrering for å nullstille displayet.

Kalibrere bomomløpsventilene

Før du bruker sprederen for første gang eller hvis munnstykkene er skiftet ut må du justere bomomløpsventilene så trykket og sprøytmengden forblir lik for alle bommene når du slår av én eller flere bommer.

Merk: Bomomløpsventilene må kalibreres hver gang munnstykkene skiftes ut.

Velg et åpent og flatt område å gjøre dette på.

1. Fyll spredertanken med rent vann.
2. Sett sprederbomforlengeren ned, hvis du har en slik installert.
3. Aktiver parkeringsbremsen og start motoren.
4. Sett valgskiven på Spray Pro-monitoren på App Rate.
5. Sett giret i fri.
6. Trykk gasspedalen ned til gulvet og sett hastighetslåsen for motor i nøytral til på-stilling.
7. Sett pumpebryteren i på-stillingen for å starte pumpen.
8. Sett alle tre bombryterne og hovedbombryteren i på-stillingen.
9. Bruk sprøytmengdebryteren til å justere trykket som leses av på trykkmåleren inntil den er innenfor området for munnstykkene du monterte på bommene (vanligvis 276 kPa).
10. Registrer måleverdien på trykkmåleren.
11. Skru av én av bommene med riktig bombryter.
12. Juster bomomløpsventilen (Figur 43) på bomkontrollventilen for bommen du slo av inntil trykkavlesningen på måleren er den samme som den var i trinn 9.

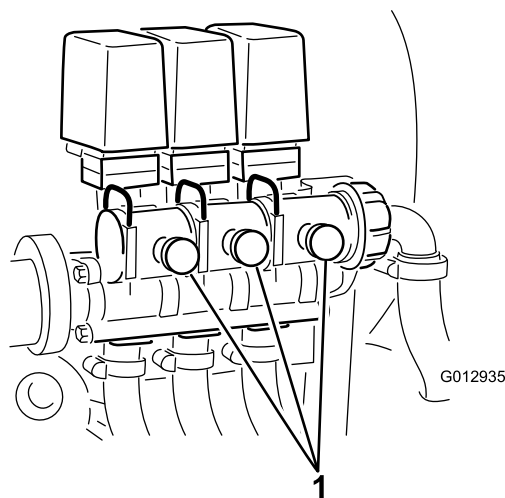

Figur 43

1. Bomomløpsventiler

13. Slå bommen på og av for å bekrefte at trykket ikke endres.
14. Gjenta trinn 11 til og med 13 for de andre bommene.
15. Kjør sprederen på ønsket hastighet mens du sprøyter, og skru av hver bom for seg. Trykket på måleren skal ikke endre seg.

Pumpe

Pumpen er plassert nær bakdelen på kjøretøyet (Figur 44).

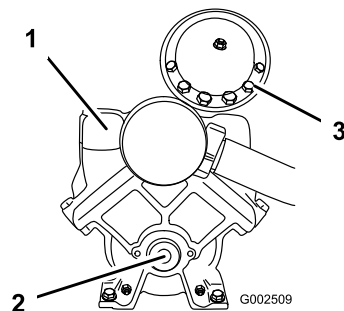

Figur 44

1. Pumpe
2. Smørenippel
3. Trykdemper

Justere lufttrykket i demperen

Lufttrykket i demperen på pumpen er stilt til 1 bar (103 kPa) av produsenten. Det anbefalte trykket i demperen er 1/3 av spredetrykket. Hvis man bruker et spredetrykk som er høyere enn 3,1 bar (310 kPa), juster demperen i henhold til dette.

Vedlikehold

Merk: Angi hva som er høyre og venstre side på maskinen ved å stå i normal arbeidsstilling.

Anbefalt vedlikeholdsplan

Vedlikeholdsintervall	Vedlikeholdsprosedyre
For hver bruk eller daglig	<ul style="list-style-type: none">• Rengjør sugefilteret. (Oftere ved bruk av fuktbare pulver)
Hver 50. driftstime	<ul style="list-style-type: none">• Smør pumpen.
Hver 100. driftstime	<ul style="list-style-type: none">• Smør smøreniplene.• Smøre bomhengslene.
Hver 200. driftstime	<ul style="list-style-type: none">• Kontroller alle slangene og koblingene for skade og korrekt feste.• Rengjør gjennomstrømningsmåleren. (Oftere ved bruk av fuktbare pulver)
Hver 400. driftstime	<ul style="list-style-type: none">• Påfør smørefett på lageret til aktuatorstangen.• Kontroller O-ringene i ventilenhetene og skift dem ut ved behov.• Undersøk pumpediafragmaet og skift det ut om nødvendig (snakk med en Toro-servicedistributør)• Undersøk den trykkdempende blæren og skift den ut om nødvendig. (snakk med en Toro-servicedistributør)• Undersøk pumpekontrollventilene og skift dem ut om nødvendig. (snakk med en Toro-servicedistributør)• Kontroller bomaktuatorens hydrauliske olje for luftbobler.• Kontroller tapphylsene i nylon.

Viktig: Hvis du vil ha mer informasjon om vedlikeholdsprosedyrer, ser du i *brugerhåndboken* for motoren og Workman®-maskinen.

Kontrolliste for daglig vedlikehold

Ta kopi av denne siden for rutinemessig bruk.

Vedlikeholdskontrollpunkt	For uke:						
	Ma.	Ti.	On.	To.	Fr.	Lø.	Sø.
Kontroller at bremsen og parkeringsbremsen virker.							
Kontroller at girskiftet/fri virker.							
Kontroller drivstoffnivået.							
Kontroller motoroljenivået før du fyller opp tanken.							
Kontroller oljenivået for transakselen før du fyller opp tanken.							
Kontroller luftfilteret før du fyller opp tanken.							
Kontroller motorens kjøleribber før du fyller opp tanken.							
Kontroller uvanlige motorlyder.							
Kontroller uvanlige driftslyder.							
Kontroller trykket i dekkene.							
Kontroller om det har oppstått væskelekkasjer.							
Kontroller at instrumentene virker.							

Vedlikeholdskontrollpunkt	For uke:						
	Ma.	Ti.	On.	To.	Fr.	Lø.	Sø.
Kontroller at gasspedalen virker.							
Rengjør sugefilteret.							
Kontroller spissingen.							
Smør alle smøreniplene. ¹							
Oppussing samt ødelagt maling.							

¹Umiddelbart etter **hver** vask, uavhengig av intervallet som er angitt

Bemerkninger om spesielle områder

Kontroll utført av:		
Punkt	Dato	Informasjon
1		
2		
3		
4		
5		
6		
7		
8		
9		
10		

⚠ FORSIKTIG

Dersom du lar nøkkelen stå i tenningsbryteren, kan noen starte motoren uten at det er tilsiktet, noe som kan påføre deg eller andre personer alvorlige skader.

Ta nøkkelen ut av tenningen, og koble ledningen(e) fra tennpluggen(e) før du utfører vedlikehold. Skyv også ledningen(e) til side slik at de(n) ikke tilfeldigvis kan komme i kontakt med tennpluggen(e).

Forberedelse for vedlikehold

Tilgang til kjøretøyet

Heve tanken

FARE

Spredertanken utgjør en lagret energi-risiko. Hvis tanken ikke sikres ordentlig ved montering og demontering, kan den flytte på seg eller falle og skade både deg og andre.

Bruk stropper og en løfteanordning til å støtte spredertanken under montering, demontering eller vedlikehold når tankfestene fjernes.

En tom tank kan tippes eller heves for å gi full tilgang til motoren og andre interne deler. Det anbefales at bomforlengerne dreies forover, slik at vekten fordeles jevner. Gjør som følger:

1. Parker kjøretøyet med tom tank på en jevn flate.
2. Bruk bombryterne til å heve bomforlengerne til ca. 45 graders vinkel. Stopp motoren, aktiver parkeringsbremsen og ta ut tenningsnøkkelen.
3. Fjern sikkerhetsboltene fra forsiden av plattformen (Figur 45).

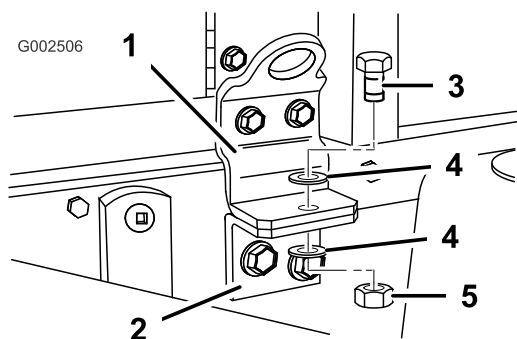

Figur 45
Venstre side

- | | |
|------------------------------|---------------------------|
| 1. Frontmonteringsbrakett | 4. Skive (1/2 tomme) |
| 2. Holdebrakett | 5. Låsemutter (1/2 tomme) |
| 3. Bolt (1/2 x 1 1/2 tommer) | |

4. Brett bomforlengerne forover langs tanken, slik at vekten fordeles jevnt og tanken ikke tipper bakover.
5. Hev tanken helt til løftesylinerne er helt utstrakte.
6. Fjern støtten til planet fra lagringsbrakettene på baksiden av veltebøylepanelet (Figur 46).

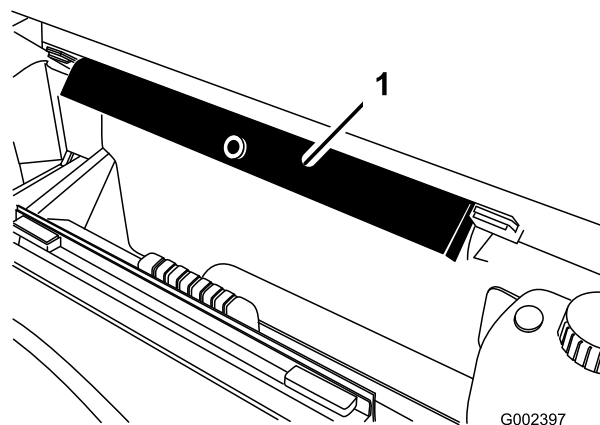

Figur 46

1. Støttepilar for lasteplan

7. Skyv støttepilaren for lasteplanet på sylindrstangen. Påse at pilarendene hviler på enden av sylindrerløpet og sylindrstangen (Figur 47).

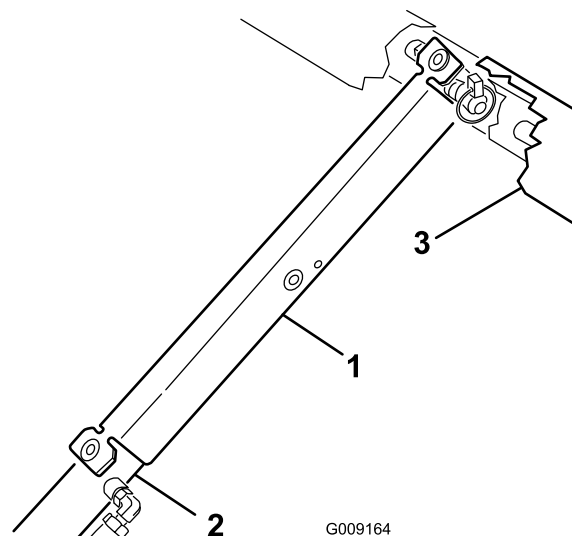

Figur 47

- | | |
|------------------------------|---------|
| 1. Støttepilar for lasteplan | 3. Plan |
| 2. Sylindrerløp | |

Senke tanken

1. Når du er ferdig, fjern støttepilaren fra sylindrerne og sett den inn i brakettene bak på veltebøylepanelet.

FORSIKTIG

Ikke forsøk å senke tanken med støttepilaren på sylindrerne.

2. Trekk tilbake løftesylinerne for å senke tanken forsiktig ned til rammen.
3. Fest tanken med de to holdeboltene og festene.
4. Brett bomforlengerne bakover til forlenget stilling.

5. Bruk bombryterne til å heve bomforlengerne til transportstilling.

Smøring

Smøre sprederen

Serviceintervall: Hver 50. driftstime

Hver 100. driftstime

Smør alle lagrene og hylsene etter hver 100. driftstime eller en gang i året, det som inntreffer først.

Smørefett: Nr. 2 litiumbasert smørefett til vanlig bruk

1. Tørk av smøreniplene slik at fremmedmateriale ikke kan komme inn i lagrene eller hylsene.
2. Pump smørefett inn i lageret eller hylsen.
3. Tørk av overflødig fett.

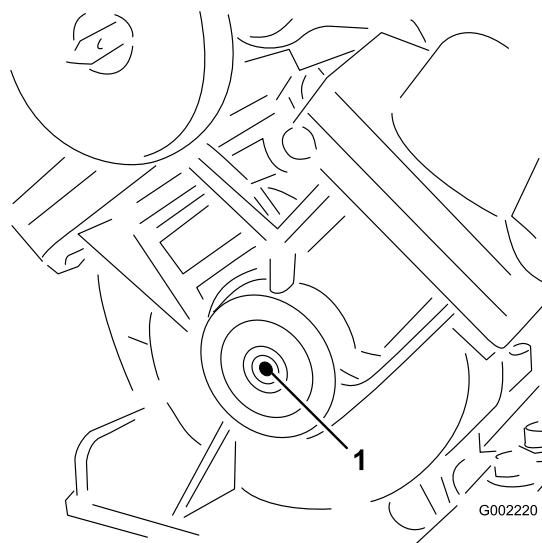

Figur 48

Pumpe (Ikke påfør for mye smørefett, fett vil ikke tyte ut)

1. Smørepunkt

Smøre bomhengslene

Serviceintervall: Hver 100. driftstime

Viktig: Hvis bomhengslene vaskes med vann, må alt vann og rester fjernes fra hengsleenheten og nytt smørefett må påføres.

Smørefett: Nr. 2 litiumbasert smørefett til vanlig bruk.

1. Tørk av smøreniplene slik at fremmedmateriale ikke kan komme inn i lagrene eller hylsene.
2. Pump smørefett inn i lageret eller hylsen ved hver nippel Figur 49.

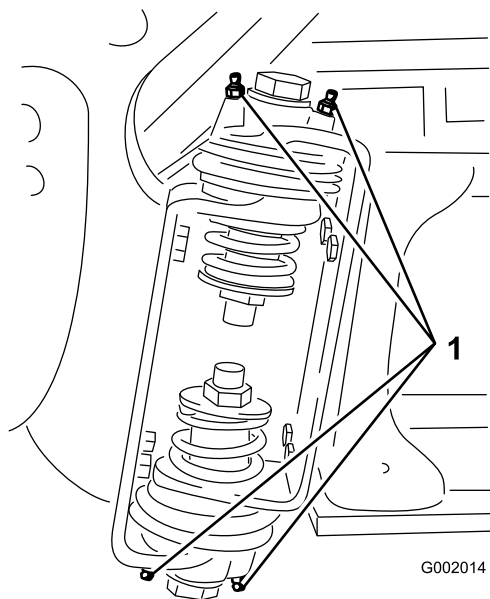

Figur 49
Høyre bom

1. Smørenippel

3. Tørk av overflødig fett.
4. Gjenta prosedyren for hver bomaksel.

Påføre smørefett på lageret til aktuatorstangen

Serviceintervall: Hver 400. driftstime/Årlig (avhengig av hva som kommer først)

Smørefett: Nr. 2 litiumbasert smørefett til vanlig bruk.

1. Strekk ut bommene til spredstilling.
2. Fjern hårnålssplinten fra svingbolten (Figur 50).

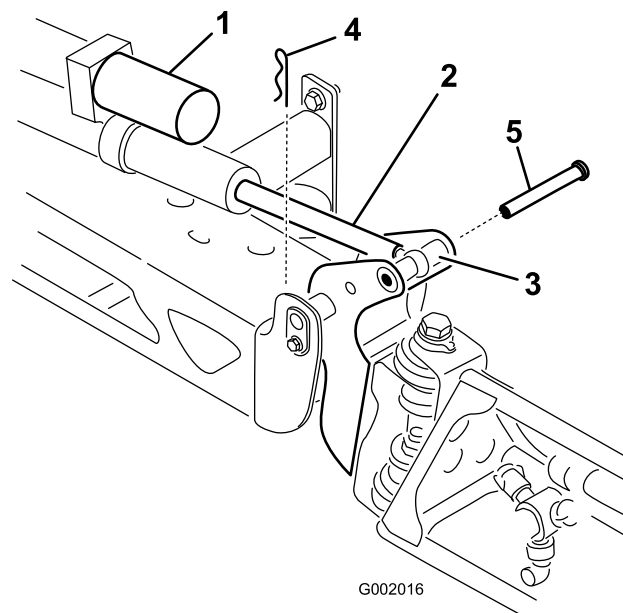

Figur 50

- | | |
|--------------------------|-----------|
| 1. Aktuator | 4. Splint |
| 2. Aktuatorstang | 5. Bolt |
| 3. Hus for bomakselpinne | |

3. Løft opp på bommen og fjern pinnen (Figur 50). Senk bommen sakte ned til stopperen.
4. Undersøk pinnen for eventuell skade, skift ut ved behov.
5. Manipuler lagerenden til aktuatorstangen og påfør fett i lageret (Figur 51). Tørk av overflødig fett.

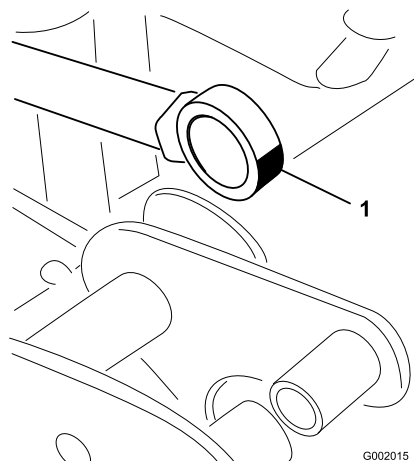

Figur 51
Høyre bom

1. Smørelager

6. Hev opp på bommen for å innrette dreietappen med aktuatorstaket. Mens du holder bommen, skal du føre pinnen gjennom begge bommens dreietapper og aktuatorstangen (Figur 50).

7. Med pinnen på plass, frigjør bommen og fest pinnen med splinten du fjernet tidligere.
8. Gjenta prosedyren for hvert aktuatorstanglager.

Vedlikehold av elektrisk system

Sikringer

En sikringsblokk er lagt til det elektriske systemet. Det finnes under dashbordet med eksisterende sikringsblokk.

De to termiske bryterne kobler fra venstre og høyre aktuator, uavhengig av hverandre. De brukes til å koble fra strømmen til aktuatorene når de er overopphetet for å unngå skade på aktuatorenes interne motorer. Det finnes også brytere i selve aktuatorene som kan kortsluttes.

Merk: Når den termiske bryteren har blitt utløst, må systemet få kjøle seg ned før driften kan gjenopptas.

Vedlikehold av spredersystem

⚠ ADVARSEL

Kjemiske stoffer som brukes i spredersystemet kan være helsefarlige og giftige for deg, tilskuere, dyr, planter, jordsmonn eller annen eiendom.

- Les og følg de kjemiske advarselsmerkene og HMS-databladet for alle kjemikalier som brukes og beskytt deg i overensstemmelse med anbefalingene fra produsenten av kjemikaliene. Bruk f.eks. personlig verneutstyr inkludert ansikts- og øyevern, hansker eller annet utstyr for å beskytte mot personlig kontakt med kjemikaliene.
- Husk at det kan brukes mer enn ett kjemikalie og informasjon om hvert av disse bør tas i betraktning.
- *Nekt å bruke eller arbeide på sprederen hvis denne informasjonen ikke er tilgjengelig!*
- Før du arbeider på et spredersystem må du forsikre deg om at systemet har blitt trippelrenset og nøytralisert i henhold til anbefalingene til kjemikalieprodusent(e) og at alle ventilene har fullført tre sykluser.
- Påse at det finnes tilstrekkelig med rent vann og såpe i nærheten, og vask umiddelbart av eventuelle kjemikalier du måtte komme i kontakt med.

Kontrollere slangene

Serviceintervall: Hver 200. driftstime

Hver 400. driftstime/Årlig (avhengig av hva som kommer først)

Undersøk hver slange i spredersystemet for sprekker, lekkasjer eller andre skader. På samme tid, undersøk koblinger og fester for lignende skader. Skift ut eventuelle skadde slanger eller fester.

Vedlikehold av pumpe

Kontrollere pumpen

Serviceintervall: Hver 400. driftstime/Årlig (avhengig av hva som kommer først)—Undersøk pumpediafragmaet og skift det ut om nødvendig (snakk med en Toro-servicedistributør)

Hver 400. driftstime/Årlig (avhengig av hva som kommer først)—Undersøk

den trykkdempende blæren og skift den ut om nødvendig. (snakk med en Toro-servicedistributør)

Hver 400. driftstime/Årlig (avhengig av hva som kommer først)—Undersøk pumpekontrollventilene og skift dem ut om nødvendig. (snakk med en Toro-servicedistributør)

Merk: Følgende kjøretøykomponenter regnes som forbruksdeler med mindre de viser seg å være defekte og ikke dekkes av garantien som følger med denne kjøretøyet.

La en autorisert Toro-servicedistributør kontrollere følgende interne pumpekomponenter for skade:

- Pumpediafragma
- Trykkdempende blære
- Pumpekantrollventileneheter

Skift ut eventuelle komponenter ved behov.

Justere lufttrykket i demperen

Lufttrykket i demperen på pumpen er stilt til 1 bar (103 kPa) av produsenten. Det anbefalte trykket i demperen er 1/3 av spredetrykket. Hvis man bruker et spredetrykk som er høyere enn 3,1 bar (310 kPa), juster demperen i henhold til dette.

Justere bomaktuatoren

Serviceintervall: Hver 400. driftstime

Kontroller bomaktuatorens hydrauliske olje for luftbobler hver 400. time.

1. Plasser sprederen på en jevn overflate, senk bommene ned i spredestilling.
2. Sett på parkeringsbremsen, stopp pumpen, stopp motoren og ta ut tenningsnøkkelen.
3. Forsøk å heve bommen ved å påføre lett trykk (akkurat nok til å heve bommen manuelt) mens du observerer aktuatorstangen. Hvis aktuatorstangen utviser bevegelse, se nedenfor.
4. Gjenta prosedyren for motsatt bom.

Hvis aktuatorstangen viser aksialbevegelse (frigang inn eller ut av sylindere) som er større enn 2,16–2,54 mm, kan det hende du ønsker å tappe ut luft fra den hydrauliske oljen.

Se *servicehåndboken* for instruksjoner om hvordan man tapper luft fra aktuatorene eller ta kontakt med en autorisert Toro-servicedistributør.

Manuell drift av bomaktuatorene i nødtilfeller

Merk: Angi hva som er høyre og venstre side på maskinen fra normal arbeidsstilling.

▲ FARE

Bruk av den manuelle avlastningsventilen kan føre til at bommen flytter seg plutselig og fører til skade på deg eller andre personer.

- Vær forsiktig og juster den manuelle avlastningsventilen sakte.
- Påse at det omsluttende området er tømt og ingen er innenfor driftsområdet til bommen.

▲ FORSIKTIG

Justering av den manuelle avlastningsventilen med elektrisk strøm kan føre til at aktuatoren driver uregelmessig og fører til skade på deg eller andre personer.

Ikke bruk den manuelle avlastningsventilen mens elektrisk strøm tilføres til aktuatoren.

I nødtilfeller som gjør at bommen må flyttes og ingen 12 V DC-strømkilde er tilgjengelig, kan den manuelle avlastningsventilen brukes til å avlaste trykket inne i aktuatoren og tillate at bommene kan flyttes manuelt.

Viktig: Den manuelle ventilen må ikke løsnes mer enn fire omdreininger. Hvis du dreier ventilen mer enn fire omdreininger kan det hende at ventilen faller helt av, slik at den hydrauliske væsken søles utover.

1. Finn den manuelle avlastningsventilen på aktuatoren for hver bom. Den manuelle avlastningsventilen er den mindre ventilen og finnes kun på én side av aktuatorkroppen (Figur 52).

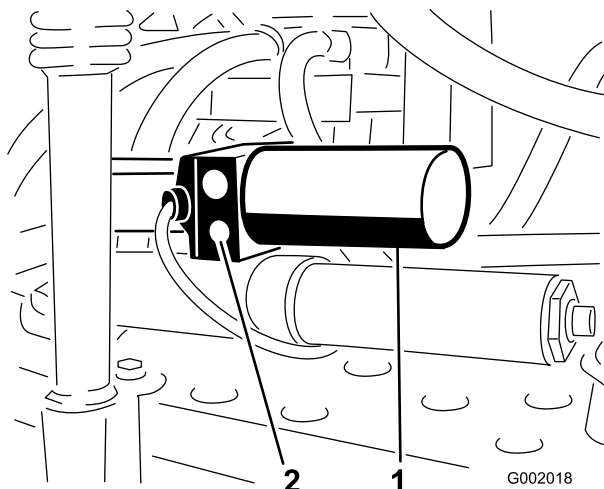

Figur 52

1. Aktuator, høyre bom
2. Manuell avlastningsventil

Merk: På grunn av aktuatorenes motsvarende orientering til hverandre, er den manuelle avlastningsventilen på den fremre siden av den venstre bomaktuatoren og den bakre siden av den høyre bomaktuatoren.

2. Bruk en sekskantnøkkel til å løsne den manuelle avlastningsventilen, men **ikke mer** enn 2 til 3 omdreininger. Sylinderen skal begynne å slå manuelt eller ved eksternt trykk på dette tidspunktet.
3. Når aktuatorens originale plassering er gjenopptatt, må du lukke den manuelle avlastningsventilen. Stram ventilen 1,5–2,9 Nm.

Kontrollere tapphylser i nylon

Serviceintervall: Hver 400. driftstime/Årlig (avhengig av hva som kommer først)

1. Sett sprederen på en jevn overflate, aktiver parkeringsbremsen, stopp pumpen, stopp motoren og ta nøkkelen ut av tenningen.
2. Strekk ut bommene til sprederstilling og støtt bommene ved å bruke støtter eller stropper fra en heis.
3. Når bommens vekt er støttet, fjern skruen og mutteren som fester svingbolten til bomenheten (Figur 53). Fjern svingbolten.

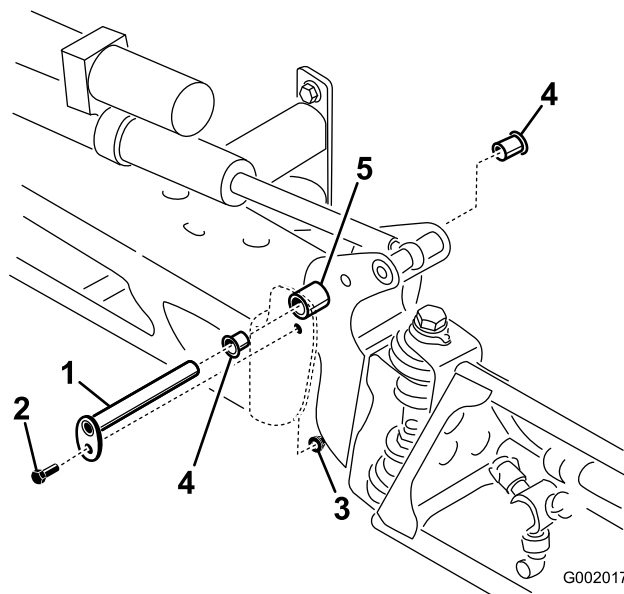

Figur 53

1. Svingbolt
2. Bolt
3. Mutter
4. Nylonhylse
5. Svingbrakett

4. Fjern bommen og svingbrakettenheten fra den midtre rammen for å få tilgang til nylonhylsene.
5. Fjern og kontroller nylonhylsene fra for- og baksidene på svingbraketten (Figur 53). Skift ut eventuelle skadde hylser.
6. Plasser en liten mengde olje på nylonhylsene og monter den på svingbraketten.
7. Monter bommen og svingbrakettenheten på den midtre rammen, og innrett åpningene (Figur 53).

8. Installer svingbolten og fest den med skruen og mutteren som du fjernet tidligere.

Gjenta prosedyren for hver bom.

Rengjøring

Rengjøre gjennomstrømningsmåleren

Serviceintervall: Hver 200. driftstime/Årlig (avhengig av hva som kommer først) (Oftere ved bruk av fuktbare pulver)

1. Skyll og tøm hele spredersystemet grundig.
2. Ta gjennomstrømningsmåleren av sprederen og skyll den med rent vann.
3. Ta av låseringen på oppstrømssiden (Figur 54).

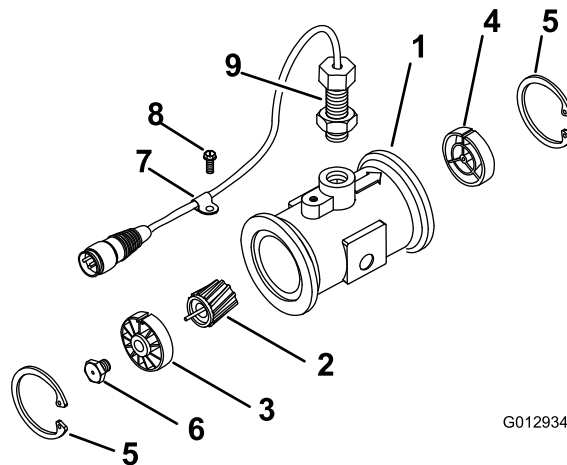

Figur 54

- | | |
|----------------------------------|-------------------------------|
| 1. Modifisert flenset målerenhet | 6. Turbinboltenehet |
| 2. Rotor/magnet-enhet | 7. Kabelklemme |
| 3. Nav/lager-enhet | 8. Gjenget skrue |
| 4. Navenhet (med nøkkelgang opp) | 9. Sensorenhet |
| 5. Låsering | 10. Strømningsreduksjonshylse |

4. Rengjør turbinen og turbinnavet for å fjerne metallfilspon og andre fuktbare pulvere.
5. Undersøk turbinbladene for slitasje.

Merk: Hold turbinen i hånden og roter den. Den skal rotere fritt med lite motstand. Bytt den ut hvis den ikke gjør det.

6. Monter gjennomstrømningsmåleren.
7. Bruk en luftdyse med lavt trykk (5 psi eller 50 kPa) for å sikre at turbinen roterer fritt. Hvis den ikke gjør det, løsne på sekskantbolten i bunnen av turbinnavet med en 1/16 omdreining til turbinen roterer fritt.

Rengjøre sugefilteret

Serviceintervall: For hver bruk eller daglig

1. Sett sprederen på en jevn overflate, aktiver parkeringsbremsen, stopp pumpen, stopp motoren og ta nøkkelen ut av tenningen.
2. Fjern holderen fra den røde nippelen som er festet til den store slangen øverst på tanken (Figur 55).

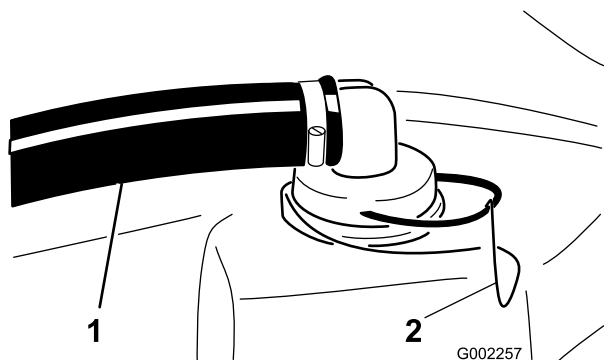

Figur 55

1. Sugelangse
2. Holder

3. Koble slangen fra tanken (Figur 55).
4. Trekk sugefilteret ut av hullet (Figur 56).

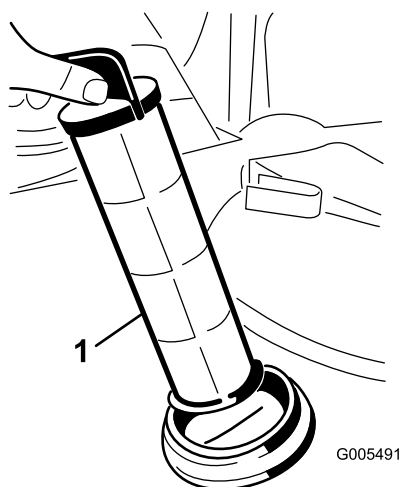

Figur 56

1. Sugefilter

5. Rengjør sugefilteret med rent rennende vann.
6. Sett tilbake sugefilteret. Sett det godt på plass i hullet.
7. Koble slangen til øverst på beholderen og fest den med holderen.

Lagring

1. Sett sprederen på en jevn overflate, aktiver parkeringsbremsen, deaktiver kraftuttaket, stopp motoren og ta nøkkelen ut av tenningen.
2. Fjern utvendige gressrester og smuss fra hele kjøretøyet, inkludert i motorens sylindertoppribber og viftehus.

Viktig: Du kan vaske kjøretøyet med skånsomt vaskemiddel og vann. Ikke bruk høytrykksspyler til å vaske kjøretøyet. Trykkvasking kan skade det elektriske systemet og vaske bort nødvendig fett fra friksjonspunktene. Unngå bruk av for mye vann, spesielt nær dashbordet, lysene, motoren og batteriet.

3. Rengjør spraysystemet. Se avsnittet Rengjøring.
4. Rengjør stempelen i ventilenheten som følger:
 - A. Sett ventilene i av-stillingen (håndtak nær slangemothaken).

Merk: Påse at det ikke er noe vann i slangene.

- B. Fjern de tre gafflene som fester ventilsetene til ventilenheten (Figur 57).

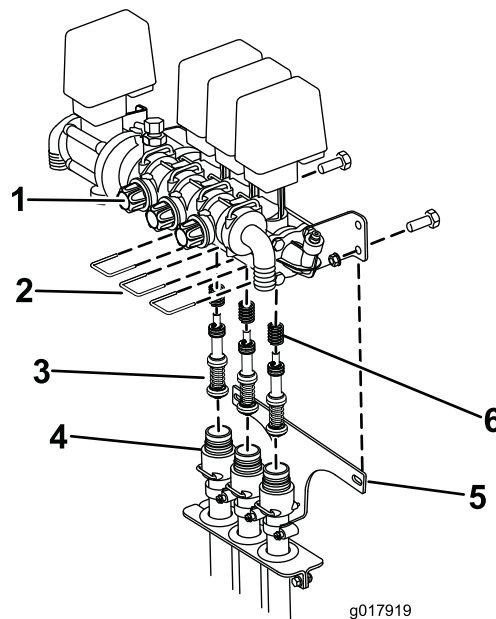

Figur 57

1. Ventilenhet
2. Gaffel
3. Ventilstempel
4. Ventilsete
5. Brakett for slangeisolasjonsrør
6. Fjær

- C. Fjern de to skruene og mutrene som fester braketten til slangeisolasjonsrøret til sprederrammen (Figur 57). Senk slangene ned fra ventilenheten.
- D. Fjern skruene som fester stempelenhetene i ventilenheten med en 3 mm sekskantnøkkel. Påse

at du tar fjærene i ventilen med i beregningen (Figur 57).

- E. Rengjør stemplene og bytt ut eventuelle slitte O-ringer.
 - F. Smør alle O-ringer med vegetabilsk olje, og monter i ventilenheten med skruene du fjernet tidligere. Påse at du monterer fjærene i ventilenheten.
 - G. Fest ventiletene til ventilenheten med de tre gafflene du fjernet tidligere.
 - H. Monter braketten for slangeisolasjonsrøret til sprederrammen med de to skruene og mutrene du fjernet tidligere.
5. Tilsett rusthindrende, ikke-alkoholbasert, RV-frostvæske til systemet og kjør pumpen i noen minutter for å sirkulere den gjennom systemet, og tøm deretter spredersystemet som fullstendig som mulig.
 6. Bruk bomhebebryterne til å heve bommene. Hev bommene inntil de er i bomtransportstillingen, trukket sammen i form av en X, og bomsylindrene er trukket helt tilbake. Kontroller at bomsylindrene er helt tilbaketrasket for å forhindre skade på aktuatorstangen.
 7. Kontroller bremsene. Se *brugerhåndboken* for Workman-kjøretøyet.
 8. Overhal luftrenseren. Se *brugerhåndboken* for Workman-kjøretøyet.
 9. Smør sprederen. Se avsnittet Smøring.
 10. Sjekk og stram til alle bolter, muttere og skruer. Alle skadde eller defekte deler må repareres eller skiftes ut.
 11. Sjekk hvordan det står til med slangene. Alle som er defekte eller slitt ut, må byttes ut.
 12. Stram til alle slangeniplene.
 13. Reparer alle riper eller avskallinger i lakken.
Du kan kjøpe maling hos ditt autoriserte forhandlerverksted.
 14. Kjøretøyet må oppbevares rent og tørt i en garasje eller på et lager.
 15. Legg en presenning over kjøretøyet for å beskytte den og holde den ren.

▲ FARE

Spredertanken utgjør en lagret energi-risiko. Hvis tanken ikke sikres ordentlig ved montering og demontering, kan den flytte på seg eller falle og skade både deg og andre.

Bruk stropper og en løfteanordning til å støtte spredertanken under montering, demontering eller vedlikehold når tankfestene fjernes.

1. Fest og støtt opp spredertanken til en krane ved hjelp av stropper og maljene på gliderammen. Dette forhindrer at tanken flytter på seg når festene som holder tanken på rammen, løsnes.
2. Senk bommene til ca. 45°, og drei dem forover.
3. Koble fra ledningsnett og akselen til kraftuttaket.
4. Fest reléskapet bak, til venstre på gliderammen med de eksisterende festeanordningene.
5. Fjern alle festeanordninger som fester spredertanken til kjøretøyrammen. Ta vare på alle delene.
6. Løft tanken 8-10 cm og fjern pinnene og ringstiftene og gaffelpinnene som fester løftesylinerne til tanken.
7. Trekk tilbake løftesylinerne og tilbakestill dem til holderne på kjøretøyrammen. Løft tanken av kjøretøyet.
8. Når spredertanken er fjernet fra kjøretøyet, setter du på plass de fire jekkstøttene (følger med) og låser dem med gaffelpinnene (følger med).
9. Flytt kjøretøyet bort fra området.

Fjerne sprederenheten

Bruk følgende prosedyre ved fjerning av sprederenheten fra Workman-kjøretøyet, og les avsnittet Oppsett.

Feilsøking

Feilsøking i spredersystemet

Problem	Mulig årsak	Løsning
En del av bommen sprøyter ikke.	<ol style="list-style-type: none">1. Den elektriske forbindelsen på bomventilen er tilsmusset eller frakoblet.2. Sikring har gått.3. Slangen er sammenklemt.4. En bomomløpsventil er ikke skikkelig stilt inn.5. Skade på bomventil.6. Skade på elektrisk system	<ol style="list-style-type: none">1. Skru av ventilen manuelt. Frakoble den elektriske forbindelsen på ventilen og rengjør alle ledninger. Deretter tilkobler du den igjen.2. Sjekk sikringene, og bytt ut hvis det er nødvendig.3. Fiks eller bytt ut slangen.4. Juster bomomløpsventilen.5. Ta kontakt med et autorisert forhandlerverksted.6. Ta kontakt med et autorisert forhandlerverksted.
En del av bommen slår seg ikke av.	<ol style="list-style-type: none">1. Ventilen er i stykker.	<ol style="list-style-type: none">1. Stopp sprøytesystemet og pumpen og skru av sprederen. Ta vekk holderen fra under bomventilen, og ta ut motoren og stammen. Undersøk alle delene. Bytt ut alle deler som virker skadde.
Det er lekkasje i en av bomventilene.	<ol style="list-style-type: none">1. En O-ring er forringet.	<ol style="list-style-type: none">1. Stopp sprøytesystemet og pumpen og skru av sprederen. Demonter ventilen og skift ut O-ringene.
Trykket senkes når du slår på en bom.	<ol style="list-style-type: none">1. Bommens omløpsventil er ikke skikkelig stilt inn.2. Bomventilen er tett.3. Et munnstykke er skadet eller tilstoppet.	<ol style="list-style-type: none">1. Juster omløpsventilen.2. Ta av inntaks- og uttaksforbindelser til bomventilen, og fjern alle blokkeringer.3. Fjern og inspiser alle munnstykker.
Bomaktuatoren fungerer ikke på korrekt måte.	<ol style="list-style-type: none">1. En termisk bryter i sikringsblokken som er ansvarlig for å forsyne strøm til aktuatoren har kortsluttet pga. overoppvarming.2. En termisk bryter i bomaktuatoren som er ansvarlig for å forsyne strøm til aktuatoren har kortsluttet eller brutt ned.	<ol style="list-style-type: none">1. Vent til systemet er nedkjølt før du gjenopptar driften. Hvis den termiske bryteren kortslutter gjentatte ganger bør du ta kontakt med din autoriserte serviceforhandler.2. Ta kontakt med et autorisert forhandlerverksted.

Feilsøking i Spray Pro-monitor

Problem	Mulig årsak	Løsning
Monitoren fungerer ikke.	<ol style="list-style-type: none"> 1. Monitorkabelen er løs eller frakoblet. 2. Monitoren eller kabelen er ødelagt. 	<ol style="list-style-type: none"> 1. Koble til kabelen. 2. Ta kontakt med et autorisert forhandlerverksted.
Hastigheten er alltid 0 eller uregelmessig.	<ol style="list-style-type: none"> 1. Monitorkabelen er løs. 2. Hastighetssensoren er ikke riktig kalibrert. 3. Hastighetssensoren er ødelagt. 	<ol style="list-style-type: none"> 1. Koble til kabelen. 2. Kalibrer hastighetssensoren. 3. Ta kontakt med et autorisert forhandlerverksted.
Området er unøyaktig.	<ol style="list-style-type: none"> 1. Du har ikke angitt riktig spreddebredde. 2. Hastighetssensoren er ikke riktig kalibrert. 3. Hastighetssensoren er ødelagt. 	<ol style="list-style-type: none"> 1. Kontroller og still inn riktig bredde i kalibreringsmodus. 2. Kalibrer hastighetssensoren. 3. Ta kontakt med et autorisert forhandlerverksted.
Avstanden er unøyaktig.	<ol style="list-style-type: none"> 1. Hastighetssensoren er ikke riktig kalibrert. 2. Hastighetssensoren er ødelagt. 	<ol style="list-style-type: none"> 1. Kalibrer hastighetssensoren. 2. Ta kontakt med et autorisert forhandlerverksted.
Monitoren viser ikke sprøytemengde eller totalmengde.	<ol style="list-style-type: none"> 1. Monitorkabelen er løs. 2. Gjennomstrømningsmåleren er skitten eller tett. 3. Gjennomstrømningsmåleren er ikke riktig kalibrert. 4. Gjennomstrømningsmåleren er ødelagt. 	<ol style="list-style-type: none"> 1. Koble til kabelen. 2. Rens gjennomstrømningsmåleren. 3. Kalibrer gjennomstrømningsmåleren. 4. Ta kontakt med et autorisert forhandlerverksted.
Verdien for totalmengde er unøyaktig.	<ol style="list-style-type: none"> 1. Gjennomstrømningsmåleren er skitten eller tett. 2. Gjennomstrømningsmåleren er ikke riktig kalibrert. 3. Gjennomstrømningsmåleren er ødelagt. 	<ol style="list-style-type: none"> 1. Rens gjennomstrømningsmåleren. 2. Kalibrer gjennomstrømningsmåleren. 3. Ta kontakt med et autorisert forhandlerverksted.
Monitoren viser 6553.5 når den er stilt inn på App rate (sprøytemengde).	<ol style="list-style-type: none"> 1. Monitoren mottar ikke data fra hastighetssensoren. 	<ol style="list-style-type: none"> 1. Ta kontakt med et autorisert forhandlerverksted.
Monitoren er uberegnelig.	<ol style="list-style-type: none"> 1. En toveisradio er for nærme monitoren eller ledningene til denne. 	<ol style="list-style-type: none"> 1. Hold toveisradioer på avstand fra monitoren eller ledningene til denne.
De viste måleverdiene gir ingen mening.	<ol style="list-style-type: none"> 1. Units of Measure (måleenheter) er stilt inn på en annen måleenhet er det du pleier å bruke. 	<ol style="list-style-type: none"> 1. Sjekk at du har stilt inn på riktig måleenhet.
Monitoren viser "OFL".	<ol style="list-style-type: none"> 1. Måleverdien er høyere enn maksimumsverdien. 	<ol style="list-style-type: none"> 1. Hold inne [Reset] for å tømme skjermen.

Notat:



Toros totaldekningsgaranti

Begrenset garanti

Betingelser og inkluderte produkter

Toro Company og datterselskapet Torp Warranty Company, i henhold til en avtale mellom dem, garanterer i fellesskap at ditt kommersielle Toro-produkt ("produktet") er uten feil i materialer eller håndverk i to år eller 1500 driftstimer*, avhengig av hva som inntreffer først. Denne garantien gjelder alle produkter, med unntak av luftemaskiner (se separate garantierklæringer for disse produktene). Der det finnes berettigede forhold, vil vi reparere produktet uten ekstra kostnad for deg, inkludert diagnostikkutstyr, arbeid, deler og transport. Denne garantien tar effekt på den dato som produktet leveres til kunden.
* Produkt utstyrt med timeteller.

Instruksjoner for å innhente garantitjenester

Du er ansvarlig for å underrette distributøren eller den autoriserte forhandleren av kommersielle produkter om hvem du kjøpte produktet av, straks du tror at det foreligger et berettiget forhold. Hvis du trenger hjelp med å finne en distributør eller autorisert forhandler av kommersielle produkter, eller hvis du har spørsmål ang. dine garantirettigheter eller ansvar, kan du kontakte:

Toros serviceavdeling for kommersielle produkter
Toro Warranty Company
8111 Lyndale Avenue South
Bloomington, MN 55420-1196, USA

+1-952-888-8801 eller +1-800-952-2740
E-post: commercial.warranty@toro.com

Eierens ansvar

Som eier av produktet, er du ansvarlig for nødvendig vedlikehold og justeringer som beskrives i *brukerhåndboken*. Hvis du ikke utfører nødvendig vedlikehold og justeringer, kan dette føre til at garantien blir ugyldig.

Elementer og betingelser som ikke inkluderes

Ikke all produktsvikt eller feilfunksjon som finner sted i løpet av garantiperioden er et resultat av defekter i materialene eller håndverket. Denne garantien dekker ikke følgende:

- Produktsvikt som er et resultat av at man ikke har brukt originale Toro-deler ved utskiftninger, eller fra montering og bruk av tilleggsutstyr eller endret tilbehør som ikke kommer fra Toro. En separat garanti kan gis av produsenten for disse artiklene.
- Produktsvikt som er et resultat av at man ikke har utført anbefalt vedlikehold og/eller justeringer. Hvis du ikke vedlikeholder Toro-produktet i henhold til anbefalt vedlikehold som oppgitt i *brukerhåndboken*, kan dette føre til at garantikrav blir avslått.
- Produktsvikt som er et resultat av at man har brukt produktet på en grov, uaktsom eller uforsiktig måte.
- Deler som anses som forbruksdeler, bortsett fra om de er defekte. Eksempler på deler som anses som forbruksdeler, eller som brukes opp, under normal drift av produktet er, men er ikke begrenset til, bremseklosser og bremsebelegg, clutchbelegg, kniver, spoler, valser og lagre (tettet eller smurt), motstål, tennplugg, styrehjul og lagre, dekk, filtre, remmer og enkelte sprøytedeler som diafragma, munnstykker, kontrollventiler o.l.
- Feil forårsaket av utenforliggende krefter. Tilstander som anses å være utenforliggende krefter inkluderer, men er ikke begrenset til, vær, lagringsprosedyrer, ikke-godkjent bruk av kjølemidler, smøremidler, tilsetningsstoffer, gjødsel, vann eller kjemikalier o.l.
- Feil eller ytelsesproblemer på grunn av drivstoffbruk (f.eks. bensin, diesel eller biodiesel) som ikke samsvarer med de respektive bransjestandardene.

Land andre enn USA og Canada

Kunder som har kjøpt Toro-produkter som er eksportert fra USA eller Canada bør ta kontakt med sin Toro-distributør (forhandler) for å få garantipoliser for ditt land, din provins eller din delstat. Hvis du av en noen grunn er misfornøyd med din forhandlers tjenester eller har vanskeligheter med å skaffe deg informasjon om garantien, ta kontakt med importøren av Toro-produktene.

- Normal støy, vibrasjon, slitasje og forringelse.
- "Vanlig slitasje" inkluderer, men er ikke begrenset til, skade på seter pga. slitasje eller slipevirkning, slitte, lakkerte overflater, oppskrapte merker eller vinduer o.l.

Deler

Deler som skal skiftes ut som en del av nødvendig vedlikehold er garantert for perioden opp til tidspunktet for utskiftingen av delen. Deler som skiftes ut under garantien dekkes i gyldighetsperioden for garantien til originalproduktet og blir Toros eiendom. Toro vil ta den siste avgjørelsen om å reparere eventuelle eksisterende deler eller montere eller erstatte den. Toro kan bruke fabrikkreparerte deler for garantireparasjoner.

Garanti for dypsyklus- og litium-ionbatterier:

Dypsyklus- og litium-ion-batterier har et begrenset antall kilowattimer de kan levere i løpet av levetiden. Bruks-, lade- og vedlikeholdsteknikker kan forlenge eller forkorte den totale levetiden til batteriet. Etter hvert som batteriene i dette produktet brukes, vil mengden med faktisk arbeid mellom ladeintervallene sakte men sikkert minske til batteriet er helt brukt opp. Bytte av oppbrukte batterier, på grunn av normal forbruk, er produkteiers ansvar. Batteriene må kanskje byttes ut i løpet av den ordinære produktgaranti-perioden for eierens regning. Merk: (Kun litium-ionbatterier): Et litium-ionbatteri har en proporsjonsmessig delegaranti som begynner tredje året og gjelder til og med femte året, avhengig av driftstid og kilowattimer brukt. Les *brukerhåndboken* for mer informasjon.

Vedlikehold foretas for eierens regning

Trimming av motor, smøring, rengjøring og lakkering, utskifting av filtre, kjølevæske og utføring av anbefalt vedlikehold, er noen av de normale tjenestene som Toro-produkter forutsetter må foretas for eiers regning.

Generelle betingelser

Reparasjon av en autorisert Toro-distributør eller -forhandler er ditt eneste rettsmiddel under denne garantien.

Verken Toro Company eller Toro Warranty Company er ansvarlig for indirekte, tilfeldig eller betingede skader i forbindelse med bruk av Toro-produkter som dekkes av denne garantien, inkludert eventuelle kostnader eller utgifter forbundet med bruk av reserveutstyr eller -tjenester i perioder med feilfunksjon og ikke-bruk (innenfor rimelighetens grenser) i påvente av at reparasjoner skal foretas under denne garantien. Bortsett fra utslippsgarantien som det vises til nedenfor, hvis den gjelder, er det ingen andre uttrykkelige garantier. Alle impliserte garantier om salgbarhet og egnethet til bruk er begrenset til varigheten av denne uttrykkelige garantien.

Noen stater tillater ikke utelatelse av tilfeldige eller betingede skader eller begrensninger for hvor lenge en implisert garanti skal vare. Ovennevnte utelatelser og begrensninger gjelder derfor kanskje ikke for deg. Denne garantien gir deg spesielle rettigheter i henhold til loven, og du kan kanskje også ha andre rettigheter som varierer fra stat til stat.

Merknad ang. motorgaranti:

Systemet for utslippskontroll på ditt produkt dekkes kanskje av en separat garanti hvor kravene er fastsatt av det amerikanske miljøforvaltningsorganet EPA (EPA = Environmental Protection Agency) og/eller bilprodusentgruppen CARB (CARB = California Air Resources Board). Timebegrensningen som fastsettes ovenfor gjelder ikke for garantien for systemer for utslippskontroll. Du finner mer informasjon om dette i garantierklæringen for motorutslippskontroll i brukerhåndboken eller i dokumentasjonen fra motorprodusenten.