



Count on it.

Manuale dell'operatore

**Trattore per tappeti erbosi XLS
380**

N° del modello 71254—N° di serie 31100001 e superiori

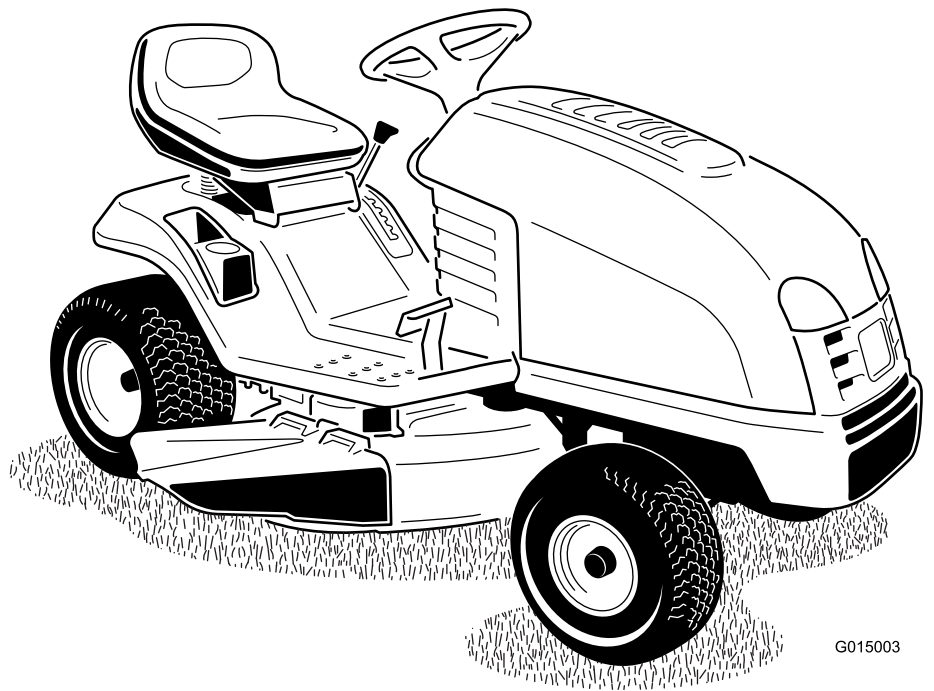

G015003



Questo prodotto è conforme a tutte le direttive europee pertinenti. Vedere i dettagli nella Dichiarazione di Conformità (DICO) specifica del prodotto, fornita a parte.

Introduzione

Questo tosaerba a lame rotanti con operatore a bordo è pensato per l'utilizzo da parte di privati od operatori professionisti del verde. Il suo scopo è quello di tagliare l'erba di prati ben tenuti di complessi residenziali o proprietà commerciali. Non è stato progettato per tagliare aree cespugliose o per impieghi in agricoltura.

Leggete attentamente il presente manuale al fine di utilizzare e mantenere correttamente il prodotto ed evitare infortuni e danni. Voi siete responsabili del corretto utilizzo del prodotto, all'insegna della sicurezza.

Per informazioni su prodotti ed accessori, per la ricerca di un distributore o la registrazione del vostro prodotto, potete contattare Toro direttamente a www.Toro.com.

Per assistenza, ricambi originali Toro o ulteriori informazioni rivolgetevi a un Distributore autorizzato o ad un Centro Assistenza Toro ed abbiate sempre a portata di mano il numero del modello ed il numero di serie del prodotto. Figura 1 indica la posizione del numero del modello e del numero di serie sul prodotto. Scrivete i numeri negli spazi previsti.



Figura 1

1. Targa del numero del modello e del numero di serie (sotto il sedile)

N° del modello _____
N° di serie _____

Il sistema di avvertimento adottato dal presente manuale identifica i pericoli potenziali e riporta messaggi di

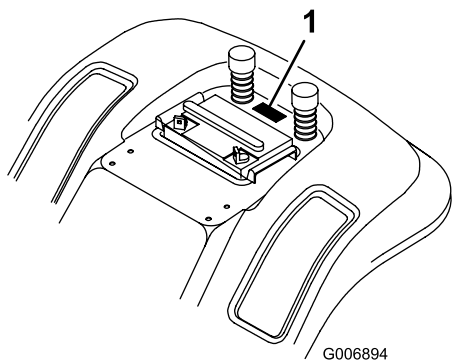
sicurezza, identificati dal simbolo di avvertimento (Figura 2), che segnala un pericolo in grado di provocare infortuni gravi o la morte se non si osservano le precauzioni raccomandate.



Figura 2

1. Simbolo di avvertimento

Per evidenziare le informazioni vengono utilizzate due parole. **Importante** indica informazioni meccaniche di particolare importanza, e **Nota** evidenzia informazioni generali di particolare rilevanza.

Indice

Introduzione	2
Sicurezza	3
Norme di sicurezza per rider con tosaerba rotante	3
Sicurezza del rider Toro	5
Pressione acustica.....	5
Potenza acustica	5
Vibrazione.....	5
Indicatore di pendenza	6
Adesivi di sicurezza e informativi	7
Quadro generale del prodotto	10
Comandi	10
Specifiche.....	11
Funzionamento	11
Benzina e olio.....	11
Posizionamento del sedile.....	12
Azionamento dei fari	13
Utilizzo del comando delle lame (PDF)	13
Regolazione dell'altezza di taglio	13
Regolazione delle ruote antiscalpo	14
Avviamento del motore	14
Spegnimento del motore.....	14
Uso del sistema interruttori di sicurezza.....	14
Prova del sistema di sicurezza a interblocchi	16
Spinta manuale del trattore.....	16
Guida in marcia avanti o retromarcia	16
Fermare il trattore.....	17
Scarico laterale dell'erba	17
Suggerimenti	17
Manutenzione	19
Programma di manutenzione raccomandato	19
Lubrificazione	19
Ingrassaggio e lubrificazione del trattore	19

Sicurezza

Norme di sicurezza per rider con tosaerba rotante

Leggete e comprendete il contenuto di questo manuale prima di avviare il trattore.

Le seguenti istruzioni sono conformi alla norma CEN EN 836:1997.

Questo prodotto è in grado di amputare mani e piedi, e di scagliare oggetti. Rispettate sempre tutte le norme di sicurezza per evitare gravi infortuni o la morte.

Addestramento

- Leggete attentamente le istruzioni. Prendete dimestichezza con i comandi e il corretto utilizzo delle apparecchiature.
- Non consentite mai l'uso del tosaerba a bambini o a persone che non abbiano perfetta conoscenza delle presenti istruzioni. Le normative locali possono imporre limiti all'età dell'operatore.
- Non tosate in prossimità di altre persone, soprattutto bambini, o di animali da compagnia.
- Ricordate sempre che l'operatore o utilizzatore è responsabile di incidenti o pericoli occorsi ad altre persone o alla loro proprietà.
- Non trasportate passeggeri.
- Tutti i conducenti devono mirare a ottenere una formazione professionale e pratica. Tale formazione dovrà evidenziare:
 - la necessità di attenzione e concentrazione quando si lavora su rider;
 - il controllo del rider che scivola su un terreno in pendenza non verrà recuperato azionando il freno. I motivi principali della perdita di controllo sono:
 - ◇ presa insufficiente delle ruote;
 - ◇ velocità troppo elevata;
 - ◇ azione frenante inadeguata;
 - ◇ tipo di macchina inadatto al compito da eseguire;
 - ◇ mancanza di consapevolezza degli effetti delle condizioni del terreno, soprattutto dei pendii;
 - ◇ traino e distribuzione del carico errati.

Manutenzione del motore.....	20
Cambio dell'olio motore	20
Revisione del filtro dell'aria	22
Manutenzione della candela	23
Manutenzione del sistema di alimentazione	24
Spurgo del serbatoio del carburante.....	24
Sostituzione del filtro del carburante	25
Manutenzione dell'impianto elettrico	25
Revisione della batteria	25
Revisione del fusibile	27
Manutenzione dell'impianto di raffreddamento	28
Pulizia dell'impianto di raffreddamento	28
Manutenzione della lama	28
Revisione delle lame	28
Livellamento laterale del tosaerba.....	30
Livellamento longitudinale della lama	31
Controllo della pressione degli pneumatici	32
Revisione dei fari	32
Pulizia	33
Lavaggio del sottoscocca del tosaerba.....	33
Rimessaggio	34
Localizzazione guasti.....	35
Schemi	37

Preparazione

- Indossate pantaloni lunghi e calzature robuste quando tosate. Non usate mai l'apparecchiatura a piedi nudi o in sandali.
 - Ispezionate attentamente l'area in cui deve essere utilizzata l'apparecchiatura, e sgombratela da oggetti che possano venire raccolti e scagliati dalla macchina.
 - **Avvertenza** – il carburante è altamente infiammabile.
 - Conservate il carburante in apposite taniche.
 - Fate il pieno solo all'aperto, e non fumate durante il rifornimento.
 - Aggiungete il carburante prima di avviare il motore. Non togliete mai il tappo del serbatoio, né aggiungete il carburante, a motore acceso o caldo.
 - Se viene inavvertitamente versato del carburante, non avviate il motore, ma allontanate la macchina dall'area interessata evitando di generare una fonte di accensione, finché i vapori del carburante non si saranno dissipati.
 - Montate con sicurezza i tappi dei serbatoi del carburante e delle taniche.
 - Sostituite le marmitte di scarico difettose.
 - Prima dell'uso, controllate sempre a vista che le lame, i bulloni delle lame e il gruppo di taglio non siano usurati o danneggiati. Sostituite in serie lame e bulloni usurati o danneggiati, per mantenere il bilanciamento.
 - Su macchine multilama, ricordate che la rotazione di una lama può provocare la rotazione anche di altre lame.
- evitate partenze e frenate brusche procedendo in salita o in discesa;
 - applicate lentamente pressione sul controllo della trazione, soprattutto quando procedete in discesa;
 - mantenete bassa la velocità della macchina quando procedete in pendenza o eseguite curve a stretto raggio;
 - prestate attenzione a protuberanze del terreno, buche e altri ostacoli nascosti;
 - non tosate mai procedendo trasversalmente alla pendenza, a meno che il tosaerba non sia specificamente concepito per questo scopo.
- Prestate attenzione quando trainate dei carichi o utilizzate accessori pesanti.
 - Utilizzate solamente i punti di attacco previsti per la barra di traino.
 - Limitate l'entità dei carichi a quanto potete controllare con sicurezza.
 - Non curvate bruscamente, ed eseguite le retromarce con prudenza;
 - Utilizzate i contrappesi o le zavorre per le ruote quando raccomandato nel manuale di istruzioni.
 - I lampi possono causare lesioni gravi o morte. Se vedete lampi o udite tuoni vicini all'area in cui vi trovate, non utilizzate la macchina; cercate un riparo.
 - Prestate attenzione al traffico quando attraversate o procedete nei pressi di una strada.
 - Arrestate la rotazione delle lame prima di attraversare superfici non erbose.
 - Quando utilizzate degli accessori, non dirigete mai lo scarico del materiale verso terzi e non consentite ad alcuno di avvicinarsi alla macchina durante il lavoro.
 - Non azionate mai la macchina con schermi o ripari difettosi, o senza i dispositivi di protezione montati.
 - Non modificate la taratura del regolatore del motore e non fate superare al motore i regimi previsti. Il motore che funziona a velocità eccessiva può aumentare il rischio di infortuni.
 - Prima di scendere dalla postazione di guida:
 - disinnestate la presa di forza e abbassate al suolo l'attrezzatura;
 - togliete il piede dal pedale di controllo della trazione;
 - spegnete il motore e togliete la chiave di accensione.

Funzionamento

- Non azionate il motore in un locale chiuso in cui possano raccogliarsi i fumi tossici dell'ossido di carbonio.
- Tosate solamente alla luce del giorno o con illuminazione artificiale adeguata.
- Prima di cercare di avviare il motore, disinserite tutte le frizioni dell'accessorio con lame e mettete il cambio in folle.
- Non usate su pendenze superiori a
 - 10° durante il taglio in laterale;
 - 15° durante il taglio in salita;
 - 15° durante il taglio in discesa.
- Ricordate che non esistono pendenze sicure. L'utilizzo su pendii erbosi richiede un'attenzione particolare. Per cautelarvi dal ribaltamento:

- Disinserite la trasmissione dagli accessori, spegnete il motore e staccate il cappello dalla candela (o candele), oppure togliete la chiave di accensione:
 - prima di pulire gli intasamenti o di rimuovere ostruzioni dal condotto di scarico;
 - prima di controllare, pulire o eseguire interventi sul tosaerba;
 - dopo aver colpito un corpo estraneo; ispezionate il tosaerba per rilevare eventuali danni, ed effettuate le riparazioni necessarie prima di riavviare l'accessorio;
 - se la macchina inizia a vibrare in modo anomalo (controllate immediatamente).
- Disinserite la trasmissione agli accessori durante i trasferimenti e quando la macchina non viene utilizzata.
- Spegnete il motore e disinserite la trasmissione all'accessorio
 - prima del rifornimento di carburante;
 - prima di togliere il cesto di raccolta;
 - prima di regolare l'altezza, a meno che la regolazione non possa essere eseguita dalla postazione di guida.
- Riducete la regolazione dell'acceleratore durante il tempo di arresto del motore e, se il motore è dotato di valvola di intercettazione, spegnete l'afflusso di carburante al termine del lavoro.

Manutenzione e rimessaggio

- Mantenete adeguatamente serrati tutti i dadi, i bulloni e le viti, per assicurarvi che le apparecchiature funzionino nelle migliori condizioni di sicurezza.
- Non tenete le apparecchiature con carburante nel serbatoio all'interno di edifici, dove i vapori possano raggiungere fiamme libere o scintille.
- Lasciate raffreddare il motore prima del rimessaggio al chiuso.
- Per ridurre il rischio d'incendio, mantenete motore, marmitta di scarico, vano batteria e zona di conservazione del carburante esenti da erba, foglie ed eccessi di grasso.
- Controllate frequentemente il cesto di raccolta, per verificarne l'usura o il deterioramento.
- Sostituite le parti usurate o danneggiate, per motivi di sicurezza.
- Dovendo scaricare il serbatoio del carburante, eseguite l'operazione all'aperto.

- Su macchine multilama, ricordate che la rotazione di una lama può provocare la rotazione anche di altre lame.
- Se la macchina deve essere parcheggiata, posta in rimessa o lasciata incustodita, abbassate al suolo gli elementi di taglio, a meno che non utilizzate un dispositivo di bloccaggio meccanico positivo.

Sicurezza del rider Toro

Il seguente paragrafo contiene informazioni sulla sicurezza mirate ai prodotti Toro, non riportate nella normativa CEN.

Utilizzate soltanto attrezzi approvati da Toro. L'utilizzo del trattore con accessori non approvati può rendere nulla la garanzia.

Pressione acustica

Questa unità ha un livello di pressione acustica all'orecchio dell'operatore di 88 dBA, con un valore di incertezza (K) di 1 dBA. Il livello di pressione acustica è stato determinato in conformità con le procedure definite nella norma EN 836.

Potenza acustica

Questa unità ha un livello di potenza acustica garantito di 100 dBA, con un valore di incertezza (K) di 1 dBA. Il livello di potenza acustica è stato determinato in conformità con le procedure definite nella norma ISO 11094.

Vibrazione

Mani-braccia

- Livello di vibrazione rilevato per la mano sinistra = 5,1 m/s²
- Livello di vibrazione rilevato per la mano destra = 4,9 m/s²
- Valore di incertezza (K) = 2,0 m/s²

I valori rilevati sono stati determinati in conformità con le procedure definite nella norma EN 836.

Corpo

- Livello di vibrazione rilevato = 0,93 m/s²
- Valore di incertezza (K) = 0,47 m/s²

I valori rilevati sono stati determinati in conformità con le procedure definite nella norma EN 836.

Indicatore di pendenza



Figura 3

È possibile fotocopiare questa pagina per uso personale.

1. La pendenza massima che consente di utilizzare la macchina in modo sicuro è di **15 gradi**. Usate il grafico delle pendenze per determinare la pendenza di un terreno prima di utilizzare la macchina. **Non utilizzate questa macchina su pendenze superiori ai 15 gradi**. Ripiegate il grafico lungo la linea che indica la pendenza consigliata.
2. Allineate questo bordo a una superficie verticale, come un albero, un edificio, il palo di un recinto, ecc.
3. Esempio di come confrontare una pendenza con il bordo ripiegato.

Adesivi di sicurezza e informativi

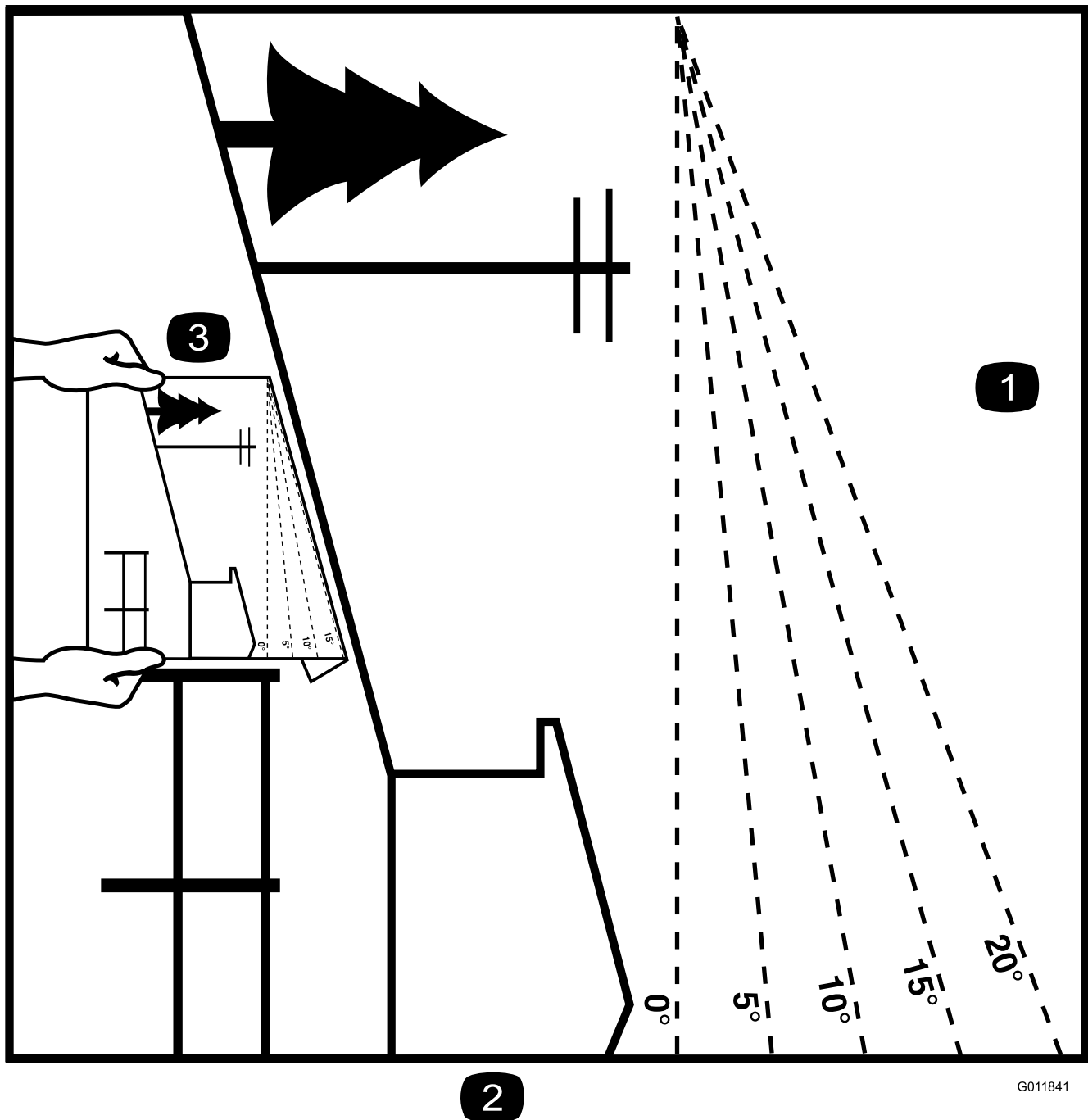

Gli adesivi di sicurezza e di istruzione sono chiaramente visibili, e sono affissi accanto a zone particolarmente pericolose. Sostituite gli adesivi danneggiati o smarriti.

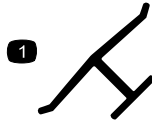

Marchio del produttore

1. Indica che la lama è specificata come parte realizzata dal produttore della macchina originale.

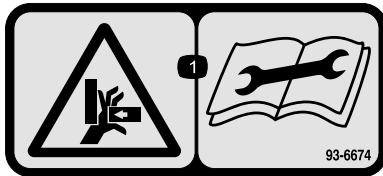

93-6674

1. Pericolo di schiacciamento della mano – leggete le istruzioni prima di eseguire interventi di revisione o manutenzione.

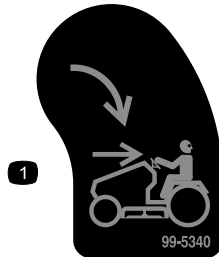

99-5340

1. KeyChoice – giratela per attivare la tosatura in retromarcia.

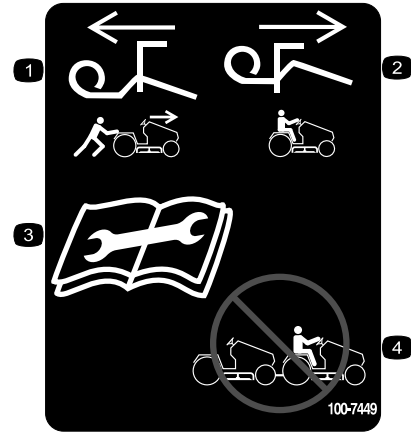

100-7449

1. Estraiete la leva per spingere la macchina.
2. Inserite la leva per guidare la macchina.
3. Leggete le istruzioni prima di eseguire interventi di revisione o manutenzione.
4. Non trainate la macchina.



119-2730

1. Pericolo di schiacciamento di astanti – non girate la chiave in presenza di bambini; tenete i bambini a distanza di sicurezza dalla macchina.



120-1120

1. Pericolo di lancio di oggetti – tenete gli astanti a distanza di sicurezza dalla macchina.
2. Pericolo di lancio di oggetti, piatto di taglio. Tenete il deflettore montato.
3. Pericolo di lesioni o smembramento di mani o piedi, piatto di taglio; pericolo di aggrovigliamento delle mani, cinghia – tenetevi a distanza dalle parti in movimento; non rimuovete i carter e le protezioni.



120-1121

1. Disinserimento
2. Inserimento
3. Presa di forza (PDF)
4. Comando della trazione – per effettuare la retromarcia, spingete indietro e verso il basso la parte inferiore del pedale di comando della trazione; per avanzare, spingete in avanti e verso il basso la parte anteriore del pedale di comando della trazione.
5. Avvertenza – leggete il *Manuale dell'operatore*.
6. Avvertenza – prima di eseguire interventi di revisione o manutenzione, togliete la chiave di accensione e leggete le istruzioni.
7. Pericolo di ribaltamento – non tosate su pendenze superiori a 10 gradi; non tosate in salita e in discesa su pendenze superiori a 15 gradi.
8. Schiacciamento o smembramento di un astante; pericolo di lancio di oggetti – tenete gli astanti a distanza di sicurezza dalla macchina.

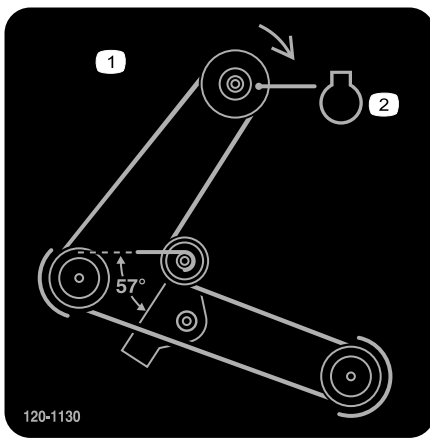

120-1130

- 1. Percorso e senso del movimento della cinghia
- 2. Puleggia del motore

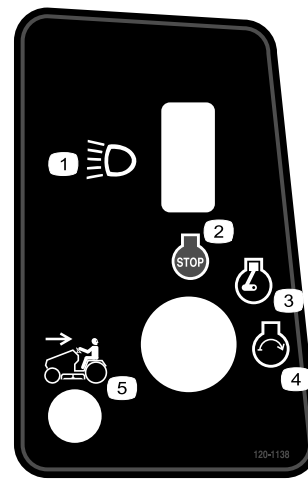

120-1138

- 1. Fari
- 2. Spegnimento del motore
- 3. Motore – acceso
- 4. Avviamento del motore
- 5. Tosatura in retromarcia attivata

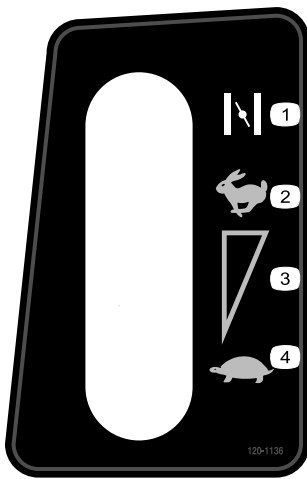

120-1136

- 1. Starter
- 2. Massima
- 3. Regolazione continua variabile
- 4. Minima

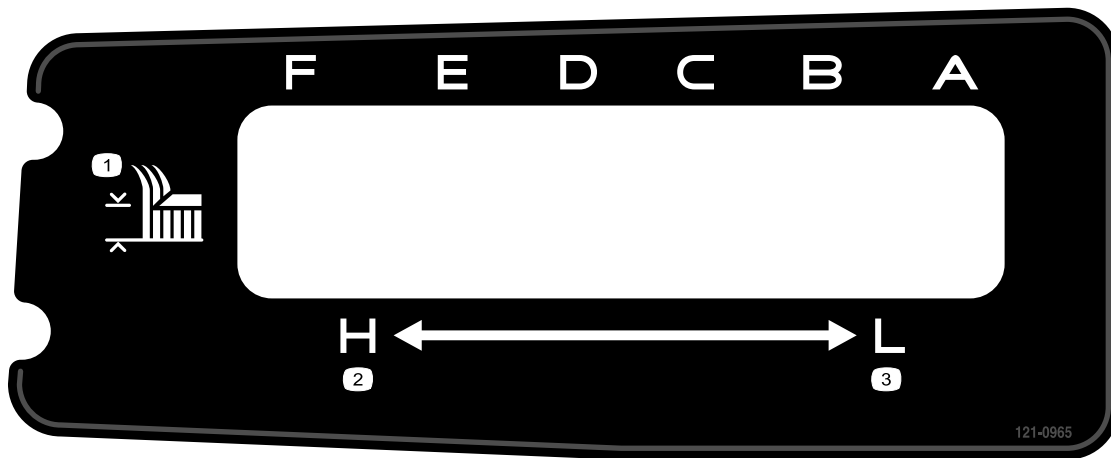

121-0965

- 1. Altezza di taglio
- 2. Alto
- 3. Basso



Simboli della batteria

Sulla vostra batteria si trovano alcuni di questi simboli, o tutti.

- | | |
|--|---|
| 1. Pericolo di esplosione. | 6. Tenete gli astanti a distanza di sicurezza dalla batteria. |
| 2. Vietato fumare, fuoco e fiamme libere. | 7. Usate occhiali di sicurezza. I gas esplosivi possono accecare e causare altre lesioni. |
| 3. Pericolo di ustioni da liquido caustico o sostanza chimica. | 8. L'acido della batteria può accecare e causare gravi ustioni. |
| 4. Usate occhiali di sicurezza. | 9. Lavate immediatamente gli occhi con abbondante acqua e ricorrete subito al medico. |
| 5. Leggete il <i>Manuale dell'operatore</i> . | 10. Contiene piombo; non disperdete nell'ambiente. |

Quadro generale del prodotto

Comandi

Prima di avviare il motore e di utilizzare il trattore, familiarizzate con i comandi (Figura 4).



Figura 4

- | | |
|--------------------------------|---|
| 1. Leva dell'altezza di taglio | 3. Manopola di comando delle lame (PDF) |
| 2. Volante | 4. Pedale di comando della trazione |

Funzionamento

Nota: Determinare i lati sinistro e destro della macchina dalla normale posizione di funzionamento.

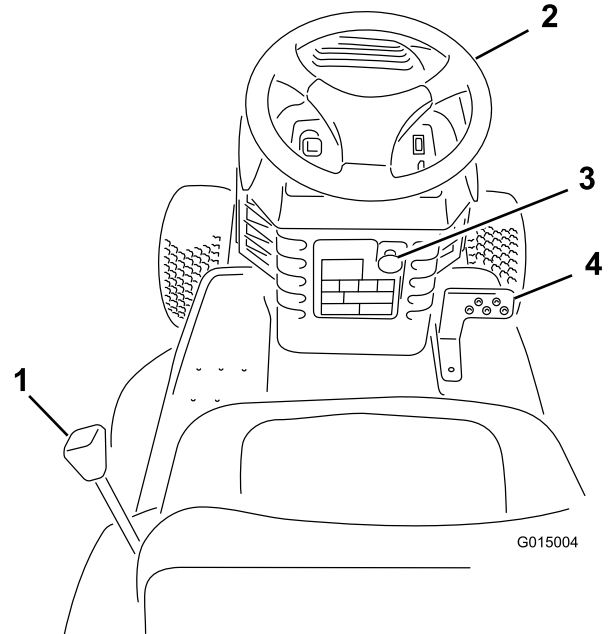
Benzina e olio

Benzina raccomandata

Utilizzate benzina normale senza piombo per automobili (minimo 87 ottani). In mancanza di benzina normale senza piombo potete utilizzare benzina normale.

Importante: Non utilizzate metanolo, benzina contenente metanolo o nafta contenente più del 10% di etanolo, perché potreste danneggiare il sistema di alimentazione del motore. Non mischiate olio e benzina.



Figura 5

- 1. Leva dell'acceleratore
- 2. Interruttore luci—on/off
- 3. Interruttore di accensione
- 4. Spia di retromarcia

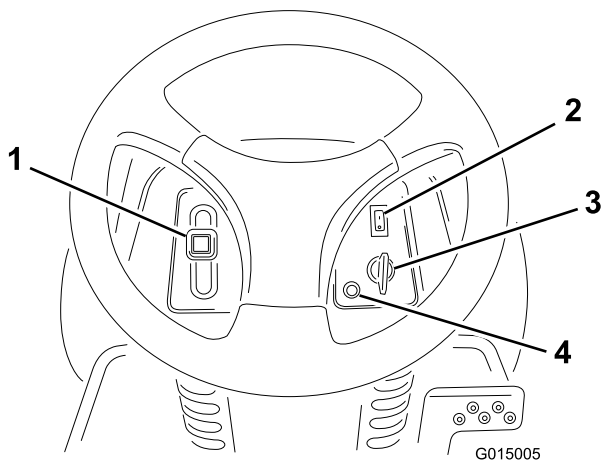

Figura 6

- 1. Asta di livello/tubo di rifornimento
- 2. Tappo del serbatoio carburante
- 3. Filtro dell'aria

Specifiche

Modello	Peso	Lun- ghezza	Larghezza	Altezza
71254	193 kg	180 cm	114 cm	102 cm

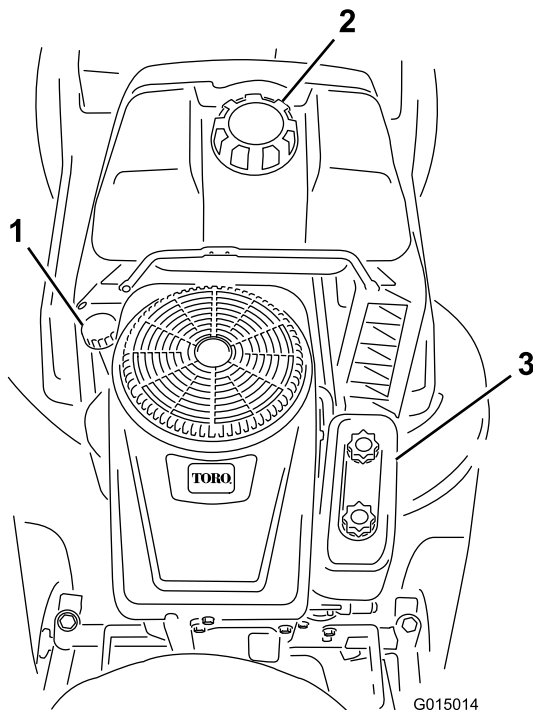
⚠ PERICOLO

In talune condizioni la benzina è estremamente infiammabile ed altamente esplosiva. Un incendio o un'esplosione possono ustionare voi ed altre persone, e causare danni.

- Fate il pieno di carburante all'aria aperta, a motore freddo, e tergete la benzina versata.
- Non riempite completamente il serbatoio. Versate benzina nel serbatoio fino a 6–13 mm sotto la base del collo del bocchettone di riempimento. Questo spazio consente alla benzina di espandersi.
- Quando si usa benzina è vietato fumare e bisogna tenersi lontani da fiamme libere e da luoghi nei quali una scintilla possa accendere i vapori della benzina.
- Conservate la benzina in taniche omologate, e tenetela lontano dalla portata dei bambini.
- Acquistate benzina in modo da utilizzarla entro 30 giorni.
- Prima del rabbocco, posizionate sempre le taniche di benzina sul pavimento, lontano dal veicolo.
- Non riempite le taniche di benzina all'interno di un veicolo oppure su un autocarro o un rimorchio, in quanto il tappetino del rimorchio o le pareti di plastica del camion possono isolare la tanica e rallentare la dispersione delle cariche elettrostatiche.
- Se possibile, scaricate la macchina dal camion o dal rimorchio ed effettuate il rifornimento con le ruote sul pavimento.
- Qualora non sia possibile, rabboccate l'apparecchiatura sul camion o sul rimorchio utilizzando una tanica portatile, anziché una normale pompa del carburante.
- Qualora fosse indispensabile utilizzare una pompa di rifornimento, tenete sempre l'ugello a contatto con il bordo del serbatoio del carburante o con il foro della tanica finché non sia stato completato il rifornimento.

Uso dello stabilizzatore/condizionatore

L'uso di uno stabilizzatore/condizionatore nel trattore offre i seguenti vantaggi:

- mantiene fresca la benzina fino a 90 giorni durante il rimessaggio; per tempi di rimessaggio più lunghi, spurgate il serbatoio del carburante;

- mantiene pulito il motore durante l'uso;
- elimina i depositi di gomma nell'impianto di alimentazione, che possono provocare problemi di avviamento.

Importante: Non utilizzate additivi per carburante contenenti metanolo o etanolo.

Aggiungete la quantità di stabilizzatore/condizionatore corretta.

Nota: L'additivo/stabilizzante è più efficace se mescolato a benzina fresca. Per ridurre al minimo la morchia nell'impianto di alimentazione, utilizzate sempre uno stabilizzatore/condizionatore.

Riempimento del serbatoio del carburante

1. Prima di scendere dal posto di guida dell'operatore, spegnete il motore, togliete la chiave di accensione e attendete che si fermino tutte le parti in movimento.
2. Pulite intorno al tappo del serbatoio carburante e togliete il tappo.
3. Riempite fino a 6-13 mm dall'orlo del foro di rabbocco con benzina normale senza piombo. Non riempite completamente il serbatoio.

Nota: Questo spazio permette l'espansione della benzina.

4. Montate saldamente il tappo,
5. e tergete la benzina versata.

Controllo del livello dell'olio motore

Intervallo tra gli interventi tecnici: Prima di ogni utilizzo o quotidianamente

Prima di avviare il motore e di utilizzare il trattore, controllate il livello dell'olio nel carter; vedere Controllo del livello dell'olio.

Posizionamento del sedile

Il sedile può essere spostato avanti e indietro. Posizionate il sedile in modo da poter controllare il trattore con sicurezza e raggiungere comodamente i comandi.

1. Sollevate il sedile ed allentate le manopole di regolazione (Figura 7).



Figura 7

1. Manopole di regolazione

2. Spostate il sedile nella posizione desiderata e serrate le manopole.

Azionamento dei fari

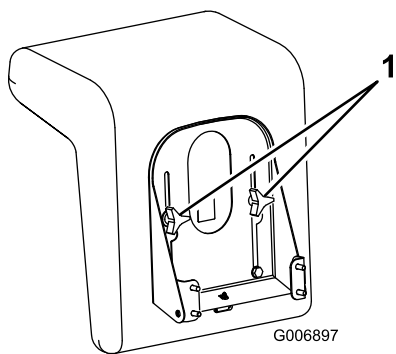
Un interruttore generale sul cruscotto (Figura 4) aziona i fari. I fari si accendono solamente se il motore è acceso e l'interruttore è in posizione On.

Utilizzo del comando delle lame (PDF)

Il comando della lama (PDF) innesta e disinnesta la corrente della frizione elettrica.

Innesto della presa di forza

1. Togliete il piede dal pedale di controllo della trazione per arrestare il trattore.
2. Spostate la manopola di comando della lama (PDF) in posizione On (Figura 8).



Figura 8

1. On – innestata
2. Off – disinnestata

Disinnestate il comando della lama (PDF).

1. Togliete il piede dal pedale di controllo della trazione per arrestare il trattore.
2. Spingete il comando della lama (PDF) in posizione Off (Figura 8).

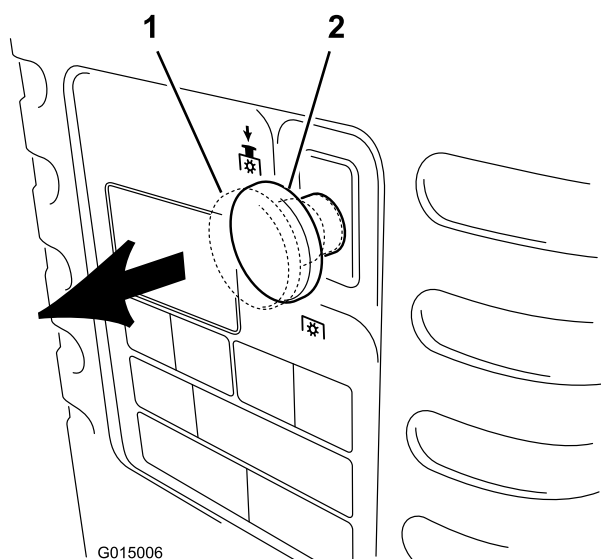
Regolazione dell'altezza di taglio

Utilizzate la leva di regolazione dell'altezza di taglio per sollevare ed abbassare il tosaerba all'altezza di taglio desiderata. È possibile impostare l'altezza di taglio in una delle sei posizioni comprese tra 38 e 116 mm circa.

1. Parcheggiate la macchina su terreno pianeggiante.
2. Disinnestate il comando della lama (PDF).
3. Prima di scendere dal posto di guida dell'operatore, spegnete il motore, toglie la chiave di accensione e attendete che si fermino tutte le parti in movimento.
4. Tirate la leva di regolazione dell'altezza di taglio sul trattore e spostatela nella posizione desiderata (Figura 9).

Nota: Tutte le altezze di taglio sono approssimative.



Figura 9

- | | |
|----------|-----------|
| 1. 38 mm | 4. 76 mm |
| 2. 51 mm | 5. 89 mm |
| 3. 64 mm | 6. 102 mm |

Regolazione delle ruote antiscaipo

Le ruote antiscaipo del tosaerba servono a guidare il tosaerba su terreno sconnesso. Montatele come indicato di seguito, a seconda dei requisiti dell'altezza di taglio:

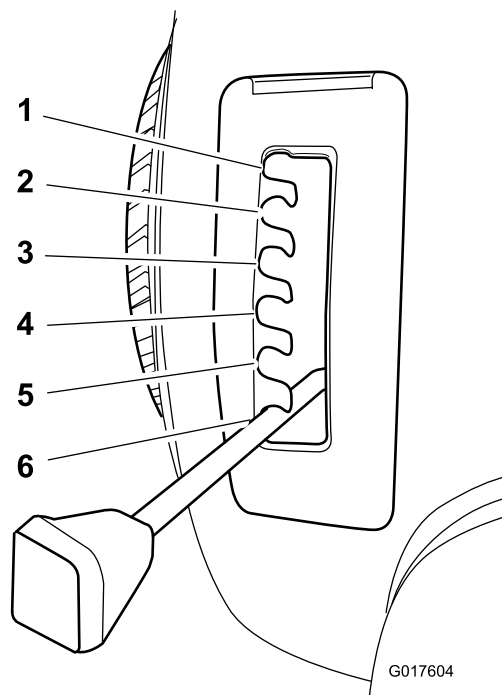
- Se utilizzate le impostazioni dell'altezza di taglio A o B, montate le rotelline nei fori più alti presenti sulle relative forcelle.
- Se utilizzate le impostazioni dell'altezza di taglio da C a F, montate le rotelline nei fori più bassi presenti sulle relative forcelle.

Avviamento del motore

1. Sedetevi sul sedile.
2. Spingete il comando della lama (PDF) in posizione Off (Figura 8).
3. Spostate la leva dell'acceleratore su Starter (Figura 10).



Figura 10

- | | |
|------------|---------------------------|
| 1. Starter | 3. Minima |
| 2. Massima | 4. Leva dell'acceleratore |

4. Girate la chiave di accensione in senso orario e tenetela in posizione Start (Figura 11). Rilasciatela quando il motore si accende.

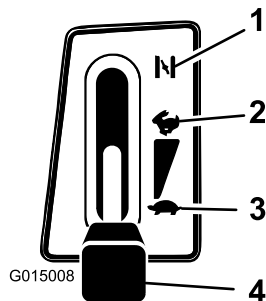

Figura 11

- | | |
|----------|--------|
| 1. Avvio | 3. Off |
| 2. On | |

Importante: Se il motore non si accende dopo 30 secondi di innesto continuo, portate la chiave

di accensione su Off e lasciate raffreddare il motore; vedere Localizzazione guasti.

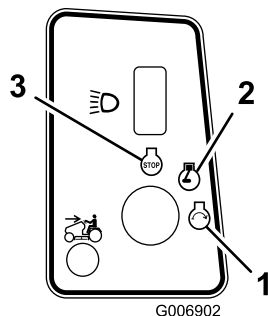
5. Quando il motore è acceso, spostate lentamente la leva dell'acceleratore in posizione Fast (Figura 10). Se il motore si arresta o esita, tirate indietro la leva dell'acceleratore su Starter per alcuni secondi, quindi portatela alla massima (Fast). All'occorrenza, ripetete l'operazione.

Spegnimento del motore

1. Spostate la leva dell'acceleratore in posizione Fast (Figura 10).
2. Prima di scendere dalla postazione di guida ruotate la chiave di accensione su Off, attendete che si fermino tutte le parti in movimento e togliete la chiave di accensione. (Figura 11).

Uso del sistema interruttori di sicurezza

Intervallo tra gli interventi tecnici: Prima di ogni utilizzo o quotidianamente

⚠ ATTENZIONE

Se i microinterruttori di sicurezza sono scollegati o guasti, il trattore può muoversi improvvisamente e causare lesioni alle persone.

- Non manomettete gli interruttori di sicurezza a interblocchi.
- Ogni giorno, controllate il funzionamento dei microinterruttori di sicurezza, e prima di azionare il trattore sostituite i microinterruttori guasti.

Descrizione del sistema di sicurezza a interblocchi

Il sistema di sicurezza a interblocchi è progettato per consentire l'avviamento del motore a condizione che:

- la trasmissione sia impostata nella posizione operativa;
- il piede non sia sul pedale di controllo della trazione;
- il comando delle lame (PDF) sia disinnestato.

Il sistema microinterruttori di sicurezza è progettato in modo da spegnere il motore se:

- l'operatore scende dal sedile premendo il pedale di controllo della trazione;
- l'operatore si alza dal sedile lasciando innestato il comando delle lame (PDF).

Il sistema microinterruttori di sicurezza è progettato in modo da disinnestare il comando delle lame (PDF) se l'operatore inserisce la retromarcia mentre il comando delle lame (PDF) è innestato.

Impostazione dell'interruttore KeyChoice per la retromarcia

Un microinterruttore sul trattore impedisce il funzionamento della PDF quando guidate il trattore in retromarcia. Se spostate la leva di comando della trazione in posizione di retromarcia con il comando delle lame (PDF) innestato (ovvero con le lame del tosaerba o altri accessori in funzione), la PDF si disinnesta. **Non tosate in retromarcia a meno che non sia assolutamente necessario.**

Se dovete utilizzare il comando delle lame (PDF) durante la retromarcia, escludete l'interruttore di sicurezza agendo sull'interruttore KeyChoice, situato accanto alla staffa del sedile (Figura 12).



Figura 12

1. Interruttore KeyChoice

▲ PERICOLO

Potreste fare marcia indietro contro un bimbo o una persona mentre le lame o un altro accessorio sono innestati, e causare gravi ferite o la morte.

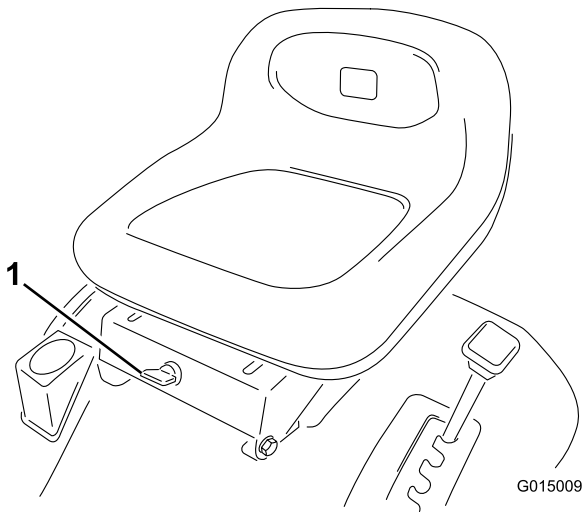
- **Non tosate in retromarcia a meno che non sia assolutamente necessario.**
- **Non inserite la chiave KeyChoice a meno che non sia assolutamente necessario.**
- **Guardate sempre verso il basso e indietro prima di procedere in retromarcia.**
- **Utilizzate l'interruttore KeyChoice solamente se siete sicuri che non vi siano bambini o astanti nell'area di tosatura.**
- **Fate molta attenzione dopo avere disattivato il microinterruttore di sicurezza, in quanto il rumore del motore può impedirvi di notare che un bimbo o una persona sono entrati nell'area di manovra.**
- **Prima di lasciare incustodita la macchina, togliete sempre sia la chiave di accensione sia quella dell'interruttore KeyChoice, e conservatele in un luogo sicuro, lontano dalla portata dei bambini e di persone non autorizzate, quando lasciate il trattore incustodito.**

1. Innestate il comando della lama (PDF).
2. Inserite la chiave KeyChoice nell'interruttore (Figura 12).
3. Girate la chiave KeyChoice.

Nota: La spia rossa sulla consolle anteriore (Figura 5) si accende per indicare che l'interruttore di sicurezza è disattivato.

4. Spostare la leva di controllo della trazione in posizione di retromarcia e portare a termine il lavoro.
5. Disinnestate il comando della lama (PDF) per attivare il microinterruttore di sicurezza.
6. Togliete la chiave KeyChoice e riponetela in un luogo sicuro, fuori dalla portata dei bambini.

Prova del sistema di sicurezza a interblocchi

⚠ ATTENZIONE

Se i microinterruttori di sicurezza sono scollegati o guasti, il trattore può muoversi improvvisamente e causare lesioni alle persone.

- Non manomettete gli interruttori di sicurezza a interblocchi.
- Ogni giorno, controllate il funzionamento dei microinterruttori di sicurezza, e prima di azionare il trattore sostituite i microinterruttori guasti.
- Sostituite i microinterruttori ogni due anni, a prescindere dalle loro condizioni.

Collaudate sempre il sistema di sicurezza prima di utilizzare il trattore. Qualora non funzioni come descritto di seguito, fatelo riparare immediatamente da un Centro Assistenza Autorizzato. Restando seduti sul sedile, effettuate i seguenti controlli.

1. Innestate il comando delle lame (PDF) e girate la chiave di accensione in posizione Start: il motore non deve girare.
2. Spostate la leva di comando della lama (PDF) in posizione di Disinnesto, togliete il piede dal pedale di controllo della trazione e avviate il motore. Mentre il motore gira, innestate la leva di comando delle lame (PDF) e spostate il pedale di comando della trazione in posizione di retromarcia: il comando delle lame (PDF) dovrebbe disinnestarsi.
3. Spostate la leva di comando della lama (PDF) in posizione di Disinnesto e togliete il piede dal pedale di controllo della trazione. Avviate il motore, innestate la leva di comando delle lame (PDF), girate la chiave KeyChoice e rilasciatela; La spia di retromarcia si deve accendere.
4. Disinnestate il comando delle lame (PDF) spostandolo in posizione Disengage: la spia di retromarcia deve spegnersi.

Spinta manuale del trattore

Importante: Spingete sempre il trattore a mano; non trainatelo mai, perché potreste danneggiare il transaxle.

Per spingere il trattore

1. Disinnestate il comando della lama (PDF).

2. Prima di scendere dal posto di guida dell'operatore, spegnete il motore, togliete la chiave di accensione e attendete che si fermino tutte le parti in movimento.
3. Estraete il comando della guida in posizione Push (spingere).

Nota: Il sistema di trazione è disinserito, e le ruote girano liberamente (Figura 13).



Figura 13

1. Posizione di funzionamento
2. Posizione di spinta

Per azionare il trattore

Inserite il comando della trazione in posizione di funzionamento per ingranare la trazione (Figura 13).

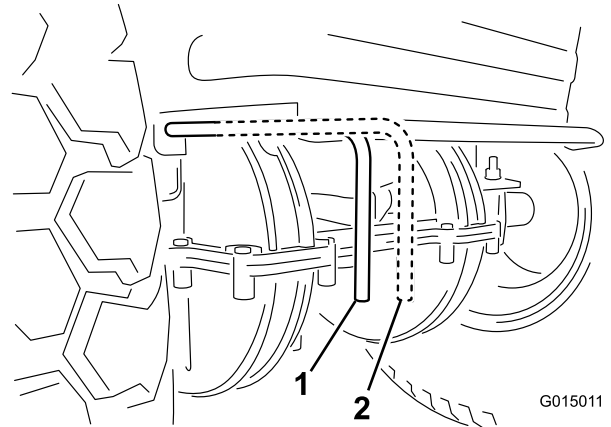
Nota: Il trattore non si avvia se non quando il comando della trazione è in posizione Funzionamento (Operate).

Guida in marcia avanti o retromarcia

Il comando dell'acceleratore regola la velocità del motore, misurata in giri al minuto. Spostate la leva di comando dell'acceleratore in posizione Fast per ottenere prestazioni ottimali.

Per fare marcia avanti o marcia indietro:

Premete lentamente il pedale di controllo della trazione, sulla parte superiore per spostarvi in avanti o sulla parte inferiore per spostarvi indietro (Figura 14).

Nota: Più spostate il pedale di comando della trazione in una direzione o nell'altra, più velocemente si sposterà la macchina in tale direzione.



Figura 14

1. Marcia avanti

2. Retromarcia

Nota: Per rallentare rilasciate la pressione sul pedale di comando della trazione.

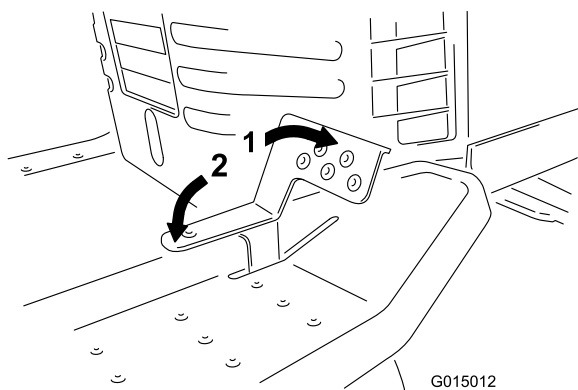
Nota: Il trattore è dotato di sistema di frenata automatico che si inserisce togliendo il piede dal pedale di controllo della trazione.

Nota: Per guidare il trattore in retromarcia con la lama (PDF) innestata dovete disattivare il microinterruttore di sicurezza della retromarcia mediante l'interruttore KeyChoice, situato sotto il sedile, sul davanti.

Fermare il trattore

1. Rilasciate il pedale di comando della trazione.
2. Disinnestate il comando della lama (PDF).
3. Girate la chiave di accensione in posizione Off per spegnere il motore.
4. Togliete la chiave di accensione.

⚠ ATTENZIONE

Bambini ed altre persone potrebbero ferirsi se dovessero spostare o cercare di azionare il trattore quando è incustodito.

Togliete sempre la chiave di accensione e la chiave KeyChoice prima di lasciare incustodito il trattore, anche per pochi minuti.

Scarico laterale dell'erba

⚠ PERICOLO

Se il deflettore d'erba tagliata, il coperchio dello scarico o il cesto di raccolta completo non sono montati, voi ed altre persone correte il rischio di venire a contatto con la lama e con oggetti scagliati dal tosaerba. Il contatto con le lame rotanti e con i detriti scagliati può provocare gravi infortuni o la morte.

- Non togliete mai il deflettore dello sfalcio dal tosaerba, perché indirizza lo sfalcio verso il tappeto erboso. Nel caso in cui il deflettore sia danneggiato, sostituitelo immediatamente.
- Non infilate mai le mani o i piedi sotto il tosaerba.
- Non cercate mai di pulire l'area di scarico o le lame del tosaerba senza avere prima disinnestato la lama (PDF) e spostato la chiave di accensione in posizione Off. Inoltre, togliete la chiave e staccate il cappellotto dalla candela.

Il tosaerba è dotato di un deflettore incernierato che sparge lo sfalcio ai lati e verso il terreno.

Suggerimenti

- Per ottenere una resa migliore azionate il motore alla massima. Il tosaerba ha bisogno di aria per tagliare minuziosamente lo sfalcio, quindi non utilizzate un'altezza di taglio troppo bassa e non circondate completamente il tosaerba da erba non tagliata. Perché l'aria venga aspirata nel tosaerba, lasciate sempre un lato del tosaerba lontano dall'erba non tagliata.
- Tagliate l'erba leggermente più alta del normale, per evitare il contatto del tosaerba con le asperità del terreno. Quando tagliate l'erba alta oltre 15 cm, tagliate il manto erboso due volte per garantire un aspetto soddisfacente.
- In genere è preferibile tagliare solamente un terzo circa del filo d'erba. Non superate questa altezza, a meno che l'erba non sia rada, oppure ad autunno inoltrato quando cresce più lentamente.
- Alternate la direzione della tosatura per mantenere l'erba eretta. In tal modo si agevola lo spargimento dello sfalcio per una migliore decomposizione e fertilizzazione.
- L'erba cresce a ritmi diversi in stagioni diverse. Per mantenere la stessa altezza di taglio, come consigliato, tosate più spesso all'inizio della

primavera. Poiché a mezza estate il ritmo di crescita dell'erba rallenta, tagliate l'erba meno di frequente.

- Per migliorare la qualità del taglio scegliete una velocità di spostamento inferiore. Per ottenere risultati ottimali su tappeti erbosi normali, azionate il motore alla massima controllando allo stesso tempo la velocità di spostamento. Durante la tosatura il trattore deve essere azionato a una velocità compresa tra 3,2 e 5,6 km/h.
- Quando l'erba è più alta del normale, o se contiene un alto tenore di umidità, aumentate l'altezza di taglio e falciate l'erba a quest'altezza, dopodiché falciatela di nuovo alla normale altezza più bassa.
- Se durante la tosatura doveste fermare il trattore, potreste lasciare un cumulo di sfalcio sul tappeto erboso. Per evitare questo inconveniente, procedete come segue.
 - Innestate la lama e ritornate ad un'area già tosata.
 - Disperdete i residui in modo uniforme aumentando l'altezza di taglio di una-due tacche, procedendo in marcia avanti con la lama innestata.
- Al termine di ogni utilizzo eliminate sfalcio e morchia dal sottoscocca del tosaerba utilizzando la presa di lavaggio. In caso di accumulo di erba falciata e morchia all'interno del tosaerba, la qualità di taglio può risultare insoddisfacente.
- Mantenete affilata la lama durante l'intera stagione di tosatura. La lama affilata falcia con precisione, senza strappare o tagliuzzare i fili d'erba. In caso contrario, i bordi dell'erba diventano marrone, di conseguenza l'erba cresce più lentamente ed è più soggetta a malattie. Ogni 30 giorni controllate che la lama sia affilata e non presenti intaccature.

Manutenzione

Nota: Determinare i lati sinistro e destro della macchina dalla normale posizione di funzionamento.

Programma di manutenzione raccomandato

Cadenza di manutenzione	Procedura di manutenzione
Dopo le prime 5 ore	<ul style="list-style-type: none">• Cambiate l'olio motore.
Prima di ogni utilizzo o quotidianamente	<ul style="list-style-type: none">• Controllate il livello dell'olio motore.• Verificate l'impianto di sicurezza.• Pulite e controllate l'elemento del filtro dell'aria in spugna sintetica.• Controllate l'elettrolito nella batteria.• Revisionate le lame.• Lavate il sottoscocca del tosaerba.
Ogni 25 ore	<ul style="list-style-type: none">• Ingrassate e lubrificate il trattore. Più spesso in ambienti sporchi e polverosi.• Controllate la pressione degli pneumatici.
Ogni 50 ore	<ul style="list-style-type: none">• Sostituite l'elemento di carta del filtro dell'aria.• Controllate la candela.
Ogni 100 ore	<ul style="list-style-type: none">• Cambiate l'olio motore.• Cambiate il filtro dell'olio motore.• Cambiate la candela.• Sostituite il filtro del carburante.• Pulite l'impianto di raffreddamento.
Prima del rimessaggio	<ul style="list-style-type: none">• Vuotate il serbatoio del carburante.• Eseguite tutti gli interventi di manutenzione elencati sopra.• Verniciate le superfici scheggiate.• Controllate la pressione dei pneumatici.• Verificate l'impianto di sicurezza.• Controllate i freni.• Controllate la candela.• Controllate l'elettrolito nella batteria.• Caricate la batteria e scollegate i cavi.• Controllate crepe/usura delle cinghie.

Importante: Per ulteriori interventi di manutenzione si rimanda al manuale per l'uso del motore.

⚠ ATTENZIONE

Se lasciate la chiave nell'interruttore di accensione, qualcuno potrebbe accidentalmente avviare il motore e ferire gravemente voi od altre persone.

Prima di eseguire qualsiasi intervento di manutenzione, togliete la chiave dall'interruttore di accensione e staccate il cappello della candela. e riponetelo in un luogo sicuro, perché non tocchi accidentalmente la candela.

Lubrificazione

Ingrassaggio e lubrificazione del trattore

Intervallo tra gli interventi tecnici: Ogni 25 ore—Ingrassate e lubrificate il trattore. Più spesso in ambienti sporchi e polverosi.

Come ingrassare il trattore

1. Disinnestate il comando della lama (PDF).
2. Prima di scendere dal posto di guida dell'operatore, spegnete il motore, togliete la chiave di accensione e attendete che si fermino tutte le parti in movimento.
3. Pulite i raccordi d'ingrassaggio con un cencio.

Nota: Togliete le eventuali tracce di vernice davanti ai raccordi.

4. Collegate un ingrassatore ad aria compressa ad ogni raccordo, e pompatevi del grasso.
5. Tergete il grasso superfluo.

Punti di ingrassaggio

Lubrificate le ruote anteriori, i fuselli dello sterzo e i perni dell'asse anteriore finché il grasso non inizia a fuoriuscire dai cuscinetti (Figura 15).



Figura 15

1. Lubrificate qui

Manutenzione del motore

Cambio dell'olio motore

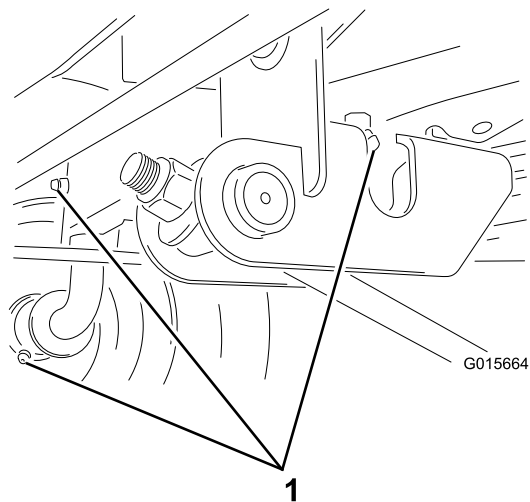
Tipo di olio: olio detergente (API service SF, SG, SH, SJ o superiore)

Capacità della coppa: 1,2 l senza sostituire il filtro; 1,4 l sostituendo il filtro.

Viscosità: vedere la tabella seguente.



Figura 16

Controllo del livello dell'olio

1. Parcheggiate il trattore su terreno piano.
2. Disinnestate il comando della lama (PDF).
3. Prima di scendere dalla postazione di guida spegnete il motore, attendete che si fermino tutte le parti in movimento e togliete la chiave di accensione.
4. Aprite il cofano.
5. Pulite attorno all'asta di livello (Figura 17) in modo che la morchia non possa penetrare nel foro di rifornimento e danneggiare il motore.

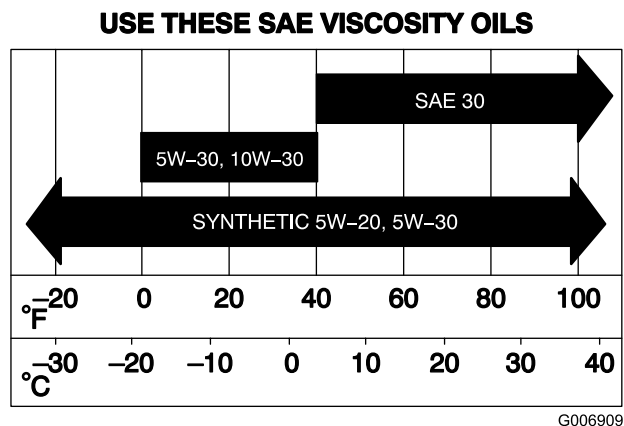

Figura 17

- | | |
|--|---------------------|
| 1. Asta di livello/orifizio di riempimento | 3. Filtro dell'aria |
| 2. Tappo del serbatoio carburante | |

6. Svitare l'asta di livello dell'olio e tergete l'estremità.
7. Avvitare a fondo l'asta di livello nel tubo di rifornimento.
8. Svitare di nuovo l'asta e controllare l'estremità. Se il livello dell'olio è basso, versate lentamente dell'olio nel bocchettone di rifornimento solo quanto basta per portare il livello al segno Full.

Importante: Non riempite eccessivamente la coppa, avviando poi il motore, perché potreste danneggiare il motore.

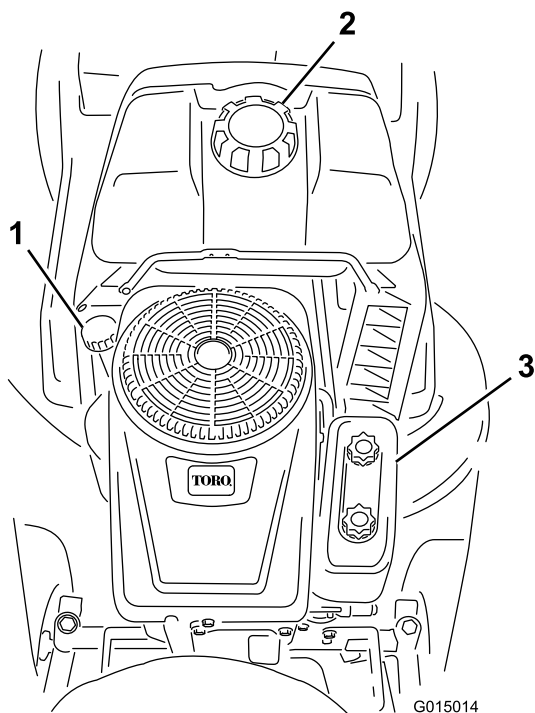
Cambio dell'olio

Intervallo tra gli interventi tecnici: Dopo le prime 5 ore

Ogni 100 ore

1. Avviate il motore e lasciatelo funzionare per cinque minuti.
- Nota:** In questo modo l'olio si scalda e può essere scaricato più facilmente.
2. Parcheggiate il trattore in modo che il lato destro sia leggermente più basso rispetto al lato sinistro, per garantire lo spurgo completo dell'olio.
 3. Disinnestate il comando della lama (PDF).

4. Prima di scendere dalla postazione di guida spegnete il motore, attendete che si fermino tutte le parti in movimento e togliete la chiave di accensione.
5. Aprite il cofano.
6. Posizionate una bacinella di spurgo sotto il tappo di spurgo dell'olio, e togliete quest'ultimo ruotando il dado finale in senso antiorario (Figura 18).



Figura 18

1. Tappo di spurgo dell'olio

7. Completato lo spurgo dell'olio, serrate il dado finale sul tappo di spurgo dell'olio ruotandolo in senso orario.
- Nota:** Smaltite l'olio usato in un centro di raccolta autorizzato.
8. Cambiate il filtro dell'olio; vedere Cambio del filtro dell'olio.
 9. Versate lentamente circa l'80% della quantità indicata d'olio nel foro di rifornimento (Figura 18). Controllate il livello dell'olio; vedere la voce 4 di Controllo del livello dell'olio.

Cambio del filtro dell'olio

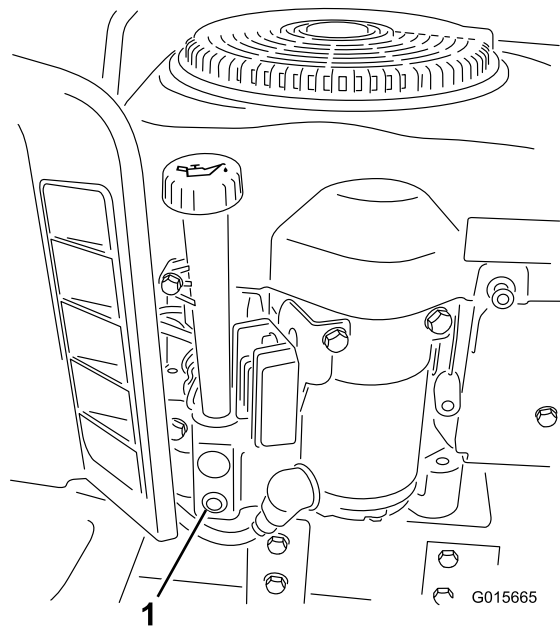
Intervallo tra gli interventi tecnici: Ogni 100 ore

Nota: Cambiate il filtro dell'olio più spesso in ambienti particolarmente polverosi o sabbiosi.

1. Spurgate l'olio dal motore; vedere Cambio e spurgo dell'olio.
2. Togliete il filtro dell'olio usato e tergete la superficie della guarnizione del riduttore del filtro (Figura 19).



Figura 19

- | | |
|---------------------|----------------------|
| 1. Filtro dell'olio | 3. Adattatore filtro |
| 2. Guarnizione | |

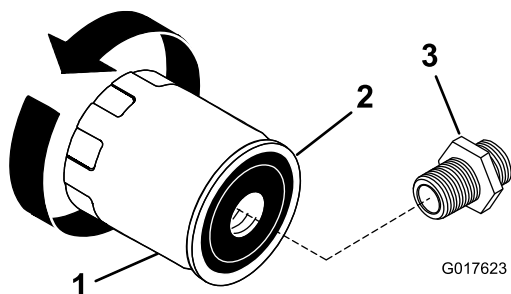

Figura 20

- | | |
|-----------------------------------|-------------|
| 1. Coperchio del filtro dell'aria | 2. Manopole |
|-----------------------------------|-------------|

- Spalmate un velo di olio nuovo sulla guarnizione di gomma del nuovo filtro dell'olio (Figura 19).
- Montate il nuovo filtro dell'olio sull'adattatore.
- Girate il filtro in senso orario finché la guarnizione di gomma non tocca l'adattatore, quindi serrate il filtro di un altro $\frac{1}{2}$ o $\frac{3}{4}$ di giro (Figura 19).
- Versate lentamente circa l'80% della quantità indicata d'olio nel foro di rifornimento (Figura 17). Controllate il livello dell'olio; vedere le voci 6 e 7 della sezione Controllo del livello dell'olio.
- Chiudete il cofano.

Revisione del filtro dell'aria

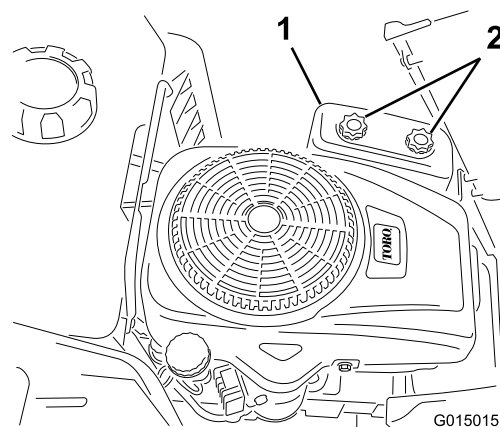
Intervallo tra gli interventi tecnici: Prima di ogni utilizzo o quotidianamente—Pulite e controllate l'elemento del filtro dell'aria in spugna sintetica.

Ogni 50 ore—Sostituite l'elemento di carta del filtro dell'aria.

Nota: Revisionate il filtro dell'aria più di frequente in ambienti molto polverosi o sabbiosi.

Rimozione degli elementi di carta e in schiuma sintetica

- Disinnestate il comando della lama (PDF).
- Prima di scendere dalla postazione di guida spegnete il motore, attendete che si fermino tutte le parti in movimento e togliete la chiave di accensione.
- Apriete il cofano.
- Pulite intorno al filtro dell'aria per evitare che la morchia possa penetrare nel motore provocando gravi danni.
- Togliete il coperchio del filtro dell'aria svitando le 2 manopole (Figura 20).

- Rimuovete con cautela gli elementi del filtro in schiuma sintetica e di carta dal vano del filtro dell'aria (Figura 21).



Figura 21

- | | |
|----------------------------------|--------------------------------|
| 1. Elemento in schiuma sintetica | 2. Elemento di carta sintetica |
|----------------------------------|--------------------------------|

- Separate gli elementi in schiuma sintetica e di carta.

Pulizia degli elementi in schiuma sintetica e di carta

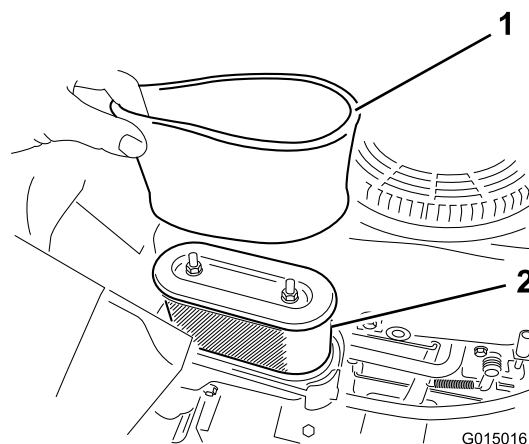
Elemento in schiuma sintetica:

- Lavate l'elemento in schiuma sintetica con acqua tiepida e sapone. Quando è pulito, risciacquatelo accuratamente.
 - Asciugate l'elemento premendolo in un panno pulito.
- Non oliate l'elemento.**

Importante: Sostituite l'elemento in schiuma sintetica se fosse danneggiato o usurato.

- Installate l'elemento in schiuma sintetica su un elemento di carta pulito.

Elemento di carta:

1. Picchiettate leggermente l'elemento di carta su una superficie piana solida e soffiare aria compressa al suo interno per rimuovere polvere e morchia.
2. Controllate che l'elemento non sia strappato e non presenti strati untuosi e che la tenuta in gomma non sia danneggiata.

Importante: Non pulite mai l'elemento di carta con aria compressa o liquidi, come solventi, benzina o cherosene. Sostituite l'elemento di carta nel caso in cui sia danneggiato o non possa essere pulito correttamente.

Montaggio degli elementi in schiuma sintetica e di carta

Importante: Per prevenire danni al motore, utilizzatelo sempre con gli elementi di carta e schiuma montati.

1. Bloccate il condotto in entrata con un panno per prevenire la penetrazione di polvere e detriti nel motore.
2. Rimuovete sporco, polvere e detriti all'interno del vano del filtro dell'aria.
3. Togliete il panno del condotto in entrata.
4. Collocate l'elemento in schiuma sintetica e l'elemento di carta nella sede della ventola.
5. Allineate le linguette del coperchio del filtro dell'aria con le fessure del convogliatore (Figura 21).
6. Agganciate il manico sul coperchio, quindi premete sul manico per fissare saldamente il coperchio.
7. Chiudete il cofano.

Manutenzione della candela

Intervallo tra gli interventi tecnici: Ogni 50 ore—Controllate la candela.
Ogni 100 ore

Prima di montare la candela accertatevi che la distanza tra gli elettrodi centrali e laterali sia corretta. Utilizzate una chiave per candele per la rimozione e il montaggio della candela, ed un calibro o uno spessimetro per il controllo e la regolazione della distanza fra gli elettrodi. Se necessario, montate una nuova candela.

Tipo:Champion QC12YC o equivalente

Distanza tra gli elettrodi: 0,76 mm

Rimozione della candela

1. Disinnestate il comando della lama (PDF).

2. Prima di scendere dalla postazione di guida spegnete il motore, attendete che si fermino tutte le parti in movimento e togliete la chiave di accensione.
3. Aprite il cofano.
4. Scollegate il cappello dalla candela (Figura 22).



Figura 22

1. Cappello della candela

5. Pulite intorno alla candela per evitare che la morchia penetri nel motore e lo danneggi.
6. Togliete la candela e la rondella metallica.

Controllo della candela

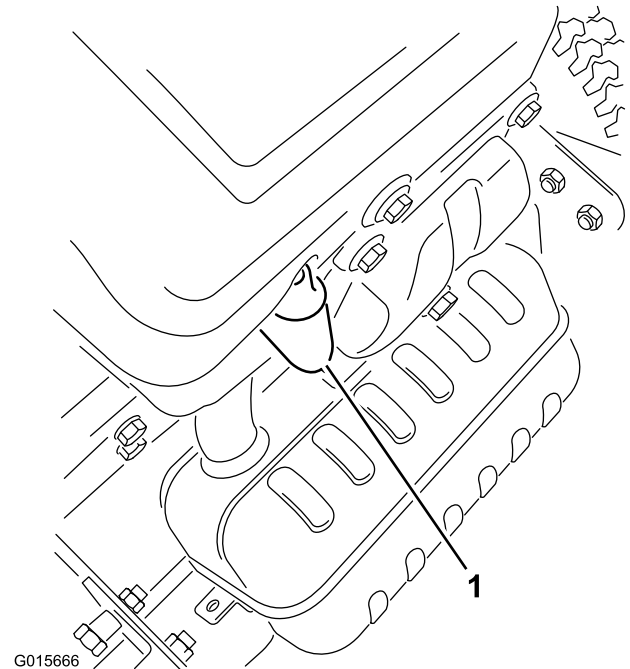
1. Controllate la candela (Figura 23).

Nota: Se l'isolatore è marrone chiaro o grigio, il motore funziona correttamente. Una patina nera sull'isolatore significa in genere che il filtro dell'aria è sporco.



Figura 23

1. Isolatore dell'elettrodo centrale
2. Elettrodo laterale
3. Distanza fra gli elettrodi (non in scala)

Importante: Non pulite la candela. Sostituirla sempre in caso di patina nera sull'isolatore, elettrodi usurati, pellicola d'olio o incrinature.

2. Controllate la distanza tra gli elettrodi centrale e laterale (Figura 23). Piegate l'elettrodo laterale se la distanza non è corretta.

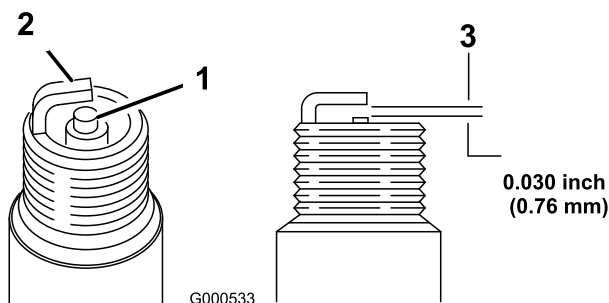
Montaggio della candela

1. Montate la candela e la rondella metallica.

Nota: Verificate che la distanza fra gli elettrodi sia corretta.

2. Serrate la candela a 20 Nm.
3. Collegate il cappello alla candela.
4. Chiudete il cofano.

Manutenzione del sistema di alimentazione

Spurgo del serbatoio del carburante

Intervallo tra gli interventi tecnici: Prima del rimessaggio

⚠ PERICOLO

In talune condizioni la benzina è estremamente infiammabile ed altamente esplosiva. Un incendio o un'esplosione possono ustionare voi ed altre persone, e causare danni.

- Eseguite qualsiasi intervento di manutenzione connesso al carburante quando il motore è freddo. Eseguite questa operazione all'aperto, e tergete la benzina versata.
- Non fumate mai quando spurgate la benzina, e state lontani da fiamme vive o dove una scintilla possa accendere i fumi di benzina.

1. Disinnestate il comando della lama (PDF).
2. Prima di scendere dalla postazione di guida spegnete il motore, attendete che si fermino tutte le parti in movimento e togliete la chiave di accensione.
3. Aprite il cofano per accedere al carburatore sotto il filtro dell'aria (Figura 24).



Figura 24

1. Carburatore
2. Tappo della vaschetta del galleggiante del carburatore

4. Svitare il tappo della vaschetta del galleggiante del carburatore e lasciate fuoriuscire la benzina in una tanica o bacinella di spurgo.

Nota: Il tappo della vaschetta del galleggiante del carburatore è rivolto verso il retro della macchina (Figura 24).

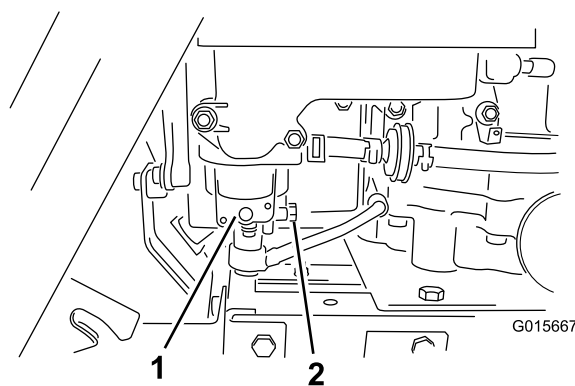
5. Dopo lo spurgo del carburante, serrate saldamente il tappo della vaschetta del galleggiante del carburatore.

Sostituzione del filtro del carburante

Intervallo tra gli interventi tecnici: Ogni 100 ore—Sostituite il filtro del carburante.

Questa procedura dovrà essere eseguita unicamente da un Centro Assistenza autorizzato Toro.

Manutenzione dell'impianto elettrico

Revisione della batteria

Tenete sempre la batteria carica e pulita. Pulite la batteria e la cassetta con una salvietta di carta. Se i morsetti della batteria presentano segni di corrosione, puliteli con una soluzione di quattro parti di acqua ed una di bicarbonato di sodio. Lubrificate leggermente i morsetti della batteria con del grasso per prevenirne la corrosione.

Voltaggio e amperaggio della batteria: 12 V, avviamento a freddo 195 A

Rimozione della batteria

⚠ AVVERTENZA

I morsetti della batteria e gli attrezzi metallici possono creare cortocircuiti contro i componenti metallici dell'unità motrice, e provocare scintille, che possono fare esplodere i gas delle batterie e provocare infortuni.

- In sede di rimozione o montaggio della batteria, impedite ai morsetti di toccare le parti metalliche del trattore.
 - Non lasciate che gli attrezzi metallici creino cortocircuiti fra i morsetti della batteria e le parti metalliche del trattore.
1. Disinnestate il comando della lama (PDF).
 2. Prima di scendere dal posto di guida dell'operatore, spegnete il motore, togliete la chiave di accensione e attendete che si fermino tutte le parti in movimento.
 3. Ribaltate il sedile in avanti per accedere alla batteria.
 4. Staccate il cavo negativo (nero) di terra dal polo della batteria (Figura 25).



Figura 25

- | | |
|--------------------------|-----------------------------|
| 1. Cavo negativo (nero) | 4. Cassetta della batteria |
| 2. Protezione di gomma | 5. Bullone e dado ad alette |
| 3. Cavo positivo (rosso) | |

⚠ AVVERTENZA

Se il percorso dei cavi della batteria è errato, le scintille possono danneggiare il trattore ed i cavi, che possono fare esplodere i gas delle batterie e provocare infortuni.

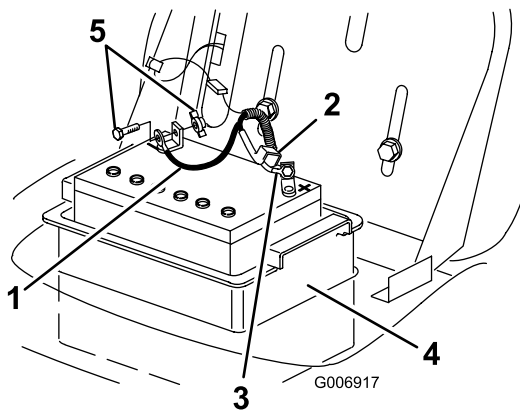
- **Scollegate sempre il cavo negativo (nero) della batteria prima di quello positivo (rosso).**
 - **Collegate sempre il cavo positivo (rosso) della batteria prima di quello negativo (nero).**
5. Infilate il cappuccio di gomma sul cavo positivo (rosso) della batteria. Staccate il cavo positivo (rosso) dal polo della batteria (Figura 25).
 6. Togliete la scatola della batteria e la batteria dal telaio (Figura 25).

Montaggio della batteria

1. Montate la cassetta e la batteria nel telaio (Figura 25).
2. Utilizzando il bullone ed il dado ad alette, collegate il cavo positivo (cappuccio rosso) al polo positivo (+) della batteria (Figura 25).
3. Infilate il cappuccio di gomma sul polo della batteria.
4. Utilizzando il bullone e il dado ad alette, collegate il cavo negativo (nero) al polo negativo (-) della batteria (Figura 25).

Controllo del livello dell'elettrolito

Intervallo tra gli interventi tecnici: Prima di ogni utilizzo o quotidianamente

1. Ribaltate il sedile in avanti per accedere alla batteria.
2. Guardate il fianco della batteria. L'elettrolito deve raggiungere la linea superiore (Figura 26).



Figura 26

- | | |
|---------------------|--------------------|
| 1. Tappi di sfianto | 3. Linea inferiore |
| 2. Linea superiore | |

Nota: Non lasciate scendere l'elettrolito sotto la linea inferiore (Figura 26).

3. Se il livello dell'elettrolito è basso, aggiungete la quantità necessaria di acqua distillata; vedere Aggiunta di acqua alla batteria.

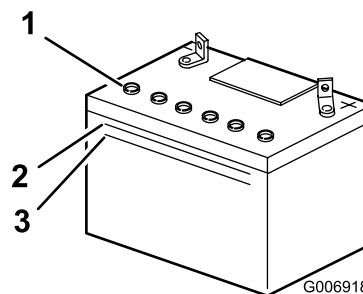
⚠ PERICOLO

L'elettrolito della batteria contiene acido solforico, veleno micidiale in grado di ustionare gravemente voi ed altre persone.

- **Non bevete l'elettrolito, e non lasciate che venga a contatto con la pelle, gli occhi o gli indumenti. Indossate occhiali di protezione per proteggere gli occhi, e guanti di gomma per proteggere le mani.**
- **Riempite la batteria nelle vicinanze di acqua pulita, per lavare la pelle.**

Aggiunta di acqua alla batteria

Il momento migliore per aggiungere l'acqua distillata è poco prima di utilizzare il trattore. In tal modo l'acqua si miscela completamente con l'elettrolito.

1. Togliete la batteria dal trattore; vedere la sezione Rimozione della batteria.
2. Pulite la parte superiore della batteria con una salvietta di carta.

Importante: Non riempite mai la batteria con acqua distillata se la batteria si trova nel trattore. Potreste versare dell'elettrolito su altri componenti e corroderli.

3. Togliete i tappi di spurgo dalla batteria (Figura 26).
4. Aggiungete lentamente acqua distillata in ogni elemento della batteria finché l'elettrolito non raggiunge la linea superiore (Figura 26) sulla cassetta della batteria.

Importante: Non riempite eccessivamente la batteria, in quanto l'elettrolito (acido solforico) può corrodere e danneggiare lo chassis.

5. Attendete cinque o dieci minuti dopo avere riempito gli elementi della batteria. All'occorrenza, aggiungete dell'acqua distillata finché l'elettrolito non raggiunge la linea superiore (Figura 26) sulla cassetta della batteria.
6. Rimontate i tappi di sfiato sulla batteria.

Ricarica della batteria

⚠ AVVERTENZA

Durante la ricarica della batteria si sviluppano gas esplosivi.

È vietato fumare nelle adiacenze della batteria. Tenete scintille e fiamme lontano dalla batteria.

Importante: Per impedire danni, tenere sempre la batteria completamente carica (gravità specifica 1,260), in particolare quando la temperatura si trova al di sotto di 0°C.

1. Togliete la batteria dallo chassis, facendo riferimento alla sezione Rimozione della batteria.
2. Controllate il livello dell'elettrolito; vedere Controllo del livello dell'elettrolito.
3. Verificate che i tappi di sfiato siano montati sulla batteria, e caricatela per un'ora a 25 – 30 Ampères, o per sei ore a 4 – 6 Ampères. **Non sovraccaricatela.**
4. Una volta che la batteria è completamente carica, scollegate il caricabatterie dalla presa elettrica.
5. Scollegate i cavi del caricatore dai poli della batteria (Figura 27).



Figura 27

- | | |
|------------------|-------------------------------|
| 1. Polo positivo | 3. Cavo di ricarica rosso (+) |
| 2. Polo negativo | 4. Cavo di ricarica nero (-) |

Nota: Non usate il trattore se la batteria è scollegata, o danneggerete l'impianto elettrico.

Revisione del fusibile

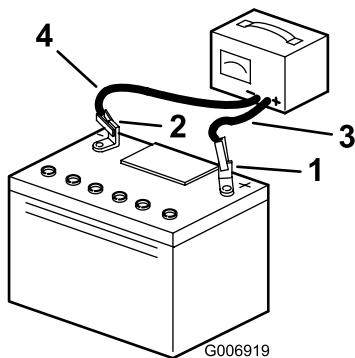
L'impianto elettrico è protetto da 2 fusibili a lamella: un fusibile da 25 amp e uno da 30 amp

1. Sollevate il cofano per accedere al fusibile sotto il serbatoio del carburante (Figura 28).

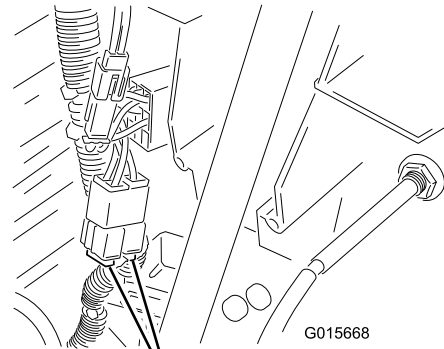

1
Figura 28

1. Fusibili

2. Tirate il fusibile per estrarlo dall'attacco.
3. Inserite il fusibile nell'attacco e premete per montarlo.

6. Montate la batteria nel trattore e collegate i cavi; vedere Montaggio della batteria.

Manutenzione dell'impianto di raffreddamento

Pulizia dell'impianto di raffreddamento

Intervallo tra gli interventi tecnici: Ogni 100 ore—Pulite l'impianto di raffreddamento.

Eliminate dal motore, con una spazzola asciutta, i depositi di sfalcio e detriti.

Importante: Non pulite il motore con acqua, per impedire la contaminazione dell'impianto di alimentazione.

Manutenzione della lama

Revisione delle lame

Intervallo tra gli interventi tecnici: Prima di ogni utilizzo o quotidianamente

Per garantire una qualità del taglio superiore, mantenete le lame affilate. Agevolate l'affilatura e la sostituzione conservando lame di riserva.

▲ PERICOLO

Le lame consumate o danneggiate possono spezzarsi e scagliare frammenti in direzione dell'operatore o di astanti, causando gravi ferite o anche la morte.

- Controllate la lama ad intervalli regolari, per accertare che non sia consumata o danneggiata.
- Se la lama è consumata o danneggiata, sostituirla.

Controllo delle lame

1. Rimuovete il tosaerba; vedere Rimozione del tosaerba.
2. Controllate i taglienti (Figura 29). Se i taglienti non sono affilati o presentano intaccature, togliete le lame ed affilatele; vedere Affilatura delle lame.



Figura 29

1. Tagliente
2. Area curva
3. Usura/scanalatura

3. Controllate le lame, in particolare l'area curva (Figura 29). In caso di danni, usura o scanalature nell'area (Figura 29), montate immediatamente una nuova lama.

Rimozione delle lame

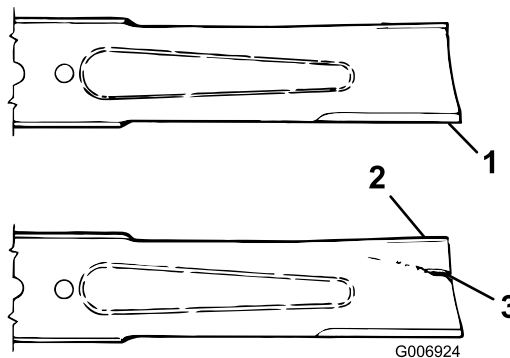
1. Rimuovete il tosaerba; vedere Rimozione del tosaerba.
2. Inclinate il tosaerba con cautela.

3. Togliete il bullone (chiave 5/8 pollice), rondella curva, ancoraggio e lama (Figura 30). In sede di rimozione del bullone, per bloccare la lama inserite un blocco di legno tra la lama e il tosaerba.



Figura 30

- | | |
|------------|-------------------|
| 1. Bullone | 4. Alberino |
| 2. Fermo | 5. Rondella curva |
| 3. Lama | |

4. Controllate tutti i componenti, e sostituite quelli danneggiati.

Affilatura delle lame

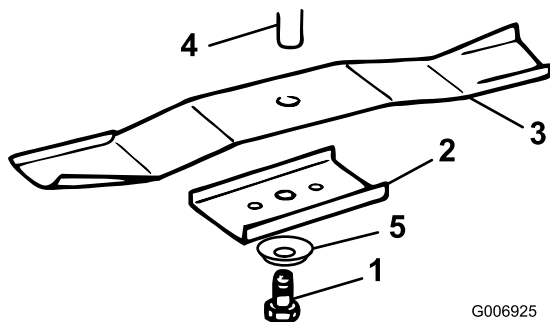
1. Affilate i taglienti da entrambe le estremità di ogni lama con una lima (Figura 31). Rispettate l'angolazione originale. La lama rimane bilanciata soltanto se rimuovete una quantità uguale di materiale da entrambi i taglienti.



Figura 31

1. Affilate all'angolazione originale

2. Controllate l'equilibrio di ciascuna lama collocandola su un bilanciatore (Figura 32). Se la lama rimane in posizione orizzontale, è bilanciata e può essere utilizzata. Se non è bilanciata, limate un po' di metallo sul retro della stessa. Ripetete l'operazione finché la lama non è perfettamente bilanciata.

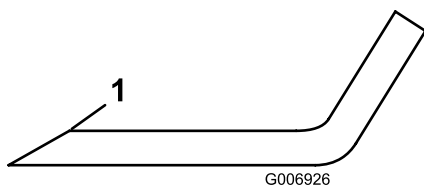

Figura 32

- | | |
|---------|-----------------|
| 1. Lama | 2. Bilanciatore |
|---------|-----------------|

Montaggio delle lame

1. Montate le lame, i fermi, le rondelle curve (lato concavo verso la lama) ed i bulloni delle lame (Figura 30).

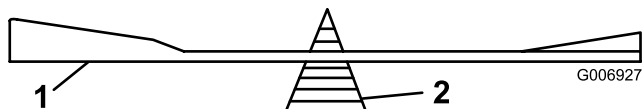
Importante: Perché tagli correttamente, il lato curvo delle lame deve essere rivolto verso l'interno del tosaerba.

2. Serrate il bullone della lama a un valore compreso tra 61 e 81 Nm.

Rimozione del tosaerba

1. Parcheggiate il trattore su terreno piano.
2. Disinnestate il comando della lama (PDF).
3. Prima di scendere dal posto di guida dell'operatore, spegnete il motore, togliete la chiave di accensione e attendete che si fermino tutte le parti in movimento.
4. Spostate la leva dell'altezza di taglio nella posizione inferiore.
5. Togliete la cinghia del tosaerba dalla puleggia della frizione elettrica (Figura 33).



Figura 33

- | | |
|-------------------------|--------------------------------------|
| 1. Cinghia del tosaerba | 2. Puleggia della frizione elettrica |
|-------------------------|--------------------------------------|

6. Rimuovete la coppia e la rondella dall'asta di supporto frontale (Figura 34), quindi abbassate con cautela il piatto di taglio al suolo.

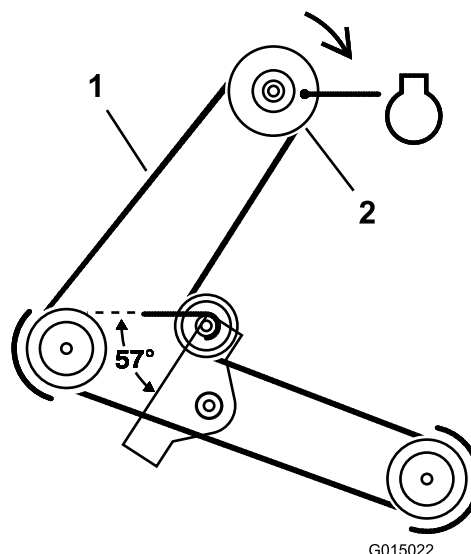

Figura 34

1. Dado di regolazione
2. Asta di sostegno anteriore
3. Coppiglia e rondella

7. Alzate il tosaerba e i supporti di sostegno dall'asta di sollevamento posteriore e abbassate con cautela il tosaerba al suolo (Figura 35).

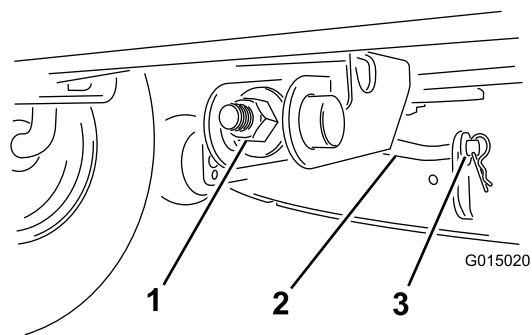

Figura 35

1. Piatto di taglio
2. Supporto di sospensione
3. Asta di sollevamento posteriore

8. Spostate avanti il tosaerba per rimuovere la relativa cinghia dalla puleggia del motore.
9. Togliete il tosaerba da sotto la macchina.

Nota: Conservate tutte le parti per il successivo montaggio.

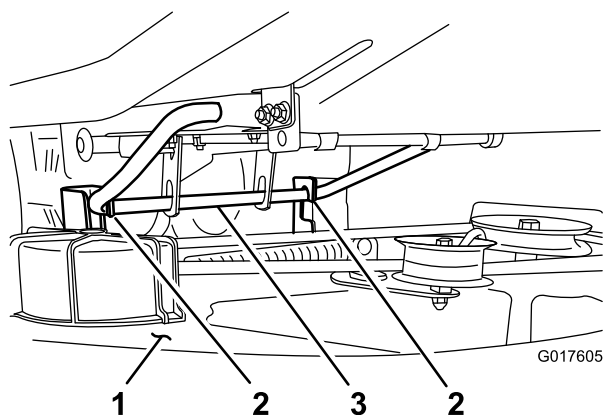
Messa in opera del tosaerba

1. Parcheggiate il trattore su terreno piano.
2. Disinnestate il comando della lama (PDF).
3. Prima di scendere dal posto di guida dell'operatore, spegnete il motore, toglie la chiave di accensione e attendete che si fermino tutte le parti in movimento.
4. Infilate il tosaerba sotto la macchina.
5. Montate la cinghia del tosaerba sulla puleggia della frizione elettrica (Figura 33).
6. Spostate la leva dell'altezza di taglio nella posizione inferiore.

7. Alzate la parte posteriore del piatto di taglio e guidate i supporti di sospensione lungo l'asta di sollevamento posteriore (Figura 35).
8. Montate l'asta di sostegno anteriore sul piatto di taglio con la rondella e la coppiglia (Figura 34).
9. Controllare il livellamento del tosaerba; vedere Livellamento laterale del tosaerba e Livellamento longitudinale della lama.

Livellamento laterale del tosaerba

Le lame del tosaerba devono essere livellate da un lato all'altro. Il livellamento deve essere controllato ogni volta che mettete in opera il tosaerba oppure quando notate un taglio irregolare del tappeto erboso. Prima di livellare il tosaerba, gonfiate i pneumatici alla pressione raccomandata; vedere Controllo della pressione dei pneumatici.

1. Parcheggiate il trattore su terreno piano.
2. Disinnestate il comando della lama (PDF).
3. Prima di scendere dal posto di guida dell'operatore, spegnete il motore, toglie la chiave di accensione e attendete che si fermino tutte le parti in movimento.
4. Inserite la leva dell'altezza di taglio in una delle tacche intermedie.
5. Ruotate con cautela le lame da un lato all'altro (Figura 36).



Figura 36

1. Lame in posizione laterale
 2. Taglienti esterni
 3. Misurate qui
6. Misurate la distanza tra i taglienti esterni e la superficie piana (Figura 36). Se entrambe le misurazioni non sono comprese in 5 mm, regolatela; proseguite l'operazione.
 7. Spostatevi sul lato sinistro della macchina. Allentate, ma non toglie il dado di bloccaggio posteriore sul supporto di sospensione (Figura 37).

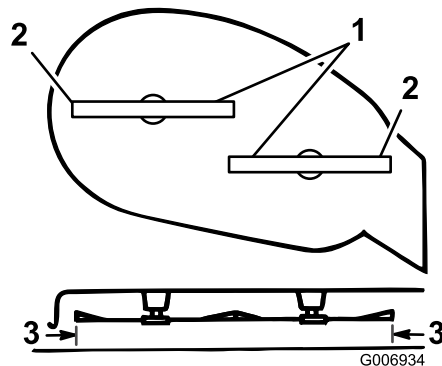

Figura 37

- | | |
|----------------------------------|--|
| 1. Supporto di sospensione | 4. Piastra eccentrica di regolazione |
| 2. Dado di bloccaggio posteriore | 5. Chiave a tubo con una prolunga di 3/8 poll. |
| 3. Dado di bloccaggio laterale | |

8. Allentate il dado di bloccaggio laterale sul supporto di sospensione appena a sufficienza per poter regolare la piastra eccentrica (Figura 37).

Nota: Utilizzate una prolunga di 3/8 poll. su una chiave a tubo per manovrare la piastra eccentrica. Utilizzate la chiave per riposizionare l'altezza del piatto di taglio e regolare l'altezza desiderata.

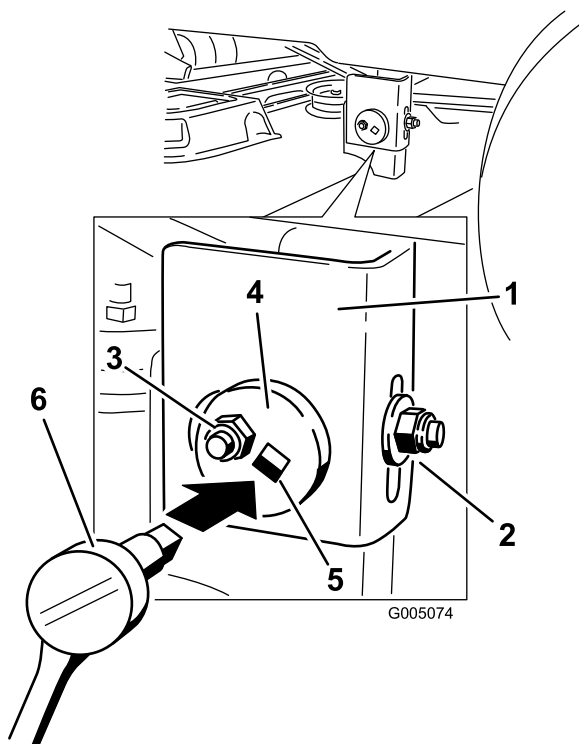
9. Fermate il piatto di taglio nella posizione regolata e serrate il dado di bloccaggio laterale sul supporto di sospensione per fissare la nuova posizione (Figura 37).

10. Continuate a livellare il piatto di taglio controllando l'inclinazione longitudinale; vedere Livellamento longitudinale.

Livellamento longitudinale della lama

Controllate l'inclinazione longitudinale della lama ogni volta che montate il tosaerba. Prima di controllare l'inclinazione, gonfiate i pneumatici alla pressione raccomandata; vedere Controllo della pressione dei pneumatici. Se il lato anteriore del tosaerba è più

basso di 0-6 mm rispetto al lato posteriore, regolate l'inclinazione della lama come segue.

1. Parcheggiate il trattore su terreno piano.
2. Disinnestate il comando della lama (PDF).
3. Prima di scendere dal posto di guida dell'operatore, spegnete il motore, toglie la chiave di accensione e attendete che si fermino tutte le parti in movimento.
4. Se non avete controllato la registrazione, verificate il livello laterale della lama, ed all'occorrenza regolatelo; vedere Livellamento laterale del tosaerba.
5. Inserite la leva dell'altezza di taglio in una delle tacche intermedie.
6. Misurate il valore dalla punta della lama anteriore e dalla punta della lama posteriore alla superficie piana (Figura 38). Se la punta della lama anteriore non è inferiore alla punta della lama posteriore di 0-6 mm, regolate il dado di bloccaggio anteriore.



Figura 38

- | | |
|------------------------------------|-----------------|
| 1. Lame in posizione longitudinale | 3. Misurate qui |
| 2. Taglienti esterni | |

7. Allentate il controdado (Figura 39).

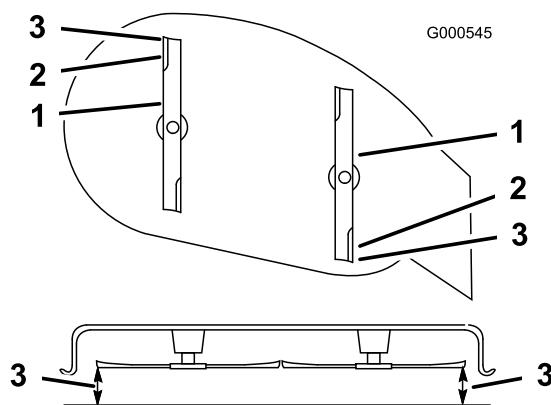

Figura 39

1. Controdado

- Per regolare l'inclinazione longitudinale della lama, ruotate il dado di regolazione nella parte anteriore del tosaerba (Figura 40).

Nota: Per alzare la parte anteriore del tosaerba serrate il dado di regolazione; per abbassarla, allentate il dado.

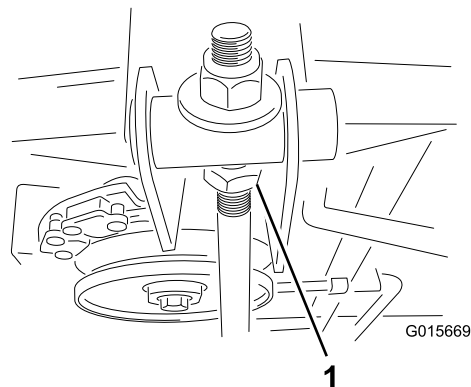

Figura 40

- Dado di regolazione
- Asta di sostegno anteriore
- Coppiglia e rondella

- Una volta effettuata la regolazione del tosaerba, ricontrollate l'inclinazione longitudinale.

Nota: Continuate la regolazione del dado finché la punta della lama anteriore non è più bassa di 0-6 mm rispetto a quella posteriore (Figura 38).

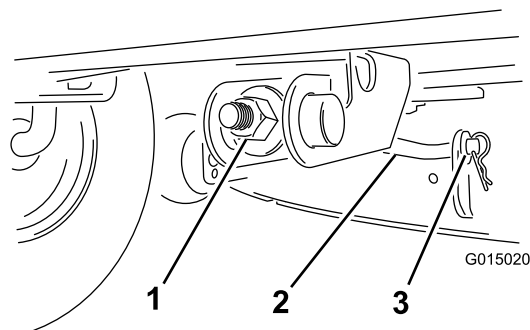
- Quando l'inclinazione longitudinale della lama è esatta, verificate di nuovo il livellamento laterale del tosaerba; vedere Livellamento laterale del tosaerba.
- Serrate il controdado.

Controllo della pressione degli pneumatici

Intervallo tra gli interventi tecnici: Ogni 25 ore

Mantenete la pressione dell'aria negli pneumatici anteriori e posteriori a 97 kPa. Controllate la pressione sullo stelo della valvola (Figura 41) ogni 25 ore di esercizio oppure ogni mese, a seconda della scadenza che si presenta per prima. Per ottenere valori più attendibili, controllate i pneumatici a freddo.



Figura 41

- Stelo della valvola

Revisione dei fari

I fari utilizzano una lampada tipo 1156 per automobili.

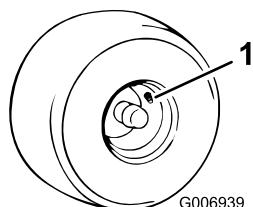
Rimozione della lampada

- Aprire il cofano.
- Scollegare i connettori da entrambi i terminali del portalamпада.
- Ruotare il portalamпада di 1/4 di giro in senso orario e toglierlo dal riflettore (Figura 42).



Figura 42

- Lampada
- Perni metallici
- Portalamпада
- Fessure

- Premete la lampada e giratela in senso antiorario finché non si ferma (circa 1/4 di giro), quindi toglietela dal portalamпада (Figura 42).

Montaggio della lampada

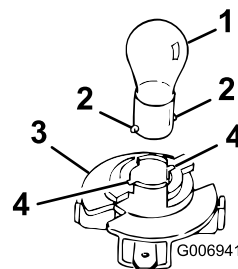
- Allineate i perni metallici ai lati della base della lampada con le fessure nel portalamпада.
- Inserite la base nel portalamпада (Figura 42).
- Premete la lampada e giratela in senso orario finché non si ferma.
- Allineate le linguette del portalamпада con le fessure del riflettore, inserite il portalamпада nel riflettore e giratelo di 1/4 di giro in senso orario, finché non si ferma.
- Collegate i connettori ai terminali del portalamпада.

Pulizia

Lavaggio del sottoscocca del tosaerba

Intervallo tra gli interventi tecnici: Prima di ogni utilizzo o quotidianamente

Lavate il sottoscocca del tosaerba per impedire che l'erba si accumuli e migliorare la dispersione dello sfalcio.

1. Parcheggiate il trattore su terreno piano.
2. Disinnestate il comando della lama (PDF).
3. Prima di scendere dalla postazione di guida spegnete il motore, attendete che si fermino tutte le parti in movimento e togliete la chiave di accensione.
4. Montate il manicotto (non a corredo) al raccordo di lavaggio del tosaerba, quindi aprite il rubinetto per erogare un getto forte (Figura 43).



Figura 43

- | | |
|------------------------------|---------------|
| 1. Raccordo di lavaggio | 3. Flessibile |
| 2. Manicotto (non a corredo) | |

Nota: Spalmate della vaselina sull'o-ring del raccordo di lavaggio per agevolare l'inserimento del manicotto e proteggere l'o-ring.

5. Abbassate il tosaerba all'altezza di taglio inferiore.
6. Sedetevi sul sedile ed avviate il motore.
7. Innestate la lama (PDF) e lasciate girare il motore per un massimo di tre minuti.
8. Disinnestate il comando della lama (PDF).
9. Prima di scendere dalla postazione di guida spegnete il motore, attendete che si fermino tutte le parti in movimento e togliete la chiave di accensione.
10. togliete la chiave di accensione.
11. Chiudete il rubinetto e togliete il manicotto dal raccordo di lavaggio e dal flessibile.
12. Fate girare il tosaerba per altri tre minuti al massimo, al fine di eliminare l'acqua superflua.

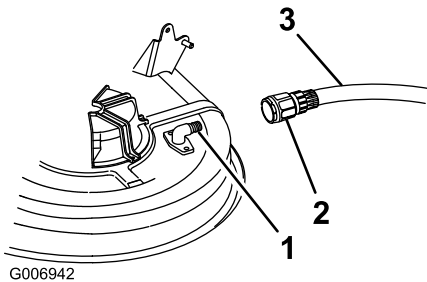
⚠ AVVERTENZA

Se il raccordo di lavaggio è rotto o mancante, voi ed altre persone siete esposti al rischio di essere colpiti da oggetti o di venire a contatto con la lama. Il contatto con la lama o con oggetti scagliati può causare ferite ed anche la morte.

- Sostituite immediatamente il raccordo rotto o mancante prima di riutilizzare il tosaerba.
- Tappate i fori del tosaerba con bulloni e dadi di bloccaggio.
- Non mettete mai le mani o i piedi sotto il tosaerba o nelle aperture del tosaerba.

Rimessaggio

1. Disinnestate il comando della lama (PDF).
2. Prima di scendere dalla postazione di guida spegnete il motore, attendete che si fermino tutte le parti in movimento e togliete la chiave di accensione.
3. Eliminate residui d'erba, morchia e fanghiglia dal tutte le parti esterne del trattore, in particolare dal motore. Eliminate morchia e sporcizia dall'esterno del cilindro del motore, dalle alette della testata e dal convogliatore.

Importante: Il trattore può essere lavato con detergente neutro ed acqua. Non lavatelo con una lavatrice a pressione. perché potreste danneggiare l'impianto elettrico o rimuovere il grasso necessario per la lubrificazione dei punti di attrito. Non utilizzate una quantità d'acqua eccessiva, in particolare in prossimità di quadro di comando, luci, motore e batteria

4. Eseguite la manutenzione del filtro dell'aria; vedere Manutenzione del filtro dell'aria.
5. Ingrassate lo chassis; vedere Ingrassaggio e lubrificazione del trattore.
6. Cambiate l'olio nella coppa ed il filtro; vedere Revisione dell'olio motore.
7. Controllate la pressione dei pneumatici; vedere Controllo della pressione dei pneumatici.
8. In caso di rimessaggio superiore a 30 giorni, preparate il trattore come segue.
 - A. Versate nel serbatoio del carburante uno stabilizzatore/condizionatore a base di petrolio, in conformità alle istruzioni del produttore dello stabilizzatore. Non utilizzate stabilizzanti a base di alcool (etanolo o metanolo).

Nota: L'additivo/stabilizzatore del carburante è più efficace se viene utilizzato sempre, insieme a benzina fresca.
 - B. Fate funzionare il motore per cinque minuti, per distribuire il carburante condizionato nell'impianto di alimentazione.
 - C. Spegnete il motore, lasciatelo raffreddare e spurgate i serbatoi carburante; vedere Spurgo del serbatoio carburante.
 - D. Avviate il motore e fatelo girare finché non si spegne.
 - E. Avviate o iniettate il carburante per favorire l'accensione del motore.
 - F. Avviate il motore e lasciatelo girare finché non si avvia più.

G. Riciclate il carburante usato, nel rispetto delle leggi locali.

Importante: Non conservate per più di 90 giorni il carburante stabilizzato/condizionato.

9. Togliete la candela e controllatela; vedere Revisione della candela. Dopo aver tolto la candela dal motore, versate 2 cucchiaini d'olio motore nel foro della candela. Attivate il motorino di avviamento elettrico per distribuire l'olio nel cilindro. Montate la candela, senza collegare il cappellotto.
10. Scollegare il cavo negativo della batteria. Pulite la batteria ed i morsetti. Controllate il livello dell'elettrolito e caricatelo completamente; vedere Revisione della batteria. Durante il rimessaggio lasciate scollegato il cavo negativo della batteria.

Importante: Per impedirne il congelamento e l'avaria a temperature sotto zero, la batteria deve essere completamente carica. La batteria carica può essere conservata durante l'inverno senza ricaricarla.
11. Controllate e serrate tutti i bulloni, i dadi e le viti. Riparate o sostituite le parti consumate o danneggiate.
12. Verniciate tutte le superfici graffiate e il metallo sverniciato, con vernice reperibile da un Centro Assistenza autorizzato.
13. Riponete il trattore in una rimessa o in un deposito pulito ed asciutto. Togliete la chiave di accensione e la KeyChoice dal trattore, e conservatele in un luogo facile da ricordare. Coprite il trattore con un telo per proteggerlo e mantenerlo pulito.

Localizzazione guasti

Problema	Possibile causa	Rimedio
Il motorino di avviamento non si avvia.	<ol style="list-style-type: none"> 1. Il comando della lama (PDF) è innestato. 2. Il comando della trasmissione è nella posizione di spinta. 3. La batteria è scarica. 4. I collegamenti elettrici sono corrosi o allentati. 5. È bruciato un fusibile. 6. Relè o interruttore difettoso. 	<ol style="list-style-type: none"> 1. Disinnestare il comando della lama (PDF). 2. Spostare il comando della trasmissione nella posizione operativa. 3. Caricare la batteria. 4. Controllare il contatto dei collegamenti elettrici. 5. Sostituire il fusibile. 6. Rivolgetevi a un Centro Assistenza autorizzato.
Il motore non si avvia, ha difficoltà di avviamento o perde potenza.	<ol style="list-style-type: none"> 1. Il serbatoio del carburante è vuoto. 2. Il filtro dell'aria è sporco. 3. Il cappello della candela si è allentato o è scollegato. 4. La candela è sporca, imbrattata o la distanza tra gli elettrodi è errata. 5. Lo starter non si chiude. 6. Il filtro del carburante è sporco. 7. Minima troppo bassa o miscela errata. 8. C'è morchia, acqua o carburante stantio nel sistema di alimentazione. 	<ol style="list-style-type: none"> 1. Riempire di benzina il serbatoio carburante. 2. Pulire o sostituire l'elemento del filtro dell'aria. 3. Collegare il cappello alla candela. 4. Montare una nuova candela, con gli elettrodi alla giusta distanza. 5. Regolare il cavo dello starter. 6. Sostituire il filtro del carburante. 7. Rivolgetevi a un Centro Assistenza autorizzato. 8. Rivolgetevi a un Centro Assistenza autorizzato.
Il motore perde potenza.	<ol style="list-style-type: none"> 1. Il motore è sotto sforzo eccessivo. 2. Il filtro dell'aria è sporco. 3. Il livello dell'olio nel carter è scarso. 4. Le alette di raffreddamento e i passaggi per l'aria sotto il convogliatore sono intasati. 5. La candela è sporca, imbrattata o la distanza tra gli elettrodi è errata. 6. Il foro di sfiatione del tappo del carburante è intasato. 7. Il filtro del carburante è sporco. 8. C'è morchia, acqua o carburante stantio nel sistema di alimentazione. 	<ol style="list-style-type: none"> 1. Rallentare. 2. Pulire l'elemento del filtro dell'aria. 3. Rabboccare la coppa con olio adatto. 4. Rimuovere l'ostruzione da alette di raffreddamento e condotti dell'aria. 5. Montare una nuova candela, con gli elettrodi alla giusta distanza. 6. Pulire il tappo del serbatoio carburante, o sostituirlo. 7. Sostituire il filtro del carburante. 8. Rivolgetevi a un Centro Assistenza autorizzato.
Il motore si surriscalda.	<ol style="list-style-type: none"> 1. Il motore è sotto sforzo eccessivo. 2. Il livello dell'olio nel carter è scarso. 3. Le alette di raffreddamento e i passaggi per l'aria sotto il convogliatore sono intasati. 	<ol style="list-style-type: none"> 1. Rallentare. 2. Rabboccare la coppa con olio adatto. 3. Rimuovere l'ostruzione da alette di raffreddamento e condotti dell'aria.
Vi sono vibrazioni anormali.	<ol style="list-style-type: none"> 1. Le lame sono curve o sbilanciate. 2. Il bullone del supporto della lama è allentato. 3. I bulloni di fissaggio del motore sono allentati. 4. È allentata una puleggia del motore, o la puleggia tendicinghia o la puleggia delle lame. 5. La puleggia del motore è danneggiata. 	<ol style="list-style-type: none"> 1. Montare lame nuove. 2. Serrare il bullone del supporto della lama. 3. Serrare i bulloni di fissaggio del motore. 4. Serrare la puleggia interessata. 5. Rivolgetevi a un Centro Assistenza autorizzato.

Problema	Possibile causa	Rimedio
Le lame non girano.	<ol style="list-style-type: none"> 1. La cinghia delle lame è consumata, allentata o spezzata. 2. La cinghia delle lame è scivolata dalla puleggia. 	<ol style="list-style-type: none"> 1. Montate una nuova cinghia delle lame. 2. Montate la cinghia di comando delle lame e controllate che la puleggia tendicinghia e i guidacinghia siano nella posizione giusta.
Il trattore non funziona.	<ol style="list-style-type: none"> 1. Il comando della guida è in posizione Push (spingere). 2. La cinghia della trazione è usurata, allentata o rotta. 3. La cinghia della trazione è scivolata dalla puleggia. 	<ol style="list-style-type: none"> 1. Spostate il comando della guida in posizione Operate (funzionamento). 2. Rivolgetevi a un Centro Assistenza autorizzato. 3. Rivolgetevi a un Centro Assistenza autorizzato.
Il tosaerba falcia in modo irregolare.	<ol style="list-style-type: none"> 1. La pressione dei pneumatici è errata. 2. Il tosaerba non è a livello. 3. Il sottoscocca del tosaerba è sporco. 	<ol style="list-style-type: none"> 1. Regolate la pressione dei pneumatici. 2. Livellate il tosaerba longitudinalmente e latitudinalmente. 3. Pulite il sottoscocca del tosaerba.

Schemi

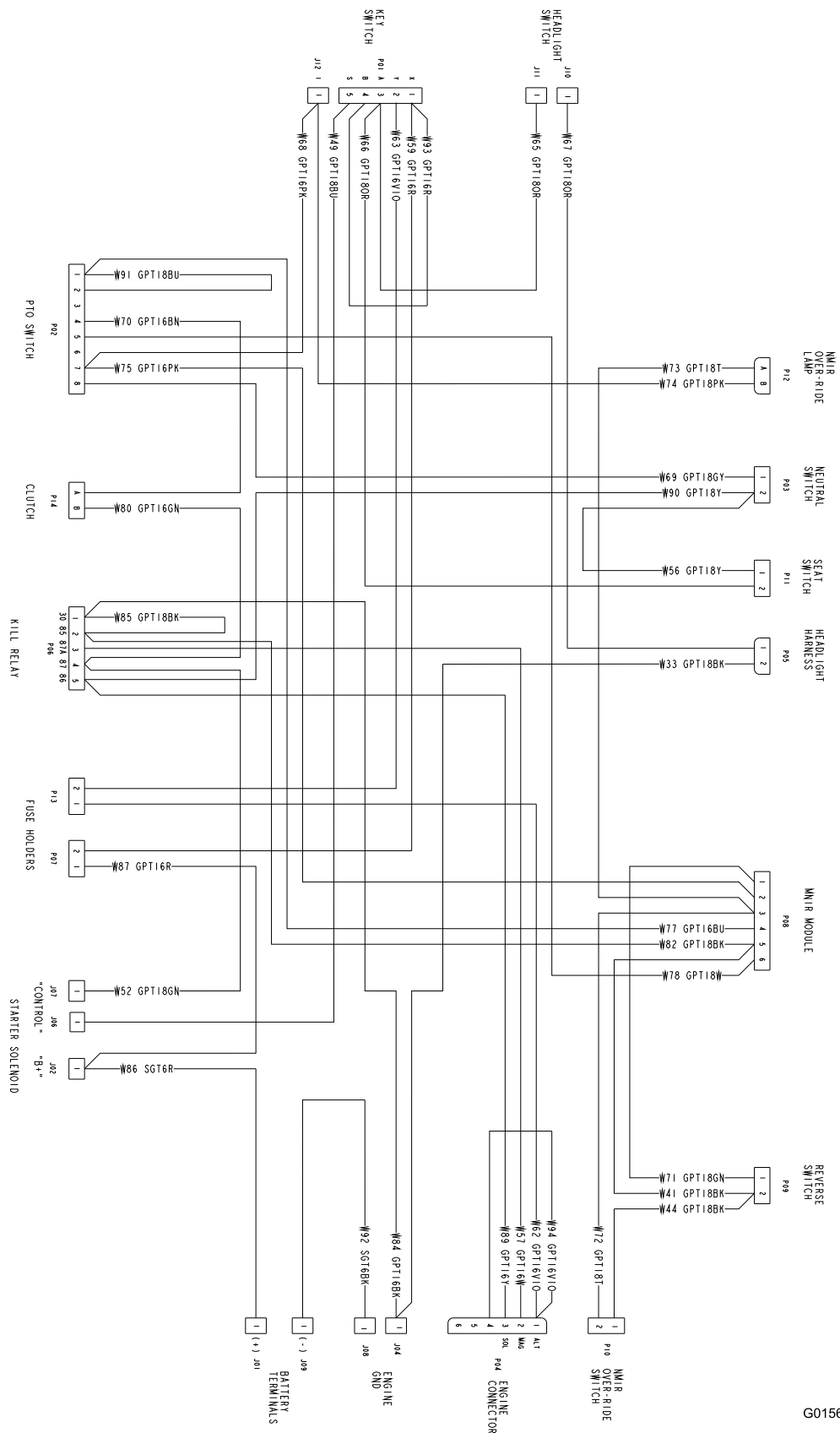

G015670

Schema elettrico (Rev. A)

Note:

Lista di distributori internazionali

Distributore:	Paese:	Numero di telefono:
Atlantis Su ve Sulama Sisstemleri Lt	Turchia	90 216 344 86 74
Balama Prima Engineering Equip.	Hong Kong	852 2155 2163
B-Ray Corporation	Corea	82 32 551 2076
Casco Sales Company	Portorico	787 788 8383
Ceres S.A.	Costa Rica	506 239 1138
CSSC Turf Equipment (pvt) Ltd.	Sri Lanka	94 11 2746100
Cyril Johnston & Co.	Irlanda del Nord	44 2890 813 121
Equivier	Messico	52 55 539 95444
Femco S.A.	Guatemala	502 442 3277
G.Y.K. Company Ltd.	Giappone	81 726 325 861
Geomechaniki of Athens	Grecia	30 10 935 0054
Guandong Golden Star	Cina	86 20 876 51338
Hako Ground and Garden	Svezia	46 35 10 0000
Hako Ground and Garden	Norvegia	47 22 90 7760
Hayter Limited (U.K.)	Regno Unito	44 1279 723 444
Hydroturf Int. Co Dubai	Emirati Arabi Uniti	97 14 347 9479
Hydroturf Egypt LLC	Egitto	202 519 4308
Ibea S.P.A.	Italia	39 0331 853611
Irriamc	Portogallo	351 21 238 8260
Irrigation Products Int'l Pvt Ltd.	India	86 22 83960789
Jean Heybroek b.v.	Paesi Bassi	31 30 639 4611
Maquiver S.A.	Colombia	57 1 236 4079
Maruyama Mfg. Co. Inc.	Giappone	81 3 3252 2285
Metra Kft	Ungheria	36 1 326 3880
Mountfield a.s.	Repubblica Ceca	420 255 704 220
Munditol S.A.	Argentina	54 11 4 821 9999
Oslinger Turf Equipment SA	Ecuador	593 4 239 6970
Oy Hako Ground and Garden Ab	Finlandia	358 987 00733
Parkland Products Ltd.	Nuova Zelanda	64 3 34 93760
Prochaska & Cie	Austria	43 1 278 5100
RT Cohen 2004 Ltd.	Israele	972 986 17979
Riversa	Spagna	34 9 52 83 7500
Sc Svend Carlsen A/S	Danimarca	45 66 109 200
Solvvert S.A.S.	Francia	33 1 30 81 77 00
Spypros Stavrinides Limited	Cipro	357 22 434131
Surge Systems India Limited	India	91 1 292299901
T-Markt Logistics Ltd.	Ungheria	36 26 525 500
Toro Australia	Australia	61 3 9580 7355
Toro Europe NV	Belgio	32 14 562 960



La garanzia del marchio Toro

Condizioni e prodotti coperti

The Toro Company e la sua affiliata, Toro Warranty Company, ai sensi di un accordo tra di loro siglato, garantiscono all'acquirente originario* la riparazione dei prodotti Toro elencati più sotto qualora essi presentassero difetti di materiale o lavorazione.

I seguenti periodi di tempo vengono applicati dalla data d'acquisto:

Prodotti	Periodo di garanzia
Tosaerba elettrici con operatore a piedi	
• Pianale pressofuso	5 anni per uso residenziale ² 45 giorni per uso commerciale
• Motore	Garanzia di funzionamento per 5 anni Fate riferimento alla garanzia del costruttore ¹
• Piatto in acciaio	2 anni per uso residenziale ² 45 giorni per uso commerciale
• Motore	Garanzia di funzionamento per due anni Fate riferimento alla garanzia del costruttore ¹
Prodotti elettrici portatili	Garanzia limitata di due anni
Spazzaneve	
• Monofase	2 anni per uso residenziale ² 45 giorni per uso commerciale
• Bifase	2 anni per uso residenziale ² 45 giorni per uso commerciale
• Parte elettrica	2 anni per uso residenziale ²
Tutte le unità con conducente seguenti	
• Motore	Fate riferimento alla garanzia del costruttore ¹ 1 anno solo per i materiali 1 anno
• Attrezzi	
Rider con motore posteriore	2 anni per uso residenziale ² 90 giorni per uso commerciale
Trattori per tappeti erbosi e giardini	2 anni per uso residenziale ² 90 giorni per uso commerciale
Tosaerba TimeCutter Z	3 anni per uso residenziale ² 30 giorni per uso commerciale
Tosaerba TITAN	3 anni o 240 ore ³
• Telaio	A vita (solo per il proprietario originario) ⁴
Tosaerba TITAN MX	3 anni o 400 ore ³
• Telaio	A vita (solo per il proprietario originario) ⁴
Tosaerba Z Master – Serie 2000	5 anni o 1200 ore ³
• Telaio	A vita (solo per il proprietario originario) ⁴

*"Acquirente originale" significa la persona che ha acquistato i prodotti Toro originariamente.

¹Alcuni motori montati sui prodotti Toro sono coperti dalla garanzia del produttore.

²"Uso residenziale" significa l'uso del prodotto sul lotto della vostra abitazione. L'utilizzo in più luoghi è considerato uso commerciale, ed in questo caso viene applicata la garanzia per uso commerciale.

³A seconda del primo termine raggiunto.

⁴Garanzia a vita sul telaio – Se durante il normale utilizzo il telaio portante – costituito dalle parti saldate le une alle altre che formano la struttura della macchina alla quale sono assicurati altri componenti, come il motore – si incrina o si rompe, sarà riparato o sostituito, a discrezione di Toro, in garanzia senza addebito al cliente di alcun costo materiali e manodopera. I danni al telaio dovuti all'utilizzo del prodotto in modi o per scopi impropri, e i danni o le riparazioni dovuti a ruggine o corrosione non sono coperti.

La garanzia copre il costo dei componenti e della manodopera, mentre il trasporto è a carico del cliente.

La Garanzia sarà invalidata qualora il contatore sia stato scollegato, alterato o presenti segni di manomissione.

Responsabilità del Proprietario

In veste di proprietario dovete conservare in buono stato il vostro prodotto Toro osservando le procedure di manutenzione riportate nel *Manuale dell'operatore*. La manutenzione ordinaria è a vostro carico, sia essa eseguita da un concessionario o da voi stesso.

Istruzioni per ottenere il servizio in garanzia

Se credete che il vostro prodotto Toro presenti un difetto di materiale o lavorazione, procedete come segue.

1. Per la revisione del prodotto rivolgetevi al rivenditore di zona. Se per qualsiasi motivo non riuscite a rivolgervi al rivenditore di zona, potete richiedere assistenza presso qualsiasi Distributore Toro autorizzato.
2. Portate il prodotto e la prova d'acquisto (ricevuta di vendita) al Centro Assistenza. Se per qualsiasi motivo non siete soddisfatti dell'analisi o del servizio del Centro Assistenza, contattateci al:

Customer Care Department, RLC Division
The Toro Company
8111 Lyndale Avenue South
Bloomington, MN 55420-1196
Manager: Assistenza tecnica prodotti: 001-952-887-8248

Vedere l'acclusa lista dei distributori.

Articoli e condizioni non coperti da garanzia

Quanto segue è escluso dalla presente espressa garanzia:

- Il costo della manutenzione ordinaria e di pezzi e materiali di normale consumo, quali: lame, lame del rotore (pale), piastre del raschiarullo, cinghie, carburante, lubrificanti, cambi olio, candele, cablaggi/conessioni o regolazione dei freni
- Qualsiasi prodotto o pezzo modificato o impropriamente utilizzato e che debba essere sostituito o riparato a causa di incidenti o mancanza di corretta manutenzione
- Riparazioni necessarie in conseguenza di mancato utilizzo di carburante pulito (vecchio di non oltre un mese) o preparazione inadeguata dell'unità al rimessaggio per periodi superiori a un mese
- Motore e trasmissione, che sono coperti dalle pertinenti garanzie del produttore, con clausole e condizioni a parte

Tutte le riparazioni coperte dalle presenti garanzie devono essere eseguite da un Centro Assistenza Toro autorizzato, utilizzando parti di ricambio Toro approvate.

Condizioni generali

L'acquisto è coperto dalle leggi nazionali di ciascun paese. La presente garanzia non limita i diritti riservati all'acquirente da tali leggi.