



Cortacésped ProStripe 560

Nº de modelo 02656—Nº de serie 312000001 y superiores

Form No. 3373-178 Rev A

Manual del operador

ADVERTENCIA

CALIFORNIA

Advertencia de la Propuesta 65

Los gases de escape de este producto contienen sustancias químicas que en estado de California considera causantes de cáncer, defectos congénitos y otros trastornos del sistema reproductor.

Este sistema de encendido por chispa cumple la norma canadiense ICES-002.

Importante: Este motor no está equipado con un silenciador con parachispas. Es una infracción de la legislación de California (California Public Resource Code Section 4442) la utilización o la operación del motor en cualquier terreno de bosque, monte o terreno cubierto de hierba. Otros estados o zonas federales pueden tener leyes similares.

El Manual del usuario del motor que se adjunta ofrece información sobre las normas de la Agencia de protección ambiental de EE.UU. (U.S. Environmental Protection Agency/EPA) y de la norma de control de emisiones de California (California Emission Control Regulation) sobre sistemas de emisiones, mantenimiento y garantía. Pueden solicitarse recambios al fabricante del motor.

Introducción

Lea este manual detenidamente para aprender a utilizar y mantener correctamente su producto, y para evitar lesiones y daños al producto. Usted es el responsable de operar el producto de forma correcta y segura.

Puede ponerse en contacto directamente con Toro en www.Toro.com para buscar información sobre productos y accesorios, para localizar un distribuidor o para registrar su producto.

Cuando necesite asistencia técnica, piezas genuinas Toro o información adicional, póngase en contacto con un Servicio Técnico Autorizado o con Asistencia al Cliente de Toro, y tenga a mano los números de modelo y serie de su producto. Figura 1 identifica la ubicación en el producto de los números de modelo y de serie.



Figura 1

1. Placa con los números de modelo y de serie.

Anote a continuación los números de modelo y de serie de su producto:

Nº de modelo _____
Nº de serie _____

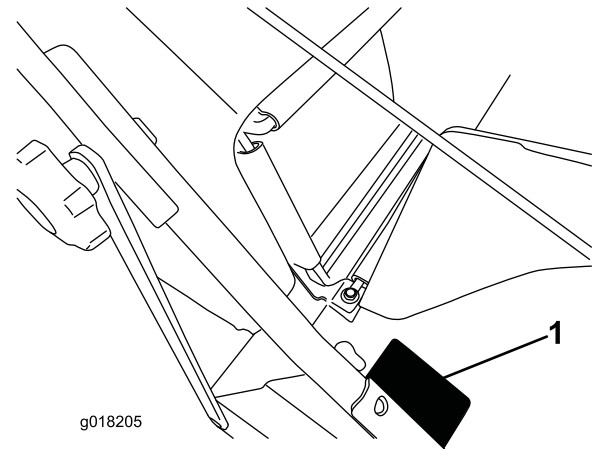
Este manual identifica peligros potenciales y contiene mensajes de seguridad identificados por el símbolo de alerta de seguridad (Figura 2), que señala un peligro que puede causar lesiones graves o la muerte si usted no sigue las precauciones recomendadas.



Figura 2

1. Símbolo de alerta de seguridad

Este manual utiliza 2 palabras para resaltar información.

Importante llama la atención sobre información mecánica especial, y **Nota** resalta información general que merece una atención especial.

En los casos en que se indica la potencia en cv del motor, la potencia bruta del motor fue calculada en el laboratorio por el fabricante del motor, con arreglo a lo estipulado en SAE J1940. Debido a que el motor está configurado para cumplir los requisitos de seguridad, emisiones y operación, su potencia real en este tipo de cortacésped será significativamente menor.



Contenido

| | |
|---|----|
| Introducción | 1 |
| Seguridad en general para cortacéspedes | 2 |
| Presión sonora | 4 |
| Potencia sonora | 4 |
| Vibración Mano-brazo | 4 |
| Pegatinas de seguridad e instrucciones | 5 |
| Montaje | 6 |
| 1 Cómo desplegar el manillar | 6 |
| 2 Ensamblaje de la bolsa de recogida | 6 |
| 3 Llenado del cárter de aceite | 7 |
| El producto | 8 |
| Especificaciones | 8 |
| Operación | 9 |
| Combustible recomendado | 9 |
| Cómo llenar el depósito de combustible | 9 |
| Verificación del nivel de aceite del motor | 9 |
| Ajuste de la altura de corte | 10 |
| Cómo arrancar el motor | 10 |
| Uso de la transmisión autopropulsada | 10 |
| Cómo parar el motor | 11 |
| Reciclado de los recortes | 11 |
| Ensamblado de los recortes | 11 |
| Consejos de operación | 11 |
| Mantenimiento | 13 |
| Calendario recomendado de mantenimiento | 13 |
| Preparación para el mantenimiento | 13 |
| Cambio del filtro de aire | 14 |
| Cómo cambiar el aceite del motor | 14 |
| Ajuste del cable de la transmisión autopropulsada | 15 |
| Cómo cambiar la cuchilla | 16 |
| Afilado de la cuchilla | 17 |
| Limpieza del cortacésped | 17 |
| Almacenamiento | 19 |
| Preparación del cortacésped para el almacenamiento | 19 |
| Cómo plegar el manillar | 19 |
| Después del almacenamiento | 19 |

Seguridad

El uso o mantenimiento incorrecto de este cortacésped puede causar lesiones. Para reducir la posibilidad de lesión, cumpla estas instrucciones de seguridad.

Toro diseñó y probó este cortacésped para que ofreciera una seguridad razonable durante su operación; no obstante, el incumplimiento de las siguientes instrucciones puede causar lesiones personales.

Para asegurar la máxima seguridad, el mejor rendimiento, y para adquirir conocimientos sobre el producto, es imprescindible que usted y cualquier otra persona que opere el cortacésped lea y comprenda el contenido de este manual antes de poner en marcha el motor. Preste atención especial al símbolo de alerta de

seguridad (Figura 2) que significa Cuidado, Advertencia o Peligro – “instrucción de seguridad personal”. Lea y comprenda la instrucción porque tiene que ver con su seguridad. El incumplimiento de estas instrucciones puede dar lugar a lesiones personales.

Seguridad en general para cortacéspedes

Las siguientes instrucciones han sido adaptadas de la norma ISO 5395.

Esta máquina de corte es capaz de amputar manos y pies y de lanzar objetos al aire. El no observar las siguientes instrucciones de seguridad puede dar lugar a lesiones corporales e incluso la muerte.

Formación

- Lea el *Manual del operador* y otros materiales de formación. Si el operador o el mecánico no saben leer el idioma de este manual, es responsabilidad del propietario explicarles este material.
- Familiarícese con la operación segura del equipo, los controles del operador y las señales de seguridad.
- Todos los operadores y mecánicos deben recibir una formación adecuada. El propietario es responsable de proporcionar formación a los usuarios.
- No permita nunca que niños o personas no familiarizadas con estas instrucciones utilicen el cortacésped. Es posible que existan normativas locales que restrinjan la edad del operador.
- Tenga en cuenta que el operador o el usuario es responsable de cualquier accidente o peligro que afecte a otras personas o a su propiedad.
- Comprenda las explicaciones asociadas con todos los pictogramas utilizados en el cortacésped o en las instrucciones.

Gasolina

ADVERTENCIA – la gasolina es altamente inflamable. Tome las siguientes precauciones.

- Utilice recipientes especialmente diseñados para su almacenamiento.
- Rellene el depósito al aire libre únicamente, y no fume mientras rellena el depósito.
- Añada el combustible antes de arrancar el motor. No retire nunca el tapón del depósito de combustible ni añada gasolina si el motor está en funcionamiento o si el motor está caliente.
- Si se derrama gasolina, no intente arrancar el motor; retire el cortacésped de la zona del derrame y evite crear

fuentes de ignición hasta que los vapores de la gasolina se hayan disipado.

- Vuelva a colocar firmemente todos los tapones de los depósitos y de los recipientes.

Preparación

- Durante la siega, lleve siempre calzado fuerte, pantalón largo y protección auricular. No utilice el equipo estando descalzo, o llevando sandalias. El pelo largo, las prendas sueltas o las joyas pueden enredarse en las piezas en movimiento.
- Inspeccione cuidadosamente la zona en la que va a utilizar el equipo, y retire cualquier piedra, palo, alambre, hueso u otro objeto extraño que pudiera ser arrojado por la máquina.
- Antes de usar el cortacésped, haga siempre una inspección visual para comprobar que los protectores y dispositivos de seguridad, como por ejemplo deflectores y/o recogehierbas, están colocados y que funcionan correctamente.
- Antes de usar la máquina, realice siempre una inspección visual para asegurarse de que las cuchillas, los pernos de las cuchillas y el conjunto de corte no están desgastados o dañados. Sustituya cuchillas o pernos gastados o dañados en conjuntos completos para no desequilibrar la máquina.

Arranque

No incline el cortacésped al arrancar el motor.

Operación

- No siegue nunca si hay otras personas, especialmente niños, o animales cerca.
- Corte el césped solamente con luz natural o con una buena iluminación artificial.
- Siempre que sea posible, evite utilizar el equipo si la hierba está mojada.
- Manténgase alerta por si existen baches en el terreno u otros peligros ocultos.
- No coloque nunca las manos o los pies debajo de piezas que están girando. Manténgase alejado del conducto de descarga en todo momento.
- No levante ni transporte el cortacésped mientras el motor esté en marcha.
- Extreme las precauciones al ir en marcha atrás o tirar hacia usted de un cortacésped dirigido.
- Camine, nunca corra.
- Pendientes:
 - No siegue pendientes y cuestas extremadamente empinadas.
 - Extreme las precauciones en cuestas o pendientes.
 - Siegue las pendientes de través, nunca hacia arriba y hacia abajo, y extreme las precauciones al cambiar de dirección en las pendientes.

- Asegúrese de pisar firmemente en cuestas y pendientes.
- Reduzca la velocidad en las pendientes para evitar vuelcos o pérdida de control.
- Pare las cuchillas si es necesario inclinar el cortacésped para su transporte al cruzar superficies que no sean de hierba y al transportar el cortacésped a y desde la zona a segar.
- No haga funcionar el motor en recintos cerrados donde se pueda acumular el monóxido de carbono.
- Pare el motor
 - siempre que deje desatendido el cortacésped.
 - antes de repostar combustible.
 - antes de retirar el recogehierbas.
 - antes de realizar los ajustes de altura, a no ser que dichos ajustes se puedan realizar desde la posición del operador.
- Pare el motor y desconecte el cable de la bujía.
 - antes de limpiar atascos o despejar el conducto.
 - antes de inspeccionar, limpiar o hacer tareas de mantenimiento en el cortacésped.
 - después de golpear un objeto extraño, inspeccione el cortacésped y repare cualquier daño antes de volver a arrancar y utilizar el cortacésped.
 - si el cortacésped comienza a vibrar de manera anormal (comprobar inmediatamente).
- Los rayos pueden causar graves lesiones o incluso la muerte. Si se ven relámpagos o rayos o se oyen truenos en la zona, no utilice la máquina; busque un lugar donde resguardarse.
- Tenga cuidado con el tráfico cuando cruce o esté en las proximidades de una carretera.
- Esté atento al sentido de descarga del cortacésped y no oriente la descarga hacia nadie.
- No haga funcionar el cortacésped bajo la influencia de drogas o alcohol.
- Tenga cuidado al cargar o descargar la máquina en/desde un remolque o un camión.
- Tenga cuidado al acercarse a esquinas ciegas, arbustos, árboles u otros objetos que puedan dificultar la visión.

Mantenimiento y almacenamiento

- Desengrane las transmisiones, baje el accesorio, ponga el freno de estacionamiento, pare el motor y retire la llave o desconecte el cable de la bujía. Espere a que se detenga todo movimiento antes de ajustar, limpiar o reparar.
- Aparque la máquina en una superficie nivelada. No permita jamás que la máquina sea revisada o reparada por personal que no esté debidamente formado.
- Mantenga apretados todos los tornillos, pernos y tuercas para asegurar que la máquina esté en perfectas

condiciones de funcionamiento. Sustituya cualquier pegatina desgastada o deteriorada.

- No utilice equipos de lavado a presión para lavar la máquina.
- No almacene nunca la máquina con gasolina en el depósito dentro de un edificio donde los vapores puedan llegar a una llama desnuda o una chispa.
- Espere a que se enfríe el motor antes de guardar el cortacésped en un recinto cerrado.
- Para reducir el riesgo de incendio, mantenga el motor, el silenciador y la zona de almacenamiento de gasolina libres de hierba, hojas y exceso de grasa.
- Compruebe frecuentemente los componentes del recogedor y el protector de descarga y sustitúyalos por piezas recomendadas por el fabricante cuando sea necesario.
- Para su seguridad, sustituya las piezas desgastadas o dañadas.
- Sustituya los silenciadores defectuosos.
- Si es necesario drenar el depósito de combustible, debe hacerse al aire libre.
- No cambie los ajustes del regulador del motor ni haga funcionar el motor a una velocidad excesiva. El funcionamiento del motor a una velocidad excesiva puede aumentar el riesgo de lesiones personales.
- Tenga cuidado cuando haga ajustes en el cortacésped para evitar que los dedos queden atrapados entre las cuchillas en movimiento y las piezas fijas del cortacésped.
- Tenga cuidado al revisar las cuchillas. Envuelva la(s) cuchilla(s) o lleve guantes, y extreme las precauciones al realizar tareas de mantenimiento en ella(s). Cambie las cuchillas únicamente. No las enderece ni las suelde nunca.
- **Para asegurar el máximo rendimiento y seguridad, compre únicamente piezas y accesorios genuinos de Toro. No utilice piezas y accesorios genéricos; pueden constituir un peligro para la seguridad.**

Nivel medido de vibración en la mano derecha = 3,2 m/s²

Valor de incertidumbre (K) = 1,6 m/s²

Los valores medidos se determinaron mediante los procedimientos descritos en EN 836.

Presión sonora

Esta unidad tiene un nivel de presión sonora en el oído del operador de 89 dBA, que incluye un valor de incertidumbre (K) de 2 dBA. El nivel de presión sonora se determinó mediante los procedimientos descritos en EN 836.

Potencia sonora

Esta unidad tiene un nivel de potencia sonora garantizado de 98 dBA, que incluye un valor de incertidumbre (K) de 1 dBA. El nivel de potencia sonora se determinó mediante los procedimientos descritos en ISO 11094.

Vibración Mano-brazo

Nivel medido de vibración en la mano izquierda = 2,8 m/s²

Pegatinas de seguridad e instrucciones

Importante: Hay pegatinas de seguridad e instrucciones colocadas cerca de zonas de potencial peligro. Sustituya cualquier pegatina dañada.

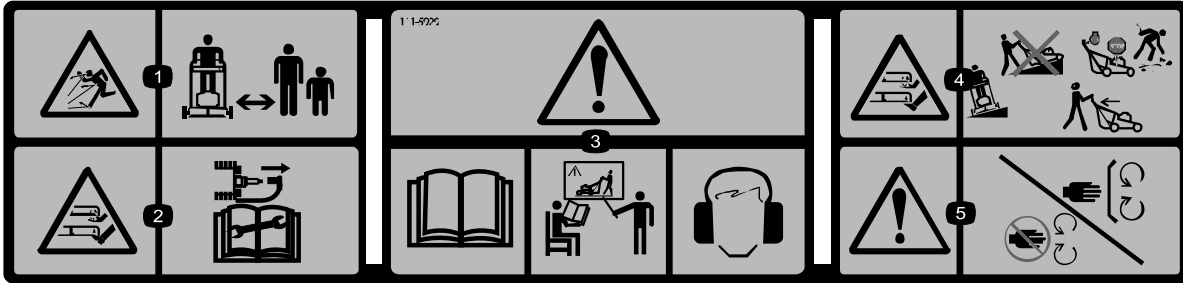

111-5929

1. Peligro de objetos arrojados – mantenga a otras personas a una distancia prudencial de la máquina.
2. Peligro de corte/desmembramiento de mano o pie, cuchilla del cortacésped – desconecte la bujía y lea el *Manual del operador* antes de realizar cualquier tarea de mantenimiento.
3. Advertencia—lea el *Manual del operador*; no utilice esta máquina a menos que haya recibido formación en su manejo; lleve protección auricular.
4. Peligro de corte/desmembramiento de mano o pie por la cuchilla del cortacésped—siegue las pendientes de través; no siegue las pendientes hacia arriba/abajo; pare el motor y recoja cualquier residuo; mire hacia atrás mientras conduce hacia atrás.
5. Advertencia—no se acerque a las piezas en movimiento; mantenga colocados todos los protectores.



94-8072

1. Advertencia – Peligro de corte/desmembramiento de manos o pies, mecanismo de corte.

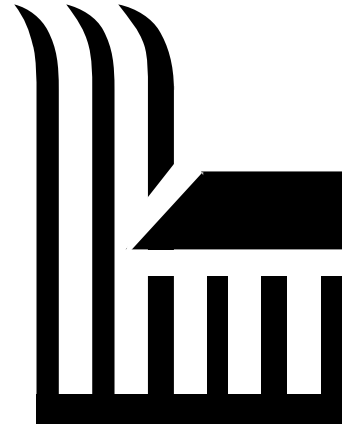

g018198

Ajuste de la altura de corte

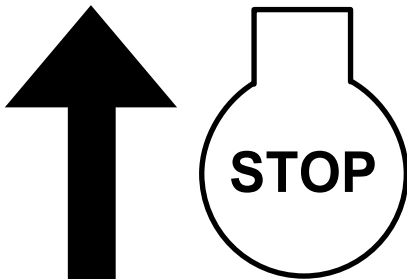

g018197

Parada del motor

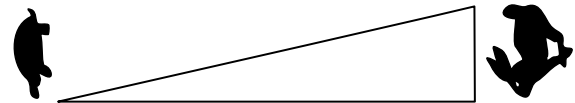

g018199

Control de velocidad del motor

Montaje

Importante: Retire y deseche la hoja protectora de plástico que cubre el motor.

1

Cómo desplegar el manillar

No se necesitan piezas

Procedimiento

⚠ ADVERTENCIA

Si ensambla o despliega el manillar de forma incorrecta, pueden dañarse los cables, creando unas condiciones de operación inseguras.

- No dañe los cables al ensamblar o desplegar el manillar.
- Si un cable está dañado, póngase en contacto con el Servicio Técnico Autorizado.

1. Afloje los pomos del manillar (Figura 3).



Figura 3

1. Barra de control de la cuchilla
2. Pomos del manillar

3. Apriete los pomos del manillar.

2

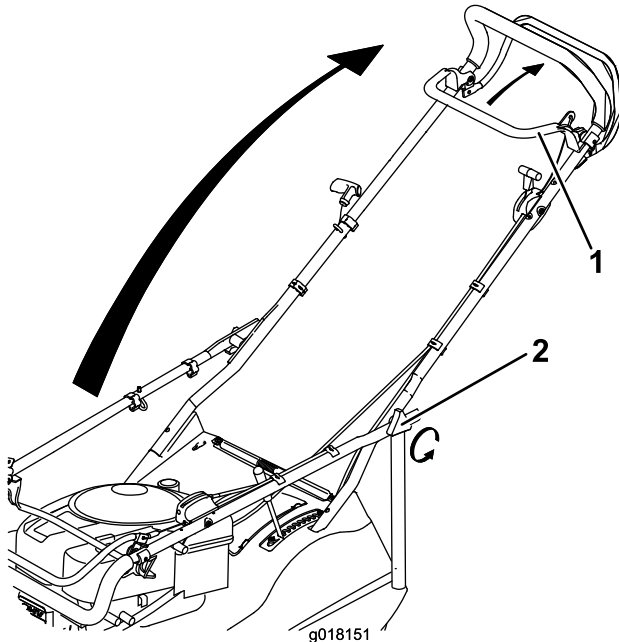
Ensamblaje de la bolsa de recogida.

No se necesitan piezas

Procedimiento

1. Introduzca el bastidor en la bolsa de recogida, manteniendo el asa encima de la bolsa (Figura 4).



Figura 4

1. Bastidor
2. Bolsa de recogida

2. Sujete la barra de control junto al manillar y despliegue el manillar a la posición correcta de uso, luego suelte la barra de control de la cuchilla.

2. Acople los clips de plástico al bastidor de la bolsa de recogida (Figura 5).

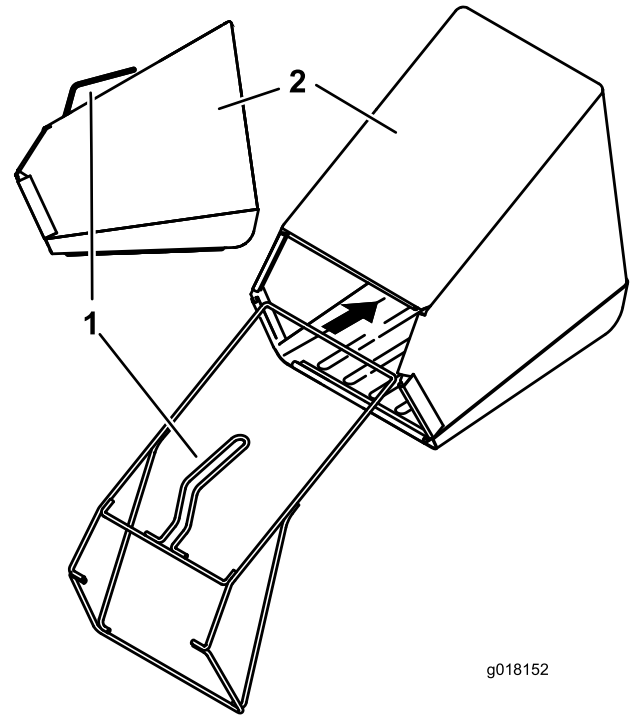

Figura 5

1. Clips de plástico

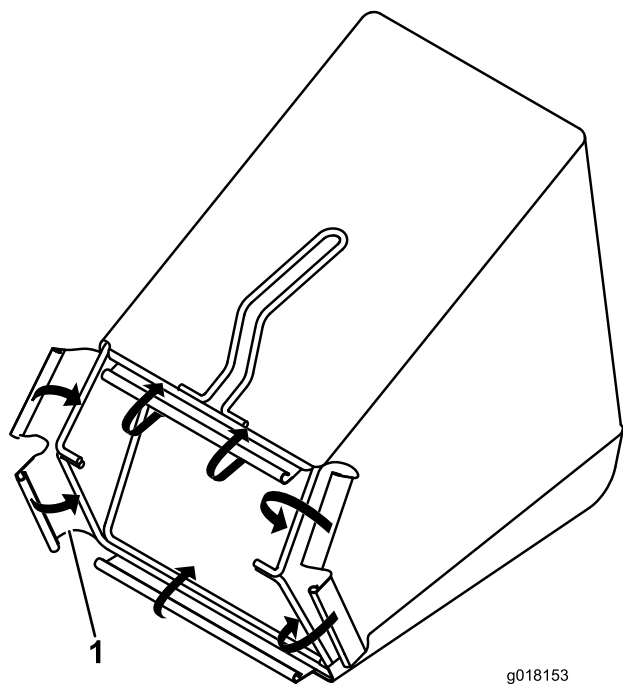

Figura 6

1. Lleno
2. Añadir

2. Vierta aceite **lentamente** en el tubo de llenado de aceite, espere 3 minutos, y compruebe el nivel de aceite en la varilla limpiándola e insertándola a fondo en el tubo (Figura 6).
3. Llene el motor con aceite hasta que la varilla indique que el nivel del aceite del motor es correcto, según se muestra en Figura 6. Si usted llena demasiado el motor, vacíe el exceso de aceite según se indica en **Cómo cambiar el aceite del motor**.
4. Instale la varilla y apriétela firmemente.

Importante: *Cambie el aceite del motor después de las primeras 5 horas de operación, y después cada año. Consulte **Cómo cambiar el aceite del motor** (página 14).*

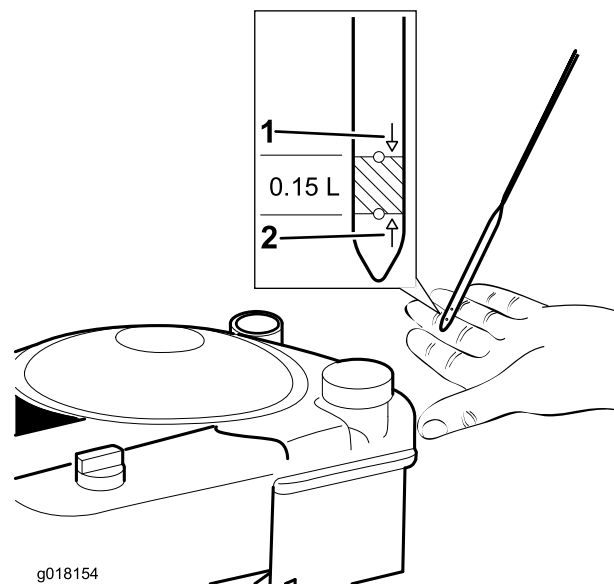
3

Llenado del cárter de aceite

No se necesitan piezas

Procedimiento

Su cortacésped se suministra sin aceite en el motor. Antes de arrancar el motor, llene el motor de aceite.

Capacidad máxima: 0,59 l (20 onzas), tipo: aceite detergente SAE 30 con clasificación de servicio API SF, SG, SH, SJ, SL o superior.

1. Retire la varilla (Figura 6).

El producto



Figura 7

- | | |
|---------------------------------------|---|
| 1. Cable de la bujía | 9. Barra de control de la cuchilla |
| 2. Cubierta del motor | 10. Manillar |
| 3. Limpiador de aire | 11. Barra de control de la transmisión autopropulsada |
| 4. Tapón de llenado de combustible | 12. Control de velocidad del motor |
| 5. Tapón de llenado de aceite/varilla | 13. Conjunto de la bolsa de recogida |
| 6. Pegatina con el número de serie | 14. Deflector trasero |
| 7. Pomo del manillar | 15. Palanca de ajuste de la altura de corte |
| 8. Arrancador | 16. Tapa de la batería |

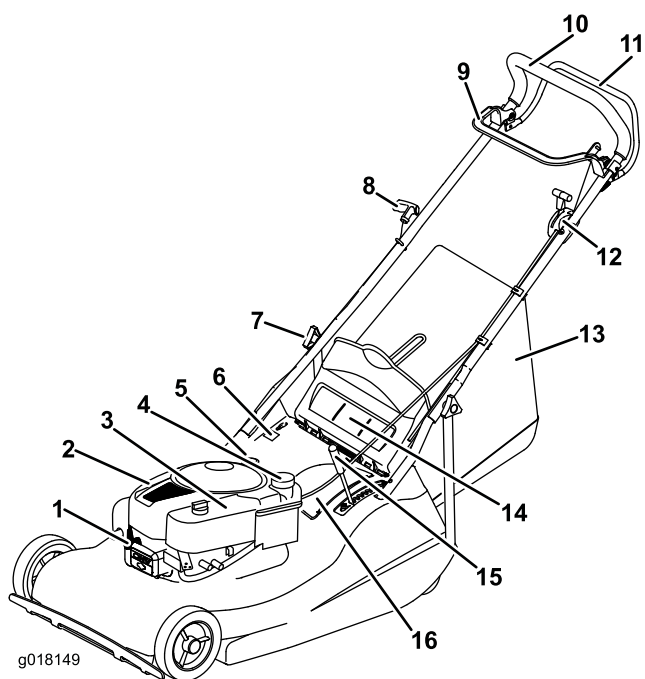

Figura 8

- | | |
|---------------------------------|-------------------------|
| 1. Cable de la bujía | 6. Varilla |
| 2. Tubo de escape | 7. Tapón de combustible |
| 3. Protector del tubo de escape | 8. Limpiador de aire |
| 4. Tapa | 9. Carburador |
| 5. Arrancador de retroceso | |

Especificaciones

| Modelo | Peso | Longitud | Anchura | Altura |
|--------|-----------------------|----------|---------|----------|
| 02656 | 51 kg (112 libras) | 108 cm | 58,5 cm | 156,5 cm |

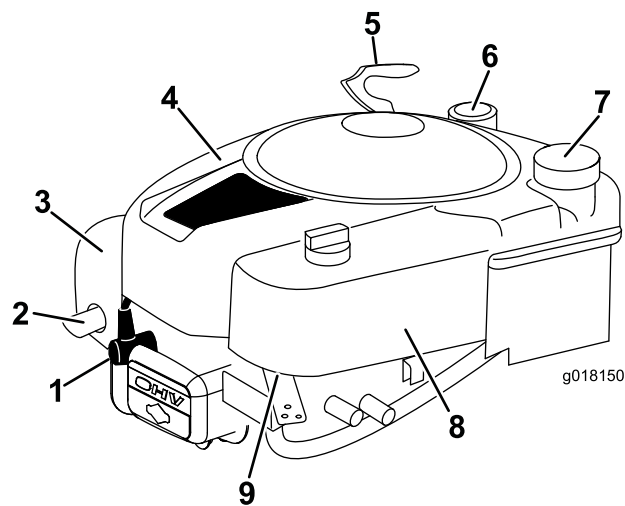
Operación

Combustible recomendado

- Para obtener los mejores resultados, utilice solamente gasolina fresca, sin plomo, de 87 o más octanos (método de cálculo $(R+M)/2$).
- Son aceptables los combustibles oxigenados con hasta el 10% de etanol o el 15% de MTBE por volumen.
- **No** utilice mezclas de gasolina con etanol (por ejemplo, E15 o E85) con más del 10% de etanol por volumen. Pueden provocar problemas de rendimiento o daños en el motor que pueden no estar cubiertos bajo la garantía.
- **No** utilice gasolina que contenga metanol.
- **No** guarde combustible en el depósito de combustible o los recipientes de combustible durante el invierno a menos que haya añadido un estabilizador.
- **No** añada aceite a la gasolina.



Figura 9

Cómo llenar el depósito de combustible

⚠ PELIGRO

La gasolina es altamente inflamable y explosiva. Un incendio o una explosión provocado(a) por la gasolina puede causarle quemaduras a usted y a otras personas.

- Para evitar que una carga estática incendie la gasolina, coloque el recipiente y/o el cortacésped directamente sobre el suelo antes de repostar, no en un vehículo o sobre otro objeto.
- Llene el depósito en el exterior cuando el motor esté frío. Limpie cualquier derrame.
- No maneje gasolina si está fumando, ni cerca de una llama desnuda o chispas.
- Almacene la gasolina en un recipiente homologado y manténgala fuera del alcance de los niños.

Llene el depósito con gasolina fresca normal sin plomo, de una marca reconocida (Figura 9). Consulte Combustible recomendado (página 9).

Importante: Para reducir los problemas de arranque, añada estabilizador de combustible al combustible durante toda la temporada, mezclándolo con gasolina comprado hace menos de treinta días.

Verificación del nivel de aceite del motor

Intervalo de mantenimiento: Cada vez que se utilice o diariamente

1. Retire la varilla y límpiela con un paño limpio.
2. Inserte la varilla hasta el fondo.
3. Si el nivel de aceite es bajo, vierta aceite **lentamente** en el tubo de llenado de aceite, espere 3 minutos, y compruebe el nivel de aceite en la varilla limpiándola e insertándola a fondo en el tubo (Figura 10).



Figura 10

1. Lleno

2. Añadir

4. Llene el motor con aceite hasta que la varilla indique que el nivel del aceite del motor es correcto, según se muestra en . Si usted llena demasiado el motor, vacíe el exceso de aceite según se indica en *Cómo cambiar el aceite del motor* *Cómo cambiar el aceite del motor* (página 14)
5. Instale la varilla y apriétela firmemente.

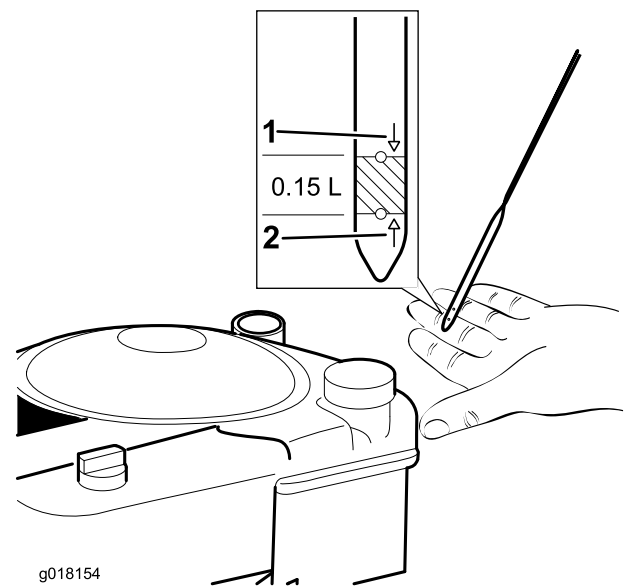
Importante: *Cambie el aceite del motor después de las primeras 5 horas de operación, y después cada año. Consulte *Cómo cambiar el aceite del motor*. *Cómo cambiar el aceite del motor* (página 14)*

Ajuste de la altura de corte

⚠ ADVERTENCIA

Al ajustar la altura de corte, usted podría tocar la cuchilla en movimiento, lo que podría causarle graves lesiones.

- Pare el motor y espere a que se detengan todas las piezas en movimiento.
- No ponga los dedos debajo de la carcasa al ajustar la altura de corte.

⚠ CUIDADO

Si el motor ha estado en marcha, el silenciador estará muy caliente y puede causarle quemaduras graves. Manténgase alejado del silenciador si éste está caliente.

Para ajustar la altura de corte:

1. Sujete la palanca y tire hacia un lado para liberarla de la muesca de bloqueo (Figura 11).



Figura 11

1. Palanca de ajuste de la altura de corte.

2. Empújela hacia adelante para bajar la altura de corte o tire de la misma hacia atrás para elevar la altura (Figura 11).
3. Suelte la palanca en la posición deseada y asegúrese de que queda firmemente bloqueada en una de las ocho muescas de ajuste (Figura 11).

Cómo arrancar el motor

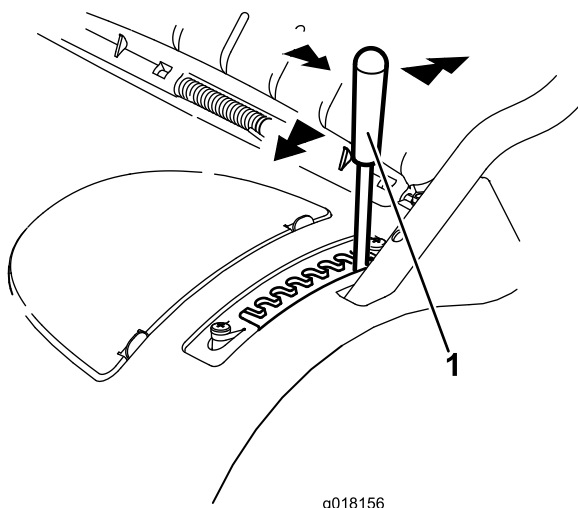
1. Sujete la barra de control de la cuchilla contra el manillar (Figura 12).



Figura 12

1. Arrancador
2. Barra de control de la cuchilla

2. Tire del arrancador de retroceso (Figura 12).

Importante: Para evitar dañar la máquina, no tire nunca del arrancador cuando el motor está en marcha.

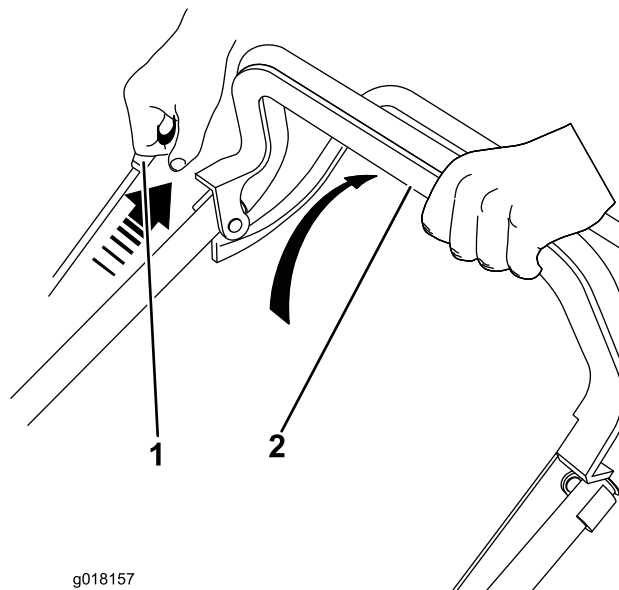
Nota: Si el cortacésped no arranca, póngase en contacto con el Servicio Técnico Autorizado.

Uso de la transmisión autopropulsada

Para accionar la transmisión autopropulsada, apriete la barra de control de la transmisión autopropulsada hacia el manillar y manténgala en esa posición (Figura 13).



Figura 13

1. Barra de control de la transmisión autopropulsada

Para desengranar la transmisión autopropulsada, suelte la barra de control de transmisión autopropulsada.

Cómo parar el motor

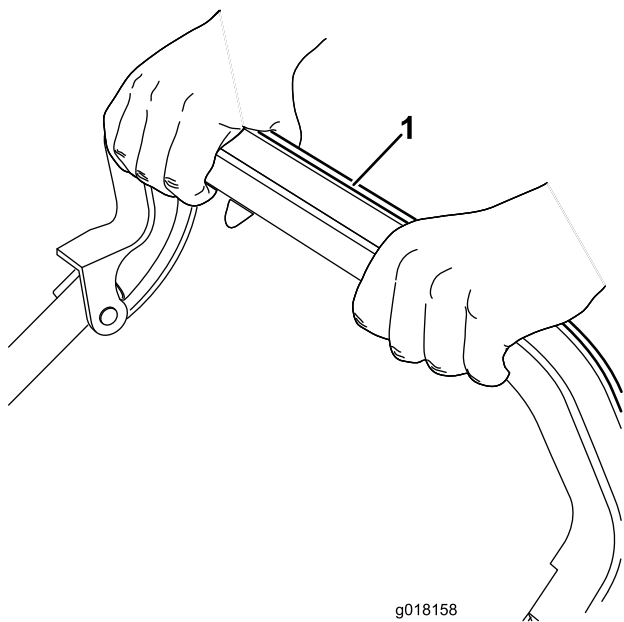
Suelte la barra de control de la cuchilla.

Importante: Cuando usted suelta la barra de control de la cuchilla, la cuchilla debe detenerse en 3 segundos o menos. Si no se detiene correctamente, deje de usar el cortacésped inmediatamente y póngase en contacto con el Servicio Técnico Autorizado.

Reciclado de los recortes

Su cortacésped viene preparado de fábrica para reciclar, es decir, para picar los recortes de hierba y hojas y devolverlos al césped. Asegúrese de que el deflector trasero permanezca contra el cortacésped para reciclar los recortes (Figura 14).



Figura 14

1. Deflector trasero

Ensamado de los recortes

Utilice la bolsa de recogida para recoger los recortes de hierba y hojas del césped.

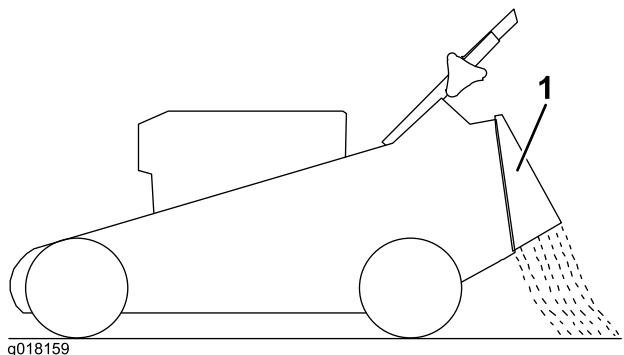
⚠ ADVERTENCIA

Si la bolsa de recogida está desgastada, pueden arrojar residuos, provocando lesiones personales graves o la muerte al operador o a otras personas.

Compruebe frecuentemente la bolsa de recogida. Si está dañada, instale una bolsa de recambio Toro nueva.

⚠ ADVERTENCIA

La cuchilla está muy afilada; cualquier contacto con la cuchilla puede causar lesiones personales graves.

Pare el motor y espere a que se detengan todas las piezas en movimiento antes de abandonar el puesto del operador.

1. Pare el motor y espere a que se detengan todas las piezas en movimiento.
2. Levante y sujete el deflector trasero.
3. Enganche la bolsa en su posición (Figura 15).



Figura 15

1. Deflector trasero
2. Bolsa de recogida

4. Baje el deflector trasero.

Consejos de operación

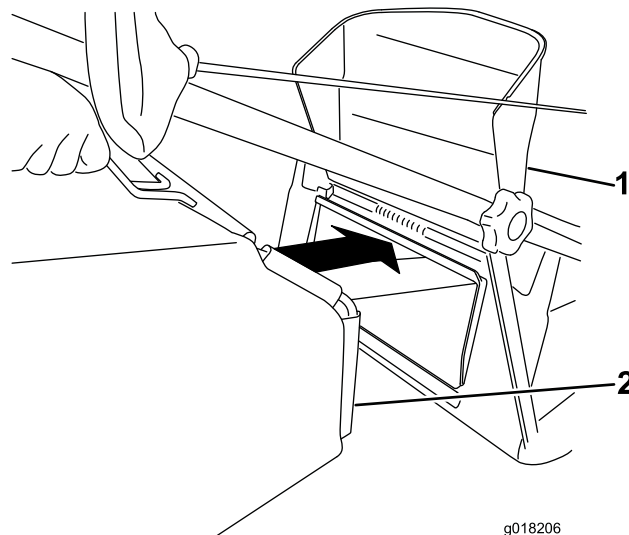
Consejos generales de siega

- Despeje la zona de palos, piedras, alambres, ramas y otros residuos que podrían ser golpeados por la cuchilla.

- Evite golpear objetos sólidos con la cuchilla. No siegue nunca por encima de objeto alguno.
- Si el cortacésped golpea un objeto o empieza a vibrar, pare inmediatamente el motor, desconecte el cable de la bujía e inspeccione el cortacésped en busca de daños.
- Para obtener el mejor rendimiento, instale una cuchilla nueva antes de que empiece la temporada de siega.
- Sustituya la cuchilla cuando sea preciso con una cuchilla de repuesto Toro.

Cómo cortar la hierba

- Corte solamente un tercio de la hoja de hierba cada vez. No corte con un ajuste inferior a 51 mm a menos que la hierba sea escasa, o a finales del otoño cuando el ritmo de crecimiento de la hierba empieza a decaer. Consulte Ajuste de la altura de corte.
- Cuando corte hierba de más de 15 cm de alto, siegue primero usando la altura de corte más alta y ande despacio, luego siegue de nuevo a una altura menor para obtener el mejor aspecto de césped. Si la hierba es demasiado alta, puede atascar el cortacésped y hacer que se cale el motor.
- Siegue solamente hierba u hojas secas. La hierba mojada y las hojas mojadas tienden a pegarse al suelo, y pueden atascar el cortacésped o hacer que se cale el motor.

▲ ADVERTENCIA

La hierba mojada o las hojas mojadas pueden causarle graves lesiones si usted resbala y toca la cuchilla. Siegue solamente en condiciones secas.

- Alterne la dirección de corte. Esto ayuda a dispersar los recortes en todo el césped, dando una fertilización más homogénea.
- Si el aspecto final del césped no es satisfactorio, pruebe a:
 - Cambiar la cuchilla o mandarla a afilar.
 - Caminar más despacio mientras siega.
 - Elevar la altura de corte del cortacésped.
 - Cortar el césped con más frecuencia.
 - Solapar los pasillos de corte en lugar de cortar un pasillo completo en cada pasada.

Cómo cortar hojas

Después de segar el césped, asegúrese de que la mitad del césped se ve a través de la cobertura de hojas cortadas. Es posible que tenga que hacer más de una pasada por encima de las hojas.

Mantenimiento

Nota: Los lados derecho e izquierdo de la máquina se determinan desde la posición normal del operador.

Calendario recomendado de mantenimiento

| Intervalo de mantenimiento y servicio | Procedimiento de mantenimiento |
|---------------------------------------|--|
| Después de las primeras 5 horas | <ul style="list-style-type: none">• Cambie el aceite del motor. |
| Cada vez que se utilice o diariamente | <ul style="list-style-type: none">• Compruebe el nivel de aceite del motor.• Asegúrese de que el motor se para en el plazo de 3 segundos después de soltar la barra de control de la cuchilla.• Retire los recortes de hierba y la suciedad de debajo de la carcasa. |
| Cada 25 horas | <ul style="list-style-type: none">• Cambie el filtro de aire.• Compruebe el cable de la transmisión autopropulsada y ajústelo si es necesario.• Cambie la cuchilla o haga que la afilen (más a menudo si se desafilan rápidamente).• Afilar la cuchilla. |
| Cada 50 horas | <ul style="list-style-type: none">• Cambie el aceite del motor. |
| Antes del almacenamiento | <ul style="list-style-type: none">• Vacíe el depósito de combustible antes de efectuar reparaciones, según las instrucciones, y antes del almacenamiento anual. |
| Cada año | <ul style="list-style-type: none">• Consulte en el Manual del operador del motor procedimientos de mantenimiento anuales adicionales. |

Importante: Consulte en el *Manual del operador del motor* procedimientos adicionales de mantenimiento.

Preparación para el mantenimiento

1. Pare el motor y espere a que se detengan todas las piezas en movimiento.
2. Desconecte el cable de la bujía (Figura 16) antes de realizar cualquier procedimiento de mantenimiento.



Figura 16

3. Después de realizar el/los procedimiento(s) de mantenimiento, conecte el cable de la bujía a la bujía.

Importante: Antes de inclinar el cortacésped para cambiar el aceite o sustituir la cuchilla, deje que se vacíe el depósito de combustible con el uso normal. Si es imprescindible inclinar el cortacésped antes

de que se acabe el combustible, utilice una bomba manual para retirar el combustible. Siempre coloque el cortacésped de lado con el filtro de aire hacia arriba.

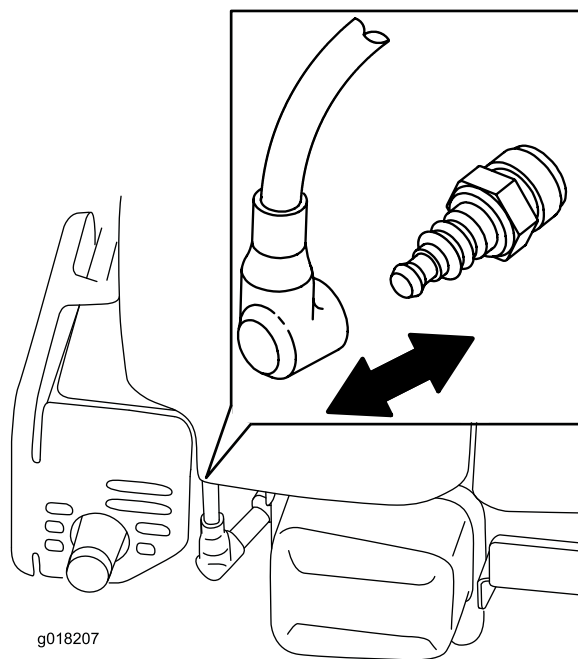
⚠ ADVERTENCIA

Al volcar el cortacésped, puede haber fugas de combustible. La gasolina es inflamable y explosiva, y puede causar lesiones personales.

Deje funcionar el motor hasta que no quede combustible, o retire la gasolina con una bomba de mano; nunca utilice un sifón.

Cambio del filtro de aire

Intervalo de mantenimiento: Cada 25 horas

1. Lleve a cabo los procedimientos de pre-mantenimiento; consulte Preparación para el mantenimiento (página 13).
2. Afloje el pomo que sujeta la tapa del filtro de aire (Figura 17).



Figura 17

- | | |
|----------------------------|-------------------------|
| 1. Pomo | 3. Cartucho |
| 2. Tapa del filtro de aire | 4. Filtro de gomaespuma |

3. Retire la tapa.
4. Retire cuidadosamente el filtro de gomaespuma y el cartucho juntos, luego separe el filtro de gomaespuma del cartucho (Figura 17).
5. Si el filtro está muy sucio, cámbielo.
6. Vuelva a colocar el filtro en el cartucho, luego coloque ambos en el filtro de aire.
7. Coloque la tapa (Figura 17).

Cómo cambiar el aceite del motor

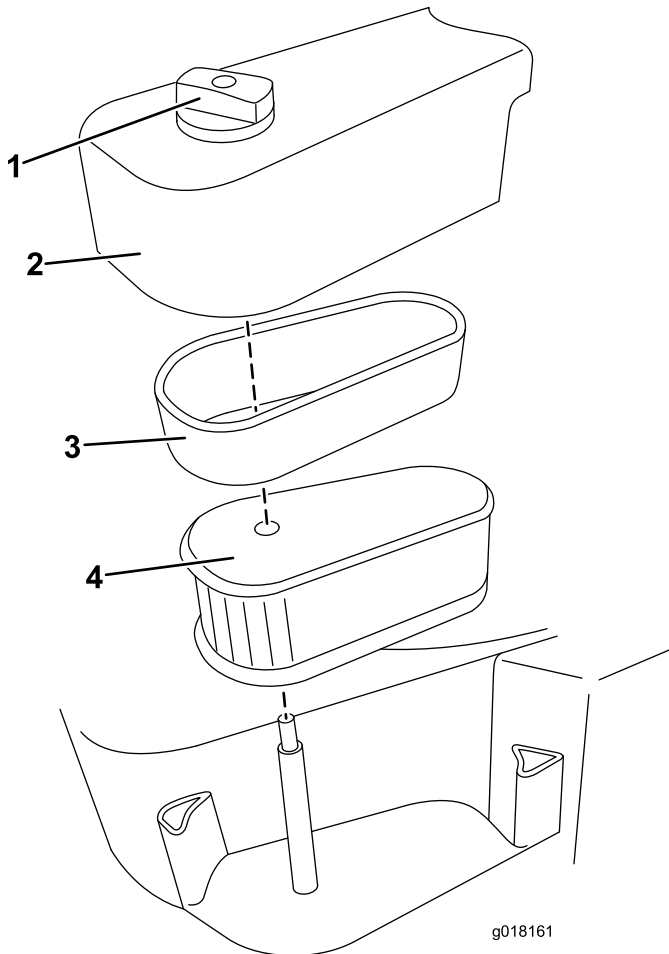
Intervalo de mantenimiento: Después de las primeras 5 horas

Cada 50 horas

Haga funcionar el motor durante unos minutos antes de cambiar el aceite para calentar el aceite. El aceite caliente fluye mejor y transporta más contaminantes.

1. Lleve a cabo los procedimientos de pre-mantenimiento; consulte Preparación para el mantenimiento (página 13).
2. Retire la varilla y límpiela con un paño limpio (Figura 18).



Figura 18

- | | |
|----------|-----------|
| 1. Lleno | 2. Añadir |
|----------|-----------|

3. Ponga el cortacésped de lado (con el filtro de aire hacia arriba) para drenar el aceite usado a través del tubo de llenado de aceite (Figura 19).

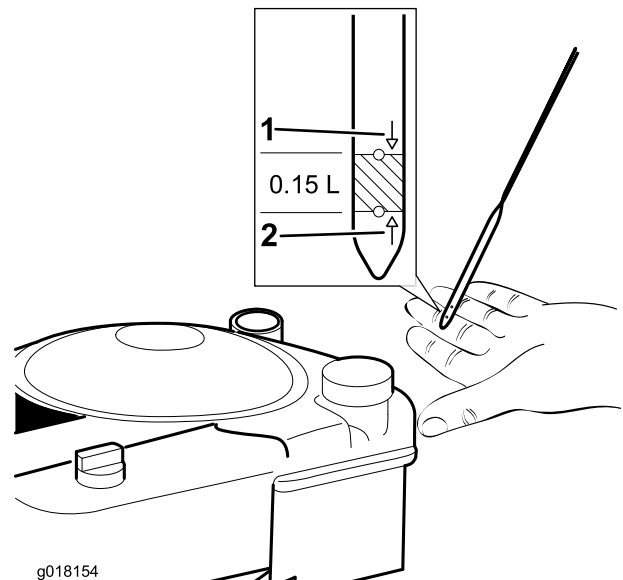

Figura 19

g018162

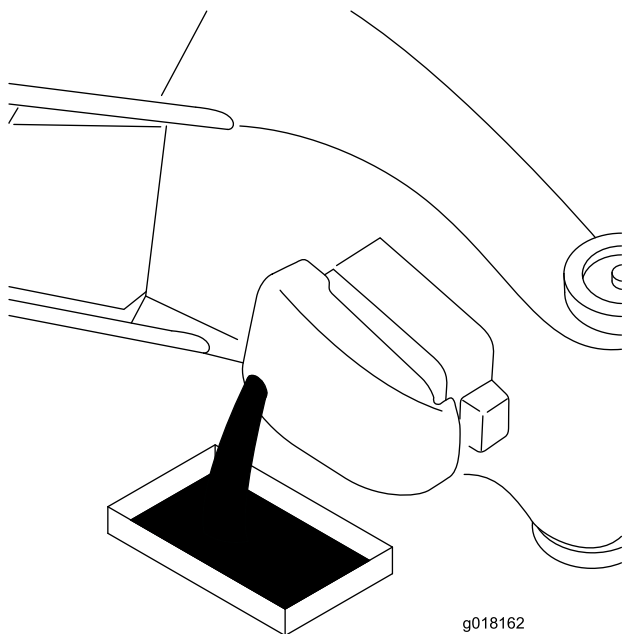

Figura 20

g018190

4. Vierta aceite **lentamente** en el tubo de llenado de aceite, espere 3 minutos, y compruebe el nivel de aceite del motor en la varilla limpiando la varilla e insertándola en el tubo (Figura 18) (Cantidad máxima: 0,59 l (20 onzas), tipo: aceite detergente SAE 30 con clasificación de servicio API SF, SG, SH, SJ, SL o superior.)
5. Llene el motor con aceite hasta que la varilla indique que el nivel del aceite del motor es correcto, según se muestra en Figura 18. Si usted llena demasiado el motor, vacíe el exceso de aceite.
6. Instale la varilla y apriétela firmemente.
7. Elimine correctamente el aceite usado en un centro de reciclaje homologado.

1. 6 cm

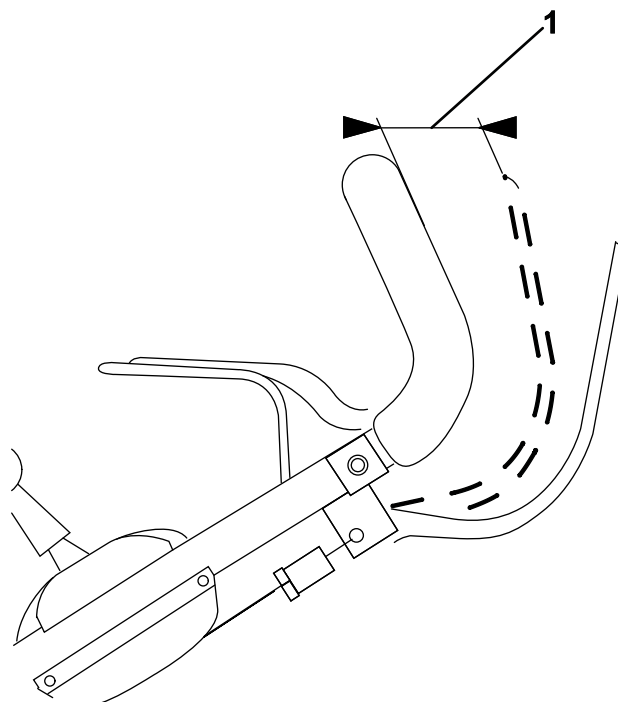
3. Si la distancia entre la barra de control de la transmisión autopropulsada y el manillar es inferior a 6 cm, utilice el ajustador de plástico negro para establecer la distancia correcta.

Ajuste del cable de la transmisión autopropulsada.

Intervalo de mantenimiento: Cada 25 horas

1. Pare el motor.
2. Tire de la máquina hacia atrás, engranando lentamente la barra de control de la transmisión autopropulsada, hasta que se bloqueen los rodillos traseros. La barra de control de la transmisión autopropulsada debe estar a 6 cm del manillar.

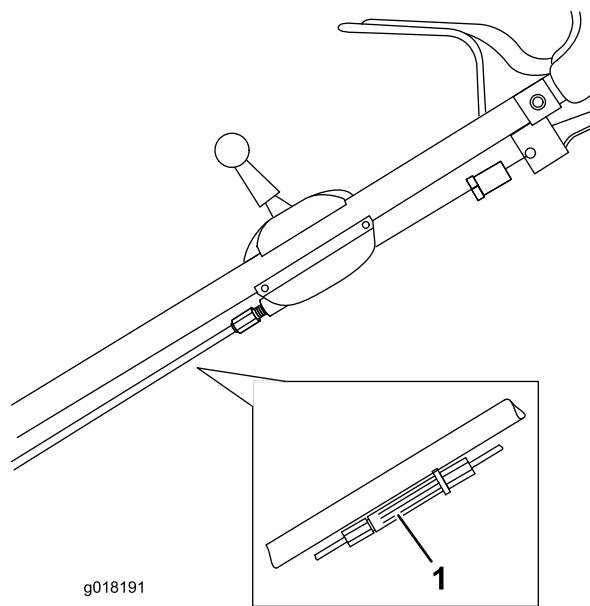

g018191

Figura 21

1. Ajustador del cable

4. Cuando sea factible, compruebe el muelle del cable de la transmisión autopropulsada que está conectado a la caja de engranajes para confirmar que está correctamente ajustado. Utilice el ajustador metálico,

y asegúrese de que el ajustador de plástico está completamente enroscado.



Figura 22

- 1. 1,3 cm
- 2. Muelle de la transmisión autopropulsada

- 5. Cuando el muelle esté correctamente ajustado, apriete la contratuerca interior para sujetarlo en su lugar.

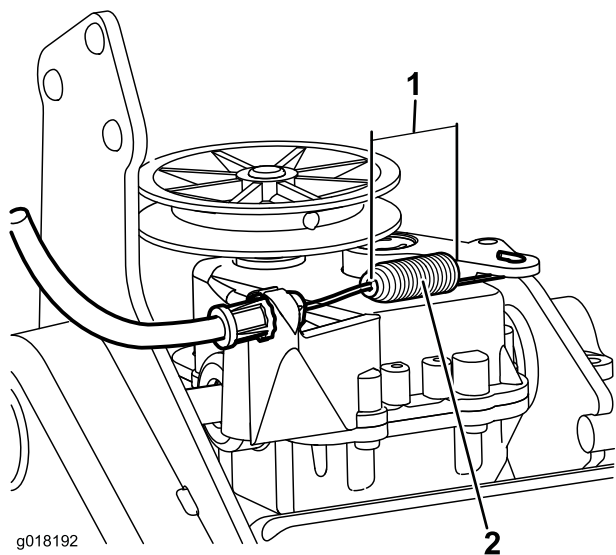

Figura 23

- 1. Ajustador metálico
- 2. Tuerca interior
- 3. Cable de la transmisión autopropulsada

Importante: *Usted necesitará una llave dinamométrica para instalar la cuchilla correctamente. Si no dispone de una llave dinamométrica o prefiere no realizar este procedimiento, póngase en contacto con el Servicio Técnico Autorizado.*

Examine la cuchilla cada vez que se acabe la gasolina. Si la cuchilla está dañada o agrietada, sustitúyala inmediatamente. Si el filo de la cuchilla está roto o tiene desperfectos, mande afilar la cuchilla o cámbiela.

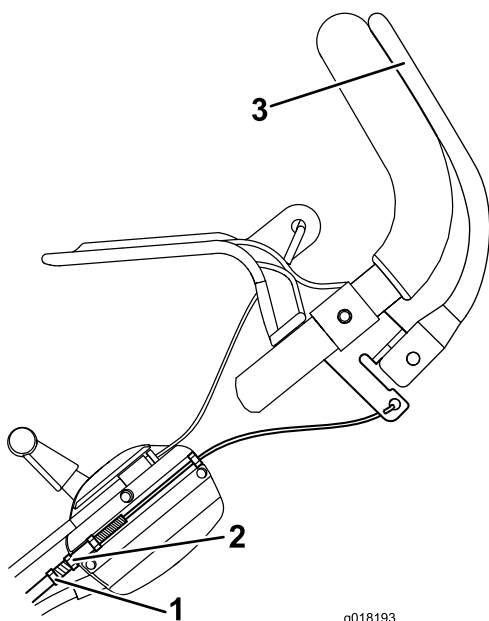
⚠ ADVERTENCIA

La cuchilla está muy afilada; cualquier contacto con la cuchilla puede causar lesiones personales graves.

Lleve guantes al realizar el mantenimiento de la cuchilla.

- 1. Desconecte el cable de la bujía. Consulte Preparación para el mantenimiento (página 13).
- 2. Coloque el cortacésped de lado con el filtro de aire hacia arriba.
- 3. Utilice un bloque de madera para inmovilizar la cuchilla.
- 4. **Usando un guante**, sujete el extremo de la cuchilla.
- 5. Retire el perno, la arandela y el espaciador, luego retire la cuchilla (Figura 24).



Figura 24

- 1. Perno
- 2. Arandela de muelle
- 3. Espaciador

- 6. Monte la cuchilla con los bordes curvos orientados hacia el motor.
- 7. Sujete la cuchilla nueva con el perno, la arandela y el espaciador que retiró anteriormente (Figura 24).
- 8. **Utilice una llave dinamométrica para apretar el perno de la cuchilla a 54 N-m.**

Cómo cambiar la cuchilla

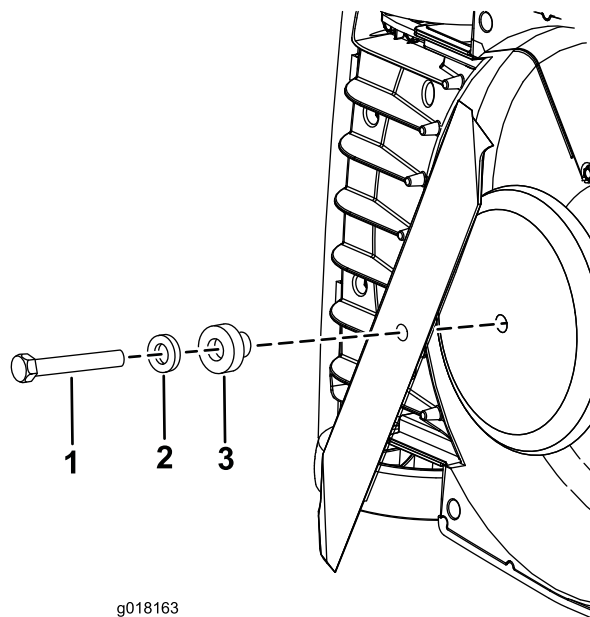
Intervalo de mantenimiento: Cada 25 horas—Cambie la cuchilla o haga que la afilen (más a menudo si se desafilan rápidamente).

Importante: Un perno apretado a 54 N-m queda muy firme. Mientras sujeta la cuchilla con un bloque de madera, aplique toda su fuerza a la llave y apriete el perno firmemente. Será muy difícil apretar este perno demasiado.

Afilado de la cuchilla

Intervalo de mantenimiento: Cada 25 horas

Una cuchilla poco desgastada puede ser afilada. Ambos filos de la cuchilla deben afilarse por igual para mantener el equilibrio.

1. Retire la cuchilla del cortacésped (consulte Cómo cambiar la cuchilla (página 16)).
2. Limpie la cuchilla con agua y un cepillo, luego inspeccione la cuchilla en busca de señales de deterioro.
3. Afile ambos filos con una lima plana.



Figura 25

4. Introduzca un destornillador por el agujero central y sujete la cuchilla en la posición horizontal. Una cuchilla equilibrada permanecerá horizontal.

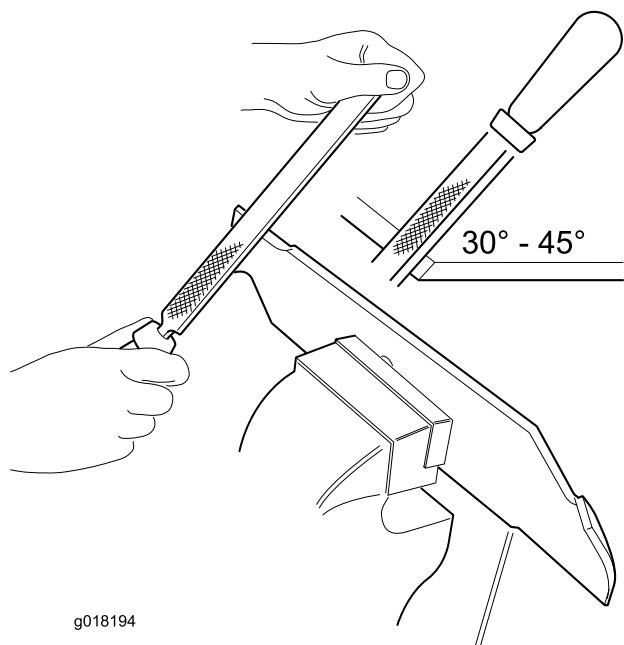

Figura 26

5. Si la cuchilla no está equilibrada, el extremo más pesado girará hacia abajo. Afile el extremo más pesado hasta que la cuchilla esté correctamente equilibrada.

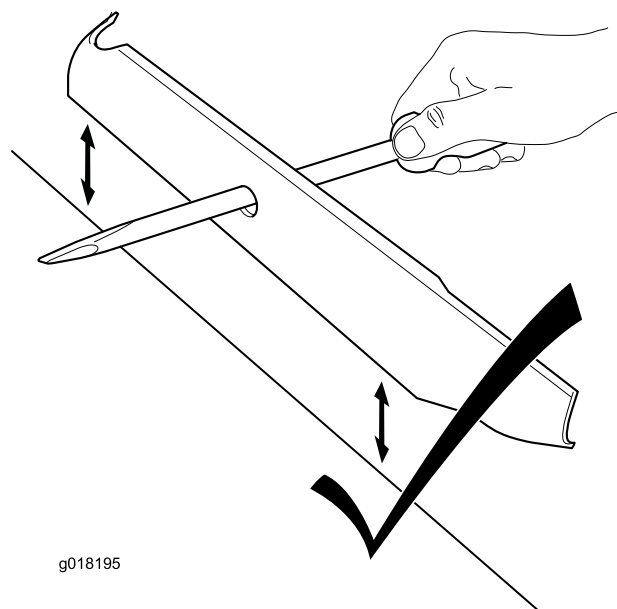

Figura 27

Limpieza del cortacésped

Intervalo de mantenimiento: Cada vez que se utilice o diariamente

⚠ ADVERTENCIA

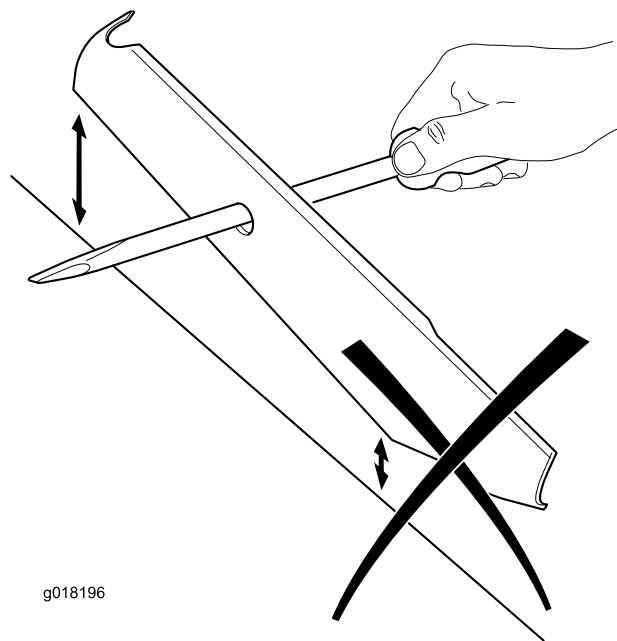
El cortacésped puede soltar material de debajo de la carcasa.

- Lleve protección ocular.
- Permanezca en la posición de operación (detrás del manillar) cuando el motor está en marcha.
- No permita la presencia de otras personas en la zona.

Para obtener resultados óptimos, limpie el cortacésped inmediatamente después de haber terminado la siega.

Nota: No rocíe nunca el motor con agua durante la limpieza.

- Limpie cualquier derrame de aceite o combustible.
- Limpie cualquier resto de hierba o suciedad acumulado en el motor, el tubo de escape, el protector del tubo de escape, las vías de admisión de aire de la cubierta superior del motor y las zonas circundantes de la carcasa, con un cepillo o con aire comprimido (Figura 28).



Figura 28



Figura 29

- Limpie la carcasa a fondo inmediatamente después de haber usado la máquina sobre césped tratado.

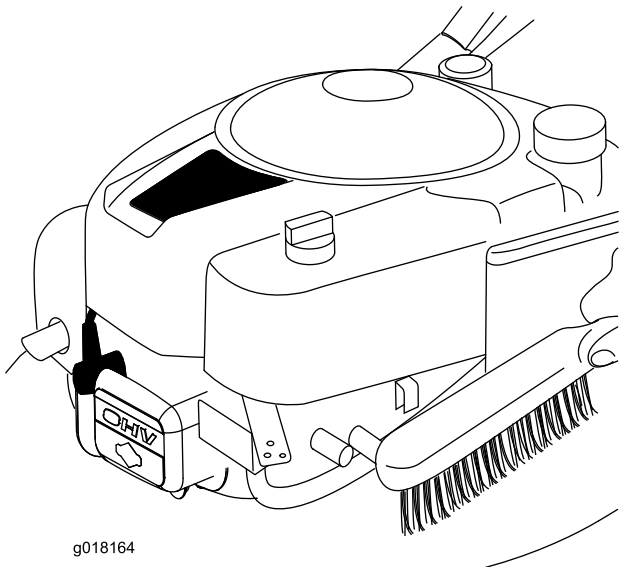
- Limpie los restos de hierba de la parte superior e inferior de la carcasa inmediatamente después de usar la máquina (Figura 29).

Almacenamiento

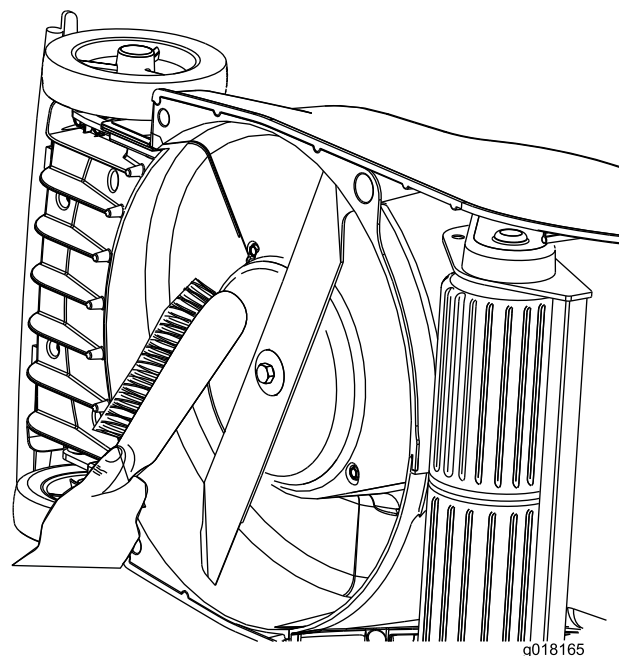
Almacene el cortacésped en un lugar fresco, limpio y seco.

Preparación del cortacésped para el almacenamiento

⚠ ADVERTENCIA

Los vapores de la gasolina pueden explosionar.

- No guarde la gasolina durante más de 30 días.
 - No guarde el cortacésped en un lugar cerrado cerca de una llama desnuda.
 - Deje que se enfríe el motor antes de guardarlo.
1. En el último repostaje del año, añada estabilizador al combustible siguiendo las instrucciones del fabricante del motor.
 2. Haga funcionar el cortacésped hasta que el motor se pare por haberse quedado sin gasolina.
 3. Deje que funcione el motor hasta que se pare. Cuando ya no se puede arrancar el motor, está suficientemente seco.
 4. Desconecte el cable de la bujía y enganche el cable en el poste de retención.
 5. Retire la bujía, añada 15 ml (0,5 onzas) de aceite a través del orificio de la bujía, y tire de la cuerda del arrancador lentamente varias veces para que se distribuya el aceite por el cilindro, con el fin de evitar la corrosión durante el periodo de inactividad.
 6. Instale la bujía y apriétela con una llave dinamométrica a 20 Nm.
 7. Apriete todos los pernos, tuercas y tornillos.

Cómo plegar el manillar

1. Afloje los pomos del manillar.
2. Doble el manillar hacia adelante (Figura 30).

Importante: Asegúrese de que los cables queden por fuera de los pomos del manillar al plegar la sección superior.



Figura 30

1. Pomo del manillar

Después del almacenamiento

Consulte en Montaje (página 6) los procedimientos correctos para retirar el cortacésped después del almacenamiento.

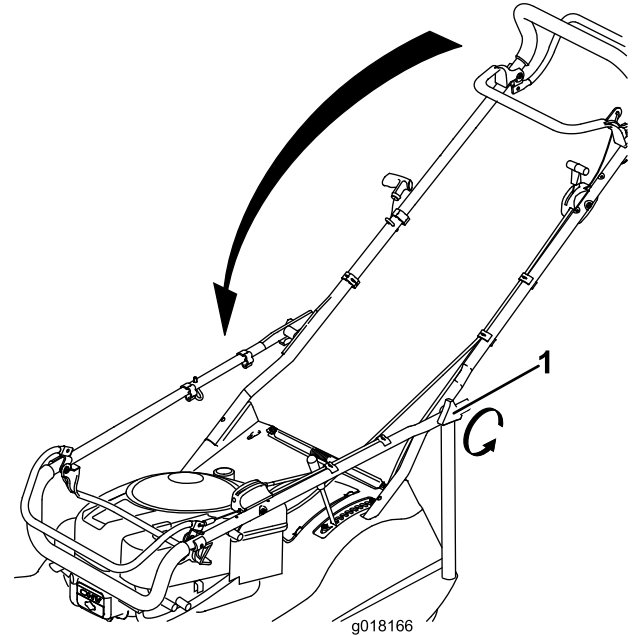
Conecte el cable de la bujía.

Notas:

Notas:

Aviso de privacidad (Europa)

Información recopilada por Toro

Toro Warranty Company (Toro) respeta su privacidad. Para procesar las reclamaciones bajo la Garantía y para ponernos en contacto con usted en el caso de una posible retirada de productos, le pedimos que comparta con nosotros cierta información personal, bien directamente, bien a través de su concesionario o empresa Toro local.

El sistema de garantías de Toro está hospedado en servidores ubicados en los Estados Unidos, y por tanto las leyes de privacidad aplicables pueden no proporcionar la misma protección que en su país.

AL COMPARTIR SU INFORMACIÓN PERSONAL CON NOSOTROS, OTORGA SU CONSENTIMIENTO AL PROCESAMIENTO DE DICHA INFORMACIÓN PERSONAL EN LOS CASOS DESCRITOS EN ESTE AVISO DE PRIVACIDAD.

Uso que hace Toro de la información

Toro puede utilizar su información personal para procesar reclamaciones bajo la garantía y para ponerse en contacto con usted si se produce la retirada de un producto, así como para cualquier otro propósito del que le informemos. Toro puede compartir su información con filiales, concesionarios u otros socios comerciales de Toro con relación a cualquiera de las actividades antes mencionadas. No venderemos su información personal a ninguna otra empresa. Nos reservamos el derecho a divulgar información personal para cumplir la legislación aplicable y a petición de las autoridades competentes, para operar correctamente nuestros sistemas o para nuestra propia protección o la de otros usuarios.

Retención de su información personal

Retendremos su información personal durante el tiempo que sea necesario para cumplir los fines para los que se recopiló originalmente o para otros fines legítimos (tales como cumplimiento de la legislación), o según lo exija la legislación aplicable.

Compromiso de Toro respecto a la seguridad de su información Personal

Tomamos precauciones razonables para proteger la seguridad de sus datos personales. También tomamos medidas para asegurar que la información personal sea exacta y esté actualizada.

Acceso y rectificación de su información personal

Si usted desea revisar o corregir su información personal, póngase en contacto con nosotros por correo electrónico a legal@toro.com.

Lista de Distribuidores Internacionales

| Distribuidor: | Pais: | Teléfono: |
|--------------------------------------|------------------------|------------------|
| Atlantis Su ve Sulama Sisstemleri Lt | Turquía | 90 216 344 86 74 |
| Balama Prima Engineering Equip. | Hong Kong | 852 2155 2163 |
| B-Ray Corporation | Corea | 82 32 551 2076 |
| Casco Sales Company | Puerto Rico | 787 788 8383 |
| Ceres S.A. | Costa Rica | 506 239 1138 |
| CSSC Turf Equipment (pvt) Ltd. | Sri Lanka | 94 11 2746100 |
| Cyril Johnston & Co. | Irlanda del Norte | 44 2890 813 121 |
| Equiver | México | 52 55 539 95444 |
| Femco S.A. | Guatemala | 502 442 3277 |
| G.Y.K. Company Ltd. | Japón | 81 726 325 861 |
| Geomechaniki of Athens | Grecia | 30 10 935 0054 |
| Guandong Golden Star | China | 86 20 876 51338 |
| Hako Ground and Garden | Suecia | 46 35 10 0000 |
| Hako Ground and Garden | Noruega | 47 22 90 7760 |
| Hayter Limited (U.K.) | Reino Unido | 44 1279 723 444 |
| Hydroturf Int. Co Dubai | Emiratos Árabes Unidos | 97 14 347 9479 |
| Hydroturf Egypt LLC | Egipto | 202 519 4308 |
| Ibea S.P.A. | Italia | 39 0331 853611 |
| Irriamc | Portugal | 351 21 238 8260 |
| Irrigation Products Int'l Pvt Ltd. | India | 86 22 83960789 |
| Jean Heybroek b.v. | Países Bajos | 31 30 639 4611 |
| Lely (U.K.) Limited | Reino Unido | 44 1480 226 800 |
| Maquiver S.A. | Colombia | 57 1 236 4079 |
| Maruyama Mfg. Co. Inc. | Japón | 81 3 3252 2285 |
| Metra Kft | Hungría | 36 1 326 3880 |
| Mountfield a.s. | República Checa | 420 255 704 220 |
| Munditol S.A. | Argentina | 54 11 4 821 9999 |
| Oslinger Turf Equipment SA | Ecuador | 593 4 239 6970 |
| Oy Hako Ground and Garden Ab | Finlandia | 358 987 00733 |
| Parkland Products Ltd. | Nueva Zelanda | 64 3 34 93760 |
| Prochaska & Cie | Austria | 43 1 278 5100 |
| RT Cohen 2004 Ltd. | Israel | 972 986 17979 |
| Riversa | España | 34 9 52 83 7500 |
| Roth Motorgerate GmBh & Co. | Alemania | 49 7144 2050 |
| Sc Svend Carlsen A/S | Dinamarca | 45 66 109 200 |
| Solvert S.A.S. | Francia | 33 1 30 81 77 00 |
| Spypros Stavrinides Limited | Chipre | 357 22 434131 |
| Surge Systems India Limited | India | 91 1 292299901 |
| T-Markt Logistics Ltd. | Hungría | 36 26 525 500 |
| Toro Australia | Australia | 61 3 9580 7355 |
| Toro Europe BVBA | Bélgica | 32 14 562 960 |



La Garantía Toro de Cobertura Total

Una garantía limitada

Condiciones y productos cubiertos

The Toro® Company y su afiliada, Toro Warranty Company, bajo un acuerdo entre sí, garantizan conjuntamente su producto Toro Commercial ("Producto") contra defectos de materiales o mano de obra durante dos años o 1500 horas de operación*, lo que ocurra primero. Esta garantía es aplicable a todos los productos exceptuando los Aireadores (estos productos tienen otras garantías). Cuando exista una condición cubierta por la garantía, repararemos el Producto sin coste alguno para usted, incluyendo diagnóstico, mano de obra, piezas y transporte. El periodo de la garantía empieza en la fecha en que el Producto es entregado al comprador original al por menor.
* Producto equipado con contador de horas.

Instrucciones para obtener asistencia bajo la garantía

Usted es responsable de notificar al Distribuidor de Commercial Products o al Concesionario Autorizado de Commercial Products al que compró el Producto tan pronto como exista una condición cubierta por la garantía, en su opinión. Si usted necesita ayuda para localizar a un Distribuidor de Commercial Products o a un Concesionario Autorizado, o si tiene alguna pregunta sobre sus derechos o responsabilidades bajo la garantía, puede dirigirse a:

Commercial Products Service Department
Toro Warranty Company
8111 Lyndale Avenue South
Bloomington, MN 55420-1196
E-mail: commercial.warranty@toro.com

Responsabilidades del Propietario

Como propietario del Producto, usted es responsable del mantenimiento y los ajustes requeridos que figuran en su Manual de operador. El no realizar el mantenimiento y los ajustes requeridos puede dar pie a la negación de una reclamación bajo la garantía.

Elementos y condiciones no cubiertos

No todos los fallos o averías de productos que se producen durante el periodo de garantía son defectos de materiales o de mano de obra. Esta garantía no cubre:

- Los fallos o averías del Producto que se producen como consecuencia del uso de piezas de repuesto que no sean de la marca Toro, o de la instalación y el uso de accesorios o productos adicionales o modificados que no sean de la marca Toro. Estos artículos pueden tener garantía propia ofrecida por su fabricante.
- Los fallos del Producto que se producen como resultado de no realizar el mantenimiento y/o los ajustes recomendados. Las reclamaciones bajo la garantía pueden ser denegadas si no se mantiene adecuadamente el producto Toro con arreglo al Mantenimiento recomendado incluido en el *Manual del operador*.
- Los fallos de productos que se producen como consecuencia de la operación del Producto de manera abusiva, negligente o temerario.
- Piezas sujetas a consumo en el uso a menos que se demuestre que son defectuosas. Algunas muestras de piezas que se consumen o gastan durante la operación normal del Producto incluyen, pero no se limitan a, forros y pastillas de freno, forros de embrague, cuchillas, molinetes, contracuchillas, taladros, ruedas giratorias, neumáticos, filtros, correas, y determinados componentes de pulverizadores tales como diafragmas, boquillas, válvulas de retención, etc.
- Fallos producidos por influencia externa. Los elementos que se consideran influencia externa incluyen pero no se limitan

a condiciones meteorológicas, prácticas de almacenamiento, contaminación, el uso de refrigerantes, lubricantes, aditivos, fertilizantes, agua o productos químicos no homologados, etc.

- Ruido, vibraciones, desgaste y deterioro normales.
- El "desgaste normal" incluye, pero no se limita a, desperfectos en los asientos debidos a desgaste o abrasión, desgaste de superficies pintadas, pegatinas o ventanas rayadas, etc.

Piezas

Las piezas cuya sustitución está prevista como mantenimiento requerido están garantizadas hasta la primera sustitución programada de dicha pieza. Las piezas sustituidas bajo esta garantía están cubiertas durante el periodo de la garantía original del producto y pasan a ser propiedad de Toro. Toro tomará la decisión final de reparar o sustituir cualquier pieza o conjunto. Toro puede utilizar piezas remanufacturadas en las reparaciones efectuadas bajo esta garantía.

Nota respecto a la garantía sobre baterías de ciclo profundo:

Las baterías de ciclo profundo pueden producir un número total específico de kilowattios-hora durante su vida. Las técnicas de uso, recarga y mantenimiento pueden alargar o acortar la vida total de la batería. A medida que se consuman las baterías de este producto, se irá reduciendo paulatinamente la cantidad de trabajo útil entre intervalos de carga, hasta que la batería se desgaste del todo. La sustitución de baterías que se han desgastado debido al consumo normal es responsabilidad del propietario del producto. Puede ser necesario sustituir las baterías, por cuenta del propietario, durante el periodo normal de garantía.

El mantenimiento corre por cuenta del propietario

La puesta a punto del motor, la lubricación, la limpieza y el abrillantado, la sustitución de Elementos y condiciones no cubiertos, filtros y refrigerante y la realización del Mantenimiento Recomendado son algunos de los servicios normales que requieren los productos Toro y que corren por cuenta del propietario.

Condiciones Generales

La reparación por un Distribuidor o Concesionario Autorizado Toro es su único remedio bajo esta garantía.

Ni The Toro Company ni Toro Warranty Company son responsables de daños indirectos, incidentales o consecuentes en conexión con el uso de los productos Toro cubiertos por esta garantía, incluyendo cualquier coste o gasto por la provisión de equipos de sustitución o servicio durante periodos razonables de mal funcionamiento o no utilización hasta la terminación de las reparaciones bajo esta garantía. Salvo la garantía de emisiones citada a continuación, en su caso, no existe otra garantía expresa.

Cualquier garantía implícita de mercantilidad y adecuación a un uso determinado queda limitada a la duración de esta garantía expresa. Algunos estados no permiten exclusiones de daños incidentales o consecuentes, ni limitaciones sobre la duración de una garantía implícita, de manera que las exclusiones y limitaciones arriba citadas pueden no serle aplicables a usted.

Esta garantía le otorga a usted derechos legales específicos; es posible que usted tenga otros derechos que varían de un estado a otro.

Países fuera de Estados Unidos o Canadá

Los clientes deben ponerse en contacto con su Distribuidor (Concesionario) Toro para obtener pólizas de garantía para su país, provincia o estado. Si por cualquier razón usted no está satisfecho con el servicio ofrecido por su distribuidor, o si tiene dificultad en obtener información sobre la garantía, póngase en contacto con el importador Toro. Si fallan todos los demás recursos, puede ponerse en contacto con nosotros en la Toro Warranty Company.