



Count on it.

Manual del operador

Ensacador de 50 pulgadas

**Cortacésped con conductor TimeCutter®
Serie MX**

Nº de modelo 79337—Nº de serie 312000001 y superiores

Introducción

Lea este manual detenidamente para aprender a utilizar y mantener correctamente su producto, y para evitar lesiones y daños al producto. Usted es el responsable de operar el producto de forma correcta y segura.

Usted puede ponerse en contacto directamente con Toro en www.Toro.com si desea información sobre productos y accesorios, o si necesita localizar un distribuidor o registrar su producto.

Cuando necesite asistencia técnica, piezas genuinas Toro o información adicional, póngase en contacto con un Servicio Técnico Autorizado o con Asistencia al Cliente Toro, y tenga a mano los números de modelo y serie de su producto. Figura 1 identifica la ubicación de los números de modelo y serie en el producto. Escriba los números en el espacio provisto.



Figura 1

1. Ubicación de los números de modelo y de serie

Nº de modelo _____
Nº de serie _____

Este manual identifica peligros potenciales y contiene mensajes de seguridad identificados por el símbolo de alerta de seguridad (Figura 2), que señala un peligro que puede causar lesiones graves o la muerte si usted no sigue las precauciones recomendadas.

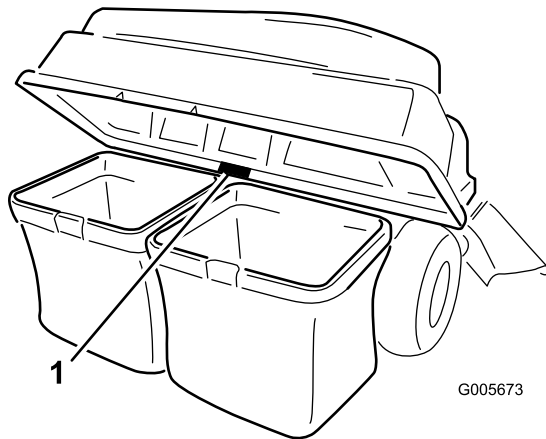

Figura 2

1. Símbolo de alerta de seguridad

Este manual utiliza dos palabras más para resaltar información. **Importante** llama la atención sobre información mecánica especial, y **Nota** resalta información general que merece una atención especial.

Contenido

Introducción	2
Seguridad	3
Seguridad durante el remolcado	3
Pegatinas de seguridad e instrucciones.....	4
Montaje	5
1 Instalación del peso	6
2 Instalación del bastidor del ensacador	8
3 Ensamblaje de la tapa del ensacador.....	10
4 Instalación de la tapa del ensacador.....	11
5 Instalación del conducto	12
6 Conexión con el conducto de descarga.....	13
Operación	14
Vaciado de las bolsas de recogida.....	15
Cómo despejar atascos en el ensacador	15
Cómo retirar el ensacador	16
Consejos de operación.....	16
Mantenimiento.....	18
Calendario recomendado de mantenimiento.....	18
Inspección del ensacador	18
Inspección de las cuchillas del cortacésped	19
Cuidados de las bolsas de recogida	19
Limpieza del accesorio ensacador.....	19
Almacenamiento	19
Almacenamiento del accesorio ensacador.....	19

Seguridad

⚠ PELIGRO

Los motores pueden calentarse mientras están en marcha. El contacto con superficies calientes puede causar graves quemaduras.

Deje que los motores, sobre todo el silenciador, se enfríen antes de tocarlos.

⚠ PELIGRO

Los residuos como hojas, hierba y maleza pueden incendiarse. Un incendio en la zona del motor puede causar lesiones personales y daños materiales.

- Mantenga la zona del motor y el silenciador libres de residuos.
- Tenga cuidado al abrir la tapa del ensacador que no caigan residuos sobre la zona del motor y el silenciador.
- Deje que se enfríe la máquina antes de almacenarla.

La siguiente lista contiene información específica para los productos Toro y otra información sobre seguridad que usted debe saber.

- Familiarícese con la operación segura del equipo, los controles del operador y las señales de seguridad.
- Extreme las precauciones cuando utilice el recogedor u otros accesorios. Éstos pueden cambiar la estabilidad y las características de operación de la máquina.
- Para mejorar la estabilidad, siga las instrucciones del fabricante para añadir o retirar pesos en las ruedas o contrapesos.
- No utilice un recogedor en pendientes o cuestas empinadas. Un recogedor de hierba pesado podría causar una pérdida de control o un vuelco de la máquina.
- Vaya más despacio y extreme la precaución en las pendientes. Asegúrese de conducir en la dirección recomendada en las pendientes. Las condiciones del césped pueden afectar a la estabilidad de la máquina. Extreme las precauciones al operar cerca de terraplenes.
- Haga todos los movimientos en cuestas y pendientes de forma lenta y gradual. No haga giros bruscos, o cambios bruscos de velocidad o de dirección.

- El recogedor puede obstruir la vista hacia atrás. Extreme las precauciones al usar la máquina en marcha atrás.
- Tenga cuidado al cargar o descargar la máquina en/desde un remolque o un camión.
- No utilice la máquina nunca con el deflector de descarga elevado, retirado o modificado, a menos que utilice un recogedor.
- Mantenga las manos y los pies alejados de las piezas en movimiento. No haga ajustes mientras el motor está funcionando.
- Antes de abandonar el puesto del operador por cualquier razón, incluso para vaciar el recogehierbas o desatascar el conducto, pare la máquina en un lugar llano, desengrane las transmisiones, calce o bloquee las ruedas y pare el motor.
- Si usted retira el recogedor, asegúrese de instalar cualquier deflector de descarga o protector que pudiera haber sido retirado para instalar el recogedor. No haga funcionar el cortacésped sin tener colocado el recogedor completo o el deflector de hierba.
- Pare el motor antes de retirar el recogedor o desatascar el conducto.
- No deje hierba en el recogedor durante periodos extendidos de tiempo.
- Los componentes del recogehierbas están sujetos a desgaste, daños y deterioro, lo cual podría dejar al descubierto piezas en movimiento o permitir que se arrojen objetos. Compruebe frecuentemente los componentes y sustitúyalos por piezas recomendadas por el fabricante cuando sea necesario.

Seguridad durante el remolcado

- Enganche el equipo a remolcar únicamente en el punto de enganche.
- Siga las recomendaciones del fabricante del accesorio sobre los límites de peso de los equipos remolcados y sobre remolcar en pendientes.
- No deje que suban niños u otras personas en los equipos remolcados.
- En las pendientes, el peso del equipo remolcado puede causar una pérdida de tracción y de control. Reduzca el peso remolcado y vaya más despacio.
- La distancia de parada aumenta con el peso de la carga remolcada. Conduzca lentamente y deje una distancia de parada mayor.

- Haga giros abiertos para mantener el accesorio alejado de la máquina.
- No remolque una carga que pese más que el vehículo de remolque.

Pegatinas de seguridad e instrucciones



Las pegatinas de seguridad e instrucciones están a la vista del operador y están ubicadas cerca de cualquier zona de peligro potencial. Sustituya cualquier pegatina que esté dañada o que falte.

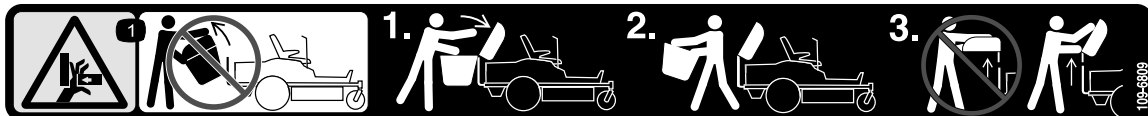

109-6809

1. Peligro de aplastamiento de la mano – no retire el ensacador entero de la máquina; abra la tapa del ensacador y retire las bolsas del mismo. No retire la tapa del ensacador si está cerrada; abra la tapa del ensacador y luego retírela.



109-7076

Montaje

Piezas sueltas

Utilice la tabla siguiente para verificar que no falta ninguna pieza.

Procedimiento	Descripción	Cant.	Uso
1	Perno (3/8 x 1-1/4 pulgadas) Contratuerca (3/8 pulgada) Soporte de montaje del peso, izquierdo Soporte de montaje del peso, derecho Arandelas Bandeja del peso Perno Peso plano Peso de maletín Varilla de traba	4 4 1 1 4 1 2 1 1 1	Instale el contrapeso.
2	Soporte del bastidor del ensacador Placa espaciadora Tornillo autorroscante (5/16 x 3/4 pulgada) Perno (5/16 x 1 pulg.) Contratuerca (5/16 pulgada) Escuadra Perno de cuello cuadrado (5/16 x 3/4 pulgada) Bastidor del ensacador Pasador (1/2 x 2-1/4 pulgadas) Pasador de horquilla Varilla Arandela	1 1 2 2 4 1 2 1 1 5 2 4	Instalar el bastidor del ensacador.
3	Tapa del ensacador Rejilla del ensacador	1 1	Ensamble la tapa del ensacador.
4	Bolsa de recogida Tubo superior del ensacador	2 1	Instale la tapa del ensacador.
5	Conducto Pomo Perno de cuello cuadrado, (5/16 x 1-3/8 pulgadas) Tuerca con arandela prensada (5/16 pulgada)	1 1 1 1	Instale el conducto.
6	No se necesitan piezas	–	Conecte el conducto de descarga.

1

Instalación del peso

Piezas necesarias en este paso:

4	Perno (3/8 x 1-1/4 pulgadas)
4	Contratuercas (3/8 pulgada)
1	Soporte de montaje del peso, izquierdo
1	Soporte de montaje del peso, derecho
4	Arandelas
1	Bandeja del peso
2	Perno
1	Peso plano
1	Peso de maletín
1	Varilla de traba

Procedimiento

⚠ CUIDADO

El ensacador cambia la distribución de peso de la máquina. La utilización de la máquina sin los pesos delanteros puede causar inestabilidad, que podría dar lugar a una pérdida de control.

Asegúrese de que los pesos delanteros están correctamente instalados antes de usar la máquina con el ensacador.

1. Localice los pernos delanteros en la parte inferior del bastidor (Figura 3 y Figura 4). Retire los dos pernos y las dos contratuercas (3/8 pulgada). Guarde las contratuercas.



Figura 3

1. Rueda giratoria delantera derecha (horquilla y rueda no ilustradas para mayor claridad)
2. Taladro delantero, lado derecho
3. Perno
4. Contratuercas (3/8 pulgada)

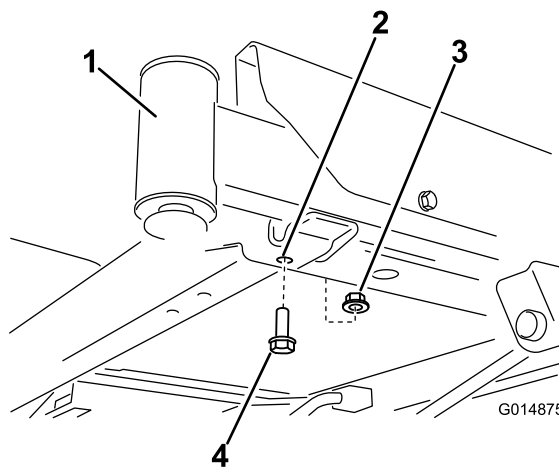

Figura 4

1. Contratuercas (3/8 pulgada)
2. Taladro delantero, izquierdo
3. Rueda giratoria delantera izquierda (horquilla y rueda no ilustradas para mayor claridad)
4. Perno

2. Localice los soportes de montaje del peso izquierdo y derecho entre las piezas sueltas. Empiece instalando el soporte izquierdo en la cara inferior del bastidor.
3. Sujete el soporte al bastidor usando dos pernos (3/8 x 1-1/4 pulgadas), dos arandelas y dos contratuercas (3/8 pulgada) (Figura 5). Utilice una contratuercas de las piezas sueltas y otra de las retiradas anteriormente.

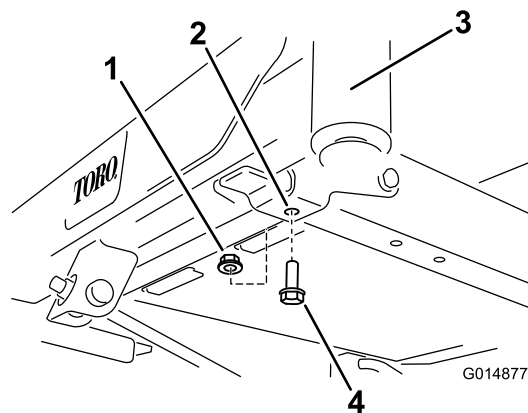

Figura 5

- | | |
|--|-------------------------------------|
| 1. Contratuerca (3/8 pulgada) existente | 5. Taladro existente en el bastidor |
| 2. Taladro delantero, izquierdo | 6. Arandela |
| 3. Rueda giratoria delantera izquierda (horquilla y rueda no ilustradas para mayor claridad) | 7. Perno (3/8 x 1-1/4 pulgadas) |
| 4. Contratuerca (3/8 pulgada), piezas sueltas | 8. Soporte de montaje izquierdo |

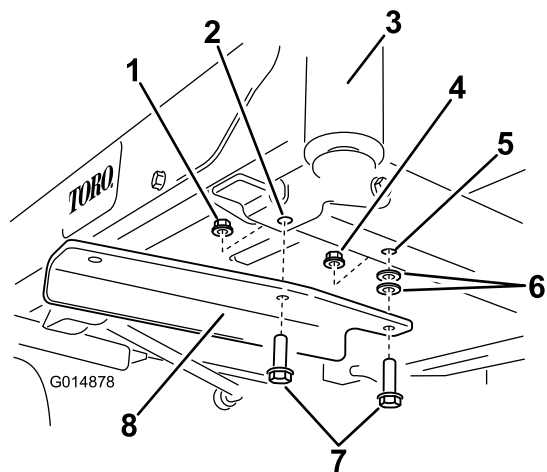

Figura 6

- | | |
|--|---|
| 1. Rueda giratoria delantera derecha (horquilla y rueda no ilustradas para mayor claridad) | 5. Perno (3/8 x 1-1/4 pulgadas) |
| 2. Taladro delantero, lado derecho | 6. Arandela |
| 3. Contratuerca (3/8 pulgada) existente | 7. Taladro existente en el bastidor |
| 4. Soporte de montaje derecho | 8. Contratuerca (3/8 pulgada), piezas sueltas |

4. En el lado derecho de la máquina, instale el soporte de montaje del peso derecho.

- Máquinas sin pedal de elevación asistida: sujete el soporte usando dos pernos (3/8 x 1-1/4 pulgadas), dos arandelas y dos contratuercas (3/8 pulgada) (Figura 6). Utilice una contratuerca de las piezas sueltas y otra de las retiradas anteriormente.

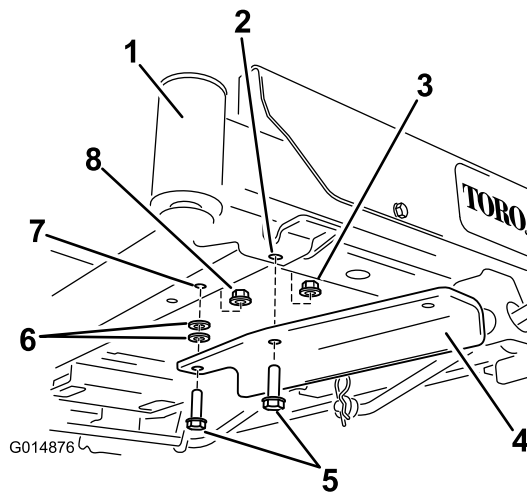
- Máquinas con pedal de elevación asistida: Las arandelas no serán necesarias. En su lugar, retire los herrajes delanteros del soporte del pedal de elevación asistida. Sujete el soporte usando dos pernos y dos contratuercas (Figura 7). Utilice una contratuerca de las piezas sueltas y otra de las retiradas anteriormente.



Figura 7

- | | |
|--|---|
| 1. Rueda giratoria delantera derecha (horquilla y rueda no ilustradas para mayor claridad) | 5. Perno (3/8 x 1-1/4 pulgadas) |
| 2. Taladro delantero, lado derecho | 6. Soporte del pedal de elevación asistida |
| 3. Contratuerca (3/8 pulgada) existente | 7. Taladro existente del soporte |
| 4. Soporte de montaje derecho | 8. Contratuerca (3/8 pulgada), piezas sueltas |

5. Instale la bandeja del peso en los soportes de montaje (Figura 8). Alinee los taladros exteriores de la bandeja con los soportes de montaje instalados anteriormente. Asegúrese de que la bandeja esté centrada sobre el bastidor. Sujétela con dos pernos y dos contratuercas (3/8 pulgada).

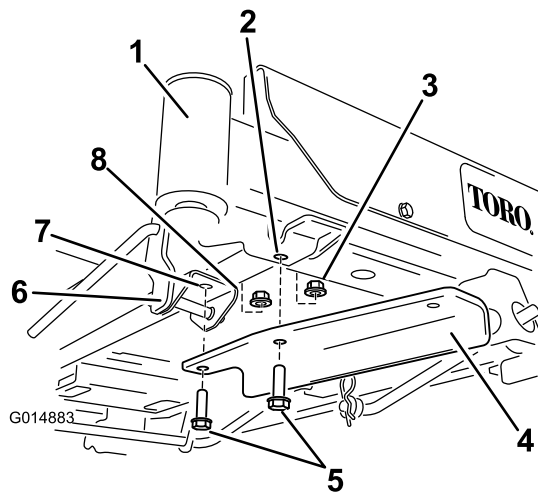

Figura 8

- | | |
|---------------------------------|-------------------------------|
| 1. Contratuerca (3/8 pulgada) | 4. Perno |
| 2. Bandeja del peso | 5. Soporte de montaje derecho |
| 3. Soporte de montaje izquierdo | |

6. Instale un peso plano en la bandeja del peso y muévalo hacia atrás contra el borde de la bandeja (Figura 9).

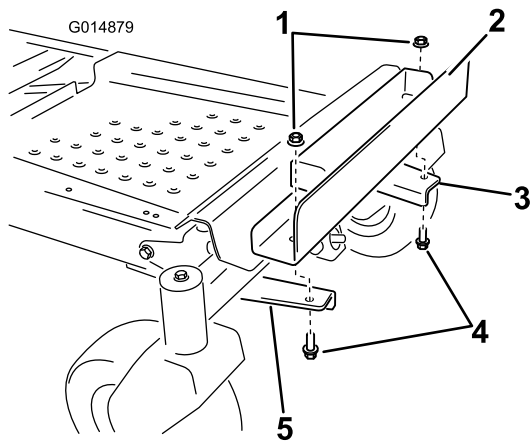

Figura 9

- | | |
|---------------------|--------------------|
| 1. Varilla de traba | 3. Peso de maletín |
| 2. Peso plano | |

7. Instale un peso de maletín delante del peso plano (Figura 9).
8. Sujete los pesos a la bandeja con una varilla de traba (Figura 9). Instale la varilla y gírela 90 grados hacia abajo para bloquearla en su sitio.
9. Cuando termine de instalar todos los pesos y soportes, compruebe que todos los herrajes están bien apretados. Apriete según sea necesario.

Importante: Cada vez que retire el accesorio de ensacado, no olvide desmontar los pesos delanteros para mantener la estabilidad correcta de la máquina.

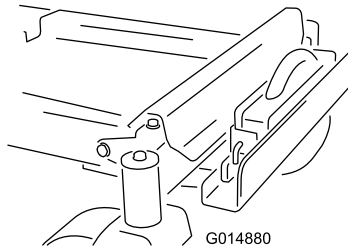
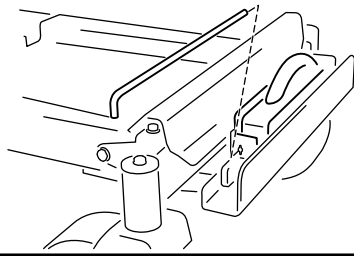
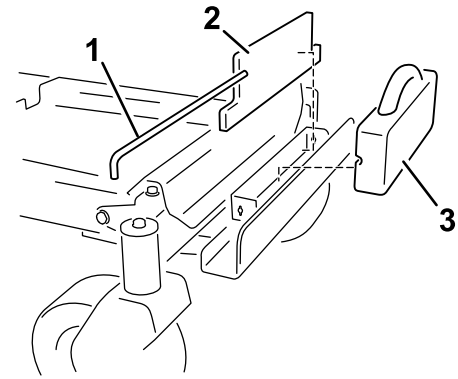
2

Instalación del bastidor del ensacador

Piezas necesarias en este paso:

1	Soporte del bastidor del ensacador
1	Placa espaciadora
2	Tornillo autorroscante (5/16 x 3/4 pulgada)
2	Perno (5/16 x 1 pulg.)
4	Contratuercas (5/16 pulgada)
1	Escuadra
2	Perno de cuello cuadrado (5/16 x 3/4 pulgada)
1	Bastidor del ensacador
1	Pasador (1/2 x 2-1/4 pulgadas)
5	Pasador de horquilla
2	Varilla
4	Arandela

Procedimiento

1. Localice la placa espaciadora del soporte del bastidor del ensacador entre las piezas sueltas. Instale la placa y el soporte en el bastidor de la máquina según se muestra en Figura 10. Sujete la placa y el soporte al bastidor usando dos pernos 1 pulgada) y dos contratuercas (5/16 pulgada).



Figura 10

- | | |
|---------------------------|------------------------------------|
| 1. Bastidor de la máquina | 4. Perno (5/16 x 1 pulg.) |
| 2. Placa espaciadora | 5. Taladro de la barra de tracción |
| 3. Soporte | 6. Contratuercas (5/16 pulgada) |

2. Sujete el soporte a la parte inferior del bastidor de la máquina desde abajo usando dos tornillos autorroscantes (5/16 x 3/4 pulgada) según se muestra en Figura 11.

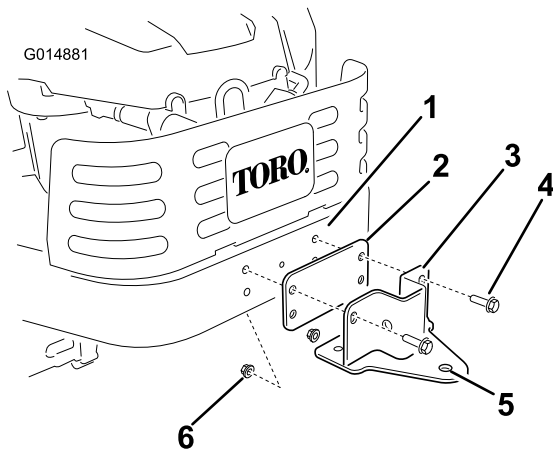

Figura 11

- | | |
|------------------------|--|
| 1. Tirante del soporte | 2. Tornillos autorroscantes (5/16 x 3/4 pulgada) |
|------------------------|--|

3. Instale la escuadra en el protector del motor usando dos pernos de cuello cuadrado (5/16 x 3/4 pulgada) y dos contratuercas (5/16 pulgada).

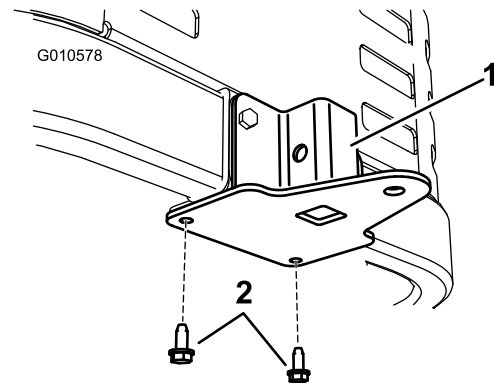

Figura 12

- | | |
|--|---|
| 1. Perno de cuello cuadrado (5/16 x 3/4 pulgada) | 3. Contratuercas (5/16 pulgada) |
| 2. Escuadra | 4. Taladro del protector del motor, existente |

4. Instale el bastidor del ensacador en el soporte. Sujete el bastidor del ensacador con un pasador (1/2 x 2-1/4 pulgadas) y una chaveta (Figura 12).

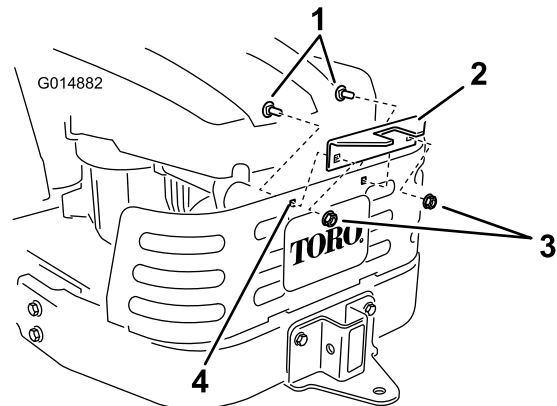

Figura 13

- | | |
|--|-------------|
| 1. Bastidor del ensacador
(Carcasas de 50 pulgadas) | 4. Chaveta |
| 2. Pasador (1/2 x
2-1/4 pulgadas) | 5. Escuadra |
| 3. Alojamiento del soporte | |

Figura 14. Sujete el extremo de la varilla con una arandela y un chaveta.

3

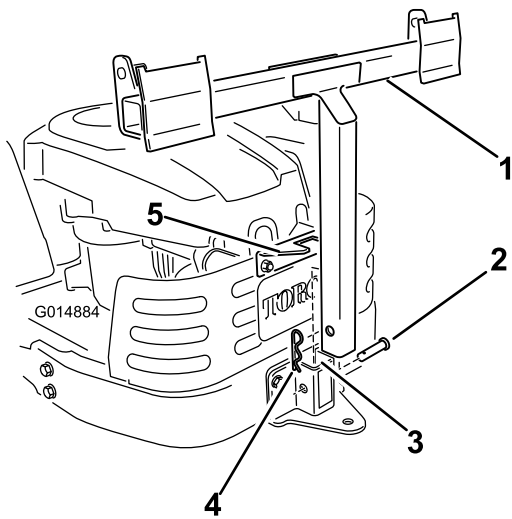
Ensamblaje de la tapa del ensacador

Piezas necesarias en este paso:

1	Tapa del ensacador
1	Rejilla del ensacador

Procedimiento

Ponga la tapa del ensacador boca abajo. Instale la rejilla según se muestra en Figura 15, de manera que quede inclinada hacia abajo, hacia las bolsas de recogida. Asegúrese de encajar bien las rejillas con un 'clíc', y de enganchar las pestañas en la tapa del ensacador.

5. Instale dos varillas de apoyo, una en cada lado del bastidor del ensacador. Localice la ranura en forma de bocallave en el bastidor de la máquina, e instale el extremo doblado abocinado de la varilla en la ranura (Figura 14). Mueva la varilla hacia atrás para asentarla en el bastidor.



Figura 14

Lado izquierdo ilustrado

- | | |
|-------------------------------------|---|
| 1. Arandela | 4. Varilla de soporte |
| 2. Chaveta | 5. Ranura en forma de bocallave, existente |
| 3. Taladro del soporte del bastidor | 6. Extremo doblado abocinado de la varilla de soporte |

6. Introduzca los extremos doblados de la varilla en el bastidor del ensacador según se muestra en

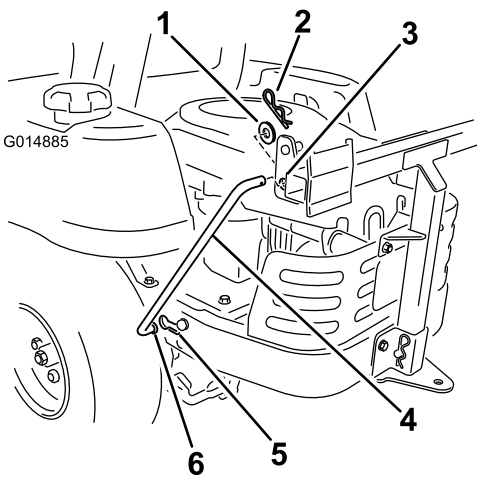

Figura 15

- | | |
|-----------------------|------------------------------------|
| 1. Tapa del ensacador | 3. Pestaña de la rejilla |
| 2. Filtro | 4. Ranura de la tapa del ensacador |

los orificios de los soportes de la tapa del ensacador con las clavijas de los pivotes del bastidor del ensacador (Figura 16). Coloque los soportes sobre los pivotes y baje la tapa del ensacador a su posición de funcionamiento.

Nota: La instalación de la tapa del ensacador se realiza más fácilmente entre dos personas.

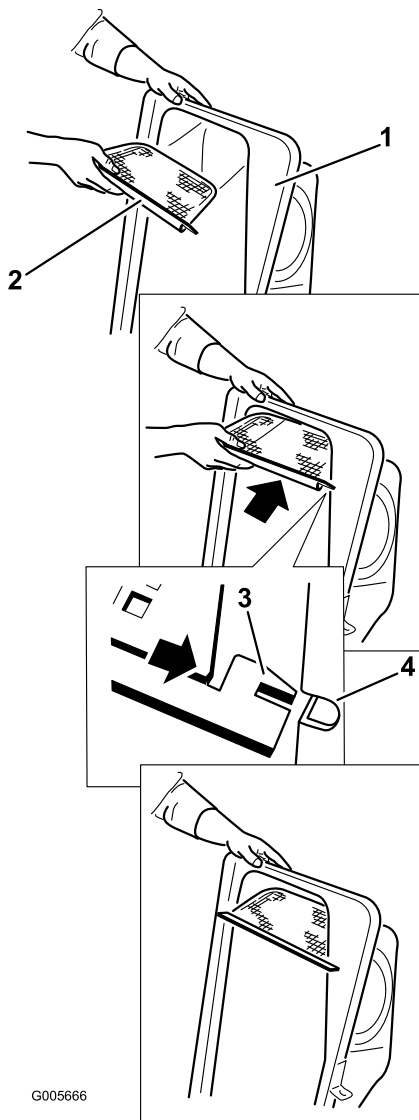

Figura 16

- | | |
|-----------------------------------|--------------------------------|
| 1. Tapa del ensacador | 4. Soporte, tapa del ensacador |
| 2. Bastidor del ensacador | 5. Clavija |
| 3. Orificio en forma de bocallave | 6. Pivote |

4

Instalación de la tapa del ensacador

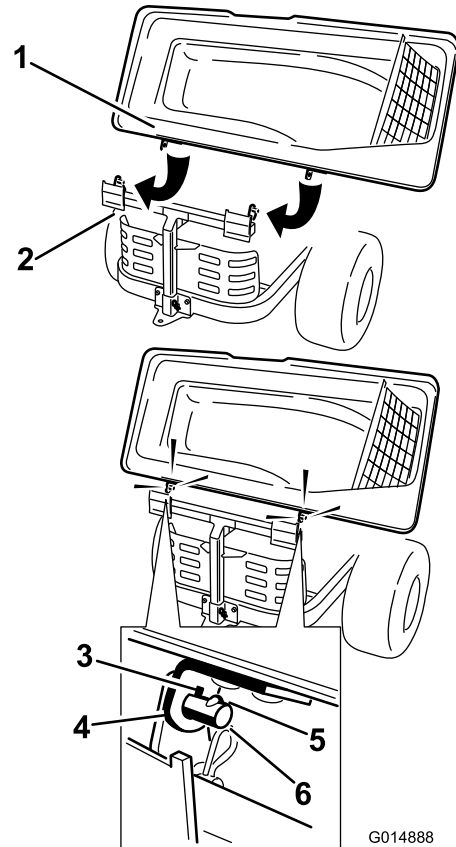
Piezas necesarias en este paso:

2	Bolsa de recogida
1	Tubo superior del ensacador

Procedimiento

1. Instale la tapa del ensacador en el bastidor del ensacador. Gire la tapa del ensacador para alinear

- Levante la tapa del ensacador e instale las bolsas, colocando el enganche del bastidor de cada bolsa sobre los soportes de retención (Figura 17).



Figura 17

- | | |
|---------------------------|--------------------------------------|
| 1. Bolsa | 3. Soporte de sujeción |
| 2. Bastidor del ensacador | 4. Enganche del bastidor de la bolsa |

- Baje la tapa del ensacador sobre la bolsa (Figura 18).

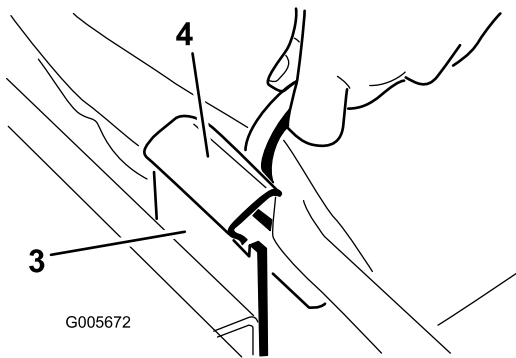
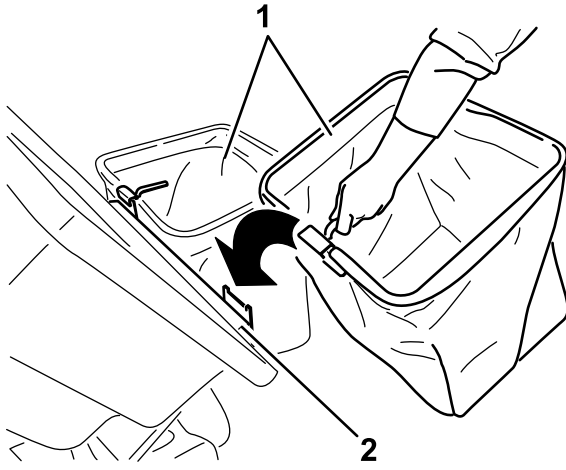

Figura 18

- Instale el tubo superior del ensacador. Introduzca el extremo curvo en el orificio de la tapa del ensacador. Asegúrese de que el extremo abocardado con la clavija de retención apunta hacia abajo y hacia adelante para su acoplamiento con el Kit de acabado.

5

Instalación del conducto

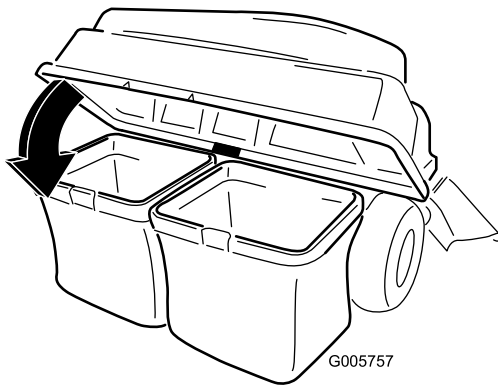
Piezas necesarias en este paso:

1	Conducto
1	Pomo
1	Perno de cuello cuadrado, (5/16 x 1-3/8 pulgadas)
1	Tuerca con arandela prensada (5/16 pulgada)

Procedimiento

- Retire el conjunto de la placa que incluye el conducto de descarga lateral (Figura 19). El deflector se separará al mismo tiempo. Guarde estos herrajes y el conjunto de la placa.



Figura 19

- | | |
|---|------------------------------|
| 1. Tuercas con arandela prensada | 3. Pernos de cuello cuadrado |
| 2. Conjunto de placa con conducto de descarga | |

- Instale el deflector existente con los pernos y las tuercas existentes después de retirar el conjunto de la placa (Figura 20).
- Instale un perno de cuello cuadrado y una tuerca con arandela prensada en el taladro delantero indicado en Figura 20.

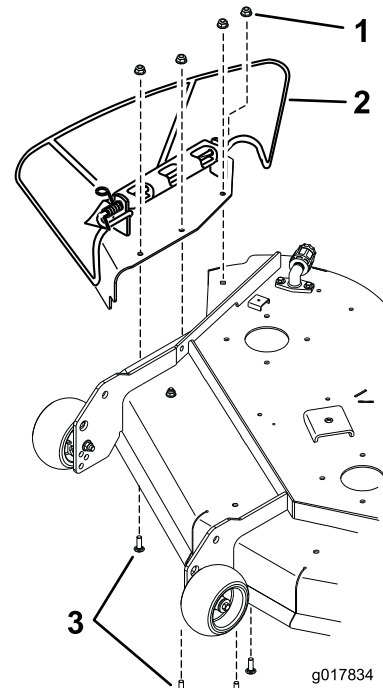

Figura 20

- 1. Tuerca con arandela prensada (5/16 pulgada)
- 2. Perno de cuello cuadrado, (5/16 x 1-3/8 pulgadas)
- 3. Pernos existentes
- 4. Deflector existente
- 5. Tuercas existentes

- 4. Alinee el orificio del conducto y monte el conducto sobre el perno. Sujete el conducto a la carcasa de corte con el pomo y la arandela plana (5/16 pulgada) (Figura 21).

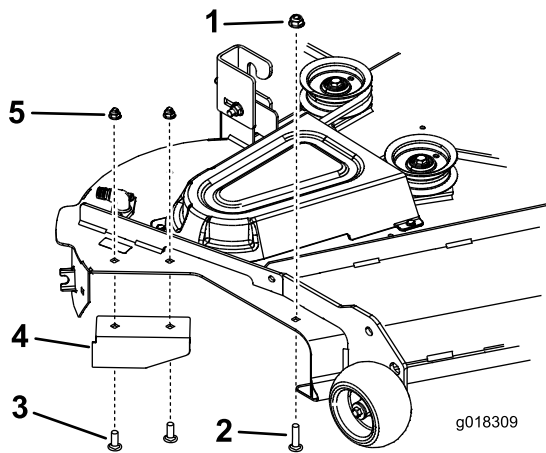

Figura 21

- 1. Pomo
- 2. Arandela plana (5/16 pulgada)
- 3. Conducto

- 5. Enganche el cierre flexible del conducto en el soporte de retención soldado a la carcasa de corte, detrás del orificio (Figura 22).

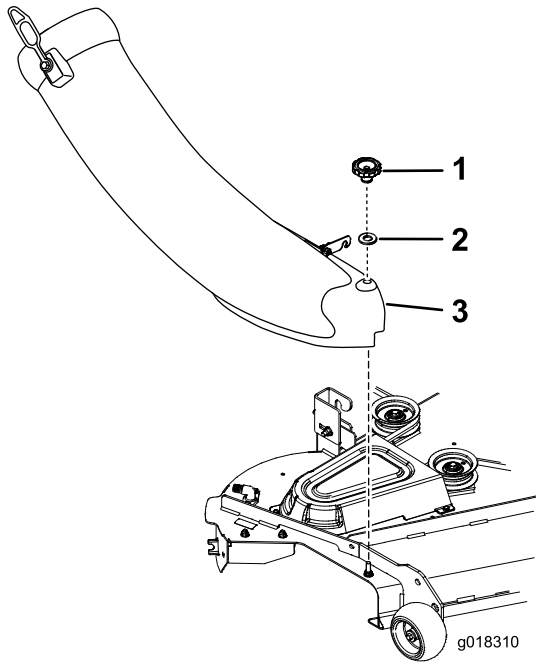

Figura 22

- 1. Conducto
- 2. Cierre flexible
- 3. Soporte de retención (soldado a la carcasa de corte)

- 6. Gire el cierre hasta que se enganche en el orificio del refuerzo de la carcasa de corte (Figura 23).

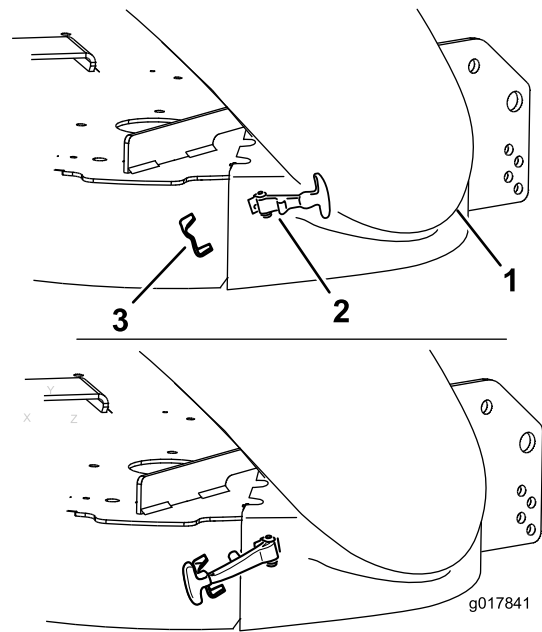

Figura 23

- 1. Pestillo
- 2. Taladro del refuerzo de la carcasa de corte

6

Conexión con el conducto de descarga

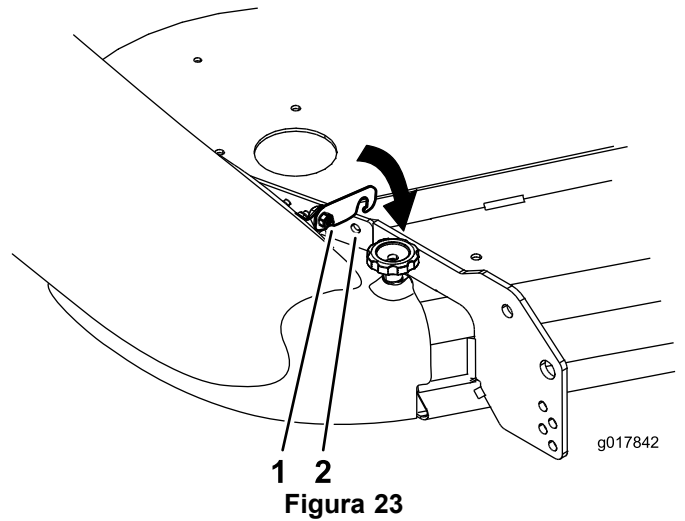
No se necesitan piezas

Procedimiento

1. Introduzca el extremo curvo del tubo de descarga en el orificio de la tapa del ensacador (Figura 24).



Figura 24

- | | |
|--|-------------------|
| 1. Tubo de descarga, extremo curvo | 4. Clavija |
| 2. Orificio de la tapa del ensacador | 5. Correa de goma |
| 3. Tubo de descarga, extremo abocinado | |

2. Coloque el extremo abocinado del tubo de descarga sobre el extremo del conducto. Enganche la correa de goma del conducto alrededor de la clavija del tubo de descarga para sujetar éste (Figura 24).

Operación

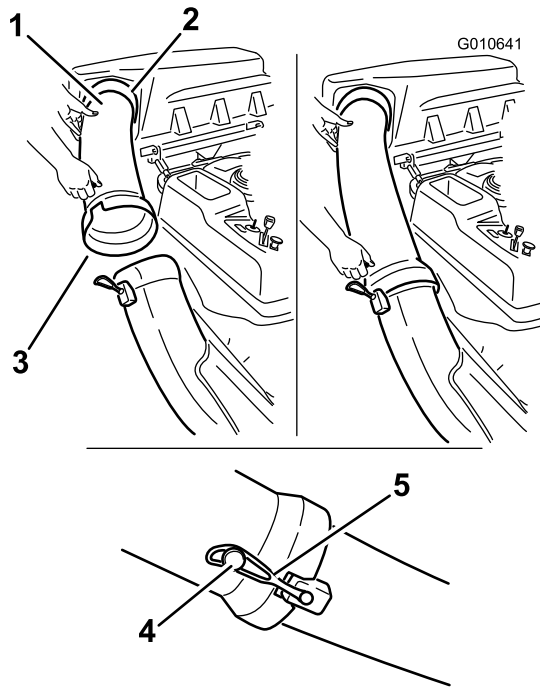
Nota: Los lados derecho e izquierdo de la máquina se determinan desde la posición normal del operador.

⚠ ADVERTENCIA

Para evitar lesiones personales, siga estos procedimientos:

- Familiarícese con todas las instrucciones de operación y seguridad que aparecen en el *Manual del operador* del cortacésped antes de utilizar este accesorio.
- No retire nunca el tubo de descarga, las bolsas, la tapa del ensacador o el conducto con el motor en marcha.
- Pare siempre el motor y espere a que se detengan todas las piezas en movimiento antes de despejar cualquier atasco del sistema de ensacado.
- Nunca realice tareas de mantenimiento o reparación con el motor en marcha.

⚠ ADVERTENCIA

Sin el deflector de hierba, los tubos del ensacador o el recogedor completo adecuadamente montado, usted y otras personas están expuestos a contacto con las cuchillas y a residuos lanzados al aire. El contacto con la(s) cuchilla(s) del cortacésped en rotación y con los residuos lanzados al aire causará lesiones o la muerte.

- Instale siempre el deflector de hierba al retirar el ensacador y cambiar al modo de descarga lateral.
- Si el deflector de hierba se deteriora alguna vez, sustitúyalo inmediatamente. El deflector de hierba dirige el material hacia abajo y hacia el césped.
- No coloque nunca las manos o los pies debajo del cortacésped.
- No intente nunca despejar la zona de descarga o las cuchillas del cortacésped sin mover la toma de fuerza a desengranada y girar la llave de contacto a desconectado. También retire la llave, y desconecte el cable de la(s) bujía(s).
- Pare el motor antes de despejar el conducto de descarga.

Vaciado de las bolsas de recogida

Tenga cuidado al levantar o manejar una bolsa de recogida llena. Para vaciar las bolsas de recogida:

1. Aparque la máquina en una superficie nivelada y desengrane el mando de control de las cuchillas.
2. Mueva las palancas de control de movimiento hacia fuera a la posición de bloqueo/punto muerto, pare el motor, retire la llave, ponga el freno de estacionamiento y espere a que se detengan todas las piezas en movimiento antes de abandonar el puesto del operador.
3. Abra (levante) la tapa del ensacador (Figura 25).



Figura 25

4. Comprima los residuos en las bolsas. Levante la bolsa con ambas manos y desengánchela del soporte de retención. Vacíe la bolsa. Repita el procedimiento con la otra bolsa.
5. Instale las bolsas, colocando el enganche del bastidor de cada bolsa sobre los soportes de retención (Figura 26).

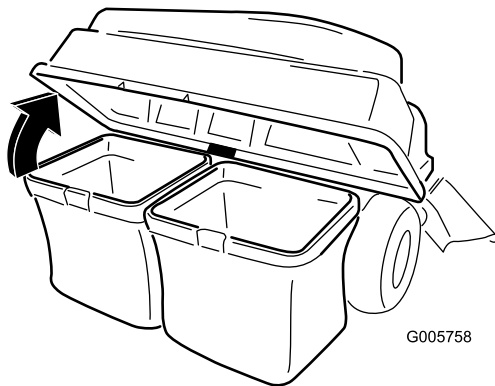

Figura 26

- | | |
|---------------------------|--------------------------------------|
| 1. Bolsa | 3. Soporte de sujeción |
| 2. Bastidor del ensacador | 4. Enganche del bastidor de la bolsa |

6. Baje la tapa del ensacador sobre las bolsas.

Cómo despejar atascos en el ensacador

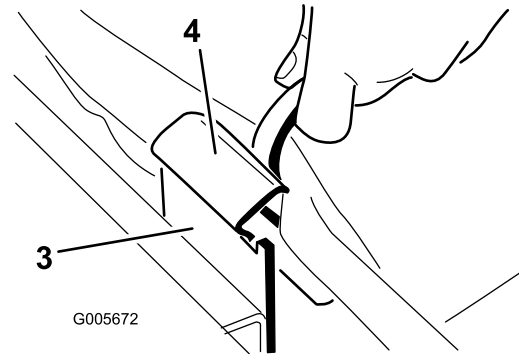
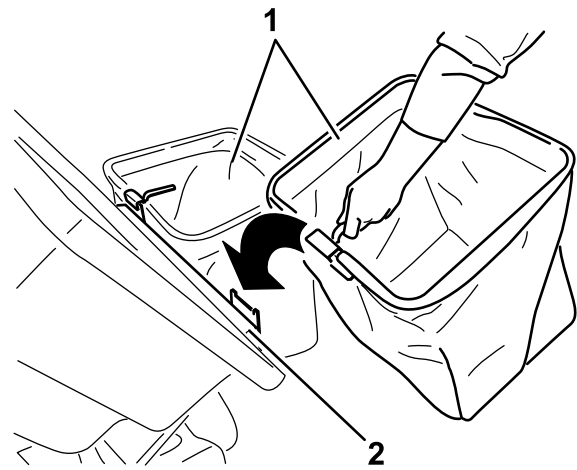
1. Aparque la máquina en una superficie nivelada y desengrane el mando de control de las cuchillas.
2. Mueva las palancas de control de movimiento hacia fuera a la posición de bloqueo/punto muerto, pare el motor, retire la llave, ponga el freno de estacionamiento y espere a que se detengan todas las piezas en movimiento antes de abandonar el puesto del operador.
3. Compruebe las bolsas de recogida y vacíelas si están llenas.
4. Retire y separe el tubo de descarga y el conducto de la tapa del ensacador y del cortacésped. Usando un palo u otro objeto similar, retire cualquier obstrucción del cortacésped, tubo de descarga, conducto, y tapa del ensacador.
5. Una vez eliminado el atasco, instale el sistema de ensacado completo y continúe trabajando.

Cómo retirar el ensacador

⚠ CUIDADO

Utilizar la máquina sin el ensacador sin haber retirado los pesos delanteros puede causar inestabilidad que podría dar lugar a una pérdida de control.

- **Retire siempre los pesos delanteros al retirar el ensacador.**
- **No utilice la máquina nunca sin ensacador y con los pesos delanteros aún instalados.**

Puede retirarse el ensacador siguiendo los procedimientos de la sección Ensamblaje de todos los kits de ensacador instalados en orden inverso. Si hay pesos instalados, retire siempre los pesos delanteros de ensacado al retirar los ensacadores.

Nota: Sólo es necesario retirar el deflector si va a utilizar un kit de picado.

Consejos de operación

Consejos de Ensacado

Dimensiones

Recuerde que el cortacésped es más largo y más ancho cuando está instalado este accesorio. Tenga cuidado al girar en lugares estrechos para no dañar el accesorio.

Perfilar

Perfile siempre con el lado izquierdo del cortacésped. No perfile con el lado derecho del cortacésped porque podría dañar el conducto y el tubo de descarga del ensacador.

Altura de corte

No utilice una altura de corte demasiado baja porque si el cortacésped está rodeado de hierba alta, no puede entrar aire por debajo del cortacésped y en el sistema de ensacado. Si no entra aire suficiente por debajo del cortacésped, el sistema de ensacado se taponará.

Frecuencia de corte

Siegue a menudo, sobre todo cuando crece deprisa. Tendrá que segar en dos pasadas si llega a estar demasiado larga.

Técnica de corte

Para obtener el mejor aspecto de corte, asegúrese de solapar ligeramente la zona cortada anteriormente. Esto ayuda a reducir la carga del motor y reduce la posibilidad de que se obstruya el conducto y el tubo de descarga.

Velocidad de ensacado

Normalmente se ensaca con el acelerador del cortacésped en la posición de Rápido, conduciendo a una velocidad sobre el terreno normal. No obstante, si la hierba es extremadamente seca y polvorienta, puede ser conveniente reducir un poco la velocidad del acelerador y aumentar la velocidad sobre el terreno del cortacésped. El sistema de ensacado puede taponarse si conduce demasiado deprisa y cae demasiado la velocidad del motor. En cuestas, puede ser necesario reducir la velocidad sobre el terreno del cortacésped. Esto ayuda a mantener la velocidad del motor y la eficacia del ensacado. Siegue cuesta abajo siempre que sea posible.

⚠ CUIDADO

A medida que se llena el ensacador, se añade más peso a la parte trasera de la máquina. Si usted se detiene y emprende la marcha súbitamente en una cuesta, puede perder el control de la dirección o la máquina puede volcar.

- **No pare ni arranque de repente la máquina al conducir cuesta arriba o cuesta abajo. Evite arrancar en sentido cuesta arriba.**
- **Si tiene que detener la máquina mientras va cuesta arriba, desengrane el mando de control de las cuchillas. Luego baje la cuesta en marcha atrás a velocidad lenta.**
- **No cambie de velocidad ni se detenga en pendientes.**
- **No utilice la máquina nunca sin ensacador y con los pesos delanteros aún instalados.**

Ensacado de hierba alta

La hierba excesivamente larga pesa mucho y es posible que no sea impulsada correctamente a las bolsas de recogida. Si esto ocurre, pueden taponarse el tubo de descarga y el conducto. Para evitar que se obstruya el sistema de ensacado, siegue con una altura de corte alta, luego baje el cortacésped a la altura de corte normal y repita el proceso de ensacado.

Ensacado de hierba mojada

Siempre intente cortar la hierba cuando está seca, porque su césped tendrá un aspecto más cuidado. Si es

imprescindible cortar hierba mojada, utilice el modo de descarga lateral convencional del cortacésped. Varias horas más tarde, cuando los recortes se hayan secado, instale el ensacador completo y recoja los recortes de hierba usando el aspirador.

Señales de taponamiento

Durante la recogida, es normal que salga expulsada una pequeña cantidad de recortes de hierba delante del cortacésped. Si sale expulsada una cantidad anormal de recortes, las bolsas pueden estar llenas o el sistema puede estar atascado.

Mantenimiento

Nota: Los lados derecho e izquierdo de la máquina se determinan desde la posición normal del operador.

Calendario recomendado de mantenimiento

Intervalo de mantenimiento y servicio	Procedimiento de mantenimiento
Después de las primeras 10 horas	<ul style="list-style-type: none">• Inspeccione el ensacador
Cada vez que se utilice o diariamente	<ul style="list-style-type: none">• Limpie el ensacador
Antes del almacenamiento	<ul style="list-style-type: none">• Inspeccione el ensacador• Limpie el ensacador

⚠ CUIDADO

Si deja la llave en el interruptor de encendido, alguien podría arrancar el motor accidentalmente y causar lesiones graves a usted o a otras personas.

Retire la llave del interruptor de encendido y desconecte el cable de la bujía antes de realizar cualquier operación de mantenimiento. Aparte el cable para evitar su contacto accidental con la bujía.

⚠ PELIGRO

Los motores pueden calentarse mientras están en marcha. El contacto con superficies calientes puede causar graves quemaduras.

Deje que los motores, sobre todo el silenciador, se enfríen antes de tocarlos.

⚠ PELIGRO

Los residuos como hojas, hierba y maleza pueden incendiarse. Un incendio en la zona del motor puede causar lesiones personales y daños materiales.

- Mantenga la zona del motor y el silenciador libres de residuos.
- Tenga cuidado al abrir la tapa del ensacador que no caigan residuos sobre la zona del motor y el silenciador.
- Deje que se enfríe la máquina antes de almacenarla.

Inspección del ensacador

Intervalo de mantenimiento: Después de las primeras 10 horas
Antes del almacenamiento

Inspeccione el ensacador después de las 10 primeras horas de operación y luego cada mes.

1. Compruebe el conducto, el tubo de descarga, y la tapa del ensacador. Cambie estos componentes si están agrietados o rotos.
2. Apriete todos los pernos, tuercas y tornillos.

3. Inspeccione todos los herrajes y cierres; cambie los que estén dañados o que falten.
4. Compruebe que las bolsas de recogida no están deterioradas.

⚠ ADVERTENCIA

Si las bolsas de recogida están rotas, desgastadas o deterioradas, podrían dejar pasar y lanzar al aire residuos y otros objetos, lesionando gravemente a usted y a otras personas.

- Compruebe las bolsas de recogida y asegúrese de que no tienen agujeros, roturas u otros deterioros.
- No lave las bolsas de recogida.
- Si las bolsas están deterioradas, instale bolsas de recogida nuevas suministradas por el fabricante de este accesorio ensacador.

Inspección de las cuchillas del cortacésped

Inspeccione las cuchillas del cortacésped regularmente, y siempre que una cuchilla haya golpeado algún objeto extraño.

Si las cuchillas están muy desgastadas o dañadas, instale cuchillas nuevas. Consulte el *Manual del operador* de su cortacésped respecto al mantenimiento de las cuchillas.

Cuidados de las bolsas de recogida

No se recomienda lavar las bolsas de recogida.

Para evitar un deterioro rápido del material de las bolsas, almacénelas en un lugar en el que puedan secarse completamente después de cada uso.

Limpieza del accesorio ensacador

Intervalo de mantenimiento: Cada vez que se utilice o diariamente

Antes del almacenamiento

1. Después de cada uso, retire y lave el interior y el exterior de la tapa del ensacador, el tubo de descarga, el conducto y los bajos del cortacésped, rociando agua con una manguera de jardín. Utilice un detergente suave para eliminar cualquier suciedad resistente.
2. Asegúrese de eliminar la hierba apelmazada de todas las piezas.
3. Enjuague las bolsas de recogida con agua usando una manguera de jardín para eliminar cualquier residuo.
4. Después del lavado, deje que se sequen completamente todas las piezas.

Almacenamiento

Almacenamiento del accesorio ensacador

1. Limpie el accesorio ensacador; consulte Limpieza del accesorio ensacador.
2. Inspeccione el accesorio ensacador en busca de desperfectos; consulte Inspección del accesorio ensacador.
3. Asegúrese de que las bolsas de recogida están vacías y totalmente secas.
4. Almacene el ensacador en un lugar limpio y seco, protegido de la luz solar directa. Esto protege las piezas de plástico y aumenta la vida del ensacador. Si es imprescindible almacenar el ensacador al aire libre, cúbralo con una funda impermeable.



La Garantía Toro de cobertura total

cortacéspedes TITAN (ver periodos de garantía más adelante)

Condiciones y productos cubiertos

The Toro Company y su afiliado, Toro Warranty Company, bajo un acuerdo entre sí, prometen conjuntamente al comprador original reparar los Productos Toro citados a continuación si tienen defectos de materiales o mano de obra.

Los siguientes plazos son aplicables desde la fecha de la compra por el propietario original:

Productos	Periodo de garantía
Cortacéspedes TimeCutter y MX	Uso residencial ² – 3 años
• Motores ¹ — Uso residencial	Kawasaki – 3 años Kohler – 3 años Toro – 3 años
Cortacéspedes TimeCutter y MX	Uso comercial 30 días
• Motores ¹ — Uso comercial	Kawasaki – 3 años Kohler – 90 días Toro – 90 días
Cortacéspedes TITAN - Uso residencial o comercial	3 años o 240 horas ³
• Motores ¹ — Uso comercial	Kawasaki – 3 años Kohler – 2 años
• Bastidor	Vida del producto (únicamente el propietario original) ⁴
Cortacéspedes TITAN MX - Uso residencial o comercial	3 años o 400 horas ³
• Motores ¹ — Uso residencial o comercial	Kawasaki – 3 años Kohler – 2 años
• Bastidor	Vida del producto (únicamente el propietario original) ⁴
Todos los cortacéspedes	
• Accesorios	1 año
• Batería	90 días piezas y mano de obra 1 año sólo piezas
• Correas y neumáticos	90 días

¹Algunos motores utilizados en los productos Toro están garantizados por el fabricante del motor.

²"Uso residencial" significa el uso del producto en la misma parcela en que se encuentra su vivienda. El uso en más de un lugar se considera como uso comercial y será aplicable la garantía de uso comercial.

³El que ocurra primero.

⁴Garantía de por vida del bastidor – Si el bastidor principal, que consta de las piezas que están soldadas entre sí para formar la estructura de tractor a la que están conectados otros componentes tales como el motor, se agrieta o se rompe durante el uso normal, será reparado o sustituido, a discreción de Toro, bajo la garantía sin coste alguno en concepto de piezas o mano de obra. Quedan excluidos los fallos del bastidor causados por mal uso o abuso y los fallos o las reparaciones necesarias a causa de óxido o corrosión.

Esta garantía incluye el coste de piezas y mano de obra, pero usted debe pagar los costes de transporte.

La garantía puede ser rechazada si el contador de horas es desconectado o modificado, o muestra señales de manipulación indebida.

Responsabilidades del propietario

Usted debe mantener su Producto Toro siguiendo los procedimientos de mantenimiento descritos en el *Manual del operador*. Dicho mantenimiento rutinario, sea realizado por un distribuidor o por usted mismo, es por cuenta de usted.

Instrucciones para obtener asistencia bajo la garantía

Si usted cree que su producto Toro tiene un defecto de materiales o de mano de obra, siga este procedimiento:

Países fuera de Estados Unidos o Canadá

Los clientes que compraron productos Toro exportados de los Estados Unidos o Canadá deben ponerse en contacto con su Distribuidor (Concesionario) Toro para obtener pólizas de garantía para su país, provincia o estado. Si por cualquier razón usted no está satisfecho con el servicio ofrecido por su distribuidor, o si tiene dificultad en obtener información sobre la garantía, póngase en contacto con el importador Toro. Si fallan todos los demás recursos, puede ponerse en contacto con nosotros en Toro Warranty Company.

1. Póngase en contacto con cualquier Distribuidor Autorizado Toro para concertar el mantenimiento en sus instalaciones. Para localizar un distribuidor cerca de usted, consulte las *Páginas Amarillas* telefónicas (mire en "cortacéspedes") o visite nuestro sitio web en www.Toro.com. También puede llamar a los números que aparecen en el apartado 3 para usar el sistema de localización de Distribuidores Toro las 24 horas al día.
2. Lleve el producto y su prueba de compra (recibo o factura de venta) al Distribuidor. El distribuidor diagnosticará el problema y determinará si está cubierto por la garantía.
3. Si por alguna razón usted no está satisfecho con el análisis del Distribuidor o con la asistencia recibida, póngase en contacto con nosotros en la dirección siguiente:

Customer Care Department, RLC Division
Toro Warranty Company
8111 Lyndale Avenue South
Bloomington, MN 55420-1196
Teléfono gratuito: 866-216-6029 (clientes de EE.UU.)
Teléfono gratuito: 866-216-6030 (clientes de Canadá)

Elementos y condiciones no cubiertos

No hay otra garantía expresa salvo la cobertura especial de sistemas de emisión y la garantía sobre motores en algunos productos. Esta garantía expresa no cubre:

- El coste de mantenimiento regular, servicio o piezas, como por ejemplo filtros, combustible, lubricantes, cambios de aceite, bujías, filtros de aire, afilado de cuchillas/cuchillas desgastadas en cortacéspedes, ajustes de cables/acoplamientos o ajustes de frenos y embragues
- Componentes que fallan debido al desgaste normal
- Cualquier producto o pieza que haya sido modificado o mal utilizado o que haya necesitado ser sustituido o reparado debido a accidente o falta de mantenimiento adecuado
- Reparaciones debidas a cuidados incorrectos de la batería, irregularidades en el suministro eléctrico, el no utilizar combustible fresco (comprado hace menos de un mes) o no preparar adecuadamente la unidad antes de cualquier periodo de no utilización superior a un mes.
- Costes de recogida y entrega
- Mal uso, negligencia o accidentes
- Reparaciones o intentos de reparación por parte de personas no pertenecientes a un Distribuidor Autorizado Toro

Condiciones generales

Todas las reparaciones cubiertas por estas garantías deben ser realizadas por un Servicio Técnico Toro Autorizado usando piezas de repuesto aprobados por Toro.

Ni The Toro Company ni Toro Warranty Company son responsables de daños directos, indirectos o consecuentes en conexión con el uso de los productos Toro cubiertos por esta garantía, incluyendo cualquier coste o gasto por la provisión de equipos de sustitución o servicio durante periodos razonables de mal funcionamiento o no utilización hasta la terminación de reparaciones bajo esta garantía.

Toda garantía implícita de mercantilidad (que el producto es adecuado para el uso normal) y adecuación a un uso determinado (que el producto es adecuado para un propósito determinado) se limitan a la duración de la garantía expresa.

Algunos estados no permiten exclusiones de daños incidentales o consecuentes, ni limitaciones sobre la duración de una garantía implícita, de manera que las exclusiones y limitaciones arriba citadas pueden no serle aplicables a usted.

Esta garantía le otorga a usted derechos legales específicos; es posible que usted tenga otros derechos que varían de un estado a otro.