



Count on it.

Manuel de l'utilisateur

**Dispositif de ramassage
50 pouces**

**Tondeuse autoportée TimeCutter® Série MX
N° de modèle 79337—N° de série 31200001 et suivants**

Introduction

Lisez attentivement ces informations pour apprendre comment utiliser et entretenir correctement votre produit, et éviter de l'endommager ou de vous blesser. Vous êtes responsable de l'utilisation sûre et correcte du produit.

Vous pouvez contacter Toro directement à www.Toro.com pour tout renseignement concernant un produit ou un accessoire, pour obtenir l'adresse des dépositaires ou pour enregistrer votre produit.

Lorsque vous contactez un dépositaire ou un réparateur Toro agréé pour l'entretien de votre machine, pour vous procurer des pièces Toro d'origine ou pour obtenir des renseignements complémentaires, vous devez lui fournir les numéros de modèle et de série de votre produit. Figure 1 indique l'emplacement des numéros de modèle et de série du produit. Inscrivez les numéros dans l'espace réservé à cet effet.

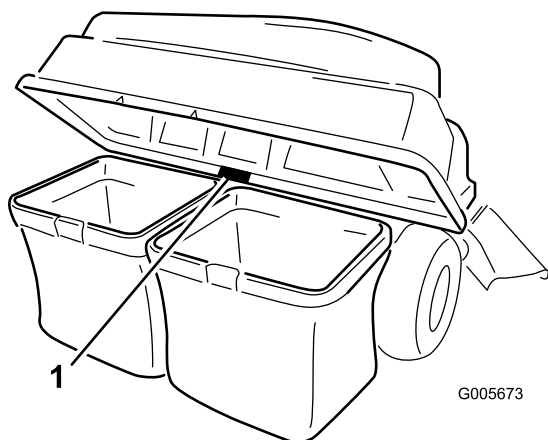

Figure 1

1. Emplacement des numéros de modèle et de série

N° de modèle _____
N° de série _____

Les mises en garde de ce manuel soulignent les dangers potentiels et sont signalées par le symbole de sécurité (Figure 2), qui indique un danger pouvant entraîner des blessures graves ou mortelles si les précautions recommandées ne sont pas respectées.



Figure 2

1. Symbole de sécurité

Deux autres termes sont également utilisés pour faire passer des informations essentielles. **Important**, pour attirer l'attention sur des informations mécaniques spécifiques et **Remarque**, pour insister sur des informations d'ordre général méritant une attention particulière.

Table des matières

Introduction.....	2
Sécurité	3
Sécurité de remorquage	3
Autocollants de sécurité et d'instruction	4
Mise en service	5
1 Montage de la masse	6
2 Montage du cadre du collecteur	8
3 Assemblage du couvercle du collecteur	10
4 Montage du couvercle du collecteur	11
5 Montage de l'éjecteur	13
6 Raccordement au tube d'éjection	14
Utilisation.....	15
Vidage des bacs à herbe	15
Élimination des obstructions dans le collecteur	16
Dépose du collecteur	16
Conseils d'utilisation.....	16
Entretien.....	18
Programme d'entretien recommandé	18
Contrôle du collecteur	18
Contrôle des lames du tablier de coupe	19
Entretien des bacs à herbe	19
Nettoyage du collecteur	19
Remisage.....	19
Remisage du collecteur	19

Sécurité

⚠ DANGER

Les moteurs en marche peuvent devenir très chauds. Le contact avec les surfaces chaudes peuvent causer des brûlures graves.

Laissez refroidir le moteur, surtout le silencieux, avant de les toucher.

⚠ DANGER

Des débris (feuilles, herbe ou broussailles) peuvent prendre feu. Un feu dans le compartiment moteur peut causer des brûlures corporelles et des dégâts matériels.

- **Débarrassez le moteur et le silencieux des débris qui y sont déposés.**
- **Lors de l'ouverture du collecteur, veillez à ne faire tomber aucun débris sur le moteur et le silencieux.**
- **Laissez refroidir la machine avant de la remiser.**

La liste suivante contient des instructions de sécurité spécifiques aux produits Toro ainsi que d'autres informations essentielles.

- Familiarisez-vous avec le maniement correct du matériel, les commandes et les symboles de sécurité.
- Soyez particulièrement prudent quand des bacs à herbe ou d'autres accessoires sont montés sur la machine. Ils peuvent modifier la stabilité et les caractéristiques de fonctionnement de la machine.
- Suivez les recommandations du constructeur concernant l'ajout ou le retrait de masses d'équilibrage ou de contrepoids pour améliorer la stabilité de la machine.
- N'utilisez pas de bac à herbe sur les pentes à fort pourcentage. Un bac à herbe trop chargé peut être à l'origine de la perte de contrôle et du retournement de la machine.
- Ralentissez et redoublez de prudence sur les pentes. Déplacez-vous toujours dans la direction préconisée sur les pentes. L'état de la surface de travail peut modifier la stabilité de la machine. Soyez particulièrement prudent lorsque vous travaillez à proximité de dénivellations.
- Déplacez-vous à vitesse réduite et progressivement sur les pentes. Ne changez pas soudainement de vitesse ou de direction.

- Le bac à herbe peut gêner la visibilité à l'arrière de la machine. Soyez particulièrement prudent lorsque vous faites marche arrière.
- Procédez avec prudence pour charger la machine sur une remorque ou un camion, et pour la décharger.
- N'utilisez jamais la machine si le déflecteur de l'éjecteur est relevé, déposé ou modifié, sauf si vous utilisez un bac à herbe.
- N'approchez jamais les mains ou les pieds des pièces mobiles. N'effectuez pas de réglages pendant que le moteur tourne.
- Arrêtez-vous sur une surface plane, débrayez toutes les commandes, calez ou bloquez les roues et arrêtez le moteur avant de quitter le poste de conduite, pour quelque raison que ce soit, y compris pour vider le bac à herbe ou déboucher l'éjecteur.
- Si vous enlevez le bac à herbe, n'oubliez pas de remettre le déflecteur d'éjection ou la protection éventuellement enlevés lors de l'installation du bac à herbe. N'utilisez pas la machine sans avoir installé le bac à herbe complet ou le déflecteur.
- Arrêtez le moteur avant d'enlever le bac à herbe ou de désobstruer l'éjecteur.
- Ne laissez pas le bac à herbe plein pendant des périodes prolongées.
- Les composants du bac à herbe s'usent, se détériorent et sont endommagés avec le temps, ce qui risque d'exposer des pièces mobiles ou de projeter des objets. Contrôlez fréquemment l'état de ces éléments et remplacez-les au besoin par des pièces recommandées par le constructeur.

Sécurité de remorquage

- L'équipement remorqué ne doit être attaché qu'au point d'attelage.
- Suivez les recommandations du fabricant de l'accessoire en ce qui concerne les limites de poids relatives au matériel remorqué et au remorquage sur pentes.
- N'autorisez jamais ni enfants ni adultes à monter sur ou dans le matériel remorqué.
- Sur les pentes, le poids du matériel remorqué peut provoquer une perte de la motricité et du contrôle de la machine. Réduisez le poids remorqué et ralentissez.
- La distance d'arrêt augmente avec le poids de la charge remorquée. Conduisez lentement et prévoyez une distance de freinage plus grande que la normale.

- Prenez des virages larges pour éviter que l'accessoire ne vienne toucher la machine.
- Ne tractez pas une charge plus lourde que la machine.

Autocollants de sécurité et d'instruction



Des autocollants de sécurité et des instructions bien visibles sont placés près de tous les endroits potentiellement dangereux. Remplacez tout autocollant endommagé ou manquant.



109-6809

1. Risque d'écrasement des mains – n'enlevez pas le collecteur complet de la machine; ouvrez le couvercle et retirez le(s) bac(s) uniquement. N'enlevez pas le couvercle du collecteur lorsqu'il est fermé; ouvrez-le avant de l'enlever.



109-7076

Mise en service

Pièces détachées

Reportez-vous au tableau ci-dessous pour vérifier si toutes les pièces ont été expédiées.

Procédure	Description	Qté	Utilisation
1	Boulon (3/8 x 1-1/4 pouces) Contre-écrou (3/8 pouce) Support de fixation de la masse gauche Support de fixation de la masse droite Rondelles Support de maintien de la masse Boulon (3/8 x 1 pouce) Masse plate Masse à poignée Barre transversale à détrompeur	4 4 1 1 4 1 2 1 1 1	Montez la masse.
2	Support du cadre du collecteur Plaque intermédiaire de support Vis autotaraudeuse (5/16 x 3/4 pouce) Boulon (5/16 x 1") Contre-écrou (5/16 pouce) Support soudé Boulon de carrosserie (5/16 x 3/4 pouce) Cadre du collecteur Axe de chape (1/2 x 2-1/4") Goupille fendue Tige Rondelle	1 1 2 2 4 1 2 1 1 5 2 4	Montez le cadre du collecteur.
3	Couvercle du dispositif de ramassage Filtre du collecteur	1 1	Assemblez le couvercle du collecteur.
4	Bac à herbe Tube supérieur du collecteur	2 1	Montez le couvercle du collecteur.
5	Éjecteur Bouton Boulon de carrosserie (5/16 x 1-3/8") Écrou à embase (5/16 pouce)	1 1 1 1	Montez l'éjecteur.
6	Aucune pièce requise	–	Raccordez au tube d'éjection.

1

Montage de la masse

Pièces nécessaires pour cette opération:

4	Boulon (3/8 x 1-1/4 pouces)
4	Contre-écrou (3/8 pouce)
1	Support de fixation de la masse gauche
1	Support de fixation de la masse droite
4	Rondelles
1	Support de maintien de la masse
2	Boulon (3/8 x 1 pouce)
1	Masse plate
1	Masse à poignée
1	Barre transversale à détrompeur

Procédure

⚠ PRUDENCE

Le bac de ramassage modifie la répartition de la charge de la machine. Si les masses avant ne sont pas en place, la machine peut être déséquilibrée et vous risquez d'en perdre le contrôle.

Vérifiez que les masses avant sont installées correctement avant d'utiliser la machine avec le système de ramassage.

1. Repérez les boulons avant sur le dessous du châssis (Figure 3 et Figure 4). Retirez les deux boulons (3/8 x 1 pouce) et deux contre-écrous (3/8 pouce). Conservez les contre-écrous.

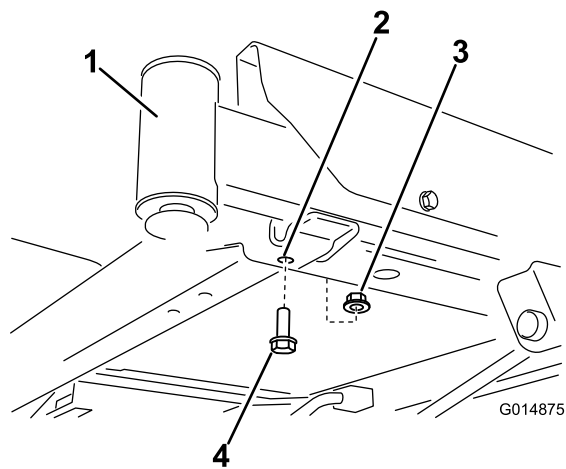

Figure 3

1. Roue pivotante avant droite (fourche et roue non représentées pour plus de clarté)
2. Trou avant, côté droit
3. Boulon (3/8 x 1 pouce)
4. Contre-écrou (3/8 pouce)

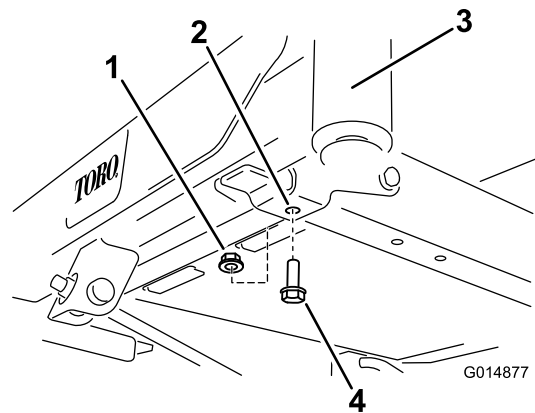

Figure 4

1. Contre-écrou (3/8 pouce)
2. Trou avant gauche
3. Roue pivotante avant gauche (fourche et roue non représentées pour plus de clarté)
4. Boulon (3/8 x 1 pouce)

2. Trouvez les supports de fixation gauche et droit des masses dans les pièces détachées. Commencez par monter le support gauche sur le dessous du cadre.
3. Fixez le support au cadre au moyen de deux boulons (3/8 x 1-1/4 pouces), deux rondelles et deux contre-écrous (3/8 pouce) (Figure 5). Un contre-écrou provient des pièces détachées et l'autre est réutilisé après a été déposé.

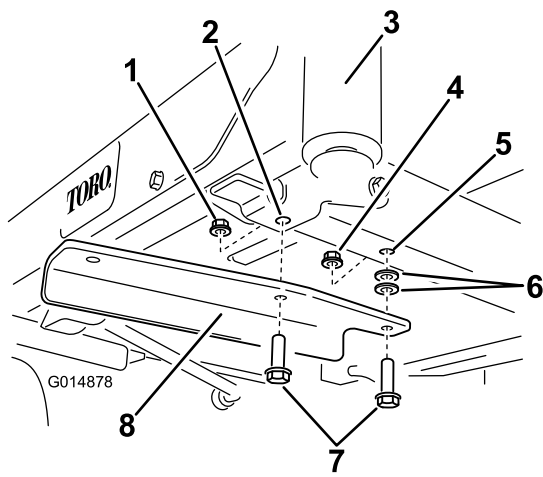

Figure 5

- | | |
|---------------------------------------------------------------------------------------|-----------------------------------------|
| 1. Contre-écrou (3/8 pouce) | 5. Trou existant dans le cadre existant |
| 2. Trou avant gauche | 6. Rondelle |
| 3. Roue pivotante avant gauche (fourche et roue non représentées pour plus de clarté) | 7. Boulon (3/8 x 1-1/4 pouces) |
| 4. Contre-écrou (3/8 pouce) (pris dans les pièces détachées) | 8. Support de fixation gauche |

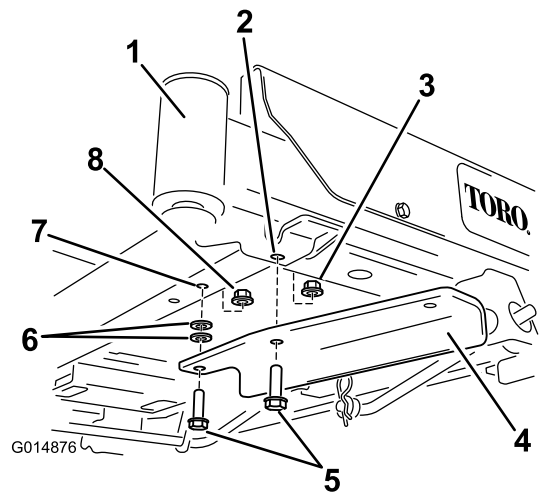

Figure 6

- | | |
|---------------------------------------------------------------------------------------|--------------------------------------------------------------|
| 1. Roue pivotante avant droite (fourche et roue non représentées pour plus de clarté) | 5. Boulon (3/8 x 1-1/4 pouces) |
| 2. Trou avant droit | 6. Rondelle |
| 3. Contre-écrou (3/8 pouce) | 7. Trou existant dans le cadre existant |
| 4. Support de fixation droit | 8. Contre-écrou (3/8 pouce) (pris dans les pièces détachées) |

4. Sur le côté droit de la machine, posez le support de fixation de masse droit.
- Pour les machines sans pédale d'aide au relevage, fixez le support au moyen de deux boulons (3/8 x 1-1/4 pouces), deux rondelles et deux contre-écrous (3/8 pouce) (Figure 6). Un contre-écrou provient des pièces détachées et l'autre est réutilisé après a été déposé.

- Les machines avec pédale d'aide au relevage n'utilisent pas les rondelles. À la place, retirez les fixations avant sur le support de la pédale d'aide au relevage. Fixez le support à l'aide de deux boulons et deux contre-écrous (Figure 7). L'un des contre-écrous provient des pièces détachées et l'autre fait partie de ceux déposés précédemment.

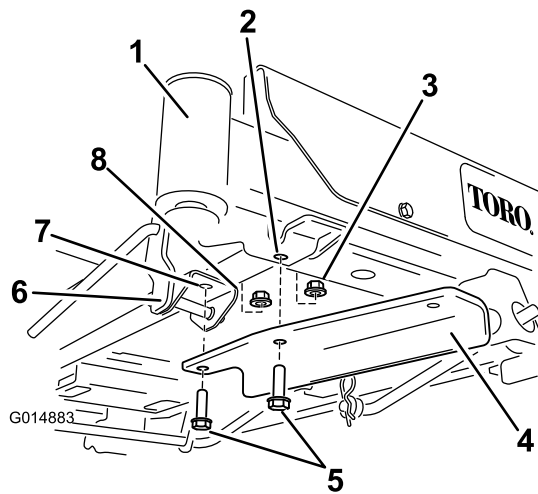

Figure 7

- | | |
|---------------------------------------------------------------------------------------|--------------------------------------------------------------|
| 1. Roue pivotante avant droite (fourche et roue non représentées pour plus de clarté) | 5. Boulon (3/8 x 1-1/4 pouces) |
| 2. Trou avant droit | 6. Support de pédale d'aide au relevage |
| 3. Contre-écrou (3/8 pouce) existant | 7. Trou existant dans le support |
| 4. Support de fixation droit | 8. Contre-écrou (3/8 pouce) (pris dans les pièces détachées) |

5. Installez le support de maintien de la masse sur les supports de fixation (Figure 8). Alignez les trous extérieurs du support avec les supports de fixation installés précédemment. Assurez-vous que le support est centré sur le châssis. Fixez l'ensemble avec deux boulons (3/8 x 1 pouce) et deux contre-écrous (3/8 pouce).

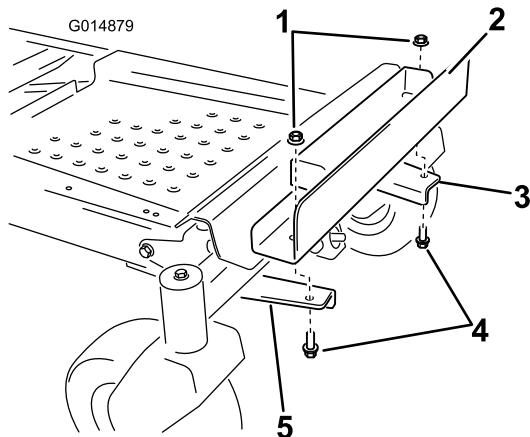

Figure 8

- | | |
|------------------------------------|------------------------------|
| 1. Contre-écrou (3/8 pouce) | 4. Boulon (3/8 x 1 pouce) |
| 2. Support de maintien de la masse | 5. Support de fixation droit |
| 3. Support de fixation gauche | |

6. Installez un poids plat sur le support de maintien et déplacez-le vers l'arrière jusqu'à ce qu'il soit aligné avec le support (Figure 9).

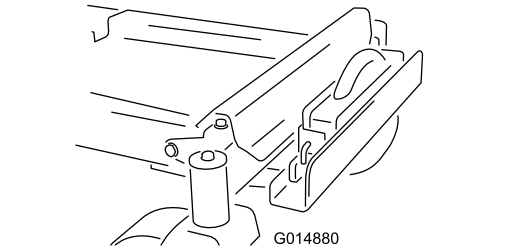
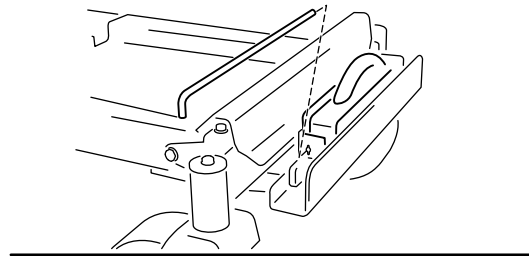
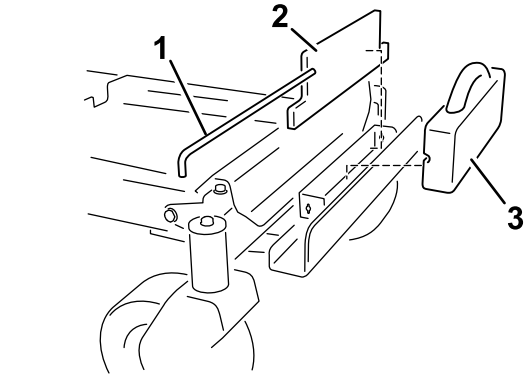

Figure 9

- | | |
|---------------------------------|-----------------|
| 1. Barre transversale articulée | 3. Poids valise |
| 2. Poids plat | |

7. Placez un poids valise devant le poids plat (Figure 9).
8. Fixez les poids au support au moyen d'une barre transversale articulée (Figure 9). Positionnez la barre et tournez-la de 90 degrés vers le bas pour la verrouiller en place.
9. Une fois les masses et les supports en place, vérifiez que toutes les fixations sont bien serrées. Resserrez-les au besoin.

Important: Chaque fois que vous enlevez le collecteur, pensez à retirer les masses avant afin de rétablir la stabilité de la machine.

2

Montage du cadre du collecteur

Pièces nécessaires pour cette opération:

1	Support du cadre du collecteur
1	Plaque intermédiaire de support
2	Vis autotaraudeuse (5/16 x 3/4 pouce)
2	Boulon (5/16 x 1")
4	Contre-écrou (5/16 pouce)
1	Support coudé
2	Boulon de carrosserie (5/16 x 3/4 pouce)
1	Cadre du collecteur
1	Axe de chape (1/2 x 2-1/4")
5	Goupille fendue
2	Tige
4	Rondelle

Procédure

1. Trouvez la plaque intermédiaire de support du cadre ainsi que le support dans les pièces détachées. Montez la plaque et le support sur le cadre de la machine comme illustré à la Figure 10. Fixez la plaque et le support au cadre avec deux boulons (5/16 x 1") et deux contre-écrous (5/16 pouce).

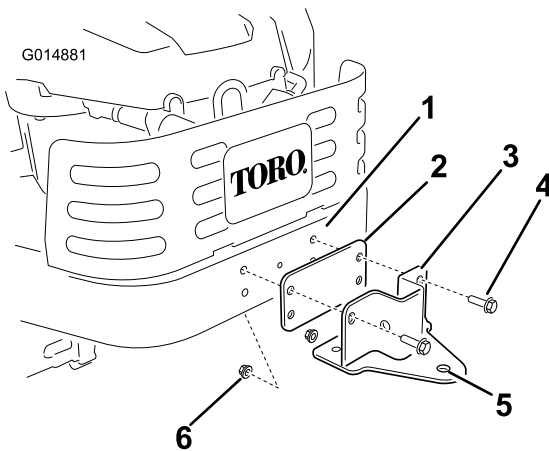

Figure 10

- | | |
|------------------------------------|--------------------------------|
| 1. Cadre de la machine | 4. Boulon (5/16 x 1") |
| 2. Plaque intermédiaire de support | 5. Trou de barre de remorquage |
| 3. Support | 6. Contre-écrou (5/16 pouce) |

2. Fixez le support au bas et sous le cadre de la machine avec deux vis autotaraudeuses (5/16 x 3/4 pouce) comme illustré à la Figure 11.

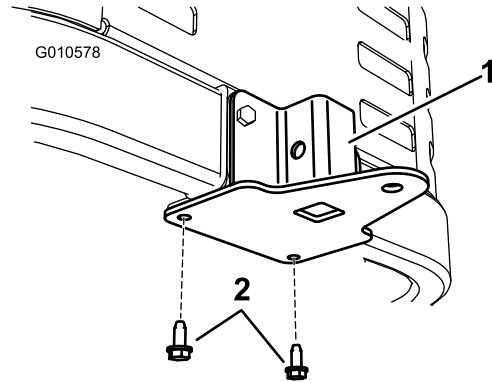

Figure 11

- | | |
|------------|-------------------------------------------|
| 1. Support | 2. Vis autotaraudeuses (5/16 x 3/4 pouce) |
|------------|-------------------------------------------|

3. Montez le support coudé du collecteur sur la protection du moteur au moyen de deux boulon de carrosserie (5/16 x 3/4 pouce) et deux contre-écrous (5/16 pouce).

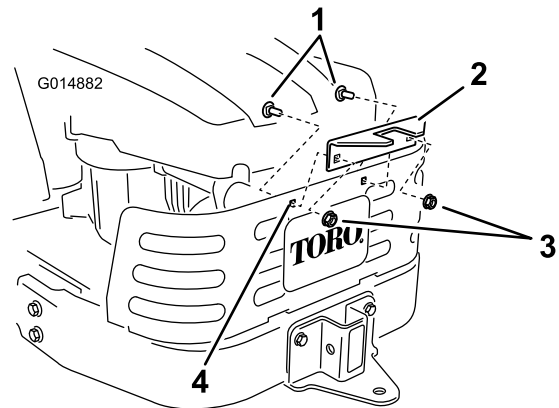

Figure 12

- | | |
|---------------------------------------------|-----------------------------------------------|
| 1. Boulon de carrosserie (5/16 x 3/4 pouce) | 3. Contre-écrou (5/16 pouce) |
| 2. Support coudé | 4. Trou existant dans la protection du moteur |

4. Montez le cadre du collecteur sur le support. Fixez le cadre du collecteur avec un axe de chape (1/2 x 2-1/4") et une goupille fendue (Figure 12).

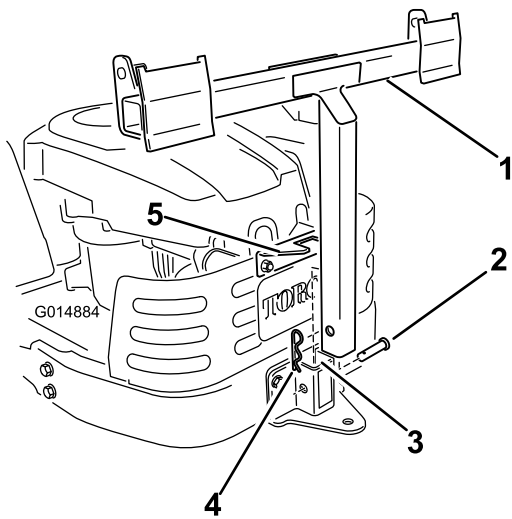

Figure 13

- | | |
|---------------------------------------------------------|--------------------|
| 1. Cadre du collecteur (tabliers de coupe de 50 pouces) | 4. Goupille fendue |
| 2. Axe de chape (1/2 x 2-1/4") | 5. Support coudé |
| 3. Récepteur de support | |

5. Montez deux tiges de support de chaque côté du cadre du collecteur. Localisez l'encoche existante dans le cadre de la machine et placez-y l'extrémité coudée et évasée de la tige (Figure 14). Déplacez la tige en arrière pour l'engager dans le cadre.

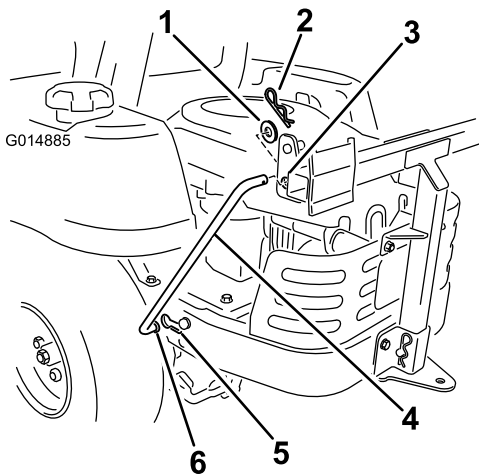

Figure 14

Côté gauche montré

- | | |
|----------------------------------|-----------------------------------------------------|
| 1. Rondelle | 4. Tige de support |
| 2. Goupille fendue | 5. Encoche existante |
| 3. Trou de support dans le cadre | 6. Extrémité coudée et évasée de la tige de support |

6. Insérez les extrémités coudées de la tige dans le cadre du collecteur, comme illustré à la Figure 14. Fixez

le bout de la tige avec une rondelle et une goupille fendue.

3

Assemblage du couvercle du collecteur

Pièces nécessaires pour cette opération:

1	Couvercle du dispositif de ramassage
1	Filtre du collecteur

Procédure

Retournez le couvercle du collecteur. Montez le filtre comme illustré à la Figure 15 de sorte qu'il soit incliné dans la direction des bacs de ramassage. Le filtre doit s'engager en position et les languettes doivent s'engager dans le couvercle du collecteur.

4

Montage du couvercle du collecteur

Pièces nécessaires pour cette opération:

2	Bac à herbe
1	Tube supérieur du collecteur

Procédure

1. Montez le couvercle du collecteur sur le cadre du collecteur. Faites pivoter le couvercle pour aligner les trous de clavettes dans les supports supérieurs du collecteur sur les clavettes des montants du cadre (Figure 16). Faites coulisser les supports sur les montants et abaissez le couvercle du collecteur en position de marche.

Remarque: Cette opération s'effectue plus facilement à deux.

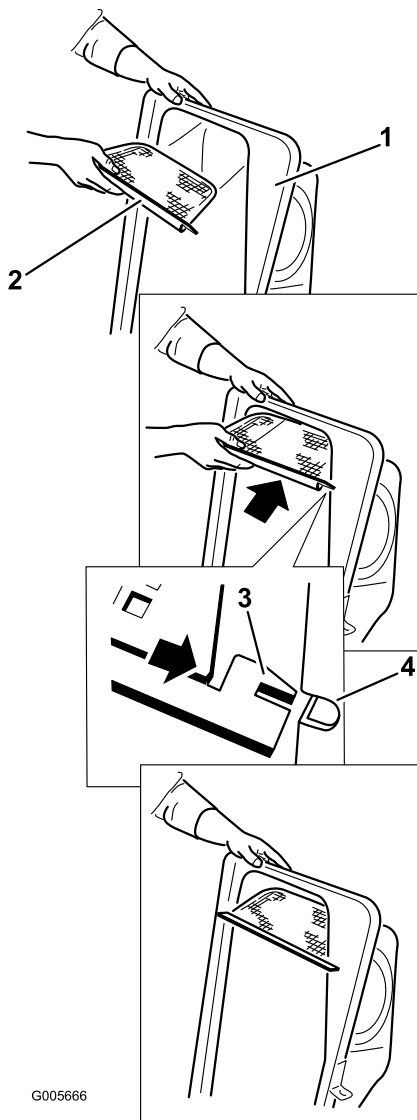

G005666

Figure 15

- | | |
|----------------------------|----------------------------|
| 1. Couvercle du collecteur | 3. Languette du filtre |
| 2. Filtre | 4. Fente dans le couvercle |

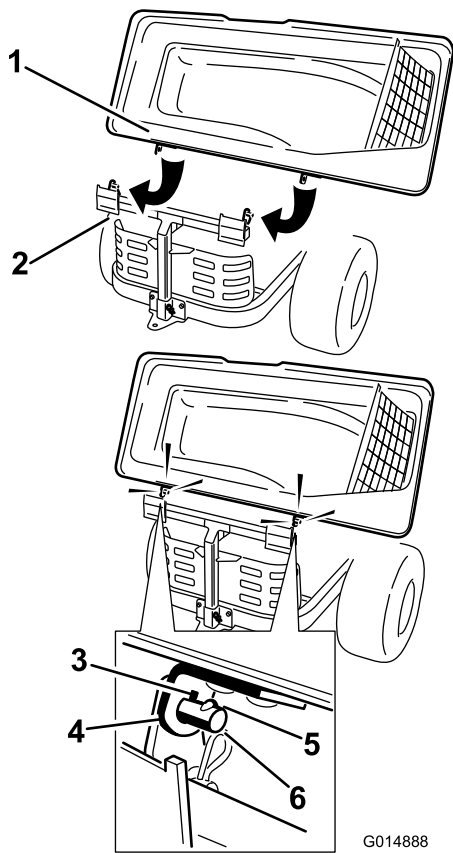

Figure 16

- | | |
|----------------------------|------------------------------------|
| 1. Couvercle du collecteur | 4. Support supérieur du collecteur |
| 2. Cadre du collecteur | 5. Clavette |
| 3. Trou de clavette | 6. Ergot |

2. Soulevez le couvercle et montez les bacs en accrochant les crochets du cadre sur les pattes de retenue (Figure 17).

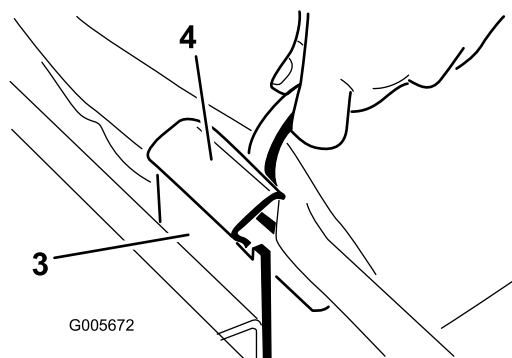
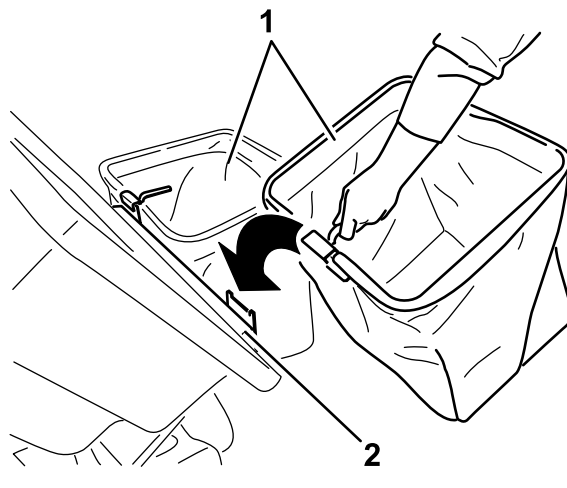

Figure 17

- | | |
|------------------------|-----------------------------------|
| 1. Bac | 3. Patte de retenue |
| 2. Cadre du collecteur | 4. Crochet de l'armature des bacs |

3. Abaissez le couvercle du collecteur sur le bac (Figure 18).

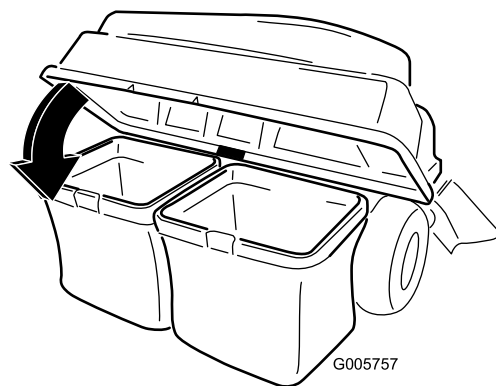

Figure 18

4. Montez le tube supérieur. Insérez l'extrémité coudée dans l'ouverture en haut du collecteur. Vérifiez que l'extrémité évasée dotée de l'ergot de retenue est

orientée vers le bas et l'avant pour venir s'adapter avec le kit de finition.

5

Montage de l'éjecteur

Pièces nécessaires pour cette opération:

1	Éjecteur
1	Bouton
1	Boulon de carrosserie (5/16 x 1-3/8")
1	Écrou à embase (5/16 pouce)

Procédure

1. Déposez l'ensemble de la plaque comprenant l'éjecteur latéral (Figure 19). Le déflecteur sera démonté en même temps. Réservez ce matériel et l'ensemble de la plaque.

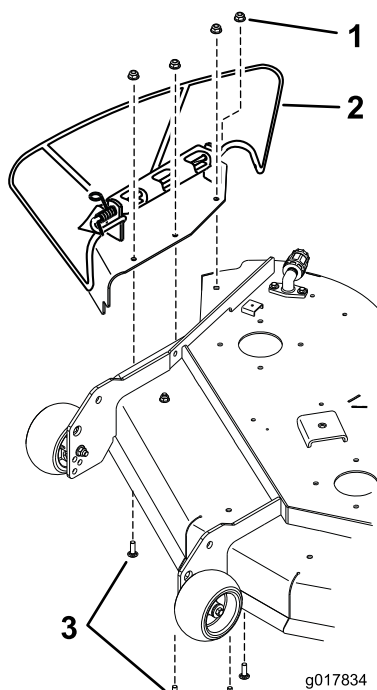

Figure 19

1. Écrous à embase
2. Ensemble plaque avec éjecteur
3. Boulons de carrossier

2. Après avoir déposé l'ensemble de la plaque, installez le déflecteur existant à l'aide des boulons et écrous existants (Figure 20).

3. Montez une vis de carrossier et un écrou à embase dans le trou avant, comme illustré (Figure 20).

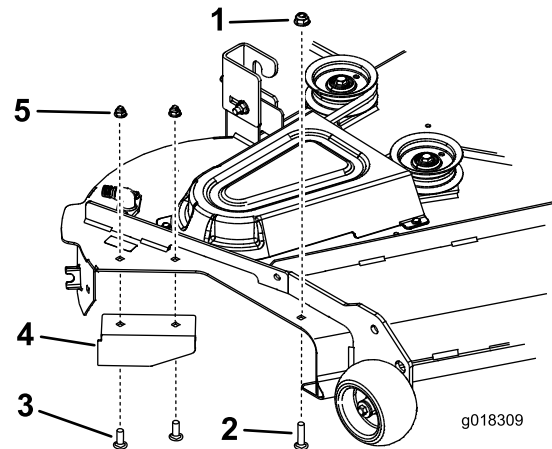

Figure 20

1. Écrou à embase (5/16 pouce) neuf
2. Vis de carrossier (5/16 x 1-3/8 po.) neuve
3. Boulons existants
4. Déflecteur existant
5. Écrous existants

4. Alignez le trou de l'éjecteur et installez-le sur le boulon. Fixez l'éjecteur au tablier de coupe à l'aide du bouton et de la rondelle plate (5/16 pouce) (Figure 21).

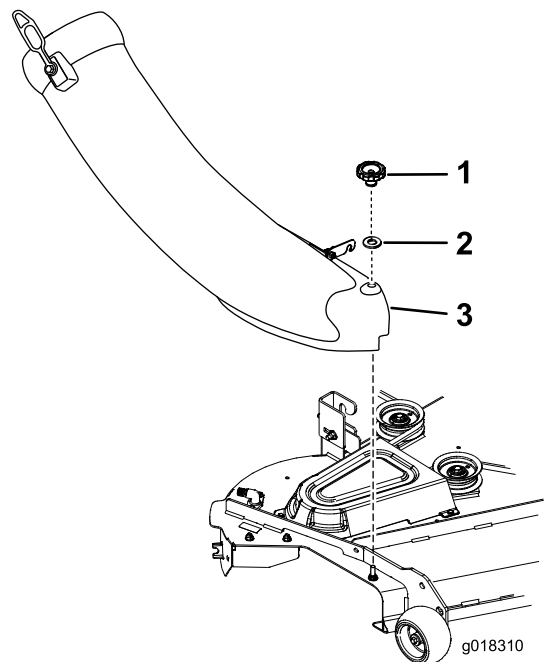

Figure 21

1. Bouton
2. Rondelle plate (5/16 pouce)
3. Éjecteur

5. Accrochez le verrou flexible de l'éjecteur à l'attache soudée sur le tablier de coupe, à l'arrière de l'ouverture (Figure 22).

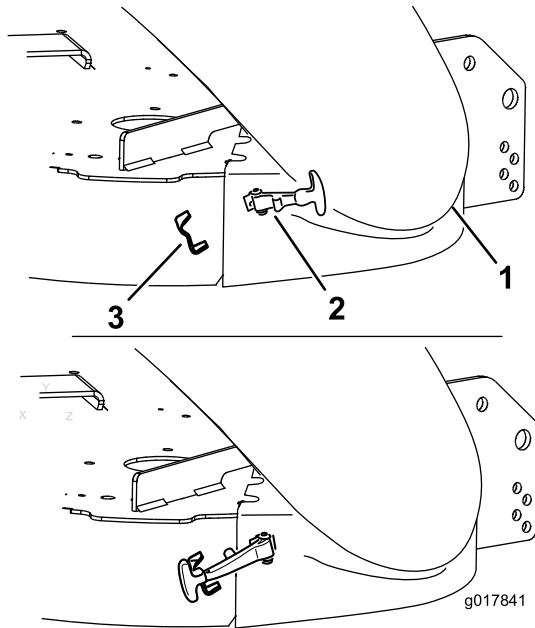

Figure 22

- | | |
|--------------------|-----------------------------------------|
| 1. Éjecteur | 3. Attache (soudée au tablier de coupe) |
| 2. Verrou flexible | |

6. Tournez le verrou jusqu'à ce qu'il s'enclenche dans le trou du renfort de tablier de coupe (Figure 23).

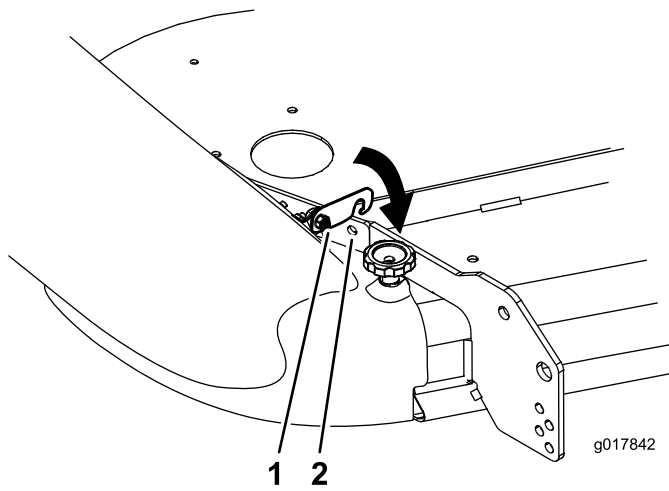

Figure 23

- | | |
|-----------|----------------------------------------|
| 1. Verrou | 2. Trou du renfort de tablier de coupe |
|-----------|----------------------------------------|

6

Raccordement au tube d'éjection

Aucune pièce requise

Procédure

1. Glissez l'extrémité courbe du tube d'éjection dans l'ouverture du couvercle du collecteur (Figure 24).

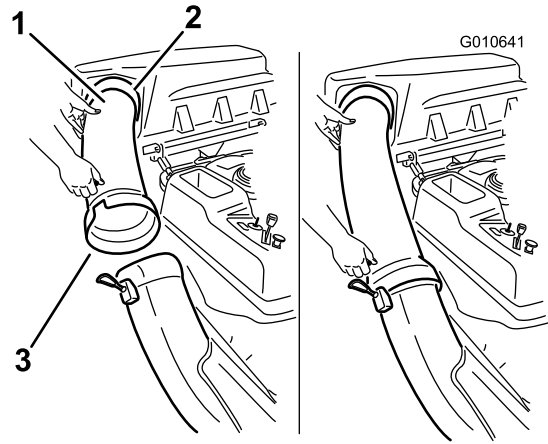

Figure 24

- | | |
|----------------------------------------------|-------------------------|
| 1. Extrémité courbe du tube d'éjection | 4. Ergot |
| 2. Ouverture dans le couvercle du collecteur | 5. Sangle en caoutchouc |
| 3. Extrémité évasée du tube d'éjection | |

2. Glissez l'extrémité évasée du tube d'éjection sur l'extrémité de l'éjecteur. Accrochez la sangle en caoutchouc de l'éjecteur à l'ergot situé sur le tube d'éjection pour le fixer en position (Figure 24).

Utilisation

Remarque: Les côtés gauche et droit de la machine sont déterminés d'après la position de conduite.

⚠ ATTENTION

Pour éviter de vous blesser, procédez comme suit :

- Familiarisez-vous avec toutes les instructions d'utilisation et les consignes de sécurité mentionnées dans le *Manuel de l'utilisateur* du tablier de coupe avant d'utiliser cet accessoire.
- Ne retirez jamais le tube d'éjection, les bacs, le couvercle du collecteur ou l'éjecteur pendant que le moteur tourne.
- Coupez toujours le moteur et attendez l'arrêt complet de toutes les pièces mobiles avant de dégager une obstruction dans le collecteur.
- N'effectuez jamais d'entretiens ou de réparations quand le moteur est en marche.

⚠ ATTENTION

Si le déflecteur d'herbe, les tubes du collecteur ou le collecteur au complet ne sont pas en place, vous-même ou d'autres personnes peuvent être touchés par une lame ou des débris projetés. Le contact avec les lames en rotation et la projection de débris peuvent occasionner des blessures graves parfois mortelles.

- Montez toujours le déflecteur d'herbe lorsque vous enlevez le collecteur et que vous passez au mode éjection latérale.
- Si le déflecteur d'herbe est endommagé, remplacez-le immédiatement. Le déflecteur d'herbe renvoie les débris vers le bas, dans le gazon.
- Ne mettez jamais les mains ou les pieds sous le tablier de coupe.
- N'essayez jamais de dégager l'ouverture d'éjection ou les lames sans avoir au préalable désengagé la prise de force (PDF) et tourné la clé en position arrêt. Enlevez aussi la clé de contact et débranchez le fil de la ou des bougies.
- Coupez le moteur avant de déboucher l'éjecteur.

Vidage des bacs à herbe

Soulevez et manipulez les bacs à herbe pleins avec prudence. Pour vider les bacs à herbe :

1. Garez la machine sur une surface plane et désengagez les lames.
2. Poussez les leviers de commande de déplacement à l'extérieur à la position de verrouillage au point mort, arrêtez le moteur, enlevez la clé, serrez le frein de stationnement et attendez l'arrêt complet de toutes les pièces mobiles avant de quitter le siège.
3. Ouvrez (soulevez) le couvercle du collecteur (Figure 25).

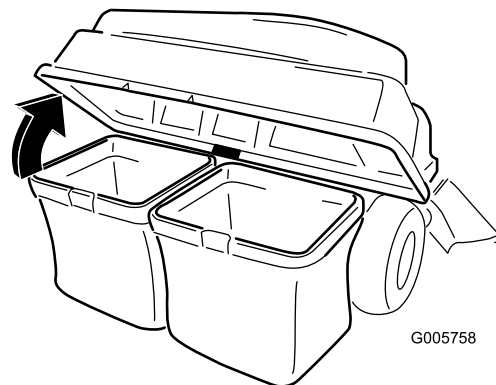

Figure 25

4. Comprimez les débris d'herbe dans les bacs. Soulevez l'un des bacs à deux mains et décrochez-le de la patte de retenue. Videz le bac. Répétez la procédure avec l'autre bac.
5. Pour installer les bacs, glissez les crochets du cadre sur les pattes de retenue (Figure 26).

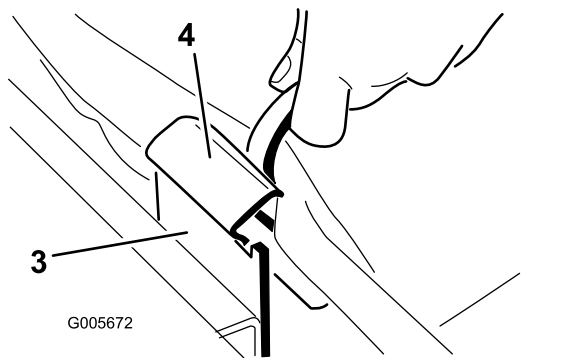
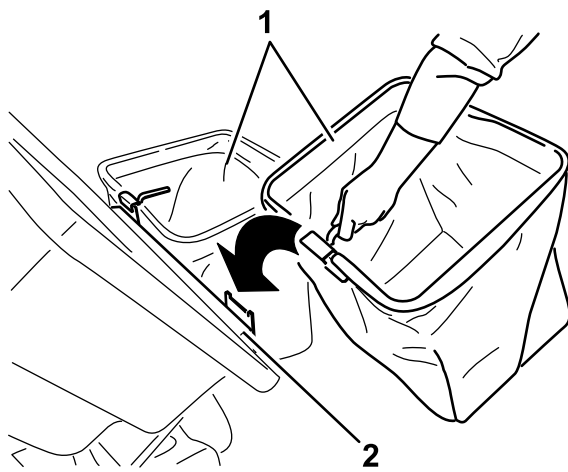

Figure 26

- | | |
|------------------------|-----------------------------------|
| 1. Bac | 3. Patte de retenue |
| 2. Cadre du collecteur | 4. Crochet de l'armature des bacs |

6. Abaissez le couvercle du dispositif de ramassage sur les bacs.

Élimination des obstructions dans le collecteur

1. Garez la machine sur une surface plane et désengagez les lames.
2. Poussez les leviers de commande de déplacement à l'extérieur à la position de verrouillage au point mort, arrêtez le moteur, enlevez la clé, serrez le frein de stationnement et attendez l'arrêt complet de toutes les pièces mobiles avant de quitter le siège.
3. Vérifiez les bacs à herbe et videz-les s'ils sont pleins.
4. Déposez et séparez le tube d'éjection et l'éjecteur du couvercle du collecteur et du tablier de coupe. À l'aide d'un bâton ou d'un objet similaire, dégagez soigneusement l'obstruction du tablier de coupe, du tube d'éjection, de l'éjecteur et du couvercle du collecteur.
5. Après avoir éliminé l'obstruction, reposez le collecteur au complet et remettez la machine en marche.

Dépose du collecteur

⚠ PRUDENCE

La machine peut être déstabilisée et vous risquez d'en perdre le contrôle si vous n'enlevez pas les masses avant du collecteur et si vous utilisez la machine sans le collecteur.

- Enlevez toujours les masses avant quand vous déposez le collecteur.
- N'utilisez jamais la machine sans le collecteur mais avec les masses avant.

Pour déposer le collecteur, inversez les opérations de pose indiquées dans la rubrique Préparation de tous les kits installés. Si des masses sont montées, enlevez toujours les masses avant du dispositif de ramassage quand vous déposez les accessoires.

Remarque: Il est seulement nécessaire d'enlever le déflecteur d'ouverture quand un kit de déchiquetage est monté.

Conseils d'utilisation

Conseils de ramassage

Dimensions

N'oubliez pas que la tondeuse est plus longue et plus large quand cet accessoire est monté. Vous risquez d'endommager l'accessoire si vous prenez des virages trop serrés dans des espaces confinés.

Tonte des bordures

Tondez toujours les bordures avec le côté gauche du tablier de coupe. N'utilisez pas le côté droit au risque d'endommager l'éjecteur et le tube d'éjection du dispositif de ramassage.

Hauteur de coupe

Ne choisissez pas une hauteur de coupe trop réduite car l'herbe haute risque d'empêcher l'air de circuler sous le tablier de coupe et dans le collecteur. Le dispositif de ramassage va alors se boucher.

Fréquence de tonte

Coupez l'herbe fréquemment, surtout pendant la saison de pousse. Il faudra tondre l'herbe une deuxième fois si elle est excessivement haute.

Technique de coupe

Pour obtenir une coupe plus esthétique, empiétez légèrement sur la bande tondue précédemment. Le moteur est ainsi moins sollicité et l'éjecteur et le tube d'éjection sont moins susceptibles de se boucher.

Vitesse de ramassage

En général, le ramassage s'effectue en plaçant la commande d'accélérateur en position haut régime et en se déplaçant à vitesse normale. Toutefois, si l'herbe est très sèche et si la poussière est abondante, il est préférable de réduire légèrement le régime moteur et d'augmenter la vitesse de déplacement de la tondeuse. Le collecteur risque de se boucher si vous vous déplacez trop rapidement et que le régime moteur diminue. Il est parfois nécessaire de réduire la vitesse de tonte sur les pentes. Cela permet de maintenir le régime moteur et assure un ramassage efficace. Travaillez dans le sens de la descente chaque fois que cela est possible.

⚠ PRUDENCE

À mesure que le collecteur se remplit, la charge augmente à l'arrière de la machine. Les arrêts et démarrages brusques sur les pentes peuvent vous faire perdre le contrôle de la direction ou de faire basculer la machine.

- **Ne vous arrêtez pas et ne démarrez pas brusquement en montant ou en descendant les pentes. Évitez de démarrer en côte.**
- **Si vous arrêtez la machine alors que vous montez une pente, désengagez la commande des lames. Redescendez ensuite la pente en marche arrière à vitesse réduite.**
- **Ne changez pas de vitesse et ne vous arrêtez pas sur une pente.**
- **N'utilisez jamais la machine sans le collecteur mais avec les masses avant.**

Ramassage de l'herbe haute

L'herbe très haute est lourde et n'est pas toujours projetée complètement dans les bacs de ramassage. Dans ce cas, le tube d'éjection et l'éjecteur peuvent se boucher. Pour éviter de boucher le système collecteur, choisissez une hauteur de coupe élevée pour le premier passage, puis effectuez un deuxième passage à la hauteur de coupe habituelle.

Ramassage de l'herbe humide

Efforcez-vous toujours de tondre quand l'herbe est sèche, car la qualité de la coupe en sera améliorée.

Si vous devez tondre l'herbe encore humide, utilisez l'éjection latérale classique de la tondeuse. Quelques heures plus tard, quand l'herbe coupée a eu le temps de sécher, montez le collecteur complet et aspirez les déchets d'herbe.

Signes d'obstruction

Pendant le ramassage, une petite quantité d'herbe est normalement projetée à l'avant de la tondeuse. Si cette quantité devient excessive, cela signifie que les bacs sont pleins ou que le système est obstrué.

Entretien

Remarque: Les côtés gauche et droit de la machine sont déterminés d'après la position de conduite.

Programme d'entretien recommandé

Périodicité d'entretien	Procédure d'entretien
Après les 10 premières heures de fonctionnement	<ul style="list-style-type: none">• Contrôlez le collecteur
À chaque utilisation ou une fois par jour	<ul style="list-style-type: none">• Nettoyez le collecteur
Avant le remisage	<ul style="list-style-type: none">• Contrôlez le collecteur• Nettoyez le collecteur

⚠ PRUDENCE

Si vous laissez la clé dans le commutateur d'allumage, quelqu'un pourrait mettre le moteur en marche et vous blesser gravement, ainsi que les personnes à proximité.

Avant tout entretien, enlevez la clé de contact et débranchez le fil de la bougie. Écartez le fil pour éviter tout contact accidentel avec la bougie.

⚠ DANGER

Les moteurs en marche peuvent devenir très chauds. Le contact avec les surfaces chaudes peuvent causer des brûlures graves.

Laissez refroidir le moteur, surtout le silencieux, avant de les toucher.

⚠ DANGER

Des débris (feuilles, herbe ou broussailles) peuvent prendre feu. Un feu dans le compartiment moteur peut causer des brûlures corporelles et des dégâts matériels.

- Débarrassez le moteur et le silencieux des débris qui y sont déposés.
- Lors de l'ouverture du collecteur, veillez à ne faire tomber aucun débris sur le moteur et le silencieux.
- Laissez refroidir la machine avant de la remiser.

Contrôle du collecteur

Périodicité des entretiens: Après les 10 premières heures de fonctionnement
Avant le remisage

Examinez le collecteur après les 10 premières heures de fonctionnement, puis une fois par mois.

1. Vérifiez l'état de l'éjecteur, du tube d'éjection et du couvercle du collecteur. Remplacez-les s'ils sont fendus ou cassés.
2. Serrez tous les écrous, boulons et vis.
3. Examinez toutes les fixations et tous les verrous; remplacez-les s'ils sont absents ou endommagés.
4. Vérifiez l'état des bacs à herbe.

⚠ ATTENTION

Des débris peuvent être projetés à travers les bacs à herbe s'ils sont déchirés, usés ou détériorés et vous blesser gravement ainsi que toute personne à proximité.

- Vérifiez que les bacs à herbe ne sont pas troués, déchirés, usés ou autrement endommagés.
- Ne lavez pas les bacs à herbe.
- Remplacez-les s'ils sont endommagés; vous pouvez vous procurer des bacs de rechange auprès du fabricant du collecteur.

Contrôle des lames du tablier de coupe

Examinez les lames régulièrement, ainsi qu'après avoir heurté un obstacle.

Remplacez les lames si elles sont très usées ou endommagées. Pour la procédure complète d'entretien des lames, reportez-vous au *Manuel de l'utilisateur* du tablier de coupe.

Entretien des bacs à herbe

Il est déconseillé de laver les bacs à herbe.

Pour éviter la détérioration rapide du tissu, rangez les bacs de sorte qu'ils sèchent complètement après chaque utilisation.

Nettoyage du collecteur

Périodicité des entretiens: À chaque utilisation ou une fois par jour

Avant le remisage

1. Après chaque utilisation, retirez et lavez au jet d'eau l'intérieur et l'extérieur du couvercle du collecteur, du tube d'éjection et de l'éjecteur, ainsi que le dessous du tablier de coupe. Utilisez un détergent doux pour éliminer les saletés récalcitrantes.
2. Veillez à bien débarrasser toutes les pièces de l'herbe agglomérée.
3. Lavez les bacs à herbe au tuyau d'arrosage pour éliminer tous les débris.
4. Après le lavage, laissez sécher soigneusement toutes les pièces.

Remisage

Remisage du collecteur

1. Nettoyez le dispositif de ramassage (voir Nettoyage du dispositif de ramassage).
2. Vérifiez l'état du dispositif de ramassage (voir Contrôle du dispositif de ramassage).
3. Vérifiez que les bacs à herbe sont vides et parfaitement secs.
4. Rangez le collecteur dans un local propre et sec à l'abri de la lumière. Cela protégera les pièces en plastique et prolongera la vie du collecteur. Si vous devez remiser le collecteur à l'extérieur, recouvrez-le d'une bâche imperméable.



La garantie intégrale Toro

Garantie limitée (voir les périodes de garantie ci-dessous)

Conditions et produits couverts

The Toro Company et sa filiale, Toro Warranty Company, en vertu de l'accord passé entre elles, s'engagent conjointement à réparer les produits Toro ci-dessous liste s'ils présentent un défaut de fabrication ou de matériau.

Durées de garantie à partir de la date d'achat par le propriétaire d'origine :

Produits	Période de garantie
Tondeuses TimeCutter et MX • Moteurs ¹ — Usage résidentiel	Usage résidentiel ² – 3 ans Kawasaki – 3 ans Kohler – 3 ans Toro – 3 ans
Tondeuses TimeCutter et MX • Moteurs ¹ — Usage commercial	Usage commercial 30 jours Kawasaki – 3 ans Kohler – 90 jours Toro – 90 jours
Tondeuses TITAN – Usage résidentiel ou commercial	3 ans ou 240 heures ³
• Moteurs ¹ — Usage résidentiel ou commercial	Kawasaki – 3 ans Kohler – 2 ans
• Châssis	À vie (propriétaire d'origine uniquement) ⁴
Tondeuses TITAN MX – Usage résidentiel ou commercial	3 ans ou 400 heures ³
• Moteurs ¹ — Usage résidentiel ou commercial	Kawasaki – 3 ans Kohler – 2 ans
• Châssis	À vie (propriétaire d'origine uniquement) ⁴
Toutes les tondeuses	
• Accessoires	1 an
• Batterie	90 jours, pièces et main-d'œuvre 1 an, pièces seulement
• Courroies et pneus	90 jours

¹Certains moteurs utilisés sur les produits Toro sont couverts par la garantie constructeur du moteur.

²L'usage résidentiel désigne l'utilisation du produit sur le terrain où se trouve votre domicile. L'utilisation dans d'autres lieux est considérée comme un usage commercial, couvert par une garantie limitée.

³Selon la première échéance.

⁴Garantie à vie du châssis – Si le châssis principal, qui est constitué de pièces soudées ensemble pour former la structure du tracteur et sur lequel sont fixés d'autres composants, comme le moteur, se fissure ou est cassé pendant l'utilisation normale, il sera réparé ou remplacé, au choix de Toro, gratuitement dans le cadre de la garantie, pièces et main-d'œuvre comprises. Toute défaillance du châssis causée par un usage incorrect ou abusif et toute défaillance ou réparation requise pour cause de rouille ou de corrosion n'est pas couverte.

Cette garantie couvre le coût des pièces et de la main-d'œuvre, mais le transport est à votre charge.

La garantie sera annulée si le compteur horaire est débranché, modifié ou semble avoir été trafiqué.

Responsabilités du propriétaire

Votre produit Toro doit être entretenu en suivant les procédures d'entretien décrites dans le *Manuel de l'utilisateur*. Cet entretien courant est à vos frais, qu'il soit effectué par vous-même ou par un dépositaire.

Comment faire intervenir la garantie?

Si vous pensez que votre produit Toro présente un défaut de fabrication ou de matériau, procédez comme suit :

1. Demandez à un dépositaire ou réparateur Toro agréé de prendre en charge votre produit. Pour trouver le dépositaire ou le réparateur le plus proche,

consultez les *Pages Jaunes* (sous "Tondeuses à gazon") ou rendez-vous sur notre site web à www.Toro.com. Vous pouvez aussi appeler les numéros indiqués au point 3 pour consulter notre système permanent de localisation des dépositaires.

2. Lorsque vous vous rendez chez le réparateur, apportez le produit et une preuve d'achat (reçu). Le dépositaire diagnostiquera le problème et déterminera s'il est couvert par la garantie.
3. Si, pour une raison quelconque, vous n'êtes pas satisfait du diagnostic de votre réparateur ou des conseils prodigués, n'hésitez pas à nous contacter à l'adresse suivante :

Customer Care Department, RLC Division
Toro Warranty Company
8111 Lyndale Avenue South
Bloomington, MN 55420-1196, États-Unis
Numéro vert : 866-216-6029 (aux États-Unis)
Numéro vert : 866-216-6030 (au Canada)

Ce que la garantie ne couvre pas

Il n'existe aucune autre garantie expresse, à part la garantie spéciale du système antipollution et du moteur pour certains produits. Cette garantie expresse ne couvre pas :

- Les frais normaux d'entretien et de remplacement de pièces, telles que les filtres, le carburant, les lubrifiants, les changements d'huile, les bougies, les filtres à air, l'affûtage des lames/les lames usées sur les tabliers de coupe, le réglage des câbles/de la tringlerie ou le réglage des freins et de l'embrayage.
- Les défaillances de composants dues à une usure normale
- Les produits ou pièces ayant subi des modifications ou un usage abusif, et nécessitant un remplacement ou une réparation en raison d'un accident ou d'un défaut d'entretien.
- Les réparations requises en raison d'un mauvais entretien de la batterie, de l'utilisation de carburant non frais (vieux de plus d'un mois) ou d'une mauvaise préparation de la tondeuse avant toute période de non-utilisation de plus d'un mois.
- Les frais de prise à domicile et de livraison.
- Tout dégât dû à un usage abusif, à un mauvais traitement ou à des accidents.
- Les réparations ou tentatives de réparation par quiconque autre qu'un dépositaire réparateur Toro agréé.

Conditions générales

Toutes les réparations couvertes par ces garanties doivent être effectuées par un réparateur Toro agréé, à l'aide de pièces de rechange agréées par Toro.

The Toro Company et Toro Warranty Company déclinent toute responsabilité en cas de dommages secondaires ou indirects liés à l'utilisation des produits Toro couverts par cette garantie, notamment quant aux coûts et dépenses encourus pour se procurer un équipement ou un service de substitution durant une période raisonnable pour cause de défaillance ou d'indisponibilité en attendant la réparation sous garantie.

Toutes les garanties implicites de qualité marchande (à savoir que le produit est apte à l'usage courant) et d'aptitude à l'emploi (à savoir que le produit est apte à un usage spécifique) sont limitées à la durée de la garantie expresse.

L'exclusion de la garantie des dommages secondaires ou indirects, ou les restrictions concernant la durée de la garantie implicite, ne sont pas autorisées dans certains états et peuvent donc ne pas s'appliquer dans votre cas.

Cette garantie vous accorde des droits spécifiques, auxquels peuvent s'ajouter d'autres droits qui varient selon les états.

Autres pays que les États-Unis et le Canada

Pour les produits Toro achetés hors des États-Unis ou du Canada, demandez à votre distributeur (dépositaire) Toro la police de garantie applicable dans votre pays, région ou état. Si, pour une raison quelconque, vous n'êtes pas satisfait des services de votre distributeur, ou si vous avez du mal à vous procurer les informations de garantie, adressez-vous à l'importateur Toro. En dernier recours, adressez-vous à Toro Warranty Company.