



# Souffleuse à neige Power Max 926/928/1028 OXE

N° de modèle 38661—N° de série 31200001 et suivants

N° de modèle 38662—N° de série 31200001 et suivants

N° de modèle 38663—N° de série 31200001 et suivants

Manuel de l'utilisateur

## Introduction

Cette machine est destinée au grand public, aux professionnels et aux utilisateurs temporaires. Elle est conçue pour déblayer la neige sur les surfaces revêtues, telles allées et trottoirs, et autres surfaces de circulation des propriétés résidentielles et commerciales. Elle n'est pas conçue pour enlever autre chose que la neige et n'est pas non plus équipée d'une lame pivotante pour le nettoyage du gravier.

Lisez attentivement ces informations pour apprendre comment utiliser et entretenir correctement votre machine, et éviter de l'endommager ou de vous blesser. Vous êtes responsable de l'utilisation sûre et correcte de la machine.

Vous pouvez contacter Toro directement à [www.Toro.com](http://www.Toro.com) pour tout renseignement concernant la machine ou un accessoire, pour obtenir l'adresse des dépositaires ou pour enregistrer votre machine.

Lorsque vous contactez un distributeur ou un réparateur Toro agréé pour l'entretien de votre machine, pour vous procurer des pièces Toro d'origine ou pour obtenir des renseignements complémentaires, vous devez lui fournir les numéros de modèle et de série de la machine. Figure 1 indique l'emplacement des numéros de modèle et de série sur la machine. Inscrivez les numéros dans l'espace réservé à cet effet.

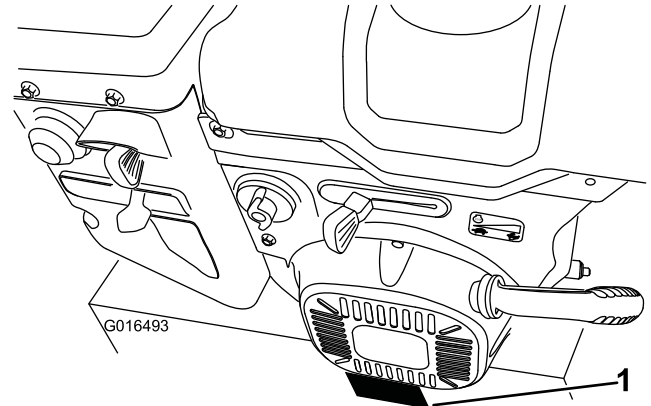

Figure 1

1. Emplacement des numéros de modèle et de série

N° de modèle _____
N° de série _____

Les mises en garde de ce manuel soulignent les dangers potentiels et sont signalées par le symbole de sécurité (Figure 2), qui indique un danger pouvant entraîner des blessures graves ou mortelles si les précautions recommandées ne sont pas respectées.



Figure 2

1. Symbole de sécurité

Deux termes sont également utilisés pour faire passer des informations essentielles. **Important**, pour attirer l'attention sur des informations mécaniques spécifiques et **Remarque**, pour insister sur des informations d'ordre général méritant une attention particulière.

Ce système d'allumage par étincelle est conforme à la norme canadienne ICES-002

# Sécurité

## Avant l'utilisation

- Lisez et assimilez le contenu de ce manuel avant d'utiliser la déneigeuse.
- Familiarisez-vous avec toutes les commandes et apprenez à arrêter le moteur rapidement.

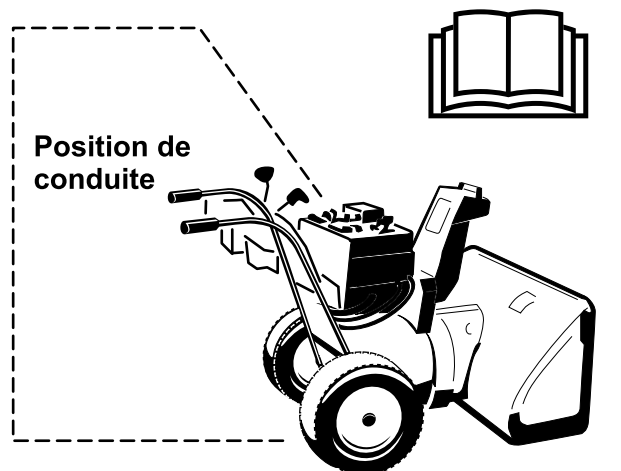

**Prudence : un usage incorrect peut entraîner la perte de doigts, de mains ou de pieds.**

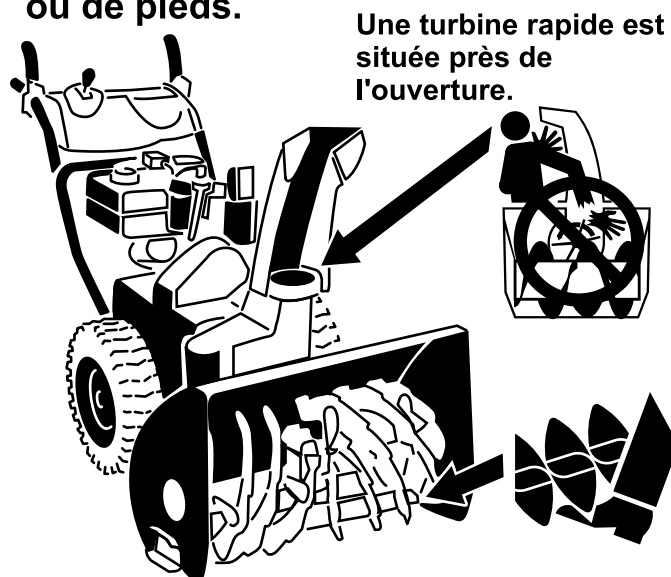

**La tarière à rotation lente a un point de pincement mobile près de l'ouverture.**

Cette machine est conforme aux ou dépasse les spécifications de la norme B71.3 de l'American National Standards Institute en vigueur au moment de la production.

Lisez et assimilez le contenu de ce manuel avant même de mettre le moteur en marche.

Voici le triangle de sécurité. Il signale les dangers potentiels susceptibles de causer des blessures. Respectez tous les messages de sécurité qui suivent ce symbole pour éviter des accidents, potentiellement mortels.

L'utilisation ou l'entretien incorrect de cette machine peut occasionner des accidents, parfois mortels. Pour réduire les risques, respectez les consignes de sécurité suivantes.

## Apprendre à se servir de la machine

- Avant l'utilisation, vous devez lire, comprendre et respecter toutes les instructions qui figurent sur la machine et dans le(s) manuel(s). Familiarisez-vous avec les commandes et l'utilisation correcte de la machine. Sachez comment arrêter la machine et débrayer les commandes rapidement.

- Ne laissez jamais un enfant utiliser la machine. Ne laissez personne utiliser la machine sans instructions adéquates.
- N'admettez personne dans la zone de travail, et surtout pas d'enfants.
- Faites attention de ne pas glisser ou tomber, surtout en marche arrière.

## Avant d'utiliser la machine

- Inspectez soigneusement la zone de travail et enlevez tous les paillasons, traîneaux, planches, fils de fer ou autres objets qui s'y trouvent.
- Vérifiez que toutes les commandes sont débrayées et que le changement de vitesse est au point mort avant de mettre le moteur en marche.
- N'utilisez jamais la machine sans porter des vêtements d'hiver adaptés. Ne portez pas de vêtements amples qui risquent de s'accrocher dans les pièces mobiles. Portez des chaussures offrant une bonne prise sur les surfaces glissantes.
- Manipulez le carburant avec prudence car il est très inflammable.
  - Conservez le carburant dans un bidon homologué.

- N'ajoutez jamais de carburant lorsque le moteur tourne ou est chaud.
- Remplissez le réservoir très soigneusement à l'extérieur, jamais à l'intérieur.
- Ne remplissez jamais les bidons de carburant à l'intérieur d'un véhicule ou dans la caisse d'un véhicule utilitaire dont le revêtement est en plastique. Posez toujours les bidons sur le sol, à l'écart du véhicule, avant de les remplir.
- Si possible, descendez la machine du véhicule ou de la remorque et posez-la à terre avant de remplir le réservoir de carburant. Si ce n'est pas possible, laissez la machine dans le véhicule ou sur la remorque, mais remplissez le réservoir à l'aide d'un bidon, et non directement à la pompe.
- Maintenez tout le temps le pistolet en contact avec le bord du réservoir ou du bidon jusqu'à la fin du ravitaillement. N'utilisez pas un dispositif de verrouillage du pistolet en position ouverte.
- Refermez bien le bouchon du réservoir ou du bidon, et essuyez le carburant éventuellement répandu.
- Si du carburant s'est répandu sur vos vêtements, changez-vous immédiatement.
- Utilisez des rallonges et des prises spécifiées par le fabricant pour toutes les machines équipées de démarreurs électriques.
- Réglez le carter de ramassage pour éviter de ramasser des cailloux ou du gravier.
- N'entreprenez jamais de réglages lorsque le moteur est en marche, sauf si le fabricant le demande expressément.
- Portez toujours des lunettes de sécurité ou une protection oculaire pendant le travail, et lors de tout réglage ou toute réparation pour protéger vos yeux des objets pouvant être projetés par la machine.
- Si la machine se met à vibrer de façon anormale, coupez le moteur et cherchez-en immédiatement la cause. Les vibrations indiquent généralement la présence d'un problème.
- Arrêtez toujours le moteur avant de quitter la position de conduite, de déboucher le carter de la vis sans fin/turbine ou le guide d'éjection, ou d'entreprendre tout réglage, inspection ou réparation.
- Avant tout nettoyage, toute inspection ou toute réparation de la machine, arrêtez le moteur et attendez l'arrêt complet de la vis sans fin/turbine et de toutes les pièces mobiles. Débranchez la bougie et éloignez le fil pour éviter tout risque de démarrage accidentel.
- Ne faites pas tourner le moteur à l'intérieur, sauf pour faire démarrer la machine et la rentrer ou la sortir du bâtiment. Ouvrez les portes vers l'extérieur pour aérer, car les gaz d'échappement sont dangereux.
- Soyez extrêmement prudent sur un terrain en pente.
- N'utilisez pas la machine si tous les capots et autres dispositifs de protection appropriés ne sont pas en place et en bon état de marche.
- Ne dirigez jamais l'éjection vers des personnes ou des endroits qui pourraient subir des dommages matériels. Tenez les enfants et les animaux à distance.
- Ne surchargez pas la machine en essayant de débayer trop vite.
- N'utilisez jamais la machine à grande vitesse sur un sol glissant. Regardez derrière vous et soyez très prudent lorsque vous faites marche arrière.
- Débrayez la vis sans fin/turbine avant de transporter la machine et de la remiser.
- N'utilisez que des accessoires et équipements agréés par le constructeur de la machine (masses de roue, contrepoids, cabine, etc.).
- N'utilisez jamais la machine à moins de disposer d'une visibilité et d'un éclairage suffisants. Veillez à ne pas perdre l'équilibre et tenez bien le guidon. Marchez, ne courez pas.
- Ne touchez jamais le moteur ou le silencieux s'il est chaud.

## Utilisation

- N'approchez pas les mains ni les pieds des pièces en rotation. Ne vous tenez jamais devant l'ouverture d'éjection.
- Soyez très prudent lorsque vous traversez ou déneigez des routes, trottoirs ou allées de gravier. Faites attention aux dangers cachés et à la circulation.
- Après avoir heurté un obstacle, arrêtez le moteur, enlevez la clé de contact et vérifiez soigneusement si la machine n'est pas endommagée. Effectuez les réparations éventuellement nécessaires avant de redémarrer et de reprendre le travail.

## Pour déboucher l'éjecteur

### **▲ ATTENTION**

**Le contact avec le rotor en marche à l'intérieur de l'éjecteur est une cause courante de blessures associées aux machines. N'utilisez jamais vos mains pour nettoyer l'éjecteur.**

Pour déboucher l'éjecteur :

- **Arrêtez le moteur!**
- Attendez 10 secondes que les pales du rotor ne tournent plus.
- Utilisez toujours l'outil de nettoyage installé sur la souffleuse à neige, jamais vos mains.

## Entretien et remisage

- Contrôlez fréquemment le serrage de toutes les fixations pour vous assurer que la machine peut être utilisée en toute sécurité.
- Ne remisez jamais une machine dont le réservoir contient du carburant dans un local contenant des sources possibles d'inflammation, telles que chaudières, radiateurs, séchoirs à linge, etc. Laissez refroidir le moteur avant de ranger la machine dans un local fermé.
- Suivez toujours les instructions de remisage qui figurent dans le *Manuel de l'utilisateur* avant de remiser la machine pour une durée prolongée, afin de n'oublier aucune opération importante.
- Remplacez les autocollants d'instruction ou de sécurité manquants ou endommagés au besoin.

## Sécurité des souffleuses à neige Toro

La liste suivante contient des instructions de sécurité spécifiques aux machines Toro ou d'autres informations essentielles que vous devez connaître.

- **La vis sans fin/turbine en rotation peut sectionner ou blesser les mains et les doigts.** Restez derrière le guidon et n'approchez pas de l'ouverture d'éjection durant l'utilisation de la machine. **N'approchez pas le visage, les mains, les pieds et toute autre partie du corps ou vos vêtements des pièces mobiles ou rotatives.**
- Avant de régler, nettoyer, contrôler, dépanner ou réparer la machine, **arrêtez le moteur, enlevez la clé de contact et attendez l'arrêt complet de toutes les pièces mobiles. Débranchez la bougie et éloignez le fil pour éviter tout risque de démarrage accidentel.**
- **Avant** de quitter la position de conduite, coupez le moteur, enlevez la clé de contact et attendez l'arrêt de toutes les pièces en mouvement.
- Pour déboucher l'éjecteur, restez à la position de fonctionnement et débloquez le levier (de déplacement) gauche. La vis sans fin/turbine étant en marche, appuyez sur le guidon pour soulever

l'avant de la machine de quelques centimètres. Soulevez ensuite le guidon rapidement pour cogner le sol avec l'avant de la machine. Répétez cette procédure au besoin jusqu'à ce que la neige sorte régulièrement par l'éjecteur.

- S'il est impossible de déboucher l'éjecteur en cognant l'avant de la machine sur le sol, **arrêtez le moteur, attendez l'arrêt complet de toutes les pièces mobiles, puis dégagez l'obstruction à l'aide d'un outil de nettoyage et jamais avec la main.**
- Si un déflecteur, un dispositif de sécurité ou un autocollant manque, est endommagé ou illisible, réparez ou remplacez-le avant d'utiliser la machine.
- **Ne fumez pas** lorsque vous manipulez de l'essence.
- **N'utilisez pas** la machine sur un toit.
- Ne touchez jamais au moteur en marche ou juste après l'avoir arrêté, car il peut être très chaud et vous brûler.

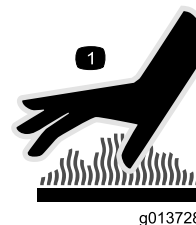

Figure 3

1. Symbole estampillé sur le déflecteur de chaleur du silencieux

- N'effectuez que les opérations d'entretien décrites dans ce manuel. Avant d'entreprendre des réglages, des entretiens ou des réparations, arrêtez le moteur, enlevez la clé de contact et débranchez la bougie. Si la machine requiert une réparation importante, faites appel à votre vendeur réparateur Toro agréé.
- Ne modifiez pas le réglage du régulateur sur le moteur.
- Si vous remisez la machine plus d'un mois, vidangez le réservoir de carburant pour éviter les risques d'incendie. Conservez le carburant dans un bidon homologué. Ne laissez pas la clé dans le commutateur d'allumage lorsque vous rangez la machine.
- N'achetez que des pièces et des accessoires Toro d'origine.

## Autocollants de sécurité et d'instruction

**Important:** Les autocollants de sécurité et d'instruction sont placés près des endroits

potentiellement dangereux. Remplacez les autocollants endommagés.

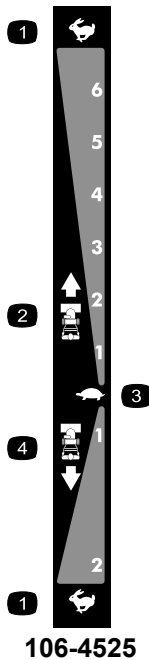

106-4525

Réf. de renouvellement de commande 112-6633

- |                             |                               |
|-----------------------------|-------------------------------|
| 1. Haut régime              | 3. Bas régime                 |
| 2. Vitesses en marche avant | 4. Vitesses en marche arrière |



107-3040

- Risque de coupure/mutilation par la turbine et la vis sans fin – Tenez les spectateurs à bonne distance de la souffleuse à neige.

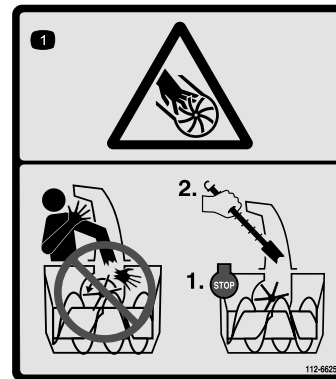

112-6625

Réf. de renouvellement de commande 112-6629

- Risque de coupure/mutilation par la turbine – ne placez pas les mains dans l'éjecteur. Arrêtez le moteur avant de quitter la position de conduite, dégagez l'éjecteur avec l'outil de nettoyage.



112-6627

- |  |   |  |   |
|--|---|--|---|
| 1. Commande de virage à gauche   | 3. Attention – lisez le <i>Manuel de l'utilisateur</i> .  | 5. Risque de coupure/mutilation par la turbine – n'approchez pas des pièces en mouvement, enlevez la clé de contact et lisez les instructions avant de procéder à des entretiens ou des révisions. | 7. Entraînement de la vis sans fin/turbine – serrez le levier pour l'engager; desserrez le levier pour le désengager. |
| 2. Transmission aux roues – serrez le levier pour l'engager; desserrez le levier pour la désengager. | 4. Risque de coupure/mutilation par la turbine – ne placez pas les mains dans l'éjecteur. Arrêtez le moteur avant de quitter la position de conduite, dégagez l'éjecteur avec l'outil de nettoyage. | 6. Risque de projections – Tenez les spectateurs à bonne distance de la machine.   | 8. Commande de virage à droite  |

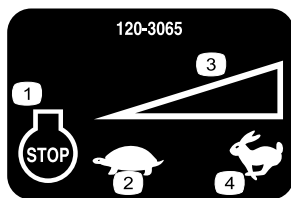

120-3065

1. Arrêt du moteur
  2. Bas régime
  3. Réglage de vitesse continu
  4. Haut régime
- 

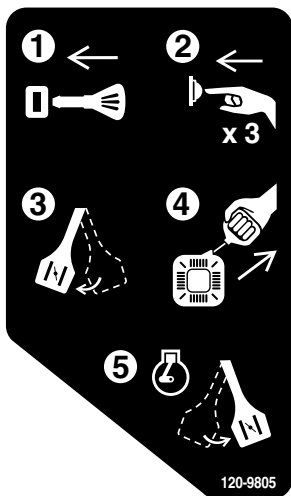

120-9805

1. Insérez la clé de contact dans le commutateur d'allumage.
  2. Amorcez le moteur 3 fois.
  3. Actionnez le starter.
  4. Tirez sur le cordon du démarreur.
  5. Une fois que le moteur tourne, désengagez le starter.
-

# Mise en service

## Pièces détachées

Reportez-vous au tableau ci-dessous pour vérifier si toutes les pièces ont été expédiées.

Procédure	Description	Qté	Utilisation
<b>1</b>	Boulons de guidon Rondelles bombées Contre-écrous	4 4 4	Montez la partie supérieure du guidon.
<b>2</b>	Aucune pièce requise	–	Mettez en place les extrémités des câbles de débrayage des roues.
<b>3</b>	Aucune pièce requise	–	Montez la tringlerie de commande de déplacement.
<b>4</b>	Boulons de carrossier Contre-écrous	2 2	Montez la tige d'orientation de l'éjecteur.
<b>5</b>	Serre-câble	1	Connectez le fil au phare.
<b>6</b>	Aucune pièce requise	–	Faites le plein d'huile moteur.
<b>7</b>	Aucune pièce requise	–	Contrôlez la pression des pneus.
<b>8</b>	Aucune pièce requise	–	Contrôlez la lame racleuse et les patins.
<b>9</b>	Aucune pièce requise	–	Contrôlez le fonctionnement de la transmission.

# 1

## Montage de la partie supérieure du guidon

Pièces nécessaires pour cette opération:

4	Boulons de guidon
4	Rondelles bombées
4	Contre-écrous

### Procédure

**Remarque:** Ne retirez pas l'élastique qui retient les câbles avant d'avoir monté la partie supérieure du guidon.

1. Soulevez et faites pivoter la partie supérieure du guidon pour la placer au-dessus de la partie inférieure (Figure 4).

**Important:** Faites passer les câbles fixés au Quick Stick à l'intérieur des bras de la partie supérieure du guidon et vérifiez que les câbles et les fils du phare ne sont pas coincés entre les deux parties du guidon.

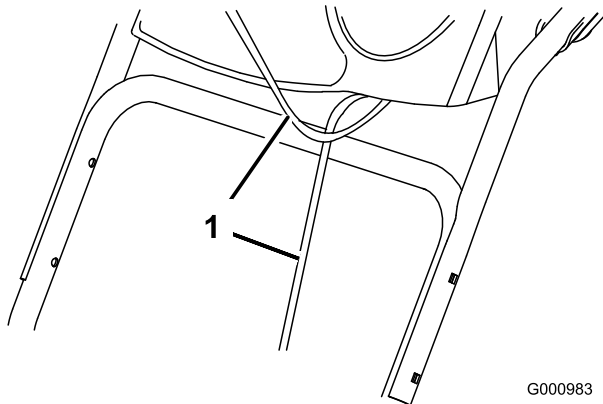

Figure 4

1. Câbles

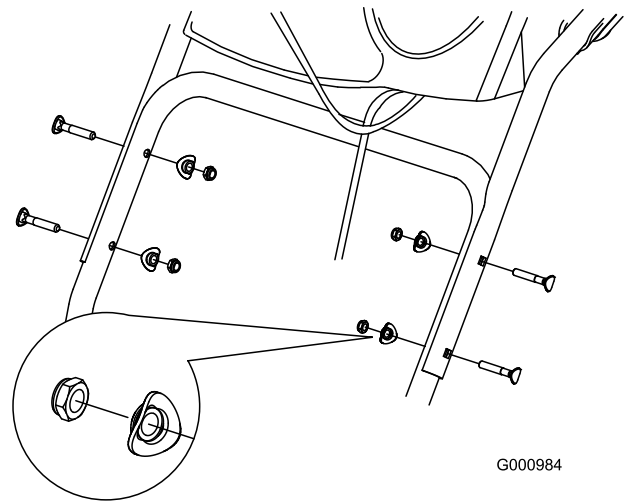

Figure 5

# 2

## Mise en place des extrémités des câbles de débrayage des roues

Aucune pièce requise

### Procédure

1. Déroulez les extrémités des câbles de la partie inférieure du guidon (Figure 6).

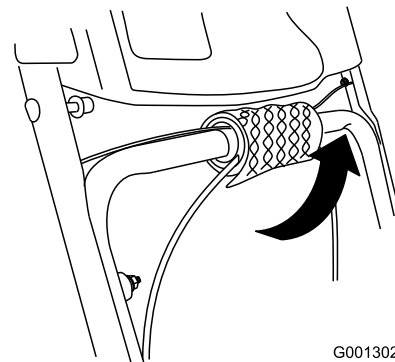

Figure 6

2. Fixez la partie supérieure du guidon au moyen de 4 boulons, 4 rondelles bombées et 4 contre-écrous pris dans le sachet de pièces détachées (Figure 5).

2. Faites passer l'extrémité du câble gauche ou droit par-dessus la partie inférieure du guidon et insérez-la dans le trou du levier de débrayage de roue correspondant (Figure 7).

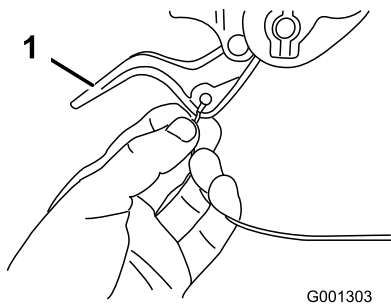

Figure 7

1. Levier de débrayage de roue

3. Retirez l'écrou et la rondelle du guidon, fixez le serre-câble sur le câble et le guidon, remettez la rondelle et l'écrou, et serrez l'écrou à la main (Figure 8).

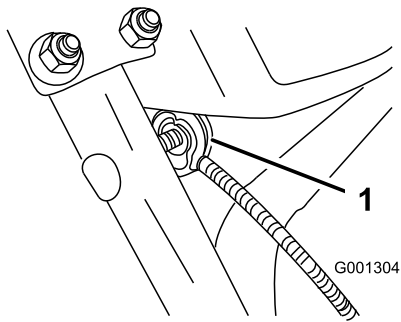

Figure 8

1. Serre-câble (2)

**Important:** Assurez-vous que le côté incurvé du serre-câble est en appui contre le guidon et que le câble passe sous la vis de serrage. Le câble doit être bien droit entre le serre-câble et son point d'attache au levier de débrayage de roue.

4. Tirez doucement sur la gaine du câble jusqu'à ce que le levier de débrayage de roue soit abaissé et que le câble soit tendu. Serrez ensuite fermement l'écrou de serrage du câble (Figure 9).

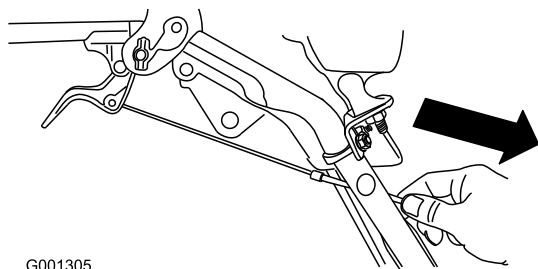

Figure 9

5. Serrez le levier complètement contre le guidon, puis vérifiez l'écartement entre le bas du guidon et l'extrémité du levier de débrayage de roue (Figure 10).

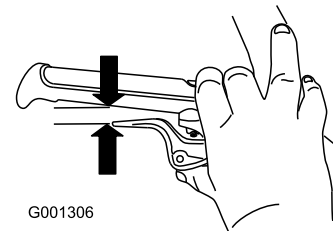

Figure 10

**Remarque:** L'écartement doit être à peu près égal à l'épaisseur d'un crayon (6 mm ou 1/4"). S'il est plus grand, desserrez l'écrou de serrage du câble, remontez légèrement la gaine du câble, serrez l'écrou puis vérifiez à nouveau l'écartement.

6. Répétez les étapes 2 à 5 pour l'autre câble.

## 3

### Montage de la tringlerie de commande de déplacement

Aucune pièce requise

#### Procédure

1. Retirez la goupille fendue et la rondelle à l'extrémité inférieure de la tige de commande de vitesse et insérez l'extrémité dans le bras de liaison inférieur de sorte que l'extrémité courbe de la tige de commande de vitesse soit dirigée vers l'arrière (Figure 11).

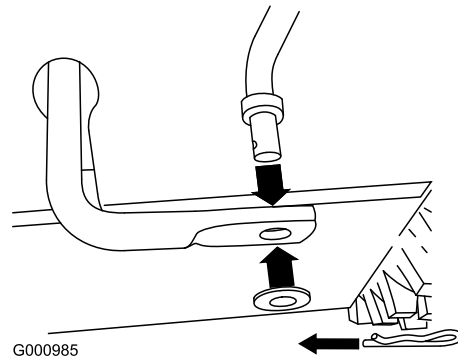

Figure 11

2. Fixez l'extrémité inférieure de la tige de commande de vitesse avec la rondelle et la goupille fendue retirées précédemment.
3. Retirez la goupille fendue et la rondelle extérieure du tourillon à l'extrémité supérieure de la tige de commande de vitesse (Figure 12).

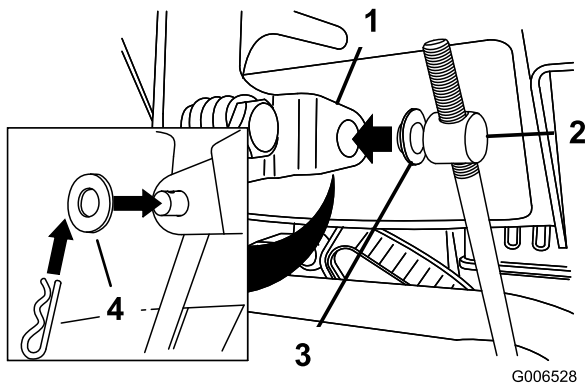

Figure 12

1. Levier sélecteur de vitesse
2. Tourillon
3. Rondelle intérieure
4. Rondelle extérieure

**Remarque:** Pour faciliter l'installation, laissez la rondelle plate sur le tourillon (Figure 12).

4. Placez le sélecteur de vitesses à la position R2.
5. Tournez le bras de liaison inférieur complètement vers le haut (sens anti-horaire) (Figure 13).

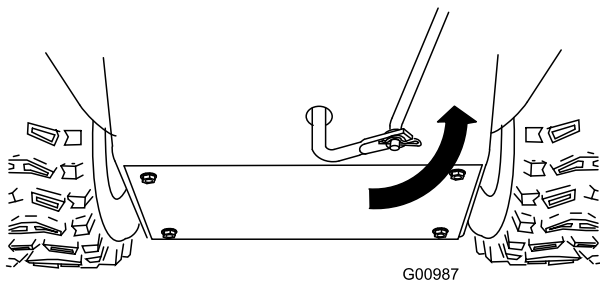

Figure 13

6. Soulevez la tige de commande de vitesse et insérez le tourillon dans le trou du levier sélecteur de vitesses (Figure 12).

**Remarque:** Si le tourillon ne rentre pas dans le trou lorsque vous soulevez la tige de commande de vitesses, tournez-le en haut ou en bas sur la tige jusqu'à ce qu'il rentre dans le trou.

7. Fixez le tourillon et l'extrémité supérieure de la tige de commande de vitesse avec la rondelle extérieure et la goupille fendue retirées précédemment.

**Remarque:** Pour faciliter l'installation, regardez par l'ouverture du sélecteur de vitesses (Figure 14).

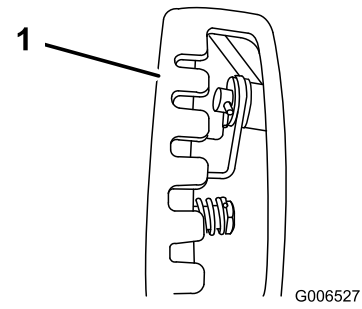

Figure 14

1. Levier de changement de vitesses

## 4

### Montage de la tige d'orientation de l'éjecteur

**Pièces nécessaires pour cette opération:**

2	Boulons de carrossier
2	Contre-écrous

#### Procédure

1. Déballez le Quick Stick et tournez-le de façon à le redresser et le centrer.
2. Appuyez sur le déclencheur bleu et tirez le levier à fond en arrière.

**Remarque:** L'éjecteur et le déflecteur doivent être tournés vers l'avant. S'ils ne le sont pas, maintenez le déclencheur bleu enfoncé (mais sans bouger le Quick Stick) et tournez l'éjecteur jusqu'à ce qu'ils soient orientés correctement.

3. Alignez l'extrémité plate arrière de la longue tige d'orientation de l'éjecteur sur l'extrémité plate avant de la tige courte qui part du panneau de commande de façon à les engager l'une dans l'autre (Figure 15).

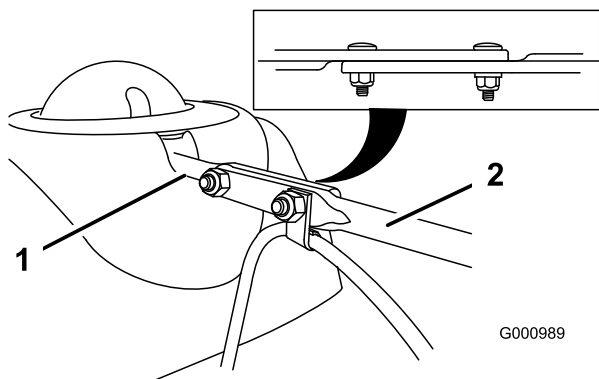

**Figure 15**

1. Tige courte                      2. Tige longue

4. Insérez l'avant de la tige dans l'ouverture au dos du couvercle du secteur denté de l'éjecteur jusqu'à ce qu'il glisse dans le secteur denté (Figure 16).

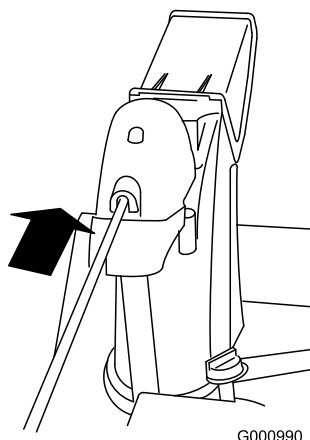

**Figure 16**

5. Alignez les trous des extrémités réunies des tiges et insérez 2 boulons de carrosserie (pris dans le sachet de pièces détachées) dans la tige courte par le côté gauche de la machine (vu de la position d'utilisation).
6. Insérez le serre-câble qui supporte le câble du déflecteur sur le boulon avant et fixez les boulons au moyens de contre-écrous fournis dans le sachet de pièces détachées (Figure 17).

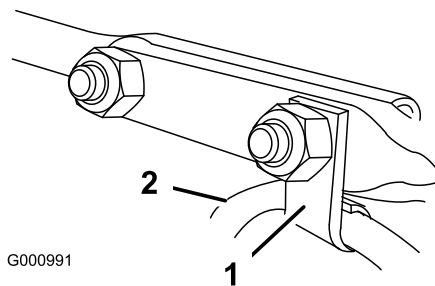

**Figure 17**

1. Serre-câble                      2. Câble de déflecteur

7. Maintenez le déclencheur bleu enfoncé et faites effectuer un cercle au Quick Stick pour vérifier que l'éjecteur et le déflecteur fonctionnent correctement.

# 5

## Connexion du fil du phare

### Pièces nécessaires pour cette opération:

1	Serre-câble
---	-------------

### Procédure

1. Branchez directement le connecteur qui est au bout du fil à l'arrière du phare et enfoncez-le bien en place (Figure 18).

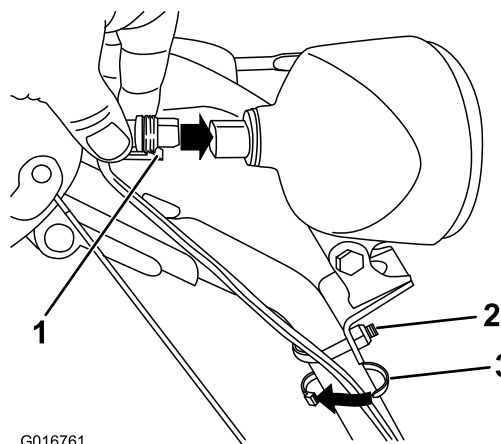

**Figure 18**

1. Attache en plastique du connecteur                      3. Serre-câble
2. Étrier fileté

**Remarque:** Assurez-vous que l'attache en plastique du connecteur se trouve en bas (Figure 18).

2. Attachez un serre-câble (pris dans le sachet de pièces détachées) autour du câble et du guidon à environ 2,5 cm (1") en dessous de l'étrier fileté (Figure 18).

# 6

## Plein d'huile moteur

### Aucune pièce requise

### Procédure

A la livraison, le moteur contient d'huile.

**Remarque:** Avant de mettre le moteur en marche, vérifiez le niveau d'huile moteur et faites l'appoint si nécessaire.

Utilisez une huile détergente automobile de classe de service API SF, SG, SH, SJ, SL ou supérieure. Reportez-vous au manuel du propriétaire du moteur.

Reportez-vous à la Figure 19 ci-dessous pour sélectionner la viscosité d'huile la mieux adaptée pour la plage de température extérieure anticipée :

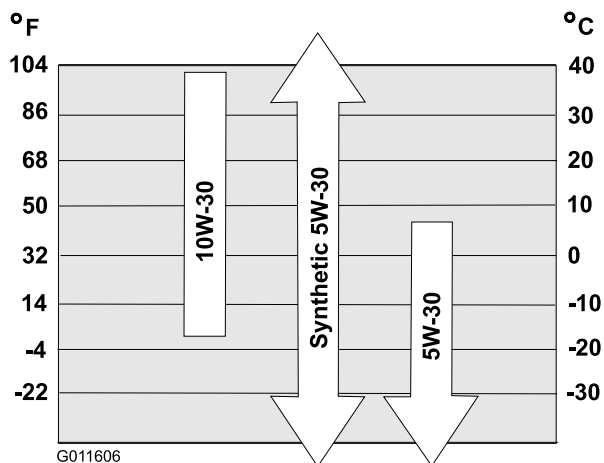

Figure 19

### Capacités d'huile moteur

Modèle	Capacité d'huile moteur
38661	0,89 à 0,95 l (30 à 32 oz)
38662	
38663	

1. Retirez la jauge en dévissant le bouchon dans le sens antihoraire et versez de l'huile **lentement** dans le

goulot de remplissage pour faire monter le niveau de liquide jusqu'au repère du plein (Full) sur la jauge. **Ne remplissez pas excessivement**(Figure 20).

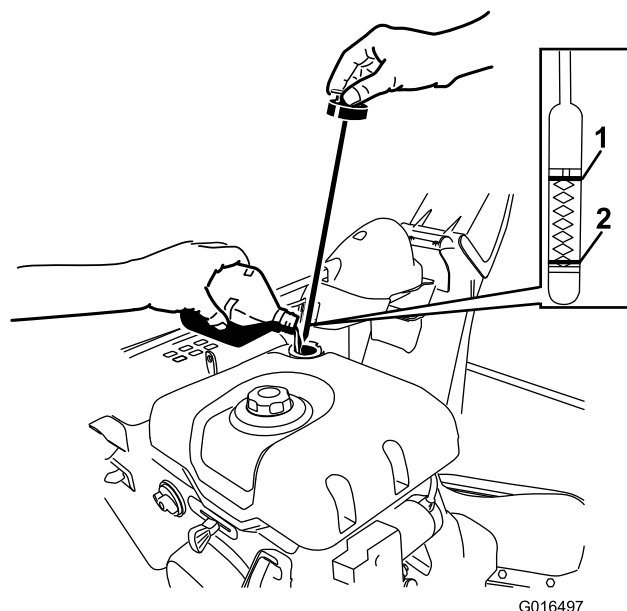

Figure 20

1. Niveau max.
2. Ajoutez de l'huile

2. Remettez la jauge bien en place en enfonceant le bouchon et en le tournant.

**Remarque:** Ne laissez pas couler d'huile autour du goulot de remplissage, car elle risque de se répandre sur les pièces de la transmission et de la faire patiner.

# 7

## Contrôle de la pression des pneus

### Aucune pièce requise

### Procédure

Les pneus sont surgonflés à l'usine pour l'expédition. Avant d'utiliser la machine, réduisez la pression des deux pneus à une même valeur comprise entre 116 et 137 kPa (17 et 20 psi).

# 8

## Contrôle de la lame racleuse et des patins

**Aucune pièce requise**

### Procédure

Reportez-vous à la rubrique Contrôle et réglage des patins et de la lame racleuse de la section Entretien.

# 9

## Contrôle du fonctionnement de la transmission aux roues

**Aucune pièce requise**

### Procédure

#### **⚠ PRUDENCE**

Si la transmission n'est pas réglée correctement, la machine risque de se déplacer dans la direction opposée à celle recherchée, et de causer des blessures et/ou des dommages matériels.

Vérifiez soigneusement la transmission et réglez-la le cas échéant.

1. Mettez le moteur en marche (voir Démarrage du moteur).
2. Placez le sélecteur de vitesses à la position R1 (voir Utilisation du sélecteur de vitesses).
3. Serrez le levier gauche (déplacement) contre la poignée (Figure 21).

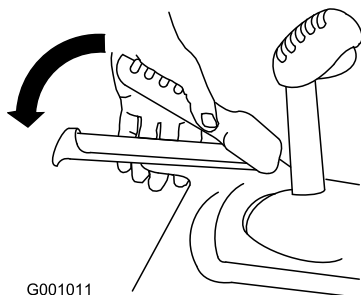

Figure 21

La machine devrait reculer. Si ce n'est pas le cas, ou si la machine se déplace en avant, procédez comme suit :

- A. Relâchez le levier de commande de déplacement et coupez le moteur.
  - B. Retirez le tourillon du sélecteur de vitesses (Figure 12).
  - C. Tournez le tourillon vers le bas (sens horaire) sur la tige de commande de vitesse (Figure 12).
  - D. Remettez le tourillon sur le sélecteur de vitesses (Figure 12).
4. Relâchez le levier de commande de déplacement.
  5. Placez le sélecteur de vitesses à la position F1 (voir Utilisation du sélecteur de vitesses).
  6. Serrez le levier gauche (déplacement) contre la poignée (Figure 21).

La machine devrait avancer. Si la machine ne bouge pas ou se déplace en arrière, procédez comme suit :

- A. Relâchez le levier de commande de déplacement et coupez le moteur.
  - B. Retirez le tourillon du sélecteur de vitesses (Figure 12).
  - C. Tournez le tourillon vers le haut (sens anti-horaire) sur la tige de commande de vitesse (Figure 12).
  - D. Remettez le tourillon sur le sélecteur de vitesses (Figure 12).
7. Recommencez cette procédure jusqu'à ce qu'aucun réglage supplémentaire ne soit requis.

**Important:** Si la machine se déplace alors que le levier de commande de déplacement est desserré, vérifiez le câble de commande de déplacement (voir Contrôle et réglage du câble de commande de déplacement) ou portez la machine chez un réparateur agréé pour la faire réviser.

# Vue d'ensemble du produit

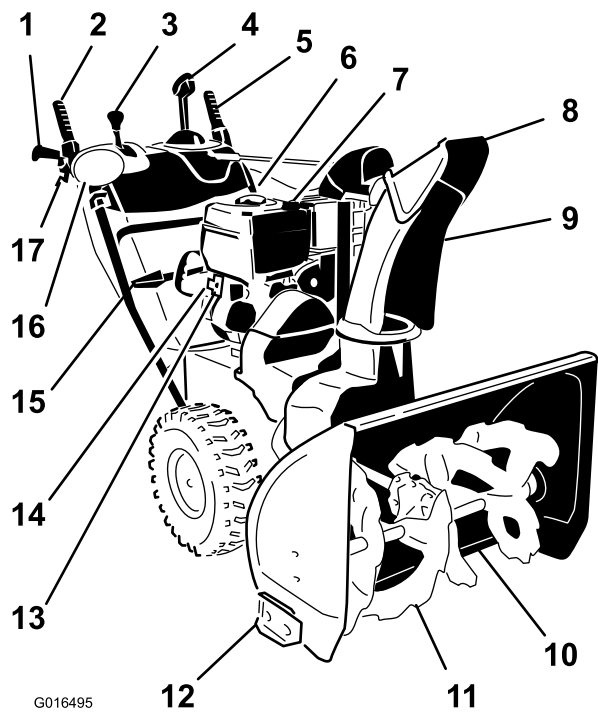

Figure 22

- |  |                                      |
|--|--------------------------------------|
| 1. Poignée (2)                                       | 10. Lame racleuse                    |
| 2. Entraînement de la vis sans fin/turbine           | 11. Vis sans fin                     |
| 3. Levier sélecteur de vitesse                       | 12. Patin (2)                        |
| 4. Commande d'orientation de l'éjecteur Quick Stick® | 13. Bouton de démarreur électrique   |
| 5. Levier de commande de déplacement                 | 14. Prise de démarreur électrique    |
| 6. Bouchon du réservoir de carburant                 | 15. Outil de déneigement             |
| 7. Goulot de remplissage/jauge d'huile moteur        | 16. Phare                            |
| 8. Déflecteur d'éjecteur                             | 17. Levier d'embrayage des roues (2) |
| 9. Éjecteur  |                                      |

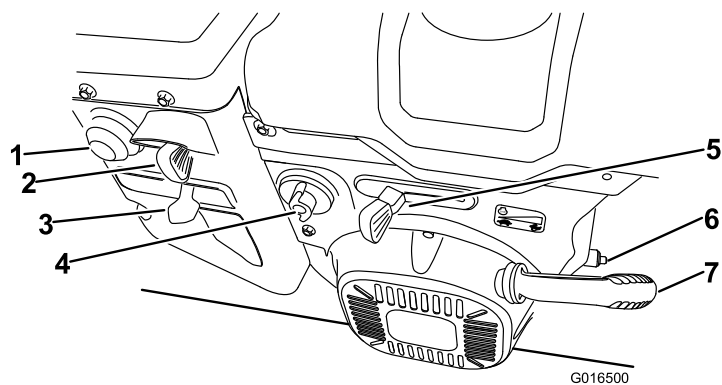

Figure 23

- |                                   |                               |
|-----------------------------------|-------------------------------|
| 1. Amorceur                       | 5. Manette d'accélérateur     |
| 2. Commutateur d'allumage         | 6. Bouchon de vidange d'huile |
| 3. Starter                        | 7. Démarreur à lanceur        |
| 4. Robinet d'arrivée de carburant |                               |

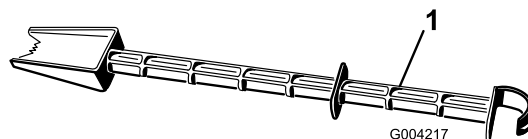

Figure 24

1. Outil de déneigement (attaché au guidon)

# Utilisation

**Remarque:** Les côtés gauche et droit de la machine sont déterminés d'après la position de conduite.

## Remplissage du réservoir de carburant

### **⚠ DANGER**

L'essence est extrêmement inflammable et explosive. Un incendie ou une explosion causé(e) par l'essence peut vous brûler, ainsi que les personnes se tenant à proximité.

- Pour éviter que l'électricité statique n'enflamme l'essence, posez le récipient et/ou la machine directement sur le sol, pas dans un véhicule ou sur un support quelconque, avant de faire le plein.
- Remplissez le réservoir de carburant quand le moteur est froid. Essayez le carburant éventuellement répandu.
- Ne fumez jamais en manipulant de l'essence et tenez-vous à l'écart des flammes nues ou des sources d'étincelles.
- Conservez l'essence dans un récipient homologué, hors de portée des enfants.

Faites le plein avec de l'essence sans plomb ordinaire fraîche d'une marque réputée (Figure 25).

**Important:** Pour réduire les problèmes de démarrage, ajoutez un stabilisateur à chaque plein et utilisez de l'essence stockée depuis moins d'un mois. *N'ajoutez pas d'huile à l'essence.*

**Remarque:** N'utilisez jamais de méthanol, d'essence contenant du méthanol ou plus de 10 % d'éthanol, sous peine d'endommager le circuit d'alimentation.

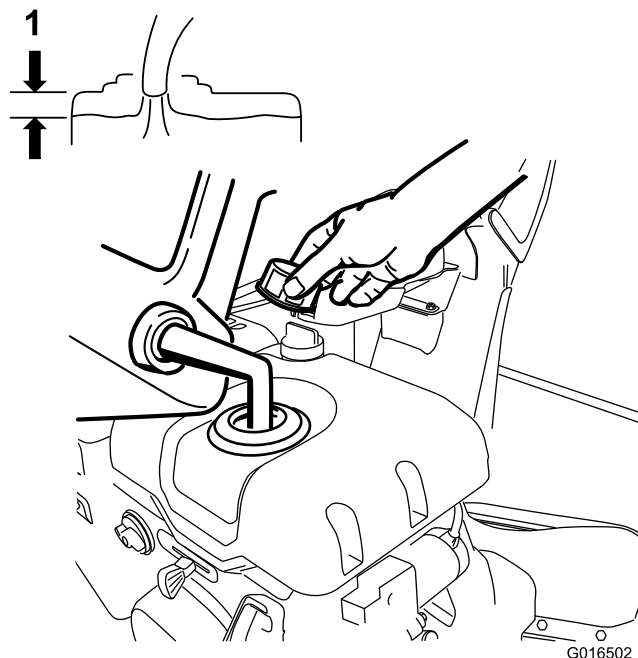
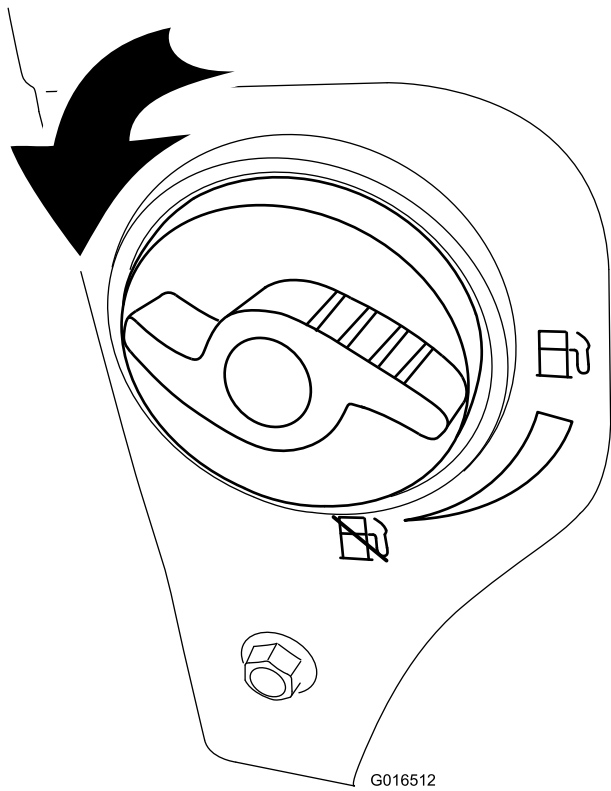

**Figure 25**

1. 2,5 cm (1")

## Démarrage du moteur

1. Contrôlez le niveau d'huile moteur (voir Contrôle du niveau d'huile moteur à la section Entretien).
2. Ouvrez le robinet de carburant en le tournant de 1/4 de tour dans le sens antihoraire (Figure 26).



**Figure 26**

Nombre de pressions	Température
2	-9°C (15°F) ou plus
3	-23°C à -9°C (-10°F à 15°F)
4	-23°C (-10°F) ou moins

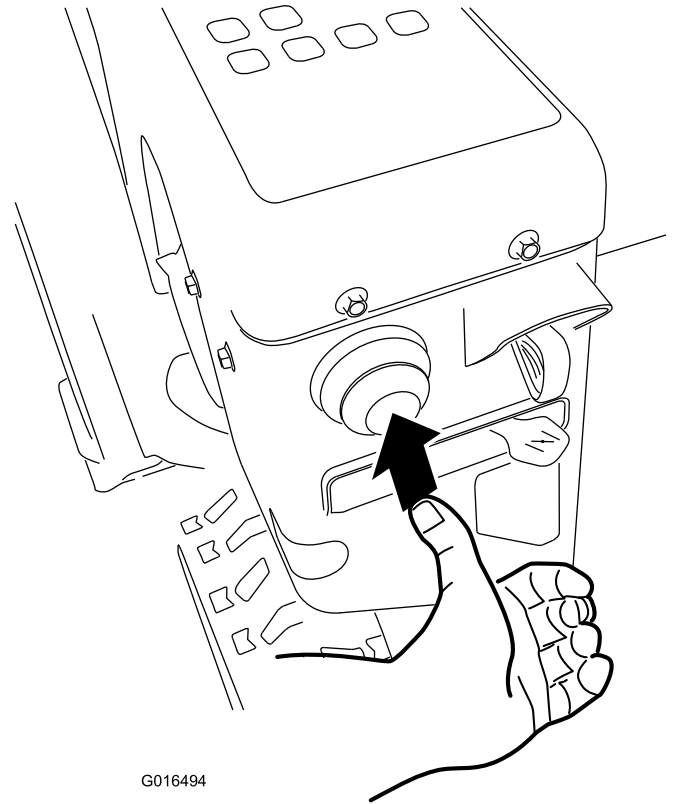

**Figure 28**

3. Insérez la clé de contact à fond (Figure 27).

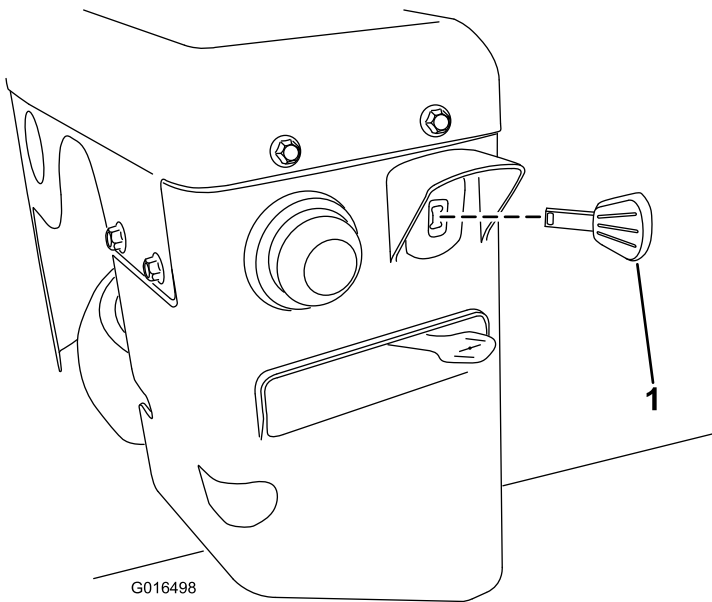

**Figure 27**

1. Clé de contact

5. Réglez le starter à la position Starter (Figure 29).

4. Appuyez fermement sur l'amorceur avec le pouce comme indiqué sur le graphique ci-dessous, en marquant une pause d'une seconde chaque fois (Figure 28).

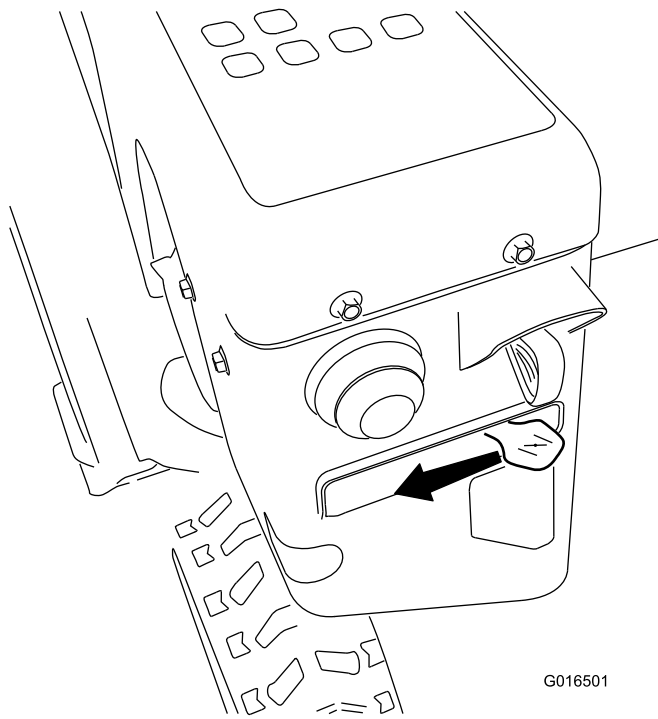

Figure 29

6. Placez la manette d'accélérateur en position haut régime (Figure 30).

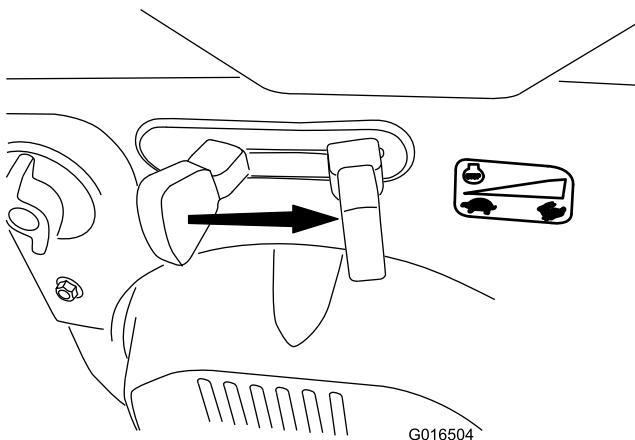

Figure 30

7. Démarrez la machine en tirant sur le lanceur ou en appuyant sur le bouton du démarreur électrique (Figure 31).

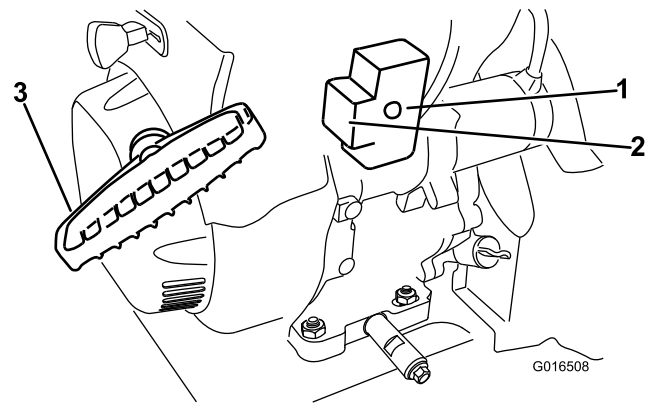

Figure 31

1. Bouton de démarreur électrique
2. Prise de démarreur électrique
3. Démarreur à lanceur

**Remarque:** Pour utiliser le démarreur électrique, raccordez un cordon d'alimentation d'abord au démarreur puis à une prise d'alimentation. Utilisez uniquement une rallonge homologuée UL de calibre 16 recommandée pour l'utilisation à l'extérieur de 15 m (50') de longueur maximum.

### ⚠ ATTENTION

Le cordon d'alimentation peut être endommagé et provoquer un choc électrique ou un incendie.

Examinez soigneusement la rallonge avant d'utiliser la machine. Si la rallonge est endommagée, n'utilisez pas la machine. Réparez ou remplacez immédiatement le cordon d'alimentation s'il est endommagé. Adressez-vous à un réparateur agréé.

**Important:** Pour éviter d'endommager le démarreur électrique, ne l'actionnez que par cycles courts (pendant 5 secondes, à 5 secondes d'intervalle), et pas plus de 10 fois de suite. Si le moteur ne démarre toujours pas, portez la machine chez un réparateur Toro agréé pour la faire réviser.

8. Débranchez le cordon d'alimentation, d'abord de la prise puis de la machine (démarrage électrique seulement).
9. Laissez chauffer le moteur; tournez progressivement la commande de starter vers la position Marche. Attendez que le moteur tourne régulièrement avant de modifier le réglage du starter.

## **⚠ PRUDENCE**

Si vous laissez la machine branchée à une prise secteur, elle risque d'être mise en marche accidentellement, et de blesser quelqu'un ou de causer des dommages matériels.

Débranchez le cordon d'alimentation quand la machine ne sert pas.

## Arrêt du moteur

1. Déplacez la commande d'accélérateur en position Bas régime, puis en position Arrêt (Figure 32) pour couper le moteur. Il est également possible de couper le moteur en tirant la clé de contact vers l'extérieur, à la position centrale.

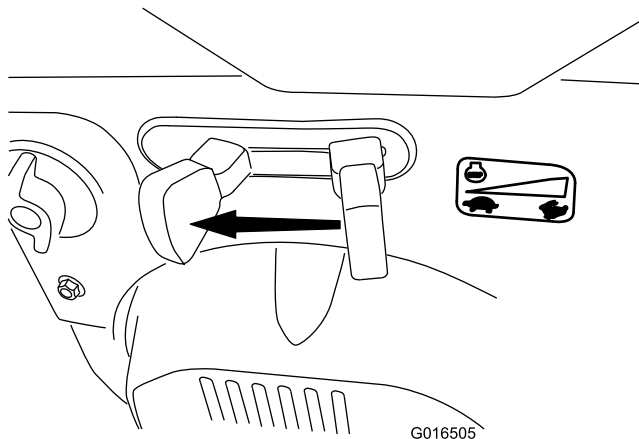

Figure 32

2. Attendez l'arrêt de toutes les pièces en mouvement avant de quitter la position de conduite.
3. Retirez la clé de contact pour éviter tout démarrage accidentel.
4. Fermez le robinet de carburant en le tournant dans le sens horaire (Figure 33).

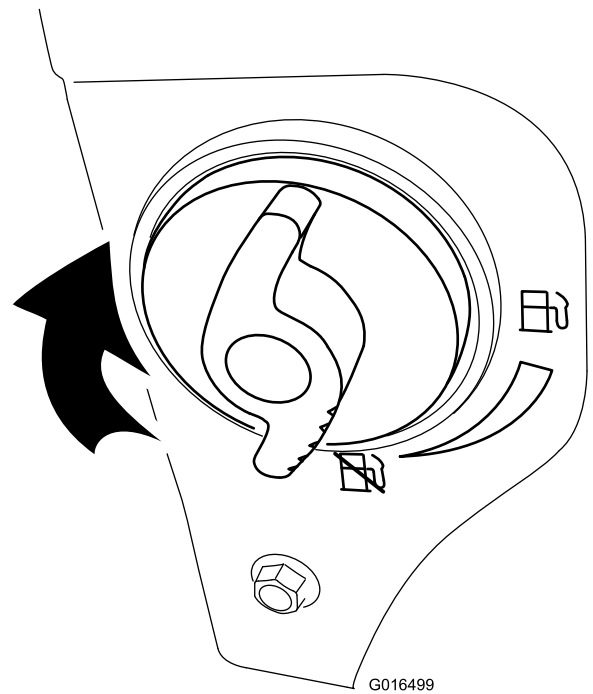

Figure 33

5. Tirez sur le lanceur à 3 ou 4 reprises. Ceci aide à éviter le gel du lanceur.

## Fonctionnement de la transmission aux roues

### **⚠ PRUDENCE**

Si la transmission n'est pas réglée correctement, la machine risque de se déplacer dans la direction opposée à celle recherchée, et de causer des blessures et/ou des dommages matériels.

Vérifiez soigneusement la transmission et réglez-la au besoin. Pour plus de renseignements, consultez la rubrique Contrôle du fonctionnement de la transmission aux roues à la rubrique Préparation.

**Important:** Si la machine se déplace alors que le levier de commande de déplacement est desserré, vérifiez le câble de commande de déplacement (voir Contrôle et réglage du câble de commande de déplacement) ou portez la machine chez un réparateur agréé pour la faire réviser.

**Important:** Pour actionner la transmission aux roues, la fonction d'autotraction de la machine doit être engagée (voir Fonctionnement en roue libre ou utilisation du système d'autotraction).

1. Pour engager la transmission aux roues, serrez le levier gauche (déplacement) contre la poignée (Figure 34).

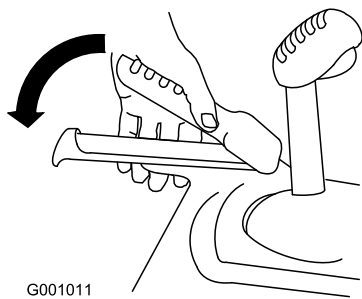

G001011

Figure 34

2. Pour arrêter le déplacement de la machine, relâchez le levier.

## Utilisation des leviers de débrayage des roues

Les leviers de débrayage des roues permettent de débrayer momentanément la transmission à une ou aux deux roues tout en laissant le levier de transmission aux roues engagé. Cela permet de manœuvrer la machine avec plus de facilité.

**Remarque:** Le maintien du levier de déplacement contre le guidon engage la transmission aux deux roues.

Pour faire tourner la machine vers la droite, soulevez le levier de débrayage de roue droite et rapprochez-le du guidon (Figure 35).

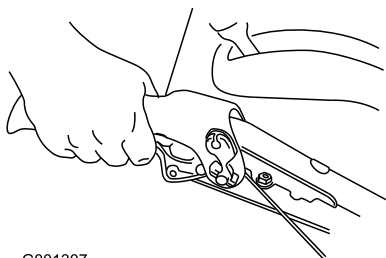

G001307

Figure 35

**Remarque:** Cela désengage uniquement la transmission à la roue droite, la roue gauche continue de tourner, et la machine vire alors à droite.

**Remarque:** De même, quand on serre le levier d'embrayage de la roue gauche, la machine vire à gauche.

Lorsque vous avez fini de tourner, relâchez le levier de débrayage de la roue; la transmission aux deux roues est alors rétablie (Figure 36).

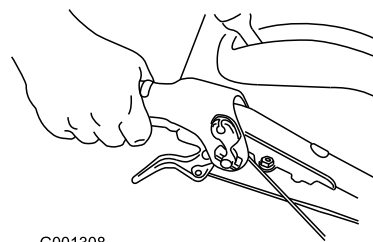

G001308

Figure 36

Le fait de serrer momentanément puis de relâcher le levier de débrayage de roue gauche ou droite permet d'ajuster la direction et de maintenir la machine en ligne droite, particulièrement sur neige épaisse.

Le fait de serrer les deux leviers de débrayage de roues simultanément désengage la transmission aux deux roues. Il est alors possible de faire marche arrière sans s'arrêter pour sélectionner la marche arrière. Cela permet également de manœuvrer et de transporter la machine plus facilement quand le moteur est arrêté.

## Utilisation du sélecteur de vitesses

Le sélecteur permet de sélectionner 6 vitesses en marche avant et 2 en marche arrière. Pour changer de vitesse, relâchez le levier de commande de déplacement et placez le sélecteur à la position voulue (Figure 37). Le levier s'engage dans un cran pour chaque vitesse choisie.

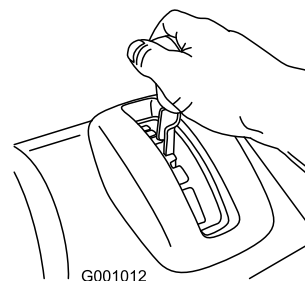

G001012

Figure 37

## Utilisation de la commande de la vis sans fin/turbine

1. Pour engager la vis sans fin/turbine, serrez le levier droit (vis sans fin/turbine) contre la poignée (Figure 38).

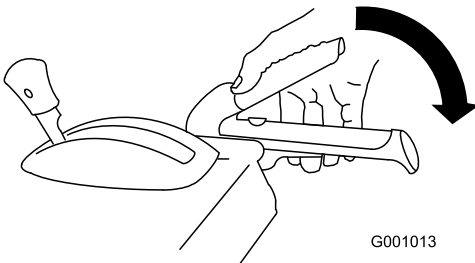

Figure 38

2. Relâchez le levier droit pour arrêter la vis sans fin et la turbine.

**Important:** Lorsque vous engagez à la fois le levier de commande de la vis sans fin/turbine et le levier de commande de déplacement, ce dernier bloque le levier de la vis sans fin/turbine, ce qui libère votre main droite. Pour relâcher les deux leviers, il suffit de relâcher le levier gauche (déplacement).

3. Si la vis sans fin et la turbine continuent de tourner après que vous avez relâché le levier de commande, n'utilisez pas la machine. Contrôlez le câble de commande de la vis sans fin/turbine (voir Contrôle et réglage du câble de commande de la vis sans fin/turbine) et réglez-le au besoin. Portez sinon la machine chez un dépositaire agréé pour la faire réviser.

### ⚠ ATTENTION

Si la vis sans fin et la turbine continuent de tourner après que vous avez relâché le levier de commande de la vis sans fin/turbine, vous risquez de vous blesser gravement ou de blesser d'autres personnes.

N'utilisez pas la machine. Portez-la chez un réparateur Toro agréé pour la faire réviser.

## Utilisation du Quick Stick®

Appuyez de façon continue sur le déclencheur bleu pour utiliser le Quick Stick afin de déplacer l'éjecteur et son déflecteur. Relâchez le déclencheur pour bloquer l'éjecteur et le déflecteur en position (Figure 39).

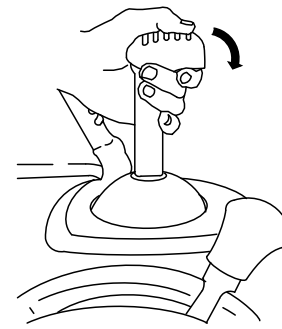

Figure 39

## Déplacement de l'éjecteur

Appuyez de façon continue sur le déclencheur bleu puis déplacez le Quick Stick vers la gauche pour orienter l'éjecteur à gauche, ou vers la droite pour orienter l'éjecteur à droite (Figure 40).

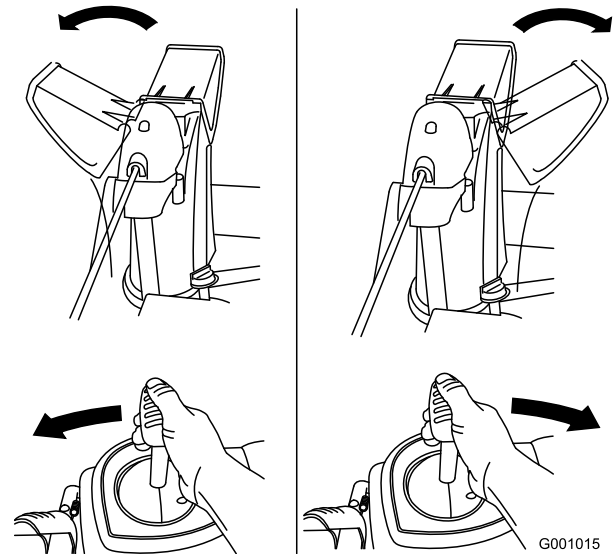

Figure 40

- Si l'éjecteur ne bouge pas, reportez-vous à la section Réglage du cliquet de verrouillage de l'éjecteur.
- Si l'éjecteur ne tourne pas autant à gauche qu'à droite, vérifiez que le câble passe à l'intérieur du guidon (voir Montage de la partie supérieure du guidon).
- Si l'éjecteur ne se bloque pas en position quand vous relâchez le déclencheur, reportez-vous à la section Réglage du cliquet de verrouillage de l'éjecteur.

## Déplacement du déflecteur

Maintenez le déclencheur bleu enfoncé et déplacez le Quick Stick vers l'avant pour abaisser le déflecteur, ou vers l'arrière pour l'élever (Figure 41).

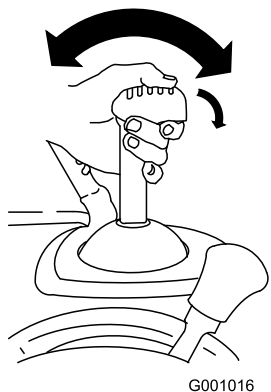

Figure 41

## Dégagement de l'éjecteur

### ⚠ ATTENTION

Si la vis sans fin/turbine fonctionne mais que la neige n'est pas éjectée, l'éjecteur est peut-être bouché.

N'utilisez jamais vos mains pour déboucher un éjecteur obstrué. Vous risqueriez de vous blesser.

- Pour déboucher l'éjecteur, restez à la position de fonctionnement et débloquez le levier (de déplacement) gauche. La vis sans fin/turbine étant en marche, appuyez sur le guidon pour soulever l'avant de la machine de quelques centimètres. Soulevez ensuite le guidon rapidement pour cogner le sol avec l'avant de la machine. Répétez cette procédure au besoin jusqu'à ce que la neige sorte régulièrement par l'éjecteur.
- S'il est impossible de déboucher l'éjecteur en cognant l'avant de la machine sur le sol, **arrêtez le moteur, attendez l'arrêt complet de toutes les pièces mobiles, puis dégagez l'obstruction à l'aide d'un outil de nettoyage et jamais avec la main.**

**Important:** Les patins peuvent être déplacés si vous cognez l'avant de la machine sur le sol pour déboucher l'éjecteur. Réglez les patins et serrez leurs boulons fermement.

## Prévention du blocage par le gel

- Dans certaines conditions enneigées et par temps froid, certaines commandes et pièces mobiles peuvent être bloquées par le gel. **Ne forcez jamais les commandes pour les faire fonctionner lorsqu'elles sont gelées.** Si certaines commandes

ou pièces sont difficiles à utiliser, mettez le moteur en marche et laissez-le tourner quelques minutes.

- Après utilisation de la machine, laissez le moteur tourner quelques minutes pour éviter que les pièces en mouvement ne soient bloquées par le gel. Engagez la vis sans fin/turbine pour évacuer toute la neige encore présente dans le carénage. Tournez le Quick Stick pour l'empêcher d'être bloqué par le gel. Arrêtez le moteur, attendez l'arrêt de toutes les pièces mobiles et enlevez la glace et la neige qui se trouvent sur la machine.
- Une fois le moteur arrêté, tirez la poignée du lanceur à plusieurs reprises et appuyez une fois sur le bouton du démarreur électrique pour empêcher les démarreurs électriques et à lanceur de geler

## Conseils d'utilisation

### ⚠ DANGER

Quand la machine est en marche, la vis sans fin et la turbine peuvent tourner et sectionner ou blesser les mains et les pieds.

- Avant de régler, nettoyer, contrôler, dépanner ou réparer la machine, arrêtez le moteur et attendez l'arrêt complet de toutes les pièces mobiles. Débranchez la bougie et éloignez le fil pour éviter tout risque de démarrage accidentel.
- Retirez l'obstruction de l'éjecteur (voir Dégagement de l'éjecteur). Le cas échéant, dégagez l'éjecteur à l'aide de l'outil de nettoyage, jamais avec la main.
- Restez derrière le guidon et n'approchez pas de l'ouverture d'éjection durant l'utilisation de la machine.
- Gardez les pieds, les mains, le visage et toute autre partie du corps ou des vêtements à l'écart des pièces ou organes cachés, mobiles ou tournants.

### ⚠ ATTENTION

Des pierres, des jouets ou d'autres objets peuvent être ramassés et projetés par la turbine et blesser gravement l'utilisateur ou des personnes à proximité.

- Ne laissez pas d'objets susceptibles d'être ramassés et projetés par les vis sans fin dans la zone à déblayer.
- Tenez les enfants et les animaux domestiques à l'écart de la zone de travail.

- Réglez toujours la manette d'accélérateur sur Haut régime pour déblayer la neige.
- Si le moteur ralentit sous l'effet d'une charge ou si les roues patinent, sélectionnez une vitesse plus basse.
- Si l'avant de la machine se soulève, sélectionnez une vitesse plus basse. Si l'avant continue de se soulever, relevez les poignées.

## Entretien

**Remarque:** Les côtés gauche et droit de la machine sont déterminés d'après la position de conduite.

### Programme d'entretien recommandé

Périodicité d'entretien	Procédure d'entretien
Après les 2 premières heures de fonctionnement	<ul style="list-style-type: none"> <li>• Contrôlez et réglez le câble de commande de déplacement au besoin.</li> <li>• Contrôlez et réglez le câble de commande de la vis sans fin/turbine au besoin.</li> </ul>
Après les 5 premières heures de fonctionnement	<ul style="list-style-type: none"> <li>• Vidangez et remplacez l'huile moteur.</li> </ul>
À chaque utilisation ou une fois par jour	<ul style="list-style-type: none"> <li>• Contrôlez le niveau d'huile moteur et faites l'appoint si nécessaire.</li> </ul>
Toutes les 50 heures	<ul style="list-style-type: none"> <li>• Vidangez et remplacez l'huile moteur. Vidangez l'huile moteur toutes les 25 heures de fonctionnement si la machine est soumise à de lourdes charges.</li> </ul>
Toutes les 100 heures	<ul style="list-style-type: none"> <li>• Remplacez la bougie.</li> </ul>
Une fois par an	<ul style="list-style-type: none"> <li>• Contrôlez les patins et réglez-les au besoin.</li> <li>• Contrôlez le câble de commande de déplacement et réglez-le ou remplacez-le au besoin.</li> <li>• Contrôlez le câble de commande de la vis sans fin/turbine et réglez-le ou remplacez-le au besoin.</li> <li>• Contrôlez le niveau d'huile du boîtier d'engrenages de la vis sans fin et faites l'appoint si nécessaire.</li> <li>• Graissez l'arbre hexagonal.</li> </ul>
Une fois par an ou avant le remisage	<ul style="list-style-type: none"> <li>• Vérifiez la pression des pneus et gonflez-les à 116–137 kPa (17–20 psi).</li> <li>• En fin de saison, faites tourner le moteur pour assécher complètement le réservoir et le carburateur.</li> <li>• Demandez à un réparateur agréé de contrôler et de remplacer la courroie de déplacement et/ou la courroie d'entraînement de la vis sans fin/turbine le cas échéant.</li> </ul>

**Important:** Vous trouverez d'autres informations sur l'entretien et la révision de la machine sur le site [www.Toro.com](http://www.Toro.com).

### Préparation à l'entretien

1. Garez la machine sur un sol plat et horizontal.
2. Arrêtez le moteur et attendez l'arrêt de toutes les pièces mobiles.
3. Débranchez la bougie (voir Remplacement de la bougie).

### Contrôle du niveau d'huile moteur

**Périodicité des entretiens:** À chaque utilisation ou une fois par jour—Contrôlez le niveau d'huile moteur et faites l'appoint si nécessaire.

1. Retirez la jauge, essuyez-la sur un chiffon et remettez-la dans le goulot de remplissage.
2. Sortez de nouveau la jauge et contrôlez le niveau d'huile (Figure 42). Faites l'appoint si le niveau est

en dessous du repère "Add" sur la jauge (voir Plein d'huile du carter moteur).

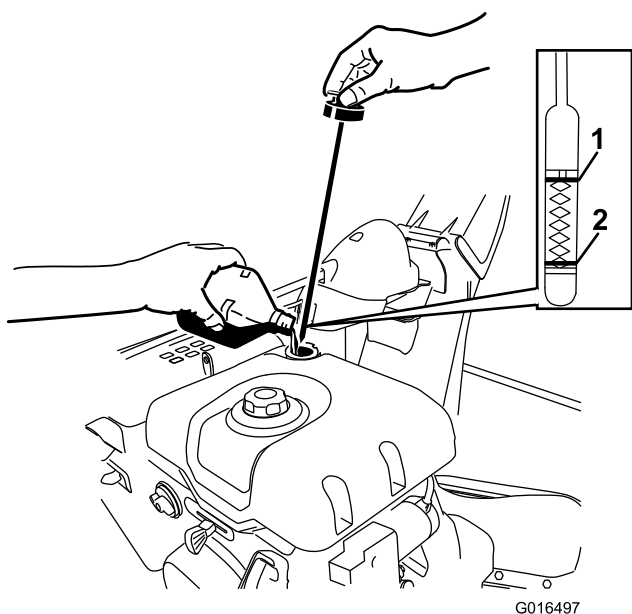

Figure 42

1. Niveau max.                      2. Ajoutez de l'huile

## Contrôle et réglage des patins

**Périodicité des entretiens:** Une fois par an—Contrôlez les patins et réglez-les au besoin.

Contrôlez les patins pour vérifier que la vis sans fin ne touche pas le sol. Réglez-les selon les besoins pour compenser l'usure.

1. Contrôlez la pression des pneus. (voir Contrôle de la pression des pneus).
2. Desserrez les écrous de fixation des deux patins aux côtés de la vis sans fin jusqu'à ce que les patins puissent coulisser aisément vers le haut et vers le bas (Figure 43).

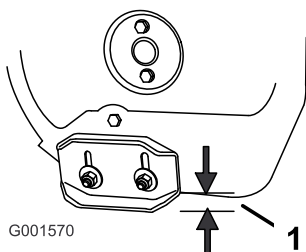

Figure 43

1. 1,3 cm (1/2")

3. Supportez les panneaux latéraux pour les éloigner **au moins** de 1,3 cm (1/2") d'une surface de niveau.

**Important:** Les patins doivent supporter les lames de la vis sans fin au-dessus du sol.

4. Vérifiez que la lame racleuse est bien parallèle et à 3 mm (1/8") de la surface du sol.

**Remarque:** Si le sol est fissuré, inégal ou irrégulier, réglez les patins de manière à élever la lame racleuse. Sur le gravier, réglez les patins plus bas pour éviter que la machine ne ramasse des cailloux.

5. Abaissez les patins jusqu'à ce qu'ils soient de niveau avec le sol.
6. Serrez fermement les écrous qui fixent les patins aux côtés de la vis sans fin.

**Remarque:** Pour régler rapidement les patins s'ils sont desserrés, supportez la lame racleuse à 3 mm (1/8") du sol, puis rapprochez les patins du sol.

**Remarque:** Si les patins sont excessivement usés, vous pouvez les retourner et les régler pour vous servir du côté intact.

## Contrôle et réglage du câble de commande de déplacement

**Périodicité des entretiens:** Après les 2 premières heures de fonctionnement—Contrôlez et réglez le câble de commande de déplacement au besoin.

Une fois par an—Contrôlez le câble de commande de déplacement et réglez-le ou remplacez-le au besoin.

Si la machine ne bouge pas en marche avant ou arrière, ou si elle se déplace quand vous relâchez le levier de commande de déplacement, réglez le câble de déplacement.

Lorsque le levier de commande de déplacement est désengagé, vérifiez la goupille dans la fente allongée à gauche de la machine, au-dessus du pneu. L'avant de la fente et le bord avant de la goupille doivent être distants de 1 à 1,5 mm (1/32 à 1/16") (Figure 44).

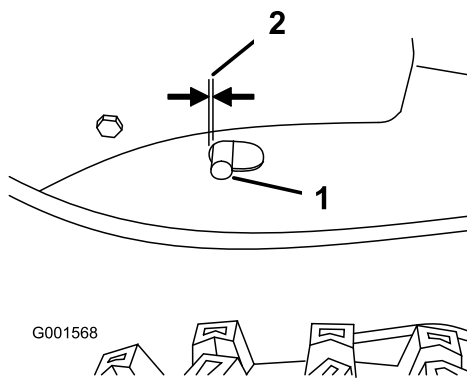
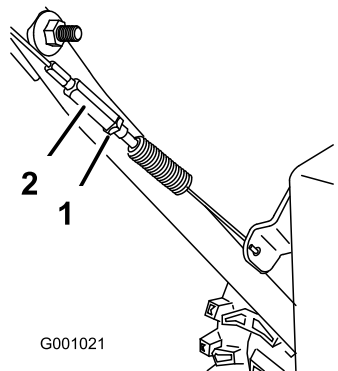

**Figure 44**

1. Goupille
2. 1 à 1,5 mm (1/32 à 1/16")

Si le câble gauche (déplacement) est mal réglé, procédez comme suit :

1. Desserrez l'écrou de blocage.
2. Desserrez ou serrez le tendeur pour régler la goupille jusqu'à obtention de l'écartement correct par rapport à l'avant de la fente.
3. Resserrez l'écrou de blocage (Figure 45).



**Figure 45**

1. Écrou de blocage
2. Tendeur

## Contrôle et réglage du câble de commande de la vis sans fin/turbine

**Périodicité des entretiens:** Après les 2 premières heures de fonctionnement—Contrôlez et réglez le câble de commande de la vis sans fin/turbine au besoin.

Une fois par an—Contrôlez le câble de commande de la vis sans fin/turbine et réglez-le ou remplacez-le au besoin.

1. Retirez les 2 vis du côté droit du couvercle de courroie, comme indiqué.
2. Soulevez le côté droit du couvercle de courroie (Figure 46).

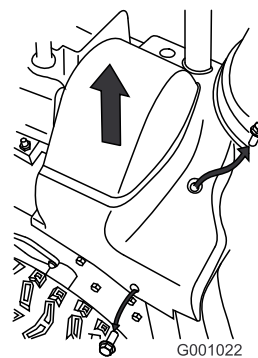

**Figure 46**

3. Lorsque le levier de commande de la vis sans fin/turbine est désengagé, vérifiez qu'il existe un écart de 1,5 mm (1/16") entre l'ensemble embrayage de vis sans fin et la patte (Figure 47).

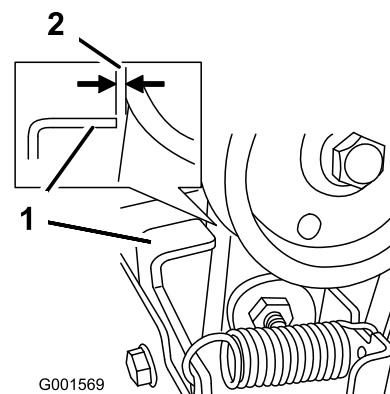

**Figure 47**

1. Patte
2. 1,5 mm (1/16")

4. Si le câble de commande de la vis sans fin/turbine est mal réglé, procédez comme suit :
5. Desserrez l'écrou de blocage (Figure 48).

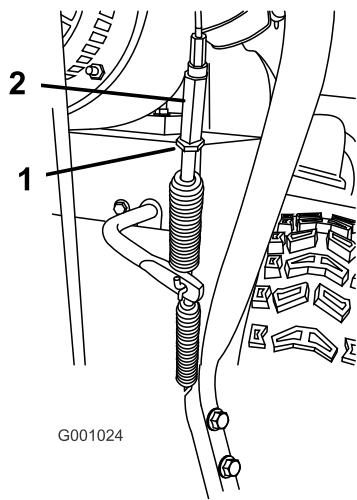

**Figure 48**

1. Écrou de blocage                      2. Tendeur

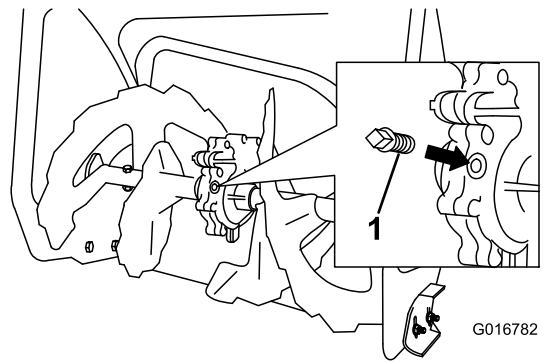

**Figure 49**

1. Obturateur de tuyau

6. Desserrez ou serrez le tendeur de réglage de la tension du câble (Figure 48).
7. Réglez le tendeur jusqu'à obtention de l'écart correct.
8. Resserrez l'écrou de blocage.
9. Insérez les 2 vis retirées précédemment dans le couvercle de la courroie.
10. Si le câble de commande de la vis sans fin/turbine est correctement réglé mais qu'un problème subsiste, contactez un réparateur agréé.

3. Retirez le bouchon de tuyau du boîtier d'engrenages.
4. Vérifiez le niveau d'huile dans le boîtier d'engrenages. L'huile doit atteindre le niveau de trop plein dans l'ouverture du goulot de remplissage.
5. Si le niveau est insuffisant, ajoutez de l'huile pour engrenages GL-5 ou GL-6, SAE 85-95 EP dans le boîtier d'engrenages jusqu'au point de trop-plein.

**Remarque:** N'utilisez pas d'huile synthétique.

6. Remettez le bouchon de tuyau dans le boîtier d'engrenages.

## Contrôle du niveau d'huile du boîtier d'engrenages de la vis sans fin

**Périodicité des entretiens:** Une fois par an—Contrôlez le niveau d'huile du boîtier d'engrenages de la vis sans fin et faites l'appoint si nécessaire.

1. Garez la machine sur un sol plat et horizontal.
2. Nettoyez la surface autour du bouchon de tuyau (Figure 49).

# Vidange et remplacement de l'huile moteur

**Périodicité des entretiens:** Après les 5 premières heures de fonctionnement—Vidangez et remplacez l'huile moteur.

Toutes les 50 heures—Vidangez et remplacez l'huile moteur. Vidangez l'huile moteur toutes les 25 heures de fonctionnement si la machine est soumise à de lourdes charges.

Dans la mesure du possible, faites tourner le moteur juste avant la vidange pour réchauffer l'huile, afin de faciliter son écoulement et d'entraîner plus d'impuretés.

Utilisez une huile détergente automobile de classe de service API SF, SG, SH, SJ, SL ou supérieure. Reportez-vous au manuel du propriétaire du moteur.

Reportez-vous à la Figure 50 ci-dessous pour sélectionner la viscosité d'huile la mieux adaptée pour la plage de température extérieure anticipée :

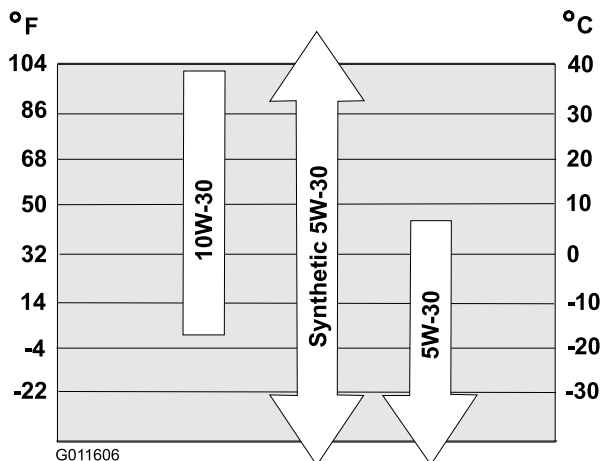

Figure 50

## Capacités d'huile moteur

Modèle	Capacité d'huile moteur
38661	0,89 à 0,95 l (30 à 32 oz)
38662	
38663	

1. Nettoyez la surface autour du bouchon de vidange d'huile (Figure 51).

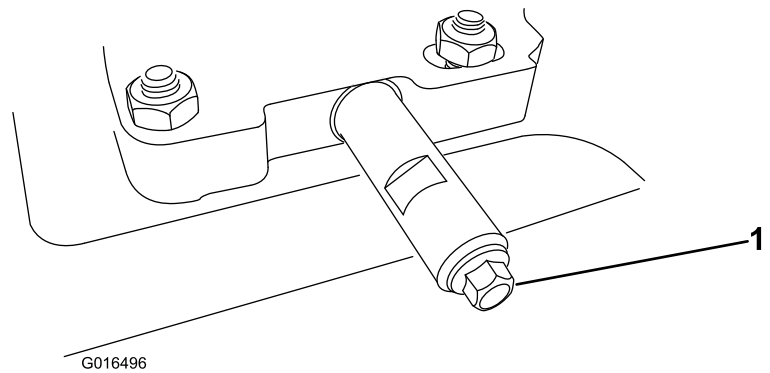

Figure 51

1. Bouchon de vidange d'huile

2. Placez un bac de vidange sous le tube de vidange et retirez le bouchon.

**Remarque:** Quand vous retirez le bouchon, assurez-vous que le tube ne se desserre pas.

3. Vidangez l'huile.

**Remarque:** Débarrassez-vous correctement de l'huile usagée en la déposant dans un centre de recyclage agréé.

4. Remettez le bouchon de vidange.
5. Remplissez le carter moteur (voir Plein d'huile du carter moteur).

## Graissage de l'arbre hexagonal

**Périodicité des entretiens:** Une fois par an—Graissez l'arbre hexagonal.

Graissez légèrement l'arbre hexagonal une fois par an avec de l'huile moteur de type automobile (Figure 52).

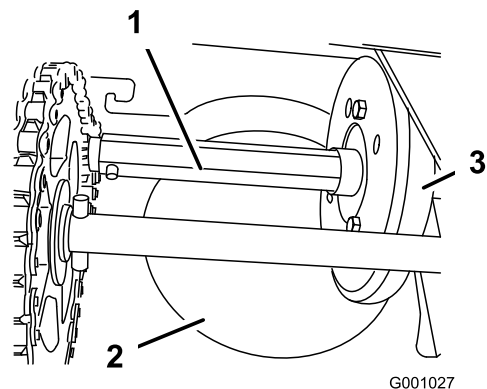

Figure 52

1. Arbre hexagonal
2. Plateau d'entraînement à friction en aluminium
3. Roue de caoutchouc

**Important:** Veillez à ne pas faire couler d'huile sur la roue en caoutchouc ou le plateau d'entraînement

à friction en aluminium, sinon la transmission patinera (Figure 52).

1. Vidangez le réservoir de carburant.
2. Basculez la machine en avant sur le carter de la vis sans fin et calez-la pour qu'elle ne puisse pas tomber.
3. Retirez le couvercle arrière (Figure 53).

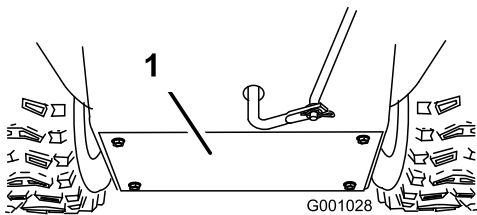

Figure 53

1. Plaque arrière

4. Placez le sélecteur de vitesses à la position R2.
5. Graissez **légèrement** l'arbre hexagonal à l'aide de votre doigt plongé dans l'huile moteur.
6. Placez le sélecteur de vitesses à la position 6.
7. Lubrifiez l'autre extrémité de l'arbre hexagonal.
8. Déplacez le sélecteur de vitesses en avant et en arrière à plusieurs reprises.
9. Montez le couvercle arrière et redressez la machine en position normale.

## Remplacement de la bougie

**Périodicité des entretiens:** Toutes les 100 heures—Remplacez la bougie.

### ⚠ ATTENTION

Si vous remplacez la bougie alors que le moteur est chaud, vous risquez de vous brûler.

Attendez que le moteur ait refroidi avant de remplacer la bougie.

Utilisez une bougie Toro ou équivalente (Champion® RN9YC ou NGK BPR6ES).

1. Enlevez le capuchon (Figure 54).

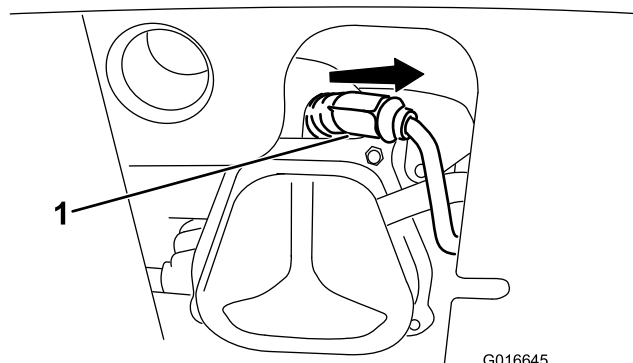

Figure 54

1. Capuchon de bougie

2. Nettoyez la surface autour de la base de la bougie.

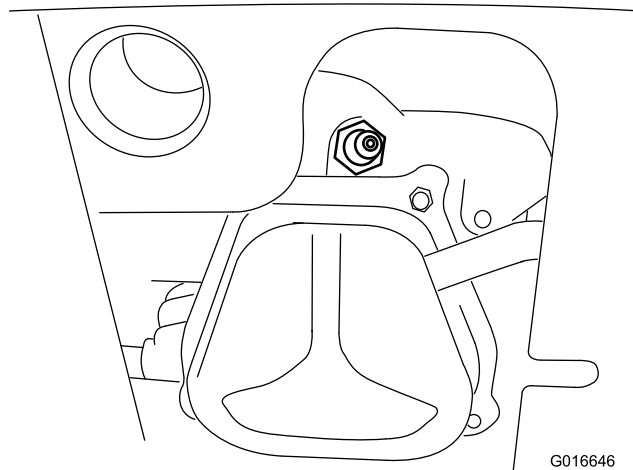

Figure 55

3. Enlevez la bougie d'allumage usagée et mettez-la au rebut.

**Remarque:** Vous aurez besoin d'une rallonge de clé à cliquet pour enlever la bougie.

4. Réglez l'écartement des électrodes de la nouvelle bougie à 0,76 mm (0,030") (Figure 56).

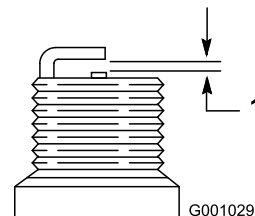

Figure 56

1. 0,76 mm (0,030")

5. Installez la nouvelle bougie d'allumage, serrez-la fermement et reliez le câble d'allumage à la bougie.

**Remarque:** Assurez-vous que le câble d'allumage s'enclenche bien en place sur la bougie.

# Réglage du cliquet de verrouillage de l'éjecteur

Si l'éjecteur ne se bloque pas à la position voulue ou ne se débloque pas quand vous voulez modifier sa position, réglez son cliquet de verrouillage.

1. Retirez la fixation du couvercle du secteur denté (Figure 57), soulevez l'avant du couvercle et faites-le coulisser en arrière de façon à l'écarter.

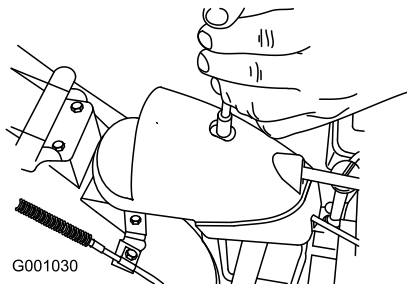

Figure 57

2. Desserrez le boulon du serre-câble (Figure 58).

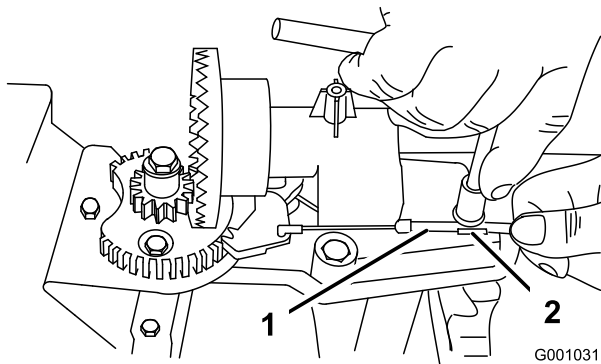

Figure 58

1. Gaine du câble
2. Serre-câble

3. Saisissez la gaine du câble et déplacez-la vers l'avant de la machine jusqu'à ce que le cliquet de verrouillage de l'éjecteur s'engage complètement dans les dents du secteur (Figure 58 et Figure 59).

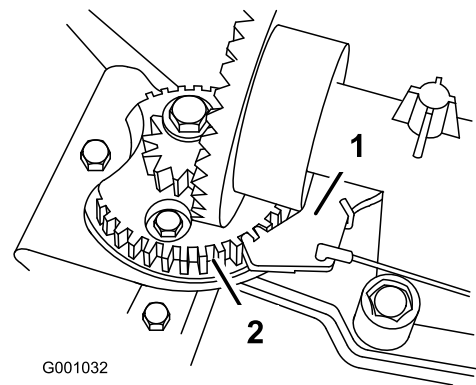

Figure 59

1. Cliquet de verrouillage de l'éjecteur
2. Dents du secteur

**Remarque:** Le cliquet est rappelé par ressort et s'engage naturellement dans les dents du secteur (Figure 59).

4. Éliminez le mou du câble en tirant la gaine en arrière.
5. Serrez le boulon sur le serre-câble en veillant à ne pas arracher la partie en plastique.
6. Montez et fixez le couvercle du secteur denté.

## Remplacement des courroies d'entraînement

Si la courroie d'entraînement de la vis sans fin/turbine ou la courroie de transmission est usée, imbibée d'huile ou autrement endommagée, demandez à un réparateur agréé de remplacer la courroie.

## Remplacement de l'ampoule du phare

Utilisez une ampoule halogène **GE 899 de 37 W**. Ne touchez pas l'ampoule avec les doigts et ne la laissez pas exposée à la poussière ou à l'humidité.

1. Débranchez le connecteur à l'arrière du phare (Figure 60).

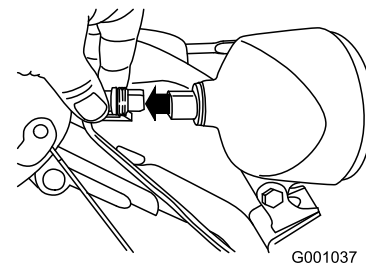
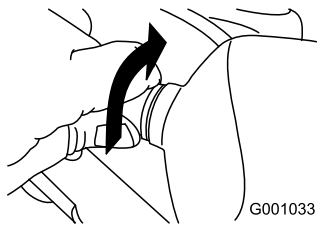

Figure 60

2. Tournez la base de l'ampoule dans le sens anti-horaire jusqu'à la butée (Figure 61).



**Figure 61**

- 
3. Sortez directement l'ampoule de l'arrière du phare (Figure 62).

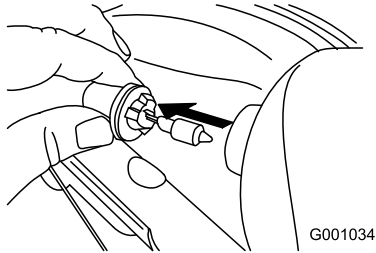

**Figure 62**

- 
4. Introduisez une ampoule neuve dans le phare par l'arrière (Figure 63).

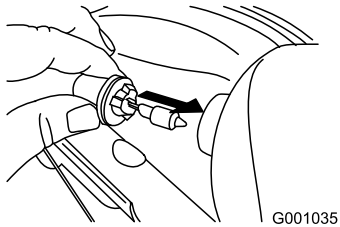

**Figure 63**

- 
5. Tournez l'embase de l'ampoule dans le sens horaire jusqu'à ce qu'elle soit bien vissée (Figure 64).

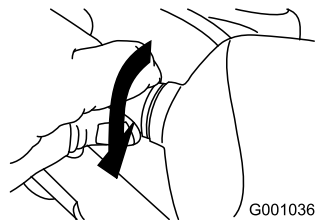

**Figure 64**

- 
6. Branchez le connecteur du fil directement à l'arrière du phare en l'enfonçant bien en place (Figure 65).

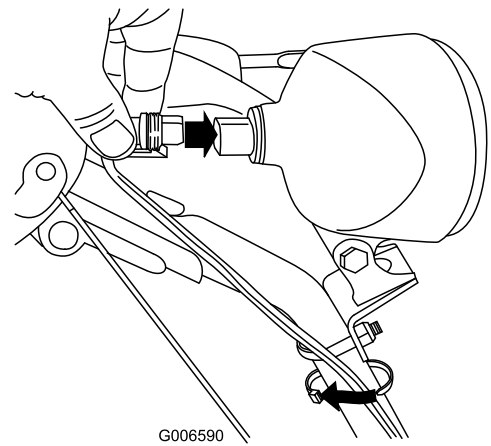

**Figure 65**

---

# Remisage

## ⚠ ATTENTION

- Les vapeurs d'essence sont explosives.
- Ne conservez pas l'essence plus d'un mois.
- Ne remisez pas la machine dans un local fermé où se trouve une flamme nue.
- Laissez refroidir le moteur avant de remiser la machine.

## Préparation de la machine au remisage

1. Lors du dernier plein de l'année, ajoutez du stabilisateur au carburant frais.

**Remarque:** Le carburant ne doit pas être stocké plus longtemps que ne le recommande le fabricant du stabilisateur.

2. Faites tourner le moteur 10 minutes pour faire circuler le carburant traité dans tout le circuit d'alimentation.
3. Laissez tourner le moteur de la machine jusqu'à ce qu'il s'arrête faute de carburant.
4. Amorcez et remettez le moteur en marche.
5. Laissez le moteur tourner jusqu'à ce qu'il s'arrête de nouveau. Le moteur est suffisamment sec lorsqu'il n'y a plus moyen de le faire démarrer.
6. Arrêtez le moteur et laissez-le refroidir.
7. Enlevez la clé de contact.
8. Nettoyez soigneusement la machine.
9. Retouchez les surfaces écaillées avec une peinture en vente chez un dépositaire agréé. Poncez les zones abîmées avant de les peindre et utilisez un produit antirouille pour prévenir la corrosion.
10. Serrez toutes les vis, tous les boulons et tous les contre-écrous qui en ont besoin. Réparez ou remplacez les pièces endommagées.
11. Couvrez la machine et rangez-la dans un endroit propre et sec, hors de portée des enfants.

## Remise en service après remisage

Effectuez les procédures d'entretien annuelle qui sont indiquées dans le Programme d'entretien recommandé.

# Dépistage des défauts

Problème	Cause possible	Mesure corrective
Le démarreur électrique ne fonctionne pas (modèles à démarrage électrique seulement).	<ol style="list-style-type: none"> <li>1. Le cordon d'alimentation n'est pas branché à la prise secteur ou à la machine.</li> <li>2. Le cordon d'alimentation est usé, corrodé ou endommagé.</li> <li>3. La prise n'est pas sous tension.</li> </ol>	<ol style="list-style-type: none"> <li>1. Raccordez le cordon d'alimentation à la prise et/ou la machine.</li> <li>2. Changez le cordon d'alimentation.</li> <li>3. Demandez à un électricien qualifié de mettre la prise sous tension.</li> </ol>
Le moteur ne démarre pas ou démarre difficilement.	<ol style="list-style-type: none"> <li>1. La clé ne se trouve pas dans le commutateur d'allumage ou se trouve à la position Arrêt.</li> <li>2. Le starter se trouve à la position fermée et l'amorceur n'a pas été actionné.</li> <li>3. Le robinet d'essence est fermé.</li> <li>4. La manette d'accélérateur ne se trouve pas à la position Haut régime.</li> <li>5. Le réservoir de carburant est vide ou le circuit d'alimentation contient du carburant qui n'est pas frais.</li> <li>6. Le fil de la bougie est mal connecté ou débranché.</li> <li>7. La bougie est piquée ou encrassée, ou l'écartement des électrodes est incorrect.</li> <li>8. Le bouchon d'aération du réservoir de carburant est bouché.</li> <li>9. Le niveau d'huile dans le carter moteur est trop bas ou trop élevé.</li> </ol>	<ol style="list-style-type: none"> <li>1. Introduisez la clé dans le commutateur d'allumage et tournez-la à la position Contact établi.</li> <li>2. Placez le starter à la position ouverte et appuyez à 3 reprises sur l'amorceur.</li> <li>3. Ouvrez le robinet d'arrivée de carburant.</li> <li>4. Placez la manette d'accélérateur en position Haut régime.</li> <li>5. Vidangez et/ou faites le plein du réservoir de carburant avec de l'essence fraîche (qui n'a pas été stockée plus d'un mois). Si le problème persiste, consultez un dépositaire agréé.</li> <li>6. Branchez la bougie.</li> <li>7. Contrôlez la bougie et réglez l'écartement des électrodes au besoin. Remplacez la bougie si elle est piquée, encrassée ou fissurée.</li> <li>8. Éliminez l'obstruction ou changez le bouchon.</li> <li>9. Faites l'appoint ou vidangez suffisamment d'huile pour amener le niveau au repère du plein sur la jauge.</li> </ol>
Le moteur tourne irrégulièrement.	<ol style="list-style-type: none"> <li>1. Le starter se trouve à la position ouverte.</li> <li>2. Le robinet d'essence n'est pas complètement ouvert.</li> <li>3. Le réservoir de carburant est presque vide ou contient du carburant pas frais.</li> <li>4. Le fil de la bougie est mal branché.</li> <li>5. La bougie est piquée ou encrassée, ou l'écartement des électrodes est incorrect.</li> <li>6. Le niveau d'huile dans le carter moteur est trop bas ou trop élevé.</li> </ol>	<ol style="list-style-type: none"> <li>1. Réglez le starter à la position fermée.</li> <li>2. Ouvrez le robinet d'arrivée de carburant.</li> <li>3. Vidangez et faites le plein du réservoir de carburant avec de l'essence fraîche (qui n'a pas été stockée plus d'un mois). Si le problème persiste, consultez un dépositaire agréé.</li> <li>4. Branchez la bougie.</li> <li>5. Contrôlez la bougie et réglez l'écartement des électrodes au besoin. Remplacez la bougie si elle est piquée, encrassée ou fissurée.</li> <li>6. Faites l'appoint ou vidangez suffisamment d'huile pour amener le niveau au repère du plein sur la jauge.</li> </ol>

Problème	Cause possible	Mesure corrective
Le moteur tourne mais la machine éjecte mal la neige ou pas du tout.	<ol style="list-style-type: none"> <li>1. La manette d'accélérateur ne se trouve pas à la position Haut régime lors du déneigement.</li> <li>2. La machine se déplace trop rapidement pour déneiger correctement.</li> <li>3. Vous tentez de déblayer une quantité de neige trop importante par bande.</li> <li>4. Vous tentez de déblayer de la neige très lourde ou très mouillée.</li> <li>5. L'éjecteur est obstrué.</li> <li>6. La courroie de la vis sans fin/turbine est détendue ou ne se trouve plus sur la poulie.</li> <li>7. La courroie de la vis sans fin/turbine est usée ou cassée.</li> </ol>	<ol style="list-style-type: none"> <li>1. Placez la manette d'accélérateur en position Haut régime.</li> <li>2. Sélectionnez un rapport inférieur.</li> <li>3. Réduisez la quantité de neige déblayée par bande.</li> <li>4. Ne surchargez pas la machine avec de la neige très lourde ou mouillée.</li> <li>5. Dégagez l'éjecteur.</li> <li>6. Montez et/ou réglez la courroie d'entraînement de la vis sans fin/turbine. Consultez le site <a href="http://www.Toro.com">www.Toro.com</a> pour de plus amples informations d'entretien ou portez la machine chez un réparateur agréé.</li> <li>7. Remplacez la courroie d'entraînement de la vis sans fin/turbine. Consultez le site <a href="http://www.Toro.com">www.Toro.com</a> pour de plus amples informations d'entretien ou portez la machine chez un réparateur agréé.</li> </ol>
L'éjecteur ne se verrouille pas en place ou ne bouge pas.	<ol style="list-style-type: none"> <li>1. Le cliquet de verrouillage de l'éjecteur est mal réglé.</li> </ol>	<ol style="list-style-type: none"> <li>1. Réglez le cliquet de verrouillage de l'éjecteur</li> </ol>
La machine ne déblaye pas correctement la neige.	<ol style="list-style-type: none"> <li>1. Les patins et/ou la lame racleuse sont mal réglés.</li> <li>2. Les pneus ne sont pas gonflés à la même pression.</li> </ol>	<ol style="list-style-type: none"> <li>1. Réglez les patins et/ou la lame racleuse.</li> <li>2. Contrôlez et ajustez la pression de l'un ou des deux pneus.</li> </ol>

**Remarques:**

**Remarques:**



# Déclaration de garantie de conformité à la réglementation antipollution et sur le contrôle des émissions par évaporation fédérale et de l'état de Californie

Garantie limitée de deux ans

## Droits et obligations de garantie

La direction californienne des ressources atmosphériques (CARB), l'agence américaine de défense de l'environnement (EPA) et la société The Toro Company sont heureux de vous présenter la garantie du système antipollution dont bénéficie le moteur de votre machine d'entretien de pelouse/de jardin/utilitaire de l'année-modèle 2012 et des suivantes. Les moteurs des machines d'entretien de pelouse/de jardin/utilitaires de l'année-modèle 2012 ou des suivantes doivent être conçus, construits et équipés, au moment de la vente, en conformité avec la réglementation EPA américaine relative aux moteurs de petite cylindrée de ce type. Le moteur ne doit pas présenter de défauts de fabrication susceptibles de compromettre sa conformité aux normes EPA américaines pendant les deux premières années de fonctionnement, à compter de la date d'achat. La société The Toro Company garantit le système antipollution du moteur de votre machine d'entretien de pelouse/de jardin/utilitaire pour la durée mentionnée ci-dessus, sauf en cas d'usage abusif, de mauvais traitement ou de mauvais entretien du moteur.

Le système antipollution de votre machine peut comprendre certaines pièces comme le carburateur, le système d'allumage, le réservoir de carburant, les conduites d'alimentation, les fixations des conduites d'alimentation, les raccords et autres ensembles liés au système antipollution.

Lorsqu'une condition couverte par la garantie existe, la société The Toro Company s'engage à réparer le moteur gratuitement, frais de diagnostic, pièces et main-d'œuvre compris.

## Garantie du fabricant

La société The Toro Company et sa filiale, la société Toro Warranty Company, en vertu de l'accord passé entre elles, s'engagent conjointement à réparer le moteur des machines d'entretien de pelouse/de jardin/utilitaires de l'année-modèle 2012 et des suivantes pendant une période de deux ans à dater de la livraison. Nous réparerons ou remplacerons gratuitement toute pièce liée à la réduction des émissions qui présente des défauts de fabrication.

## Responsabilités du propriétaire

En tant que propriétaire du moteur, vous devez effectuer les entretiens nécessaires énoncés dans le *manuel de l'utilisateur*. Nous vous conseillons de conserver tous les reçus relatifs à l'entretien de votre machine, mais nous ne pouvons réfuter la garantie simplement pour non présentation des reçus ou non exécution de tous les entretiens prévus.

Toute pièce de rechange ou tout entretien équivalent du point de vue des performances et de la durabilité peut être utilisé pour les entretiens ou les réparations non couverts par la garantie sans pour autant limiter notre obligation de garantie.

En tant que propriétaire du moteur, vous devez être informé que nous pourrions éventuellement refuser d'appliquer la garantie en cas de panne du moteur ou de toute pièce du moteur causée par un usage abusif, un mauvais traitement ou un mauvais entretien, ou encore des modifications non agréées ou des pièces non homologuées.

Vous êtes dans l'obligation de confier le moteur à un réparateur agréé dès qu'un problème se présente. Les réparations couvertes par la garantie doivent être effectuées le plus rapidement possible, dans un délai de (30) jours.

Pour tous renseignements concernant les droits et responsabilités vis à vis de la garantie, veuillez nous contacter à l'adresse suivante :

Customer Care Department, Consumer Division  
Toro Warranty Company  
8111 Lyndale Avenue South  
Bloomington, MN 55420-1196  
Numéro vert : 800-348-2424 (aux États-Unis)  
Numéro vert : 800-544-5364 (au Canada)

## Pièces couvertes par la garantie

La période de garantie commence à la date de réception du moteur ou de la machine par l'acheteur. The Toro Company et sa filiale Toro Warranty Company certifient conjointement au propriétaire d'origine et aux acheteurs ultérieurs que le moteur ne présente aucun défaut de fabrication susceptible de compromettre sa conformité à la réglementation en vigueur, et ce pour une période de deux ans.

Les pannes occasionnées par un usage abusif, un mauvais traitement ou un mauvais entretien ne sont pas couvertes par la garantie. L'usage de pièces ajoutées ou modifiées peut constituer un motif de rejet d'une réclamation au titre de la garantie. Nous déclinons toute responsabilité relative aux pannes de pièces couvertes par la garantie causées par l'utilisation de pièces ajoutées ou modifiées. Nous sommes responsables des dommages occasionnés aux autres composants du moteur par la panne d'une pièce encore sous garantie. Le propriétaire est tenu d'effectuer les entretiens requis, comme indiqué dans le *Manuel de l'utilisateur*.

Toute pièce couverte par la garantie dont le remplacement n'est pas prévu dans le cadre de l'entretien courant ou dont l'inspection régulière n'est effectuée qu'en vue d'une réparation ou d'un remplacement éventuel sera couverte pour la durée de la

période de garantie. Les pièces à remplacer dans le cadre de l'entretien courant seront couvertes par la garantie jusqu'à la date du premier remplacement prévu. La garantie ne couvre que les pièces mentionnées ci-dessous (pièces appartenant au système antipollution) dans la mesure où elles étaient présentes lors de l'achat du moteur.

- Système de dosage de carburant
  - Système d'enrichissement pour démarrage à froid, y compris le mécanisme de starter et le système d'amorçage
  - Pompe à carburant, réservoir de carburant, bouchon de réservoir de carburant, conduites d'alimentation, raccords de conduites d'alimentation, colliers, clapets de décharge, vannes de purge, flexibles de vapeur, séparateur de liquide/vapeur, filtre à charbon actif, supports de fixation de filtre à charbon actif, raccord de prise de purge de moteur et raccords de flexibles de vapeur
  - Carburateur et organes internes
- Système d'admission d'air
  - Filtre à air
  - Collecteur d'admission
  - Système d'admission d'air chaud contrôlée
- Circuit d'allumage
  - Bougie(s)
  - Bobines et composants électroniques d'allumage
  - Mécanismes d'avance/de retard
- Silencieux
- Pièces diverses utilisées dans les systèmes susmentionnés
  - Vannes et contacteurs de dépression, de température et asservis au temps
  - Flexibles, raccords et ensembles similaires

## Comment faire intervenir la garantie?

Si vous pensez que votre produit Toro présente un vice de matériau ou de fabrication, procédez comme suit :

1. Demandez à un dépositaire ou réparateur Toro agréé de prendre en charge votre produit. Pour savoir où se trouve le dépositaire ou le réparateur le plus proche, consultez les Pages Jaunes (sous "Tondeuses à gazon") ou rendez-vous sur notre site web à [www.Toro.com](http://www.Toro.com). Vous pouvez aussi appeler les numéros indiqués plus haut pour consulter notre système permanent de localisation des dépositaires.
2. Lorsque vous vous rendez chez le réparateur, apportez le produit et une preuve d'achat (reçu).

Le propriétaire ne sera pas tenu de payer les diagnostics effectués pour déterminer si une pièce couverte par la garantie est défectueuse, si le diagnostic est réalisé dans un lieu couvert par la garantie.

## Conditions générales

**The Toro Company et Toro Warranty déclinent toute responsabilité en cas de dommages secondaires ou indirects liés à l'utilisation des produits Toro couverts par ces garanties, notamment quant aux coûts et dépenses encourus pour se procurer un équipement ou un service de substitution durant une période raisonnable pour cause de défaillance ou d'indisponibilité en attendant la réparation sous garantie.**

Toutes les garanties implicites de qualité marchande (à savoir que le produit est apte à l'usage courant) et d'aptitude à l'emploi (à savoir que le produit est apte à un usage spécifique) sont limitées à la durée de la garantie expresse.

L'exclusion de la garantie des dommages secondaires ou indirects n'est pas autorisée dans certains états ou pays, et peut donc ne pas s'appliquer dans votre cas.

Cette garantie vous accorde des droits spécifiques, auxquels peuvent s'ajouter d'autres droits qui varient selon les états.



## La garantie intégrale Toro

Une garantie limitée de trois ans (garantie limitée de 45 jours pour usage commercial)

Souffleuses à neige Power Max et Power Throw à deux phases

### Conditions et produits couverts

The Toro Company et sa filiale Toro Warranty, en vertu de l'accord passé entre elles, s'engagent conjointement à réparer le produit Toro mentionné ci-dessous utilisé à des fins résidentielles normales\* s'il présente un défaut de fabrication ou cesse de fonctionner suite à la défaillance d'un composant pendant la période indiquée ci-dessous.

Cette garantie couvre le coût des pièces et de la main-d'œuvre, mais le transport est à votre charge.

Durées de la garantie à compter de la date d'achat :

Produits	Période de garantie
Souffleuse à neige Power Max et accessoires	3 ans
— Éjecteur Power Max	Garantie limitée à vie (propriétaire d'origine uniquement)
— Déflecteur Power Max	Garantie limitée à vie (propriétaire d'origine uniquement)
— Système antiblocages Power Max	Garantie limitée à vie (propriétaire d'origine uniquement)
(Couvercle du carter de turbine en plastique) Souffleuse à neige Power Throw et accessoires	3 ans

### Garantie limitée pour usage commercial

Les produits Toro à moteur à essence utilisés à des fins commerciales, par des institutions ou donnés en locations sont couverts contre tout vice de fabrication ou de matériau pendant une période de 45 jours. Les défaillances de composants dues à une usure normale ne sont pas couvertes par cette garantie.

### Comment faire intervenir la garantie?

Si vous pensez que votre produit Toro présente un vice de matériau ou de fabrication, procédez comme suit :

1. Demandez à un dépositaire ou réparateur Toro agréé de prendre en charge votre produit. Pour trouver le dépositaire ou le réparateur le plus proche, consultez les *Pages Jaunes* (sous "Tondeuses à gazon") ou rendez-vous sur notre site web à [www.Toro.com](http://www.Toro.com). Vous pouvez aussi appeler les numéros indiqués au point 3 pour consulter notre système permanent de localisation des dépositaires.
2. Lorsque vous vous rendez chez le réparateur, apportez le produit et une preuve d'achat (reçu). Le dépositaire diagnostiquera le problème et déterminera s'il est couvert par la garantie.
3. Si, pour une raison quelconque, vous n'êtes pas satisfait du diagnostic de votre réparateur ou des conseils prodigués, n'hésitez pas à nous contacter à l'adresse suivante :

Customer Care Department, Consumer Division  
The Toro Company  
8111 Lyndale Avenue South  
Bloomington, MN 55420-1196  
Numéro vert : 866-336-5205 (aux États-Unis)  
Numéro vert : 866-854-9033 (au Canada)

### Autres pays que les États-Unis et le Canada

Pour les produits Toro exportés des États-Unis ou du Canada, demandez à votre distributeur (dépositaire) Toro la police de garantie applicable dans votre pays, région ou état. Si, pour une raison quelconque, vous n'êtes pas satisfait des services de votre distributeur, ou si vous avez du mal à vous procurer les informations de garantie, adressez-vous à l'importateur Toro. En dernier recours, adressez-vous à Toro Warranty Company.

\*L'usage résidentiel normal désigne l'utilisation du produit sur le terrain où se trouve votre domicile. L'utilisation dans plusieurs lieux ou par des institutions ou la location est considérée comme un usage commercial, couvert par la garantie commerciale.

### Responsabilités du propriétaire

Votre produit Toro doit être entretenu en suivant les procédures d'entretien décrites dans le *Manuel de l'utilisateur*. Cet entretien courant est à vos frais, qu'il soit effectué par vous-même ou par un dépositaire.

### Ce que la garantie ne couvre pas

Il n'existe aucune autre garantie expresse, à part la garantie spéciale du système antipollution et du moteur pour certains produits. Cette garantie expresse ne couvre pas :

- Les frais normaux d'entretien ou de remplacement de pièces d'usure telles que pales de rotor (palettes), lames racleuses, courroies, carburant, lubrifiants, changements d'huile, bougies, réglages de câble/tringlerie ou des freins.
- Les produits ou pièces ayant subi des modifications ou un usage abusif, et nécessitant un remplacement ou une réparation en raison d'un accident ou d'un défaut d'entretien.
- Les réparations requises en raison de l'utilisation de carburant non frais (vieux de plus d'un mois) ou d'une mauvaise préparation de la machine avant toute période de non utilisation de plus d'un mois.
- Les frais de prise à domicile et de livraison.
- Tout dégât dû à un usage abusif, à un mauvais traitement ou à des accidents.
- Les réparations ou tentatives de réparation par quiconque autre qu'un réparateur Toro agréé

### Conditions générales

Toutes les réparations couvertes par ces garanties doivent être effectuées par un réparateur Toro agréé, à l'aide de pièces de rechange agréées par Toro. La réparation par un réparateur Toro agréé est le seul dédommagement auquel cette garantie donne droit.

**La société The Toro Company et la société Toro Warranty Company déclinent toute responsabilité en cas de dommages secondaires ou indirects liés à l'utilisation des produits Toro couverts par ces garanties, notamment quant aux coûts et dépenses encourus pour se procurer un équipement ou un service de substitution durant une période raisonnable pour cause de défaillance ou d'indisponibilité en attendant la réparation sous garantie.**

Toutes les garanties implicites de qualité marchande (à savoir que le produit est apte à l'usage courant) et d'aptitude à l'emploi (à savoir que le produit est apte à un usage spécifique) sont limitées à la durée de la garantie expresse.

L'exclusion de la garantie des dommages secondaires ou indirects, ou les restrictions concernant la durée de la garantie implicite, ne sont pas autorisées dans certains états et peuvent donc ne pas s'appliquer dans votre cas.

Cette garantie vous accorde des droits spécifiques, auxquels peuvent s'ajouter d'autres droits qui varient selon les états.