



Count on it.

Gebruikershandleiding

**Groundsmaster® 5900 en 5910
cirkelmaaier**

Modelnr.: 31598—Serienr.: 312000301 en hoger

Modelnr.: 31598TE—Serienr.: 312000301 en hoger

Modelnr.: 31599—Serienr.: 312000301 en hoger

Modelnr.: 31599TE—Serienr.: 312000301 en hoger



Dit product voldoet aan alle relevante Europese richtlijnen, zie voor details de aparte productspecifieke conformiteitsverklaring.

WAARSCHUWING

CALIFORNIË Proposition 65 Waarschuwing

De uitlaatgassen van de dieselmotor van dit product bevatten bestanddelen waarvan bekend is dat ze kanker, geboortefwijkingen of andere schade aan de voortplantingsorganen kunnen veroorzaken.

Omdat in sommige gebieden voorschriften van de plaatselijke autoriteiten of nationale overheid vereisen dat de motor van deze machine is uitgerust met een vonkenvanger, is de geluiddemper voorzien van een vonkenvanger.

De originele Toro-vonkenvangers zijn goedgekeurd door de USDA Forestry Service.

Belangrijk: Deze motor is uitgerust met een vonkenvanger. Gebruik van de machine in een bosgebied of op een met dicht struikgewas of gras begroeid terrein zonder een goed functionerende vonkenvanger of een motor die niet is gebouwd of uitgerust met voorzieningen om brand te voorkomen, is in strijd met de bepalingen van de Wet op de Openbare Hulpbronnen (Public Resource Code), Afdeling 4442 van de Staat Californië. In andere landen of staten kunnen soortgelijke wetten van kracht zijn.

Inleiding

Deze machine is een zitmaaier met draaiende messen bedoeld voor gebruik door professionele bestuurders in commerciële toepassingen. De machine is voornamelijk ontworpen voor het maaien van gras van goed onderhouden gazons in parken, golfbanen en sportvelden. De machine is niet ontworpen voor het maaien van borstelig gras en andere begroeiing langs de snelweg of voor gebruik in de landbouw.

Lees deze informatie zorgvuldig door, zodat u weet hoe u de machine op de juiste wijze moet gebruiken en onderhouden en om schade aan de machine en letsel te voorkomen. U bent verantwoordelijk voor het juiste en veilige gebruik van de machine.

U kunt rechtstreeks contact opnemen met Toro via www.Toro.com voor informatie over producten en

accessoires, om een dealer te vinden of om uw product te registreren.

Als u service, originele Toro-onderdelen of aanvullende informatie nodig hebt, kunt u contact opnemen met een erkende servicedealer of met de klantenservice van Toro. U dient hierbij altijd het modelnummer en het serienummer van het product te vermelden. Op Afbeelding 1 ziet u de locatie van het model- en serienummer op het product. U kunt de nummers noteren in de ruimte hieronder:

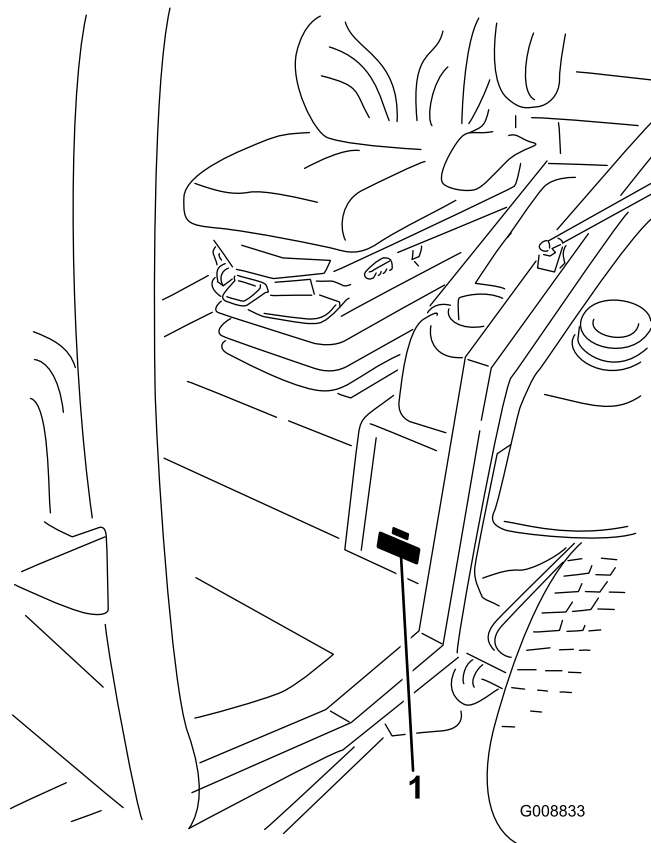

Figuur 1

1. Plaats van modelnummer en serienummer

Modelnr.: _____

Serienr.: _____

Deze handleiding noemt een aantal mogelijke gevaren en bevat een aantal veiligheidsberichten (Figuur 2) met de volgende veiligheidssymbolen, die duiden op een gevaarlijke situatie die zwaar lichamelijk letsel of de dood tot gevolg kan hebben wanneer de veiligheidsvoorschriften niet in acht worden genomen.



Figuur 2

1. Veiligheidssymbool

Er worden in deze handleiding nog 2 woorden gebruikt om uw aandacht op bijzondere informatie te vestigen.

Belangrijk attendeert u op bijzondere technische informatie en **Opmerking** duidt algemene informatie aan die bijzondere aandacht verdient.

Inhoud

Inleiding.....	2
Veiligheid.....	4
Veilige bediening.....	4
Toro Veilige bediening.....	7
Geluidsniveau.....	8
Geluidsdruk.....	8
Geluidsdruk.....	8
Trillingsniveau.....	8
Veiligheids- en instructiestickers.....	9
Montage.....	17
1 Verwijder het verpakkingsmateriaal van het zij-maaidek.....	18
2 Winglets voor het onderste voormaaidek.....	18
3 Voorste middelste maaidek horizontaal stellen.....	19
4 Breng de wingletschijven op dezelfde hoogte als het maaidek middenvoor.....	20
5 Bandenspanning controleren.....	20
6 Vloeistofpeil controleren.....	21
7 Smeermachine.....	21
Algemeen overzicht van de machine.....	21
Bedieningsorganen.....	21
Specificaties.....	29
Werktuigen/ Accessoires.....	29
Gebruiksaanwijzing.....	30
Motoroliepeil controleren.....	30
Het koelsysteem controleren.....	30
Hydraulische vloeistof controleren.....	30
Brandstof bijvullen.....	30
Bandenspanning controleren.....	31
Controleer de torsie van de wielmoeren.....	31
Maaihoogte instellen.....	32
Glijders afstellen.....	34
Antiscalpeerrollen afstellen.....	35
Ongelijke meshoogte controleren.....	36
De spiegels instellen.....	37
Koplampen richten.....	37

De motor starten en stoppen.....	37
De interlockschakelaars controleren.....	38
De machine duwen of slepen.....	38
Opkrikpunten.....	40
Bevestigingspunten.....	40
Gebruikseigenschappen.....	41
Omgekeerde ventilator.....	41
Tips voor bediening en gebruik.....	42
Onderhoud.....	44
Aanbevolen onderhoudsschema.....	44
Onderhoudsschema.....	45
Procedures voorafgaande aan onderhoud.....	46
Binnendecksels maaidek.....	46
Smering.....	47
Lagers en lagerbussen smeren.....	47
Onderhoud motor.....	49
Onderhoud van het luchtfilter.....	49
Motorolie verversen.....	50
Afsluiterspelings instellen.....	51
Onderhoud brandstofsysteem.....	52
Onderhoud van brandstofsysteem.....	52
Onderhoud van de waterafscheider.....	52
Brandstoffilter vervangen.....	53
Onderhoud elektrisch systeem.....	54
Zekeringen.....	54
Accu-onderhoud.....	55
Jumpstart/accu opladen.....	55
Herkalibreer het tractiepedaal.....	55
Onderhoud aandrijfsysteem.....	56
De hoek van het tractiepedaal instellen.....	56
Olie van planeetwiel aandrijving controleren.....	56
Olie van planeetwiel aandrijving verversen.....	56
Toespoor achterwiel controleren.....	57
Onderhoud koelsysteem.....	58
Het koelsysteem controleren.....	58
Het koelsysteem van de motor reinigen.....	59
Onderhouden remmen.....	59
De servicerekken afstellen.....	59
Onderhoud riemen.....	60
Onderhoud van de riem van de wisselstroomdynamo.....	60
Onderhoud van de compressorriem.....	60
Drijfriemen van maaimessen vervangen.....	60
Voorste maaidek.....	60
Zijmaaidekken.....	61
Onderhoud hydraulisch systeem.....	62
Hydraulische vloeistof controleren.....	62
De hydraulische filteronderhoudsindicatoren controleren (indien aanwezig).....	63
Hydraulische vloeistof verversen en filters vervangen.....	64
Hydraulische slangen en leidingen controleren.....	65

Veiligheid

Deze machine voldoet minstens aan CEN-norm EN 836:1997, ISO-norm 5395:1990 en de B71.4-2004 specificaties van het American National Standards Institute (ANSI), van kracht op het moment van productie.

Onjuist gebruik of onderhoud door de gebruiker of eigenaar kan letsel veroorzaken. Om het risico van letsel te vermijden, dient u zich aan de volgende veiligheidsinstructies te houden en altijd op het veiligheidssymbool te letten, dat betekent Voorzichtig, Waarschuwing of Gevaar – 'instructie voor persoonlijke veiligheid'. Niet-naleving van de instructie kan leiden tot lichamelijk of dodelijk letsel.

Veilige bediening

De volgende instructies zijn ontleend aan CEN-norm EN 836:1997, ISO-norm 5395:1990 en ANSI-norm B71.4-2004.

Instructie

- Lees of raadpleeg de *Gebruikershandleiding* en ander instructiemateriaal zorgvuldig. Zorg ervoor dat u vertrouwd raakt met de bedieningsorganen en de veiligheidssymbolen en weet hoe u de machine moet gebruiken.
- Laat nooit kinderen of personen die de instructies niet kennen, de maaimachine gebruiken. Plaatselijke voorschriften kunnen een minimumleeftijdsgrens voor de bediening van de machine stellen.
- Houd iedereen weg uit het gebied waarin u de machine gebruikt, met name kinderen en huisdieren.
- Onthoud dat de bestuurder verantwoordelijk is voor ongevallen en letsel of schade die hij/zij, andere personen of goederen kunnen oplopen.
- Het is niet toegestaan passagiers te vervoeren.
- Elke bestuurder en monteur moet ervoor zorgen dat hij of zij professionele en praktische instructie krijgt. De eigenaar is verantwoordelijk voor de instructie van de gebruikers. Bij een dergelijke instructie moet de nadruk liggen op:
 - zorgvuldigheid en concentratie bij het werken met zitmaaiers;
 - als de machine op een helling begint te glijden, kan dat niet met de rem worden gecorrigeerd. De belangrijkste oorzaken voor het verliezen van de controle zijn:
 - ◇ onvoldoende grip van de wielen,

Testpoorten van het hydraulische systeem	65
Onderhoud van het maaidek	66
Middelste maaidek rechtop draaien (kantelen)	66
Voorste maaidek omlaag draaien (kantelen)	66
Schuinstand van het maaidek afstellen	67
Onderhoud van de lagerbussen in de zwenkwielarmen	68
Onderhoud van zwenkwielen en lagers	68
Onderhoud van maaimessen	69
Controleren op kromme messen	69
Maaimessen verwijderen en monteren	69
Maaimessen controleren en slijpen	70
Ongelijke meshoogte corrigeren	71
Onderhoud diversen	72
Vonkenvanger/geluiddemper onderhoudsbeurt geven	72
Reinigen van de luchtfilters in de cabine	72
De airconditioning-spoel reinigen.	73
Het condenserscherm van de airco reinigen.	73
Stalling	74
Voorbereidingen voor winterstalling	74
Schema's	75

- ◇ te snel rijden,
- ◇ onjuist gebruik van de rem,
- ◇ het type machine is niet geschikt voor het specifieke werk,
- ◇ zich onvoldoende bewust zijn van de specifieke omstandigheden van het terrein, met name op hellingen,
- ◇ onjuiste bevestiging en verdeling van lasten.

behoren werken. Gebruik de machine uitsluitend als deze naar behoren werkt.

Gebruiksaanwijzing

Vóór ingebruikname

- Draag tijdens het maaien altijd stevige schoenen, een lange broek, een helm, een veiligheidsbril en gehoorbescherming. Lang haar, losse kleding of sieraden kunnen worden gegrepen door bewegende onderdelen. Draag geen schoenen met open tenen en loop niet op blote voeten.
- Inspecteer het terrein waarop u de maaimachine gaat gebruiken grondig en verwijder eventuele voorwerpen die door de machine kunnen worden uitgeworpen.
- **Waarschuwing** - Brandstof is zeer ontvlambaar. Neem de volgende voorzorgsmaatregelen:
 - Bewaar brandstof uitsluitend in tanks of blikken die speciaal daarvoor bedoeld zijn.
 - Vul de brandstoftank nooit binnenshuis; tijdens het bijvullen niet roken.
 - Vul brandstof bij voordat u de motor start. Nooit de dop van de brandstoftank verwijderen of brandstof bijvullen als de motor loopt of heet is.
 - Probeer de motor niet te starten als er brandstof is gemorst. Verwijder de machine dan uit de buurt van de plek waar is gemorst, en voorkom elke vorm van open vuur of vonken totdat de brandstofdampen volledig zijn verdwenen.
 - Doe steeds de dop weer zorgvuldig op brandstoftanks en -containers.
- Vervang defecte geluiddempers/knalpotten.
- Controleer voor het gebruik de messen, bevestigingsbouten en het maaimechanisme altijd op sporen van slijtage of beschadiging. Vervang versleten of beschadigde messen en bouten altijd als complete set om een goede balans te behouden.
- Inspecteer het terrein om vast te stellen welke accessoires en werktuigen nodig zijn om goed en veilig te werken. Gebruik alleen door de fabrikant goedgekeurde accessoires en werktuigen.
- Controleer of de instrumenten die registreren dat de bestuurder op de stoel zit, de veiligheidsschakelaars en de veiligheidsschermen zijn bevestigd en naar behoren werken. Gebruik de machine uitsluitend als deze naar behoren werkt.

met te hoog toerental laten draaien kan de kans op lichamelijk letsel vergroten.

- Voordat u de bestuurdersplaats verlaat:
 - stop de machine op een horizontaal oppervlak.
 - Schakel de aftakas uit en laat de werktuigen zakken.
 - Zet de versnelling in de neutraalstand en stel de parkeerrem in werking.
 - Zet de motor af en haal het sleuteltje uit het contact.
- Ontkoppel de aandrijving naar de werktuigen, stop de motor en verwijder de contactsleutel:
 - voordat u verstoppingen verwijdert;
 - voordat u de machine gaat controleren, schoonmaken of andere werkzaamheden gaat uitvoeren;
 - als u een vreemd voorwerp raakt. Controleer de machine op beschadigingen en voer alle benodigde reparaties uit voordat u deze weer gebruikt. Draai alle moeren van de aspoelie tot 176 tot 203 Nm en alle bouten van de messen tot 115 tot 149 Nm,
 - als de maaimachine abnormaal trilt (direct controleren).
- Schakel de aandrijving naar de werktuigen uit bij transport of als de machine niet in gebruik is.
- Motor afzetten en aandrijving naar werktuigen uitschakelen:
 - voor het bijvullen van brandstof;
 - voordat u de hoogte anders instelt, tenzij instelling mogelijk is vanuit de bestuurderspositie.
- Zet de gashendel terug voordat u de motor afzet. Als de machine met een brandstofafsluitklep is uitgerust, draai deze dan dicht als het maaiwerk voltooid is.
- U mag het maaidek nooit omhoog brengen als de maaimessen draaien.
- Houd uw handen en voeten uit de buurt van de maaidekken.
- Kijk achterom en omlaag voordat u achteruitrijdt om er zeker van te zijn dat de weg vrij is.
- Verminder uw snelheid en wees voorzichtig als u een bocht maakt of wegen en voetpaden oversteekt.
- Gebruik de maaimachine niet als u onder de invloed van alcohol of drugs bent.
- Bliksem kan ernstig of dodelijk letsel veroorzaken. Als u bliksem ziet of donder hoort in het gebied, gebruik de machine dan niet; ga schuilen.

- Wees voorzichtig als u de machine inlaadt op een aanhanger of een vrachtwagen of uitlaadt.
- De bestuurder moet altijd de waarschuwingsknipperlichten inschakelen als hij op een openbare weg rijdt, behalve waar dat door de wet is verboden.

Onderhoud en opslag

- Draai alle moeren, bouten en schroeven regelmatig strak aan, zodat de machine steeds veilig kan worden gebruikt.
- Als er zich brandstof in de tank bevindt, mag u de machine niet opslaan in een afgesloten ruimte waar brandstofdampen in contact met open vuur of vonken kunnen komen.
- Laat de machine eerst afkoelen voordat u deze opslaat in een afgesloten ruimte. Parkeer de machine niet in de nabijheid van een open vuur.
- Houd om het brandgevaar te verminderen het motorcompartiment, de geluiddemper, het accucompartiment, de maai-eenheden, de aandrijvingen en het brandstofopslaggedeelte vrij van gras, bladeren en overtollig vet. Neem gemorste olie of brandstof meteen op.
- Vervang versleten of beschadigde onderdelen met het oog op een veilig gebruik.
- Als het nodig is de brandstoftank af te tappen, doe dit dan buiten.
- Let op dat bij machines met meerdere maaimessen andere messen kunnen gaan draaien doordat u één mes draait.
- Als u de machine parkeert, stalt of onbewaakt achterlaat, moet u de maaidekken neerlaten, tenzij u een betrouwbare mechanische vergrendeling gebruikt.
- Ontkoppel de aandrijvingen, breng de maaidekken omlaag, zet het tractiepedaal in de neutraalstand, stel de parkeerrem in werking, zet de gashendel op laag stationair, zet de motor af en verwijder het contactsleuteltje. Wacht totdat alle bewegende delen tot stilstand zijn gekomen voordat u de machine afstelt, reinigt of repareert.
- Zorg ervoor dat de brandstofafsluitklep is gesloten als u de machine stalt of transporteert. U mag brandstof niet opslaan in de nabijheid van een open vuur.
- Parkeer de machine op een horizontaal oppervlak. Laat personeel dat niet bekend is met de instructies, nooit onderhoudswerkzaamheden aan de machine uitvoeren.
- Plaats onderdelen op kriksteunen indien dit nodig is.

- Haal voorzichtig de druk van onderdelen met opgeslagen energie.
- Maak de accukabels los voordat u reparatiewerkzaamheden gaat verrichten. Maak eerst de minpool van de accu los en daarna de pluspool. Sluit eerst de pluspool van de accu aan en daarna de minpool.
- Wees voorzichtig als u de messen controleert. Omwikkel de maaimessen of draag handschoenen en wees voorzichtig als u onderhoudswerkzaamheden aan de maaimessen verricht. Messen mogen uitsluitend worden vervangen. Probeer ze nooit recht te buigen of te lassen.
- Houd uw handen en voeten uit de buurt van bewegende onderdelen. Stel indien mogelijk de machine niet af terwijl de motor loopt.
- Laad de accu op in een open, goed geventileerde ruimte; doe dit niet in de buurt van vonken en open vuur. Haal de oplader uit het stopcontact voordat u deze aansluit op of losmaakt van de accu. Draag beschermende kleding en gebruik geïsoleerd gereedschap.
- Zorg ervoor dat alle aansluitstukken van de hydraulische leidingen vastzitten en alle hydraulische slangen en leidingen in goede staat verkeren voordat u druk zet op het hydraulische systeem.
- Houd lichaam en handen uit de buurt van kleine lekpaten of spuitmonden waaruit onder hoge druk hydraulische vloeistof ontsnapt. U kunt lekken in het hydraulische systeem opsporen met behulp van karton of papier. Doe dit niet met uw handen. Hydraulische vloeistof die onder druk ontsnapt, kan voldoende kracht hebben om door de huid heen te dringen en letsel te veroorzaken. Vloeistof die in de huid is geïnjecteerd, dient binnen enkele uren operatief te worden verwijderd door een arts die bekend is met deze vorm van verwondingen, omdat anders gangreen kan ontstaan.

Toro Veilige bediening

De volgende lijst bevat veiligheidsinstructies die specifiek zijn toegesneden op Toro of andere veiligheidsinstructies die niet zijn opgenomen in de CEN-, ISO- of ANSI-normen.

Dit product kan handen of voeten afsnijden en voorwerpen uitwerpen. Volg altijd alle veiligheidsinstructies op om ernstig of mogelijk dodelijk letsel te voorkomen.

Gebruik van dit product voor andere doeleinden dan het bedoelde gebruik kan gevaarlijk zijn voor de bestuurder of omstanders.

Gebruiksaanwijzing

- Verzeker u er voor het gebruik van de machine van dat u de veiligheidsriem om hebt.
- Zorg ervoor dat u weet hoe u de machine en de motor snel kunt stoppen.
- Draag geen tennisschoenen of gym schoenen als u de machine gebruikt.
- Het verdient aanbeveling veiligheidsschoenen en een lange broek te dragen. Dit is verplicht op grond van diverse plaatselijke veiligheidsvoorschriften en verzekeringsbepalingen.
- Houd handen, voeten, kledingstukken uit de buurt van bewegende onderdelen, de afvoeropening en de onderkant van de maaimachine als de motor draait.
- Vul de brandstoftank tot 2,5 cm vanaf de onderkant van de vulbuis. Niet te vol vullen.
- Controleer elke dag of de interlockschakelaars goed functioneren. Als een schakelaar defect is, moet u deze vervangen voordat u de machine gebruikt.
- Let goed op dat er voldoende ruimte boven de machine is (denk aan takken, deuropeningen, elektrische kabels) voordat u onder een object rijdt en zorg ervoor dat u dit niet raakt.
- Niet in de achteruit-stand maaien, tenzij dat strikt noodzakelijk is.
- Verminder de snelheid als u een scherpe bocht maakt.
- Niet starten of stoppen op een helling. Als de wielen grip verliezen, moet u de maaimessen uitschakelen en de heuvel langzaam in een rechte lijn afrijden. Breng de zijmaaidekken niet omhoog als u op een helling rijdt.
- Maak geen bochten op een helling. Als u toch een bocht moet maken, doe dit indien mogelijk langzaam en voorzichtig hellingafwaarts.
- Verwijder de rolbeugel nooit uit de machine.
- Draag altijd de veiligheidsgordel wanneer u de machine bedient.
- Zorg ervoor dat u de veiligheidsgordel snel kunt losmaken als de machine in een vijver of een sloot, enz. terecht komt.

- Let op het verkeer als u in de buurt van een weg werkt of deze oversteekt. Verleen altijd voorrang.
- Maai niet in de buurt van steile hellingen, greppels of dijken. De machine kan plotseling omvallen als een wiel over de rand van een klif of een sloot komt of als een rand wegglijdt.
- Maai niet op nat gras. Als de wielen hun grip verliezen, kan de machine gaan glijden.
- De machine mag niet worden gebruikt als trekvoertuig.
- Wees extra voorzichtig met andere werktuigen. Deze kunnen de machine minder stabiel maken.
- Schakel de maaimessen uit als de machine niet maait.
- Raadpleeg Toro voor gebruiksomgevingen met een temperatuur hoger dan 43° C.
- Bedien de machine niet, tenzij het toerental meer dan 1350 tpm bedraagt.

Onderhoud en opslag

- Raak geen onderdelen van de machine of werktuigen aan die tijdens het gebruik heet kunnen worden. Laat deze eerst afkoelen voordat u ze afstelt of er onderhouds- of reparatiewerkzaamheden op uitvoert.
- Sla de maaimachine of een brandstofvat nooit op in een ruimte waarin zich een open vuur bevindt, zoals een waakvlam van een boiler of een fornuis.
- Zorg ervoor dat moeren en bouten goed zijn vastgedraaid, in het bijzonder de bevestigingsbouten van het mes. Houd de machine in goede conditie.
- Als de motor moet lopen om onderhouds- of afstelwerkzaamheden uit te voeren, moet u uw kleding, handen, voeten en andere lichaamsdelen uit de buurt van de maaidekken, werktuigen en bewegende delen houden. Houd iedereen op afstand.
- Controleer regelmatig de werking van de rem. Indien nodig moet u deze afstellen en een onderhoudsbeurt geven.
- Accuzuur is giftig en kan brandwonden veroorzaken. Voorkom contact met de huid, ogen en kleding. Bescherm uw gezicht, ogen en kleding als u werkzaamheden verricht aan de accu.
- Accugassen kunnen ontploffen. Houd sigaretten, vonken en open vuur uit de buurt van de accu.
- Gebruik geen water onder hoge druk in de buurt van het infocenter.
- U moet de motor afzetten voordat u het oliepeil controleert of het carter bijvult met olie.

- Indien belangrijke reparaties nodig zijn of hulp is vereist, moet u contact opnemen met een erkende Toro dealer.
- Om de beste prestaties te verkrijgen en er zeker van te zijn dat de machine altijd veilig kan worden gebruikt, moet u ter vervanging uitsluitend originele Toro onderdelen en accessoires gebruiken. Gebruik ter vervanging nooit onderdelen en accessoires van andere fabrikanten, omdat dit gevaarlijk kan zijn. Dit kan ertoe leiden dat de garantie op het product komt te vervallen.

Geluidsniveau

Deze machine heeft een geluidsniveau van 105 dBA met een onzekerheidswaarde (K) van 1 dBA.

Het geluidsniveau werd bepaald volgens de procedures in EN 11094.

Geluidsdruk

Model 31598

Deze machine oefent een geluidsdruk van 92 dBA uit op het gehoor van de bestuurder (met een onzekerheidswaarde (K) van 1 dBA).

De geluidsdruk werd bepaald volgens de procedures in EN 836.

Geluidsdruk

Model 31599

Deze machine oefent een geluidsdruk van 84 dBA uit op het gehoor van de bestuurder (met een onzekerheidswaarde (K) van 1 dBA).

De geluidsdruk werd bepaald volgens de procedures in EN 836.

Trillingsniveau

Hand-arm

Gemeten trillingsniveau voor de rechterhand = 0,63 m/s²

Gemeten trillingsniveau voor de linkerhand = 0,65 m/s²

Onzekerheidswaarde (K) = 0,5 m/s²

De gemeten waarden zijn bepaald volgens de procedures in EN 836.

Gehele lichaam

Gemeten trillingsniveau = 0,58 m/s²

Onzekerheidswaarde (K) = 0,5 m/s²

De gemeten waarden zijn bepaald volgens de procedures in EN 836.

Veiligheids- en instructiestickers



Veiligheidsstickers en veiligheidsinstructies zijn gemakkelijk zichtbaar voor de bestuurder en bevinden zich bij plaatsen waar gevaar kan ontstaan. Vervang alle beschadigde of verdwenen stickers.

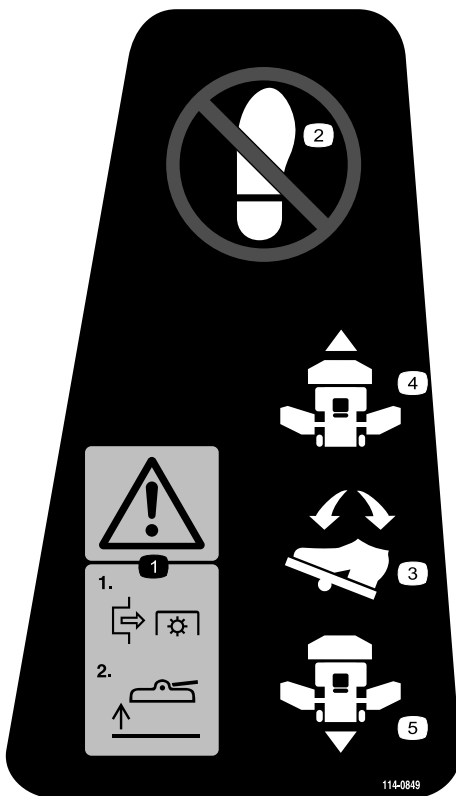

114-0849

1. Waarschuwing - ontkoppel de aftakas en laat dan pas het maaidek omhoogkomen.
2. Geen opstap
3. Tractiepedaal
4. Vooruit
5. Achteruit

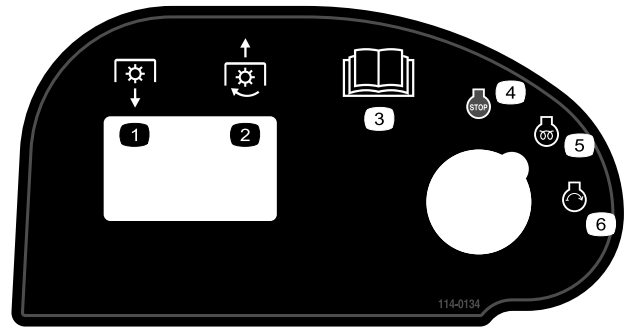

114-0134

1. Ontkoppel de aftakas
2. Schakel de aftakas in.
3. Lees de *Gebruikershandleiding*.
4. Motor – Afzetten
5. Motor – Lopen/voorverwarmen
6. Motor – Starten

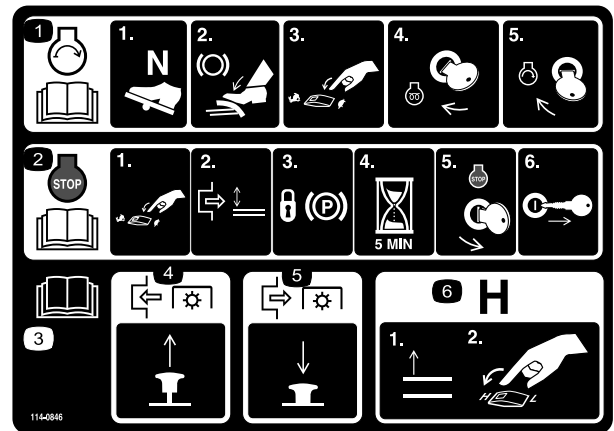

114-0846

1. Lees de *Gebruikershandleiding*; zet om de motor te starten het tractiepedaal in de neutraalstand, trap de rem in, zet de gasschakelaar op laag stationair en draai de contactsleutel naar Preheat (voorverwarmen). Draai als het infocenter het advies Wachten met starten niet meer weergeeft, de contactsleutel naar Start.
2. Lees de *Gebruikershandleiding*; om de motor af te zetten, moet u de gashendel op Langzaam zetten, de aftakas uitschakelen, de parkeerrem in werking stellen en 5 minuten wachten; draai vervolgens het contactsleuteltje naar Stop en haal dit uit het contact; lees de *Gebruikershandleiding*.
3. Lees de *Gebruikershandleiding*.
4. Trek om de aftakas in te schakelen de aftakasschakelaar omhoog.
5. Trek om de aftakas uit te schakelen de aftakasschakelaar omlaag.
6. Laat om de transmissie naar hoge snelheid over te schakelen de werktuigen geheel omhoog komen en schakel de snelheidsregeling naar Hoog.



114-0845

1. Hendel om stuurwiel te verstellen
2. Claxon

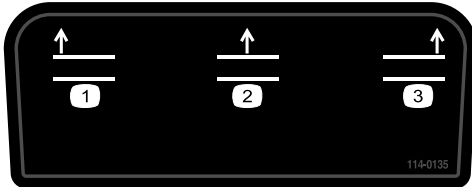

114-0135

1. Maaidekken omhoog brengen - links
2. Maaidekken omhoog brengen - midden
3. Maaidekken omhoog brengen - rechts

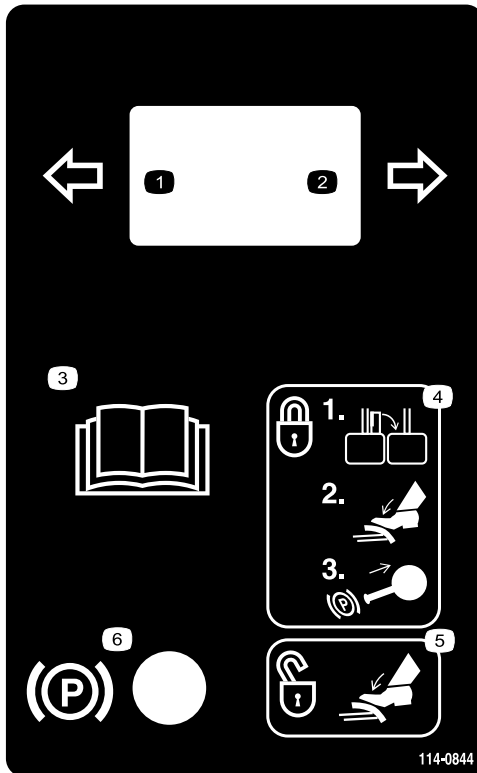

114-0844

1. Linksafsignaal
2. Rechtsafsignaal
3. Lees de *Gebruikershandleiding*.
4. Sluit de vergrendeling om de remmen te blokkeren, druk het rempedaal in en trek de parkeerremknop omhoog.
5. Druk op de rem om de parkeerrem te ontkoppelen.
6. Parkeerrem

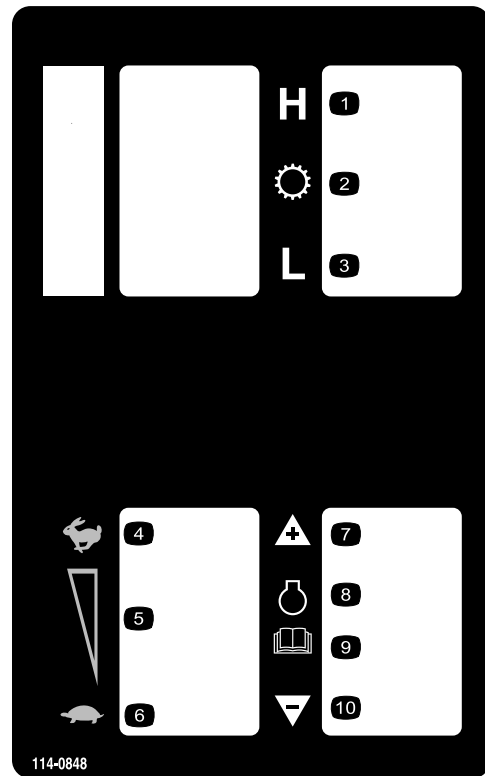

114-0848

1. Hoog bereik
2. Transmissie
3. Laag bereik
4. Hoog stationair
5. Midden stationair
6. Laag stationair
7. Motorsnelheid verhogen
8. Motor
9. Lees de *Gebruikershandleiding*.
10. Motorsnelheid verminderen

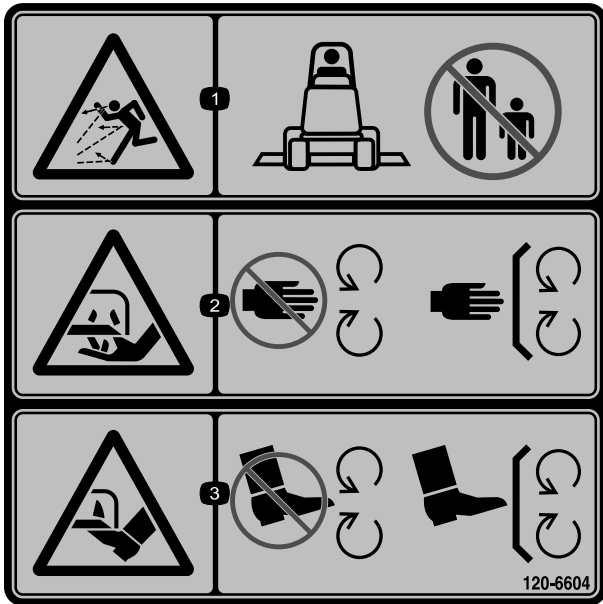

120-6604

1. De machine kan voorwerpen uitwerpen – Houd omstanders uit de buurt van de machine.
2. Handen of voeten kunnen worden (af)gesneden, maimes – Blijf uit de buurt van bewegende onderdelen en houd alle beschermende delen op hun plaats.
3. Handen of voeten kunnen worden (af)gesneden, maimes – Blijf uit de buurt van bewegende onderdelen en houd alle beschermende delen op hun plaats.

GROUNDMASTER 5900

QUICK REFERENCE AID

CHECK/SERVICE (DAILY)

<ul style="list-style-type: none"> 1. ENGINE OIL LEVEL 2. HYDRAULIC FLUID LEVEL 3. ENGINE COOLANT LEVEL 4. FUEL - DIESEL ONLY 5. FUEL/WATER SEPARATOR 6. ALTERNATOR BELT TENSION 7. RADIATOR SCREEN 8. AIR CLEANER 	<ul style="list-style-type: none"> 9. BRAKE FUNCTION 10. INTERLOCK SYSTEM 11. TIRE PRESSURE - FRONT = 50 PSI/3.40 BAR REAR = 30 PSI/2.10 BAR 12. GREASE POINTS (10) SEE OPERATOR'S MANUAL FOR 50 HR INTERVAL GREASE POINTS. 13. A/C COMPRESSOR BELT TENSION
--	---

SPECIFICATIONS/CHANGE INTERVALS

SEE OPERATOR'S MANUAL FOR INITIAL CHANGES.	FLUID TYPE	CAPACITY	CHANGE INTERVAL		FILTER PART NO.
			FLUID	FILTER	
ENGINE OIL	15W-40 CH-4	8.5 QUARTS	250 HOURS	250 HOURS	115-8868 (A)
HYDRAULIC FLUID	ISO VG 46	76 QUARTS	1000 HOURS	1000 HOURS	75-1310 (B) 86-6110 (C)
PRIMARY AIR FILTER					SEE SERVICE INDICATOR 115-8887 (D)
SAFETY AIR FILTER					SEE OPERATOR'S MANUAL 115-8877 (E)
FUEL SYSTEM	> 32 F	NO. 2 DIESEL B20	35 GALLONS	1000 HOURS DRAIN/FLUSH	500 HOURS 115-5471 (F) WATER SEPARATOR
	< 32 F	NO. 1 D / NO. 2 D DIESEL BLEND			
PLANETARY DRIVE	85W-140	16 OUNCES	1000 HOURS		
ENGINE COOLANT	50% WATER 50% ETHYL GLYCOL	13.5 QUARTS 18.0 QTS W/ CAB	DRAIN & FLUSH EVERY 2 YRS.		

114-0847

1. Lees de *Gebruikershandleiding*.

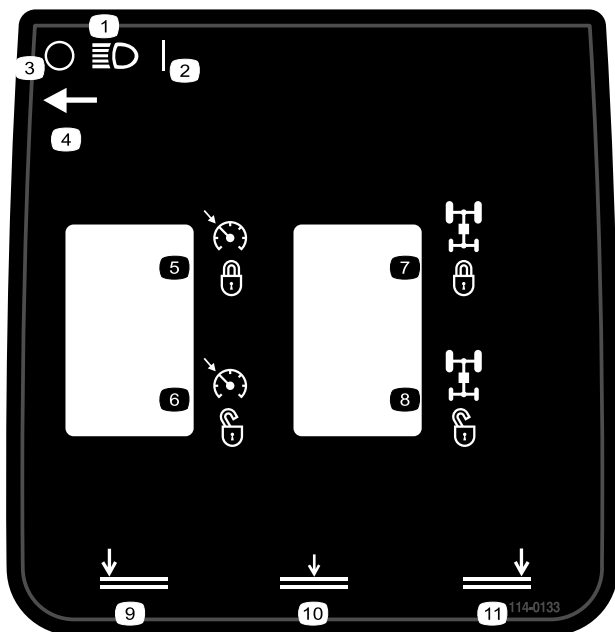

114-0133

- | | |
|----------------------------------|--|
| 1. Koplampen | 7. Stromingsverdeler - inschakelen |
| 2. Aan | 8. Stromingsverdeler - uitschakelen |
| 3. Uit | 9. Maaidekken omlaag brengen - links |
| 4. Locatie koplampschakelaar | 10. Maaidekken omlaag brengen - midden |
| 5. Cruise control - inschakelen | 11. Maaidekken omlaag brengen - rechts |
| 6. Cruise control - uitschakelen | |

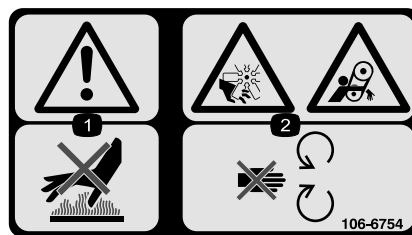

106-6754

1. Waarschuwing - Raak het hete oppervlak niet aan.
2. Ledematen kunnen worden gesneden/geamputeerd en worden gegrepen, ventilator, riem - Blijf uit de buurt van bewegende onderdelen.

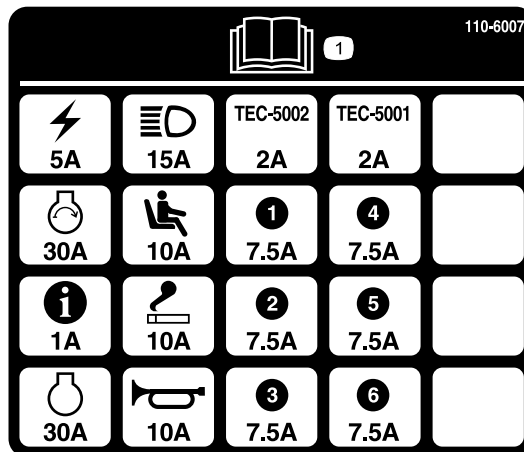

110-6007

1. Lees de *Gebruikershandleiding* voor informatie over de zekering.



115-5459

1. Gevaar voor elektrische shock - verwijder de kap niet; houd de kap op zijn plaats.

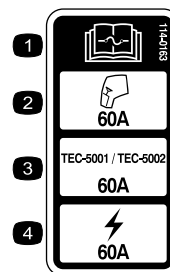

114-0163

- | | |
|---|---------------------------------|
| 1. Lees de <i>Gebruikershandleiding</i> voor informatie over de zekeringen. | 3. Controllers, 60 A zekering |
| 2. Cabine, 60 A zekering | 4. Hoofdvermogen, 60 A zekering |

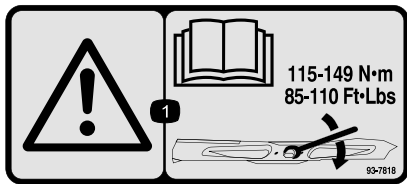

93-7818

1. Waarschuwing – Lees de *Gebruikershandleiding* voor instructies om de mesbout/moer vast te zetten met een torsie van 115–149 Nm.

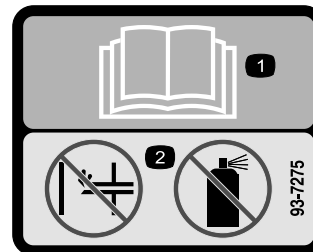

93-7275

1. Lees de *Gebruikershandleiding* - gebruik geen startvloeistof om de motor te starten.

	4	3	2	1	0
	0	1	2	3	4
L	1.0"	1.5"	2.0"	2.5"	3.0"
H	2.5"	3.0"	3.5"	4.0"	4.5"
L	2.5"	3.0"	3.5"	4.0"	4.5"
H	4.0"	4.5"	5.0"	5.5"	6.0"

114-0975

1. Maaihoogte

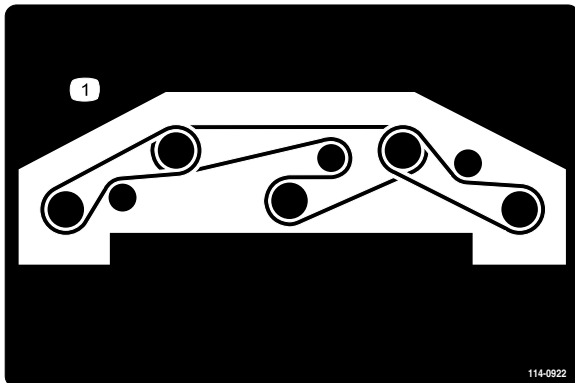

114-0922

1. Geleiding van drijfriem

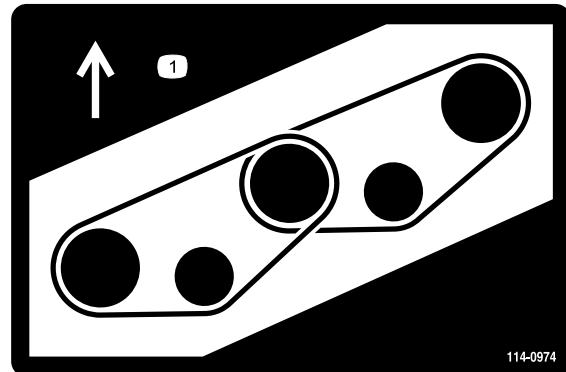

114-0974

1. Geleiding van drijfriem

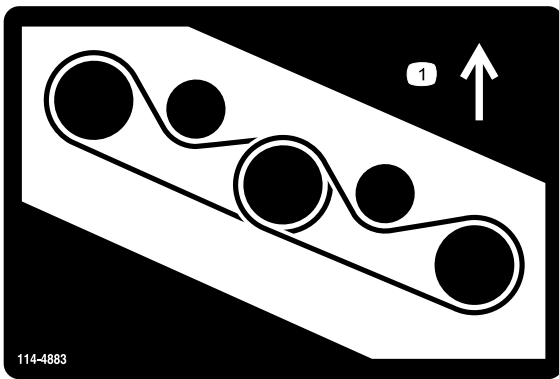

114-4883

1. Geleiding van drijfriem

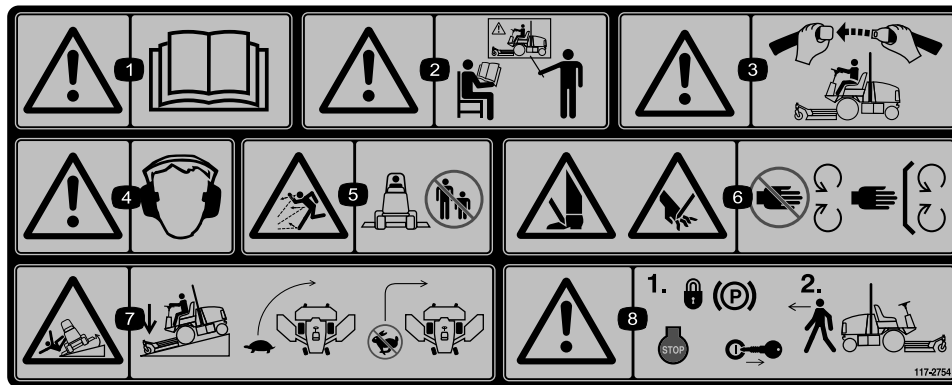

117-2754

1. Waarschuwing – Lees de *Gebruikershandleiding*.
2. Waarschuwing – Bedien deze machine uitsluitend als u daarin bent getraind.
3. Waarschuwing - Doe de veiligheidsgordel om als u op de bestuurdersstoel zit.
4. Waarschuwing - Draag gehoorbescherming.
5. De machine kan voorwerpen uitwerpen - Houd omstanders op een veilige afstand van de machine.
6. Het risico bestaat dat u in uw handen of voeten wordt gesneden - Blijf uit de buurt van bewegende onderdelen.
7. Machine kan kantelen - Verminder dus uw snelheid voordat u een bocht neemt, maak geen bocht bij een hoge snelheid; laat het maaidek neer als u een helling afrijdt.
8. Waarschuwing - Vergrendel de parkeerrem, zet de motor af en verwijder het sleuteltje uit het contact voordat u de machine verlaat.

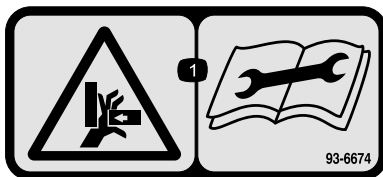

93-6674

1. Het risico bestaat dat uw hand wordt verbrijzeld - Lees de instructies voordat u service- of onderhoudswerkzaamheden uitvoert.



106-6755

1. Motorkoelvloeistof onder druk.
2. Explosiegevaar – Lees de *Gebruikershandleiding*.
3. Waarschuwing - Raak het hete oppervlak niet aan.
4. Waarschuwing – Lees de *Gebruikershandleiding*.



93-6687

1. Niet hierop stappen.

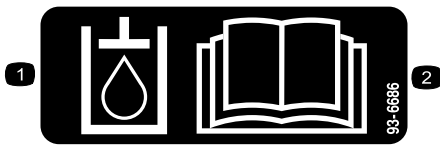

93-6686

1. Hydraulische vloeistof
2. Lees de *Gebruikershandleiding*.

CALIFORNIA SPARK ARRESTER WARNING

Operation of this equipment may create sparks that can start fires around dry vegetation. A spark arrester may be required. The operator should contact local fire agencies for laws or regulations relating to fire prevention requirements. 117-2718

117-2718

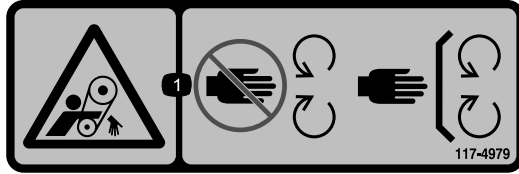

117-4979

1. Ledematen kunnen worden gegrepen – Blijf uit de buurt van bewegende onderdelen en houd alle beschermende delen op hun plaats.

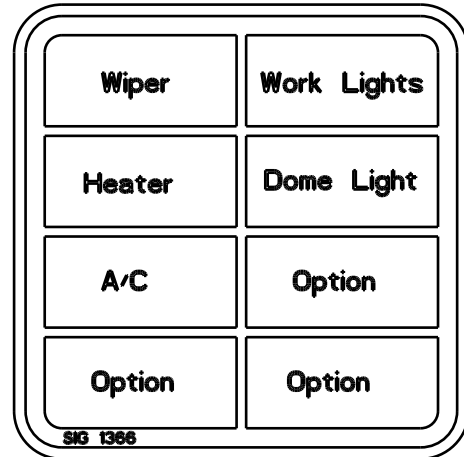

115-5509

(Uitsluitend model 31599)

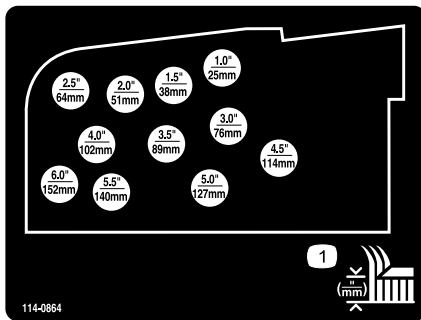

114-0864

1. Maaihoogte-instelling



115-5489

(Uitsluitend model 31599)

1. Waarschuwing - als de ramen van de cabine openstaan moet u gehoorbescherming dragen.
2. Sluit het achterste raam voordat u probeert om de motorkap te openen.

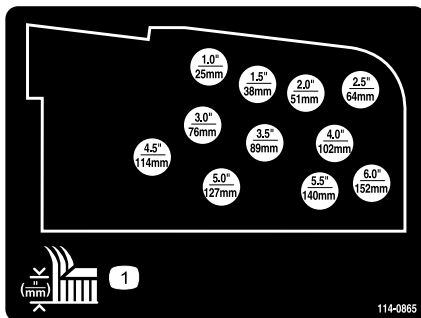

114-0865

1. Maaihoogte-instelling

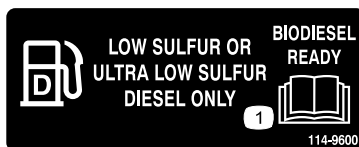

114-9600

1. Lees de *Gebruikershandleiding*.



Symbolen op accu

Sommige of alle symbolen staan op de accu

- | | |
|--|---|
| 1. Explosiegevaar | 6. Houd omstanders op veilige afstand van de accu. |
| 2. Niet roken. Geen open vuur of vonken. | 7. Draag oogbescherming; explosieve gassen kunnen blindheid en ander letsel veroorzaken |
| 3. Risico van bijtende vloeistof/chemische brandwonden | 8. Accuzuur kan blindheid of ernstige brandwonden veroorzaken. |
| 4. Draag oogbescherming. | 9. Ogen direct met water spoelen en snel arts raadplegen. |
| 5. Lees de <i>Gebruikershandleiding</i> . | 10. Bevat lood; niet weggooien. |
-

Montage

Losse onderdelen

Gebruik onderstaande lijst om te controleren of alle onderdelen zijn geleverd.

Procedure	Omschrijving	Hoeveelheid	Gebruik
1	Geen onderdelen vereist	–	Verwijder het verpakkingsmateriaal van het zij-maaidek
2	Kap maaidek rechts Kap maaidek links V-riem	1 1 2	Breng de winglets van het voorste maaidek omlaag
3	Geen onderdelen vereist	–	Stel het voorste middelste maaidek horizontaal
4	Geen onderdelen vereist	–	Breng de wingletschijven op dezelfde hoogte als het maaidek middenvoor
5	Geen onderdelen vereist	–	Bandenspanning controleren
6	Geen onderdelen vereist	–	Vloeistofpeil controleren
7	Geen onderdelen vereist	–	Smeer de machine.

Instructiemateriaal en aanvullende onderdelen

Omschrijving	Hoeveelheid	Gebruik
Gebruikershandleiding Gebruikershandleiding van motor Instructiemateriaal voor gebruiker	1 1 1	Geef de bestuurder informatie over het gebruik en het onderhoud van de machine
Onderdelencatalogus	1	Onderdelen bestellen
Controlelijst voor levering	1	Inspectie van het product voorafgaand aan levering aan de eigenaar.
CE-certificaat	1	CE-certificaat
Sticker productiejaar	1	Gebruikt in combinatie met de CE-set

Opmerking: Bepaal vanuit de normale bedieningspositie de linker- en rechterzijde van de machine.

Opmerking: Het is mogelijk dat sommige onderdelen reeds in de fabriek zijn geïnstalleerd.

1

Verwijder het verpakkingsmateriaal van het zij-maaidek

Geen onderdelen vereist

Procedure

Verwijder het verpakkingsmateriaal dat de zij-maaidekken beschermt tijdens het vervoer.

2

Winglets voor het onderste voormaaidek

Benodigde onderdelen voor deze stap:

1	Kap maaidek rechts
1	Kap maaidek links
2	V-riem

Procedure

1. Verwijder de moeren waarmee de voorste en de achterste aanslagbouten vastzitten aan de rechter maaidekbevestigingen (Figuur 3).
2. Verwijder terwijl u de rechter winglet ondersteunt de voorste en achterste aanslagbouten uit de maaidekbevestigingen (Figuur 3). Laat de excentrieken op hun plaats tussen de maaidekbevestigingen.
3. Breng de winglet omlaag naar de bedrijfsstand.

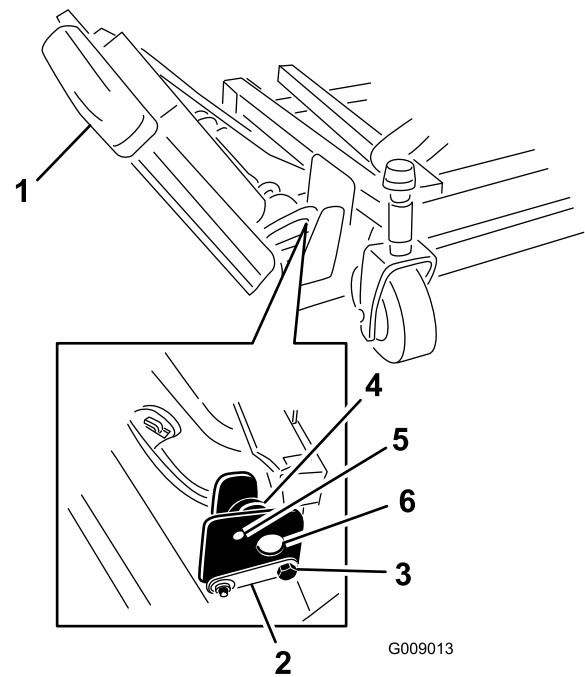

Figuur 3

- | | |
|-----------------|-------------------------|
| 1. Winglet | 4. Excentriek |
| 2. Scharnierpen | 5. Bovenste opening |
| 3. Aanslagbout | 6. Maaidekbevestigingen |

4. Installeer de voorste en de achterste aanslagbouten via de bovenste montage-openingen en excentrieken. Zorg dat de aanslagbout het lipje aan de scharnierpen vastzet.
5. Installeer de moeren waarmee de aanslagbouten vastzitten maar draai ze op dit moment niet vast.
6. Herhaal de procedure op de linker winglet.

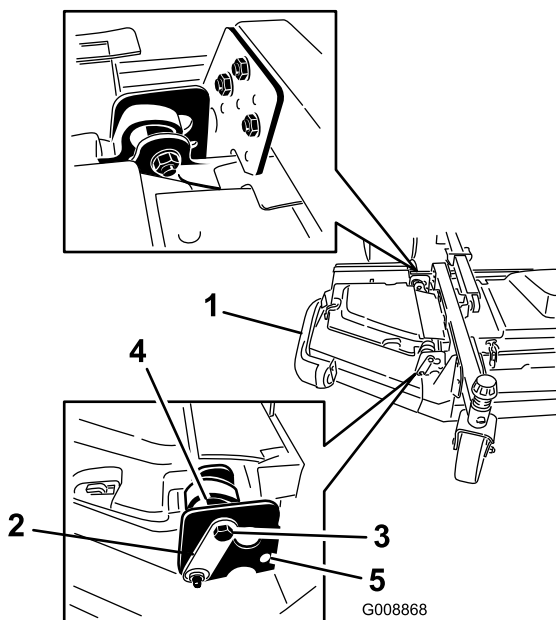

Figuur 4

- | | |
|-----------------|---------------------|
| 1. Winglet | 4. Excentriek |
| 2. Scharnierpen | 5. Onderste opening |
| 3. Bout | |

7. Installeer de winglet-riemen als volgt:

- Start de riem rond de winglet riemschijf en de remschijf van het voorste maaidek (Figuur 5).
- Gebruik een ratelsleutel of soortgelijk gereedschap om de riemschijf weg te houden van de andere remschijven (Figuur 5).
- Start de riem rond de winglet riemschijf en de remschijf van het voorste maaidek.
- Laat de riemschijf los om spanning op de riem te krijgen.

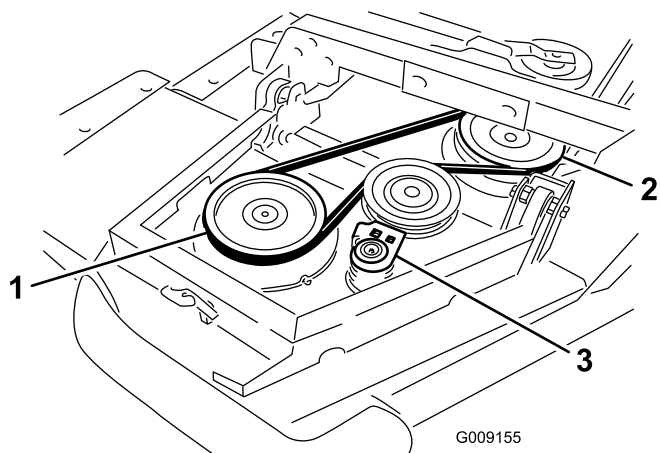

Figuur 5

- | | |
|-------------------------------|---------------|
| 1. Winglet riemschijf | 3. Spanpoelie |
| 2. Voorste maaidek riemschijf | |

8. Installeer de maaidekap en zet deze vast met een rubberen vergrendeling (Figuur 6).

Opmerking: Schuif de kap onder de lipjes van het voorste middenmaaidek voordat u dit op de montagehaken en stang plaatst.

9. Herhaal de procedure op de andere winglet.

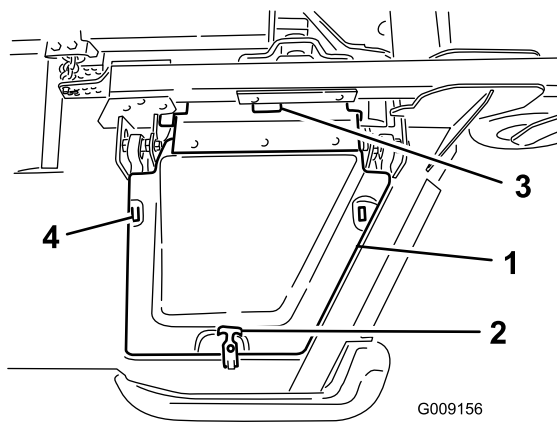

Figuur 6

- | | |
|---------------------------|--|
| 1. Deksel | 3. Lipjes kap voorste
middelste maaidek |
| 2. Rubberen vergrendeling | 4. Montagehaken |

3

Voorste middelste maaidek horizontaal stellen

Geen onderdelen vereist

Procedure

Raadpleeg Maaihogte instellen in de gebruiksaanwijzing.

1. Draai de messen op elke as totdat de uiteinden in de lengterichting liggen.
2. Meet de afstand van de grond tot de voorste rand van het mes. Plaats opvulstukken (3 mm) op de voorste zwenkwielarm(en) zodat dit overeenkomt met de gewenste maaihogte.
3. Draai de messen 180° en meet nu vanaf de bodem tot de bovenkant van het mes (die naar de achterzijde wijst).
4. Draai de onderste bouten los op de U-bout in de maaihogteketting.
5. Stel de moeren in om de achterzijde van het maaidek omhoog of omlaag te brengen zodat de messen aan

de voor- en achterzijde op dezelfde hoogte zijn. Draai de contramoeren vast.

- Ga verder met procedure 4 en breng de wingletmaaidekken op dezelfde hoogte als het voorste middelste maaidek.

4

Breng de wingletschijven op dezelfde hoogte als het maaidek middenvoor

Geen onderdelen vereist

Procedure

Breng de wingletmaaidekken als volgt op dezelfde hoogte als het voorste maaidek:

- Draai het mes op elke winglet zodat hij van zijkant naar zijkant wijst.
- Draai de bouten en moeren los waarmee de twee excentrieke afstandstukken vastzitten aan de winglets (Figuur 7).

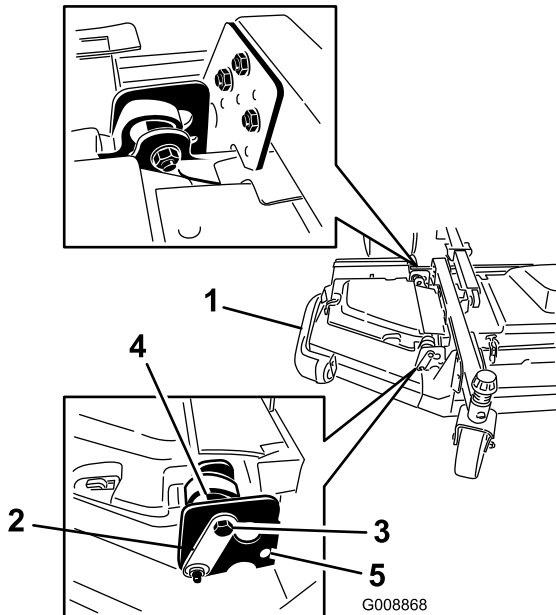

Figuur 7

- | | |
|-----------------|---------------------|
| 1. Winglet | 4. Excentriek |
| 2. Scharnierpen | 5. Bovenste opening |
| 3. Aanslagbout | |

- Draai de achterste excentriek (het dichtst bij de tractie-unit) tot het uiteinde van het buitenste blad

ongeveer 3 mm hoger is dan de gewenste maaigoogte (Figuur 7).

Opmerking: Er is een inkeping op de zeskantige excentriek die zich op 180° van de nok op de excentriek bevindt (Figuur 8). Gebruik de inkeping als referentiepunt voor de plaats van de nokken bij het instellen van de excentrieke.

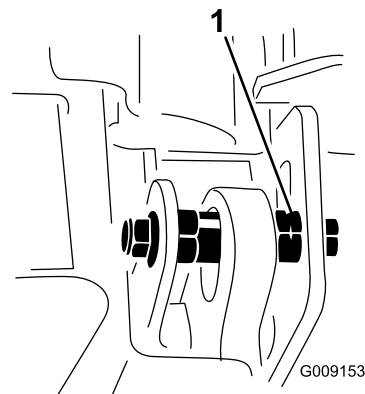

Figuur 8

- Inkeping excentriek

- Draai de bout en de moer voor deze excentriek aan tot 149 Nm.
- Stel de voorwaartse excentriek in tot deze net contact maakt met het binnenste slotoppervlak van de draaibeugels.
- Draai de bout en de moer voor deze excentriek aan tot 149 Nm.
- Herhaal de procedure op de andere winglet. Zie Schuinstand van het maaidek afstellen in Onderhoud van het maaidek.

5

Bandenspanning controleren

Geen onderdelen vereist

Procedure

Controleer de luchtdruk in alle banden voordat u de machine gebruikt. De juiste luchtdruk in de voorbanden is 345 kPa en in de achterbanden 207 kPa (Figuur 9).

Belangrijk: Zorg ervoor dat alle banden steeds de juiste bandenspanning hebben; hierdoor kan de machine optimale maaiprestaties leveren en goed functioneren. *Pomp de banden niet te zacht op.*

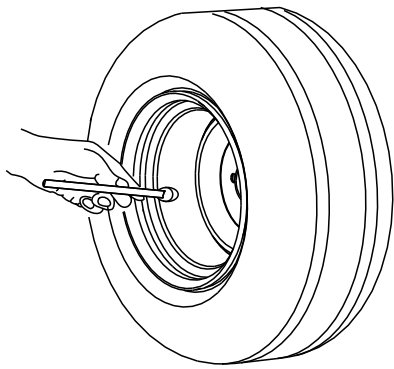

G001055

Figuur 9

6

Vloeistofpeil controleren

Geen onderdelen vereist

Procedure

1. Controleer het motoroliepeil vóór en na het starten van de motor, zie Motoroliepeil controleren in Motoronderhoud.
2. Controleer het peil van de hydraulische vloeistof vóór het starten van de motor; zie Peil van de hydraulische vloeistof controleren in Onderhoud van hydraulische systeem.
3. Controleer het peil van de koelvloeistof vóór het starten van de motor; zie Het koelsysteem controleren in Onderhoud van het koelsysteem.

7

Smeermachine

Geen onderdelen vereist

Procedure

Voordat de machine wordt gebruikt, moet deze worden gesmeerd, zodat een goede smering is gewaarborgd; zie Lagers en lagerbussen smeren in het hoofdstuk Smeren. Als de machine niet goed is gesmeerd, kunnen belangrijke onderdelen hierdoor voortijdig slijten of defect raken.

Algemeen overzicht van de machine

Bedieningsorganen

Opmerking: Bepaal vanuit de normale bedieningspositie de linker- en rechterzijde van de machine.

⚠ VOORZICHTIG

Deze machine stelt de bestuurder bloot aan geluidsniveaus van meer dan 85 dBA. Bij langdurige blootstelling kan dit leiden tot gehoorbeschadiging.

Draag gehoorbescherming als u deze machine gebruikt.

Tractiepedaal

Het tractiepedaal (Figuur 10) regelt de beweging vooruit en achteruit. Om vooruit te rijden, moet u de bovenkant van het pedaal intrappen en om achteruit te rijden de onderkant van het pedaal. De rijsnelheid hangt af van hoever het pedaal wordt ingetrapt. Voor de maximale rijsnelheid zonder belasting trapt u het pedaal volledig in terwijl de gashendel op Snel staat.

Om te stoppen, laat u het tractiepedaal opkomen en weer terugkeren in de middelste stand.

Rempedalen

Twee pedalen (Figuur 10) bedienen de afzonderlijke remmen op de wielen ter ondersteuning van het draaien, voor het parkeren en ten behoeve van een betere tractie bij het rijden op hellingen. Een vergrendeling koppelt de pedalen als parkeerrem en voor transport.

Borgpen

Om de parkeerrem in werking te stellen (Figuur 10), koppelt u de pedalen met de borgpen.

Hendel om stuurwiel te verstellen

Druk de hendel om het stuur te verstellen (Figuur 10) omlaag om het stuurwiel in de gewenste stand te zetten. Laat vervolgens de hendel los om de afstelling te borgen.

Richtingaanwijzerschakelaar

Druk op de linkerzijde van de bochtsignaalshakelaar (Figuur 10) om het linksafsignaal en het rechtsafsignaal te activeren om het rechtsafsignaal te activeren. De middelste stand is de Uit-stand.

Hi-Lo-toerenregelaar

Druk op de voorzijde van de schakelaar (Figuur 10) om het hoge snelheidsbereik te selecteren. Druk op de voorzijde van de schakelaar om het hoge snelheidsbereik te selecteren. De machine moet stationair draaien of met een zeer langzame snelheid rijden, minder dan 3 km per uur, om van Laag naar Hoog te gaan.

Claxonknop

Druk op de claxonknop (Figuur 10) om de claxon te activeren.

Vergrendeling parkeerrem

Een knop links van het bedieningspaneel activeert de vergrendeling van de parkeerrem (Figuur 10). Om de parkeerrem in werking te stellen, koppelt u de pedalen met de borgpen en trekt u de vergrendeling voor de parkeerrem uit. Om de parkeerrem vrij te zetten, trapt u beide pedalen in totdat de vergrendeling van de parkeerrem wordt ingetrokken.

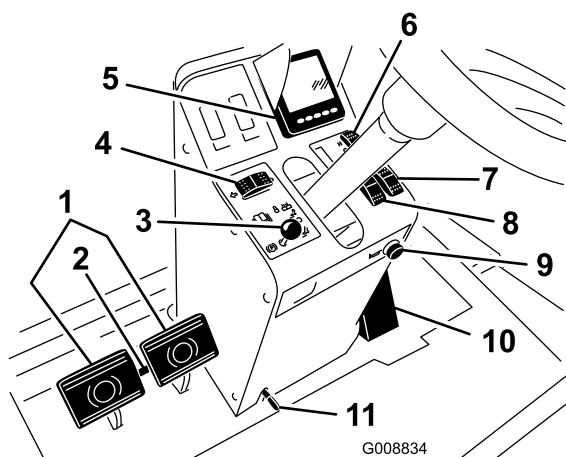

Figuur 10

- | | |
|--------------------------------|---------------------------------------|
| 1. Rempedalen | 7. Variabele gasklepschakelaar |
| 2. Borgpen van pedalen | 8. Gasklepschakelaar |
| 3. Vergrendeling parkeerrem | 9. Claxon |
| 4. Richtingaanwijzerschakelaar | 10. Tractiepedaal |
| 5. Infocentrum | 11. Hendel om stuurwiel te verstellen |
| 6. Hi-Lo-toerenregelaar | |

Gasklepschakelaar

De gasklepschakelaar (Figuur 11) heeft drie standen: laag stationair, midden stationair en hoog stationair.

Variabele gasklepschakelaar

De variabele gasklepschakelaar (Figuur 11) maakt het mogelijk dat de motorsnelheid wordt ingesteld in kleine stappen. Druk eenmaal op de '+' om de motorsnelheid te verhogen en eenmaal op de '-' om de motorsnelheid te verlagen.

Opmerking: Het verplaatsen van de gasklepschakelaar zal de variabele gasklep-instellingen overschrijven en annuleren.

Belangrijk: Bedien de machine niet, tenzij het toerental meer dan 1350 tpm bedraagt.

Hefschakelaars

Met de hefschakelaars (Figuur 11) kunt u de maaidekken omhoog en omlaag brengen. Druk de schakelaars naar voren om het maaidek omlaag te brengen en naar achteren om de maaidekken omhoog te brengen.

Opmerking: De maaidekken gaan niet omlaag in het hoge snelheidsbereik, en de maaidekken gaan niet omhoog of omlaag als de bestuurder niet in zijn stoel zit terwijl de motor draait.

Contactschakelaar

De contactschakelaar (Figuur 11) heeft drie standen: Stop, Lopen/voorgloeien en Start.

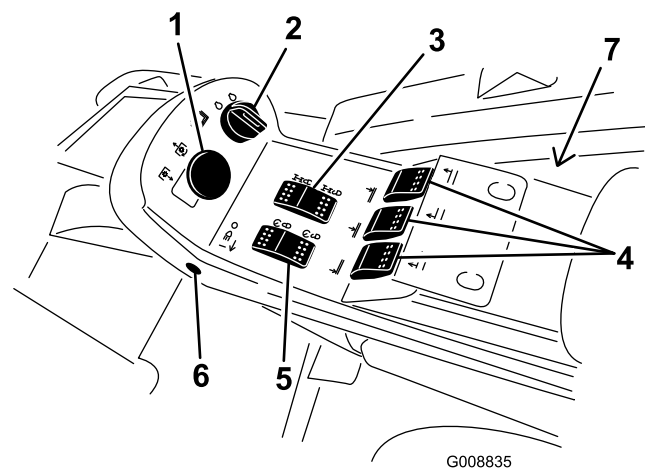

Figuur 11

- | | |
|--------------------------|--|
| 1. Aftakasschakelaar | 5. Cruise control |
| 2. Contactschakelaar | 6. Lichtschakelaar |
| 3. Tractiehelpschakelaar | 7. Aansluitpunt (aan de rechterzijde van het bedieningspaneel) |
| 4. Hefschakelaars | |

Aftakasschakelaar

De aftakasschakelaar (Figuur 11) heeft drie standen: Uit (start) en In (stop). Trek de aftakasknop uit om de

maaidekmessen te activeren. Druk de knop in om de bewerking te stoppen.

Tractiehulpschakelaar

Als machine wordt gebruikt op (lage) maaisnelheid, moet u de tractiehulpschakelaar (Figuur 11) indrukken en ingedrukt houden om de prestaties van de tractieaandrijving te verbeteren in moeilijke omstandigheden.

Opmerking: De tractiehulp werkt alleen tijdens voorwaarts maaien. De tractiehulp werkt niet in de achteruitstand of het hoge snelheidsbereik.

Cruise Control-schakelaar

Met de cruise control-schakelaar (Figuur 11) regelt u de snelheid van de machine. Druk op de achterzijde van de schakelaar om de cruise controle uit te schakelen. Met de middelste stand van de schakelaar wordt de cruise control ingeschakeld en met de voorzijde van de schakelaar kan de gewenste rijnsnelheid worden ingesteld.

Opmerking: Het indrukken van een van beide rempedalen of het in de achteruit zetten van het tractiepedaal gedurende 1 seconde zorgt ook voor het ontkoppelen van de cruise control.

Lichtschakelaar

Druk op het onderste deel van de schakelaar (Figuur 11) om de lampen in te schakelen. Druk op het bovenste deel van de schakelaar om de lampen in te schakelen.

Akoestisch waarschuwingssignaal (console)

Het waarschuwingssignaal wordt geactiveerd als een storing is gedetecteerd.

De zoemer klinkt:

- doorlopend als de motor een stopstoring verstuurt.
- met een korte interval als de motor een storing 'Controleer de motor' verstuurt.
- als het benzinepeil te laag wordt.

Aansluitpunt

Het aansluitpunt, naast de console op de zijkant van het aansluitcentrum, wordt gebruikt voor het aansluiten van optionele elektrische accessoires (Figuur 11).

Stoelinstellingen

Gewichtsmeter

De meter voor de instelling van het gewicht geeft aan wanneer de stoel is ingesteld naar het gewicht van de bestuurder (Figuur 12). De hoogte wordt ingesteld door de ophanging binnen het groene gebied in te stellen.

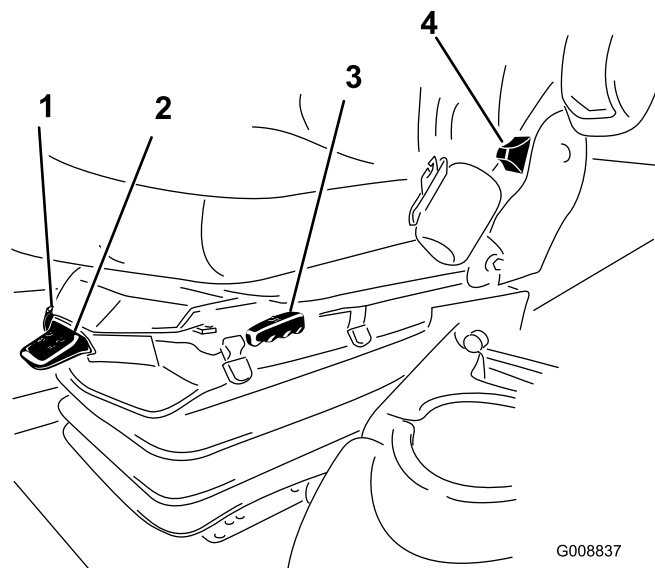

Figuur 12

- | | |
|-------------------------------------|----------------------------------|
| 1. Gewichtsmeter | 4. Instelhendel bestuurdersstoel |
| 2. Gewichtinstelhendel | 5. Instelknop armlegger |
| 3. Voor en na instellingsschakelaar | |

Gewichtinstelhendel

Instelling voor het gewicht van de bestuurder (Figuur 12). Trek de hendel omhoog om de luchtdruk te verhogen en druk de hendel omlaag om de luchtdruk te verlagen. De juiste instelling wordt bereikt als de gewichtsmeter in het groene gedeelte staat.

Voor en na instelhendel

Gebruik de hendel om de stoel voor en na te verschuiven (Figuur 12).

Instelhendel bestuurdersstoel naar achteren

Verplaats de hendel om de hoek van de stoel naar achteren in te stellen (Figuur 12).

Instelknop armlegger stoel

Draai aan de knop om de hoek van de armlegger van de stoel te verstellen (Figuur 12).

Cabineknoppen

Uitsluitend model 31599

Schakelaar voor wissers voorruit

Druk op de voorzijde van de schakelaar om de voorruitwissers te activeren (Figuur 13) en op de achterzijde van de schakelaar om de wissers weer uit te zetten.

Airconditioningschakelaar

Druk op de voorzijde van de schakelaar om de airconditioning te activeren (Figuur 13) en op de achterzijde van de schakelaar om de airconditioning weer uit te zetten.

Ventilatorregeling

Draai aan de ventilatorregelingsknop om de snelheid van de ventilator te regelen (Figuur 13).

Temperatuurregeling

Draai aan de temperatuurregelingsknop om de temperatuur in de cabine te regelen (Figuur 13).

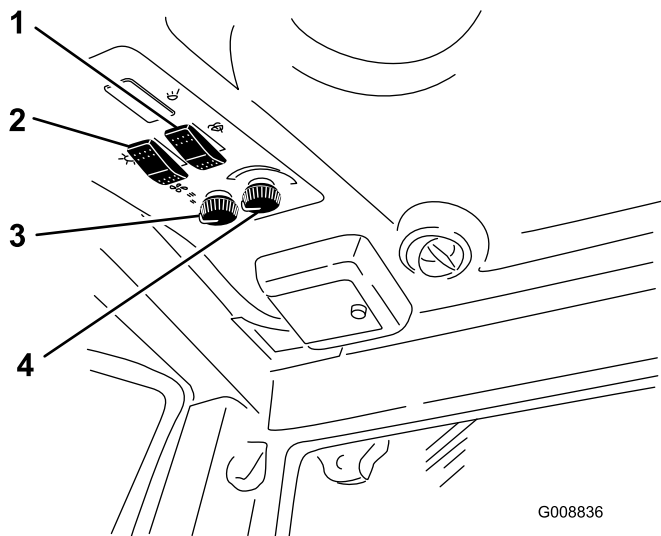

Figuur 13

1. Voorruitwisserschakelaar
2. Airconditioningschakelaar
3. Ventilatorregeling
4. Temperatuurregeling

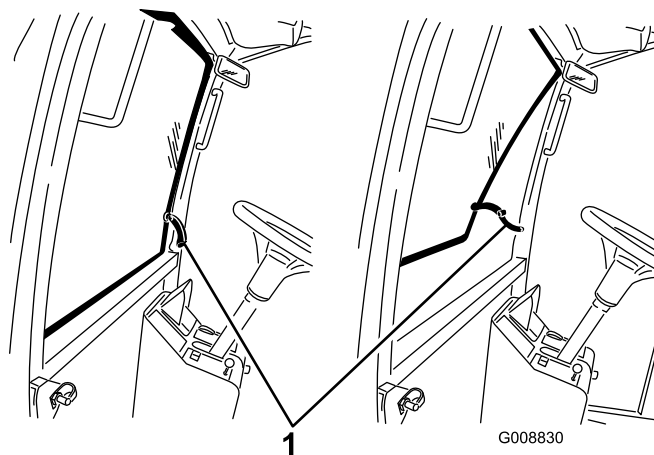

Figuur 14

1. Voorruitvergrendeling

Achterraitvergrendeling

Open de vergrendeling om de achterrait te openen. Druk op de vergrendeling om de achterrait open te laten staan. Druk de vergrendeling uit en omlaag om de achterrait te sluiten en vast te zetten (Figuur 14).

Belangrijk: De achterrait moet worden gesloten voordat de motorkap wordt geopend, want anders kan schade ontstaan.

Voorruitvergrendeling

Open de vergrendeling om de voorruit te openen (Figuur 14). Sluit de vergrendeling om de voorruit open te laten staan. Druk de vergrendeling uit en omlaag om de voorruit te sluiten en vast te zetten.

Infocentrum

Schermfuncties

- Druk op de betreffende knop om scherm 1 of scherm 2 te bekijken, om het akoestisch waarschuwingssignaal te stoppen, om het foutenscherf te bekijken of om het scherm te verlaten (Figuur 15).
- Als een fout op het scherm verschijnt, druk dan een willekeurige toets in om het advies over die storing te bekijken. Neem contact op met uw supervisor of een monteur om het storingsadvies te bespreken en te bepalen wat er moet worden gedaan.
- Druk op de pijltjestoetsen om door het storingscherm te navigeren.
- Druk op een willekeurige toets om de informatietoetsen op het scherm weer te geven.

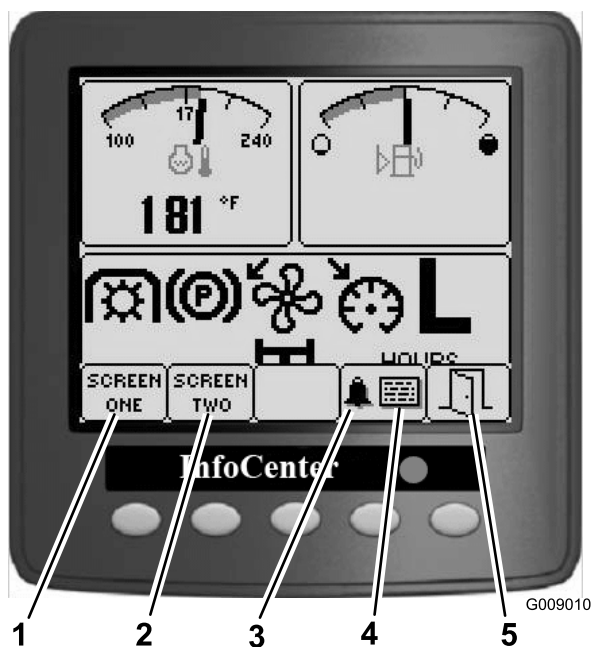

Figuur 15

- | | |
|---------------------------------------|--------------------|
| 1. Scherm 1 | 4. Storingenscherf |
| 2. Scherm 2 | 5. Afsluiten |
| 3. Akoestisch
waarschuwingssignaal | |

Informatie voor de bestuurder

Er zijn twee schermen die de machinefuncties bewaken en weergeven die de bestuurder kan gebruiken.

Scherm 1 geeft het volgende weer:

Meter linksboven - motorkoelvloeistoftemperatuur

Meter rechtsboven - brandstofniveau

Van links naar rechts op de onderste helft

1. Aftakas ingeschakeld
2. Parkeerrem ingeschakeld
3. Ventilator in achteruit
4. Cruise Control ingeschakeld
5. H/L (Hoog/laag snelheidsbereik)

Linker benedenhoek - luchtinlaatverwarming actief

Middenonder - tractiehulp ingeschakeld

Rechtsonder - machine-uren

Scherm 2 geeft het volgende weer:

Linkerbovenhoek - motortoerental

Rechterbovenhoek - temperatuur van de hydraulische olie

Linkerbenedenhoek - accuvoltage

Rechterbenedenhoek - onderhoud noodzakelijk

Indicator van de koelvloeistoftemperatuur van de motor

Deze weergave geeft de temperatuur van de motorkoelvloeistof aan (Figuur 16).

Parkeerremindicator

De display geeft aan de parkeerrem is aangedreven (Figuur 16).

Aftakas-indicator

Deze display geeft aan (Figuur 16) wanneer de aftakas is geactiveerd.

Indicator ventilator in de achteruitstand

Deze display geeft aan (Figuur 16) wanneer de ventilator in de achteruitstand draait. De ventilatorsnelheid wordt geregeld door de temperatuur van de hydraulische olie, de luchtinlaattemperatuur of de motorkoelvloeistoftemperatuur en gaat automatisch in de achteruitstand. Een achteruitcyclus wordt automatisch gestart om te helpen bij het wegblazen van afval van de achterruit als de temperatuur van de motorkoelvloeistof of de hydraulische olie op een bepaald punt is.

Cruise Control indicator

Deze display geeft aan (Figuur 16) wanneer de cruise control in werking is.

Brandstofniveau-indicator

Deze display geeft het niveau van de brandstof in de tank aan (Figuur 16).

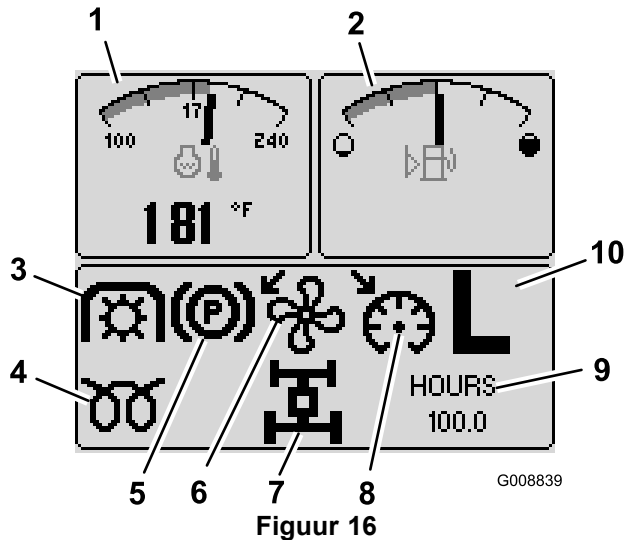

- | | |
|--|--|
| 1. Motorcoelvlloeistoftemperatuurindicator | 6. Ventilator in de achteruitstand indicator |
| 2. Brandstof-indicator | 7. Tractiehulpindicator |
| 3. Aftakasindicator | 8. Cruise Control indicator |
| 4. Luchtinlaatverwarmings-indicator | 9. Machine-uren indicator |
| 5. Parkeerrem-indicator | 10. H/L (Hoog/laag) indicator |

H/L (Hoog/laag snelheidsbereik) indicator

Deze display geeft aan welk snelheidsbereik is geselecteerd (Figuur 16).

Luchtinlaatverwarmings-indicator

Deze display geeft aan wanneer het systeem aan het voorverwarmen is (Figuur 16).

Tractiehulpindicator

Deze display geeft aan wanneer het systeem geactiveerd is (Figuur 16).

Machine-uren indicator

De display toont het totale aantal uren dat de machine is gebruikt (Figuur 17).

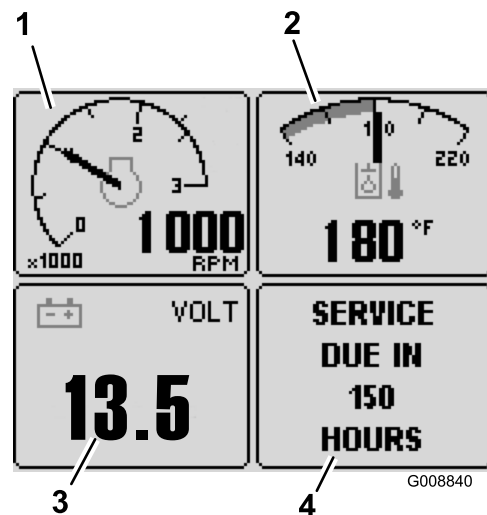

Figuur 17

- | | |
|---|---------------------------|
| 1. Tachometer | 3. Accu-voltage |
| 2. Temperatuur van de hydraulische olie | 4. Onderhoud noodzakelijk |

Tachometer

Deze display toont de motorsnelheid in tpm (Figuur 17).

Accu-voltage

Deze display toont het accu-voltage (Figuur 17).

Hydraulische olie temperatuur indicator

Deze weergave geeft de temperatuur van de hydraulische olie aan (Figuur 17).

Onderhoud noodzakelijk indicator

Deze display geeft de tijd aan tot het volgende reguliere onderhoud (Figuur 17).

Opmerking: Zorg ervoor dat de indicator wordt gereset als er servicewerkzaamheden zijn uitgevoerd. Raadpleeg de Onderhoudshandleiding van Toro.

Alarm (InfoCenter)

Het alarm van het InfoCenter klinkt als:

- er een motorstoring is gedetecteerd
- er is een advies of storing ontvangen van de TEC-controllers
- de machine wordt gestart

Infocentrum

Storingsindicators

Stop - Als de bestuurder een Stop-indicatie krijgt, moet hij de machine en de motor zo snel en veilig mogelijk uitschakelen om de schade aan de motor te verminderen (Figuur 18).

Controleer de motor - Als de bestuurder een 'Controleer de motor'-indicatie krijgt voor een onderhoudsstoring, moet de bestuurder de machine zo snel mogelijk naar een servicecentrum brengen.



Figuur 18

Voorbeeld van een storing

1. Storingenschermb

Adviezen

Adviezen geven de bestuurder extra informatie voor de bediening van bepaalde functies op de machine (Figuur 19).



Figuur 19

Voorbeeld van advies

1. Scherm met advies

Instellen van de Cruise Control

Verhogen van de motorsnelheid

Maaidek

Onderste maaidekken

Maaidek omlaag brengen

1. Bestuurder moet zitten
2. Kies het lage bereik
3. Stel parkeerrem in

Elektronische aandachtspunten

1. Schakelaar voor hoog/laag bereik verhelpen
2. Controller firmware incompatibel
3. Doorgebrande zekering
4. HHDT gereed

Motor

1. Laag motortoerental.
2. Wacht tot de motor is uitgeschakeld

Brandstofniveau

Tank brandstof bij

Aftakas activeren

1. Motorstoring opheffen
2. Laat motor warmlopen
3. Laat hydraulische olie warm worden
4. Onderste maaidekken
5. Moeten in het lage bereik zijn
6. Bestuurder moet zitten

Instellen hoog bereik

1. Cruise uitschakelen
2. Aftakas uitschakelen
3. Linkermaaidek omhoog brengen
4. Middelste maaidek omhoog brengen
5. Rechtermaaidek omhoog brengen
6. De rijsnelheid verminderen

Instellen hoog bereik

1. Cruise uitschakelen
2. De rijsnelheid verminderen

Starten

1. Maaidekschakelaar uitzetten
2. Aftakas uitschakelen
3. Tractiepedaal naar neutraal zetten
4. Jumper in teach plug zetten
5. Motor loopt
6. Moet zitten of parkeerrem inschakelen
7. Contactsleutel uit, dan aan
8. Wachten

Op teach (tractiepedaalkalibratie)

Contactsleutel uit, dan aan

Voor tractie

1. Verhelp cruciale sensorstoring
2. Verhelp cruciale voltagestoring
3. Rij vooruit
4. Tractiepedaal naar neutraal zetten
5. Ontkoppel parkeerrem
6. Bestuurder moet zitten

Voor tractiehulp

1. Moeten in het lage bereik zijn
2. Bestuurder moet zitten

Tractiederaat vanwege

1. Onderhoud nodig
2. Motor of hydraulica te heet
3. Tractiepedaalsensor moet worden gekalibreerd
4. Gereserveerd 1
5. Gereserveerd 2
6. Gereserveerd 3

Specificaties

Opmerking: Specificaties en ontwerp kunnen zonder voorafgaande kennisgeving worden gewijzigd.

Maaibreedte	
totaal	488 cm
voorste maaidek	234 cm
zijmaaidek	145 cm
voorste maaidek en een zijmaaidek	361 cm
Totale breedte	
maaidekken neergelaten	505 cm
maaidekken opgeheven (transport)	251 cm
Totale hoogte	
met rolbeugel	226 cm
zonder rolbeugel	152 cm
met cabine	236 cm
Totale lengte	445 cm
Minimum afstand tot de grond (bij middellijn machine)	24 cm
Wielloopvlak (tot het midden van het wiel)	
vóór	160 cm
achter	142 cm
Wielloopvlak (tot het midden van het wiel)	
vóór	193 cm
achter	168 cm
Wielbasis	193 cm
Nettogewicht (met maaidekken)	
met cabine	2706 kg
met cabine	2929 kg

Werktuigen/Accessoires

Een breed assortiment van door Toro goedgekeurde werktuigen en accessoires is verkrijgbaar voor gebruik met de machine om de mogelijkheden ervan te verbeteren en uit te breiden. Neem contact op met uw Erkende Toro-dealer of distributeur, of ga naar www.Toro.com voor een lijst met alle goedgekeurde en accessoires.

Gebruiksaanwijzing

Opmerking: Bepaal vanuit de normale bedieningspositie de linker- en rechterzijde van de machine.

⚠ VOORZICHTIG

Deze machine stelt de bestuurder bloot aan geluidsniveaus van meer dan 85 dBA. Bij langdurige blootstelling kan dit leiden tot gehoorbeschadiging.

Draag gehoorbescherming als u deze machine gebruikt.

Motoroliepeil controleren

Voordat u de motor start en de machine in gebruik neemt, moet u het oliepeil in het carter van de motor controleren; zie Motoroliepeil controleren in Onderhoud.

Het koelsysteem controleren

Voordat u de motor start en de machine gaat gebruiken, moet u het koelsysteem controleren; zie Koelsysteem controleren in Onderhoud van het koelsysteem.

Hydraulische vloeistof controleren

Voordat u de motor start en de machine gaat gebruiken, moet u het koelsysteem controleren; zie Koelsysteem controleren in Onderhoud van hydraulische systeem.

Brandstof bijvullen

Gebruik uitsluitend schone, verse dieselbrandstof of biodiesel met een laag <math><500\text{ ppm}</math>) of ultralaag (<math><15\text{ ppm}</math>) zwavelgehalte. Het cetaangetal moet minimaal 40 zijn. Koop brandstof in hoeveelheden die binnen 180 dagen kunnen worden gebruikt zodat u altijd verse brandstof heeft.

Inhoud brandstoftank: 132 liter

Gebruik zomerdieselbrandstof (nr. 2-D) bij temperaturen boven -7°C en winterdieselbrandstof (nr. 1-D of nr. 1-D/2-D-mengsel) bij temperaturen beneden -7°C . Gebruik van winterdieselbrandstof bij lage temperaturen biedt een lager vlamptpunt en een lager stolpunt. Dit vergemakkelijkt het starten en vermindert de kans dat de filters verstopt raken.

Gebruik van zomerdieselbrandstof bij temperaturen boven -7°C zal bijdragen aan een langere levensduur van de pomp dan bij gebruik van winterdieselbrandstof.

Belangrijk: Gebruik geen kerosine of benzine in plaats van dieselbrandstof. Als u deze waarschuwing niet in acht neemt, kan dit leiden tot beschadiging van de motor.

⚠ WAARSCHUWING

Brandstof is schadelijk of dodelijk bij inname. Langdurige blootstelling aan dampen kan leiden tot ernstig letsel en ziekte.

- Voorkom dat u dampen lange tijd inademt.
- Houd uw gezicht uit de buurt van een vulpijp en de opening van een tank of een blik met conditioner.
- Houd brandstof uit de buurt van ogen en huid.

Geschikt voor biodiesel

Deze machine kan ook gebruik maken van een dieselmengsel tot maximaal B20 (20% biodiesel, 80% petrodiesel). Het deel petrodiesel moet een laag of ultralaag zwavelgehalte hebben. Neem de volgende voorzorgsmaatregelen in acht:

- Het deel biodiesel van de brandstof moet voldoen aan de specificatie ASTM D6751 of EN 14214.
- Het dieselmengsel moet voldoen aan ASTM D975 of EN 590.
- Gelakte oppervlakken kunnen worden beschadigd door biodiesel.
- Gebruik bij koud weer B5 (biodieselinhoud 5%) of mengsels met een lager percentage.
- Controleer afdichtingen, slangen en pakkingen, die in contact met brandstof komen, omdat zij in de loop der tijd hierdoor kunnen worden aangetast.
- De kans bestaat dat een brandstoffilter na verloop van tijd verstopt raakt, nadat u bent overgestapt op een biodieselmengsel.
- Neem contact op met uw leverancier als u informatie over biodiesel wenst.

In bepaalde omstandigheden kan tijdens het tanken statische elektriciteit worden ontladen waardoor vonken ontstaan die brandstofdampen tot ontbranding kunnen brengen. Brand of explosie van brandstof kan brandwonden bij u of anderen en materiële schade veroorzaken.

- Zet brandstoftvaten altijd op de grond en uit de buurt van de machine voordat u de tank bijvult.
- Brandstoftvaten niet in een voertuig of vrachtwagen of op aanhanger vullen, omdat bekleding of kunststof beplating het vat kunnen isoleren en de afvoer van statische lading kunnen bemoeilijken.
- Als het praktisch mogelijk is, kunt u het best een machine eerst van de vrachtwagen of aanhanger halen en bijtanken als de machine met de wielen op de grond staat.
- Als dit niet mogelijk is, verdient het de voorkeur dergelijke machines op een truck of aanhanger bij te vullen uit een draagbaar vat, niet met behulp van een vulpistool van een pomp.
- Als u een vulpistool moet gebruiken, dient u de vulpijp voortdurend in contact met de rand van de brandstoftank of de opening van het vat te houden, totdat u klaar bent met bijvullen.

⚠ GEVAAR

In bepaalde omstandigheden is brandstof uiterst ontvlambaar en zeer explosief. Brand of explosie van brandstof kan brandwonden bij u of anderen en materiële schade veroorzaken.

- Vul de brandstoftank in de open lucht wanneer de motor koud is. Eventueel gemorste brandstof opnemen.
- Vul de brandstoftank nooit als de machine op een aanhanger in een afgesloten ruimte staat.
- Rook nooit wanneer u met brandstof bezig bent en houd de brandstof weg van open vlammen of vonken.
- Brandstof in een goedgekeurd vat of blik en buiten bereik van kinderen bewaren. Koop nooit meer benzine dan u in 30 dagen kunt opmaken.
- Gebruik de machine uitsluitend als het complete uitlaatsysteem is gemonteerd en naar behoren werkt.

Brandstoftank vullen

1. Parkeer de machine op een horizontaal oppervlak.
2. Maak de omgeving van de dop van de brandstoftank schoon. Gebruik hiervoor een schone doek.
3. Verwijder de dop van de brandstoftank (Figuur 20).

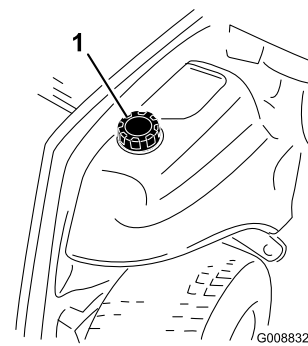

Figuur 20

1. Dop van brandstoftank

4. Vul de tank met dieselbrandstof tot aan de onderkant van de vulbuis.
5. Draai de tankdop daarna stevig vast.

Opmerking: Vul de brandstoftank na elk gebruik indien dit mogelijk is. Dit beperkt mogelijke condensvorming in de brandstoftank tot een minimum.

Bandenspanning controleren

Onderhoudsinterval: Bij elk gebruik of dagelijks

De juiste luchtdruk in de voorbanden is 345 kPa en in de achterbanden 207 kPa (Figuur 21).

Belangrijk: Zorg ervoor dat alle banden steeds de juiste bandenspanning hebben; hierdoor kan de machine optimale maaiprestaties leveren en goed functioneren. *Pomp de banden niet te zacht op.*

Controleer de luchtdruk in alle banden voordat u de machine gebruikt.

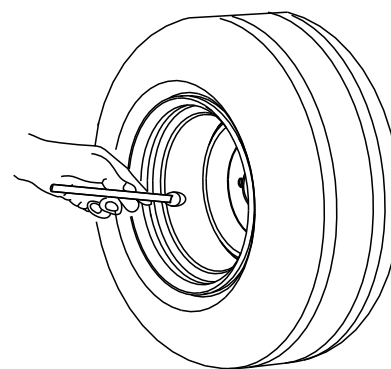

G001055

Figuur 21

Controleer de torsie van de wielmoeren

Onderhoudsinterval: Na de eerste 10 bedrijfsuren

⚠ WAARSCHUWING

Indien de wielmoeren niet steeds zijn aangedraaid met de correcte torsie, kan dit leiden tot defecten of verlies van het wiel, waardoor lichamelijk letsel kan worden veroorzaakt.

Draai na tien bedrijfsuren de voorste en achterste wielmoeren vast tot 95 tot 122 Nm. Haal de wielmoeren daarna om de 250 bedrijfsuren aan.

Maaihoogte instellen

U kunt de maaihoogte instellen van 25 tot 153 mm, in stappen van 13 mm. Om de maaihoogte van het voorste maaidek in te stellen, moet u de assen van de zwenkwielen in de bovenste of onderste openingen in de zwenkwielvorken plaatsen en vervolgens een gelijk aantal afstandsstukken toevoegen aan de zwenkwielvorken of verwijderen. Daarna bevestigt u de achterste ketting aan de gewenste opening. De hogere maaihoogten worden bereikt door het herpositioneren van de maaidek-armen naar de onderste openingen in de maaidekplaatsingsbeugels.

Voorste maaidek

1. Start de motor en breng de maaidekken omhoog zodat de maaihoogte kan worden gewijzigd. Zet de motor af en verwijder het sleuteltje nadat het maaidek is opgeheven.
2. Plaats de assen van de zwenkwielen in dezelfde openingen in de zwenkwielvorken. Raadpleeg onderstaande tabel (Figuur 22) om vast te stellen wat de correcte openingen voor de instelling van de maaihoogte zijn.

Maaihoogte (mm)	Maaihoogte (mm)		Vorkhoogte van de afstandsstukken				
	L	H	0	1	2	3	4
25	1.0"	2.5"	0	1	2	3	4
38	1.5"	3.0"	1	2	3	4	5
51	2.0"	3.5"	2	3	4	5	6
64	2.5"	4.0"	3	4	5	6	7
76	3.0"	4.5"	4	5	6	7	8
89	3.5"	5.0"	5	6	7	8	9
102	4.0"	5.5"	6	7	8	9	10
114	4.5"	6.0"	7	8	9	10	11
127	5.0"		8	9	10	11	12
140	5.5"		9	10	11	12	13
153	6.0"		10	11	12	13	14

Figuur 22

1. Armhoogte van de montage-openingen
2. Vorkhoogte van de montage-openingen
3. Vorkhoogte van de afstandsstukken

Opmerking: Als de machine wordt gebruikt bij een maaihoogte van 64 mm of hoger, moet de asbout worden geplaatst in de onderste opening van het zwenkwielvork om te voorkomen dat er zich gras opeenhoopt tussen het wiel en de vork. Als u machine gebruikt bij een maaihoogte van 64 mm of lager en ontdekt dat er aangekoekt gras tussen het wiel en de vork zit, moet u de machine in de tegengestelde richting laten werken om het maaisel te verwijderen.

3. Verwijder de spanningskap van de zwenkwielas (Figuur 23) en schuif de schacht uit de zwenkwielarm. Plaats de twee opvulstukken (3 mm) op de spilassen zoals zij oorspronkelijk zijn geplaatst. Schuif het juiste aantal afstandsstukken van 13 mm op de schacht om de gewenste maaihoogte te verkrijgen.

Opmerking: De pakkingsschijftringen kunnen in elke combinatie worden gebruikt boven of onder de naaf van de zwenkwielarm zoals vereist voor het bereiken van de gewenste maaihoogte of het gewenste maaidekniveau.

Raadpleeg onderstaande tabel (Figuur 22) om vast te stellen welke combinatie afstandsstukken moet worden gebruikt om de maaihoogte in te stellen:

4. Druk de zwenkwielas door de voorste zwenkwielarm. Plaats de opvulstukken (zoals deze oorspronkelijk zijn geplaatst) en de overige afstandsstukken op de spilassen. Monteer het klemkapje om alles goed vast te zetten (Figuur 23).

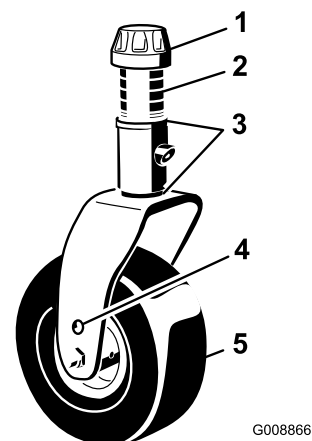

Figuur 23

1. Klemkapje
2. Afstandsstukken (4)
3. Opvulstukken (2 boven en 2 onder)
4. Montage-opening bovenste as
5. Zwenkwiel

5. Verwijder de R-pen en de gaffelpen waarmee de maaihogtekettingen zijn bevestigd aan de achterkant van het maaidek (Figuur 24).

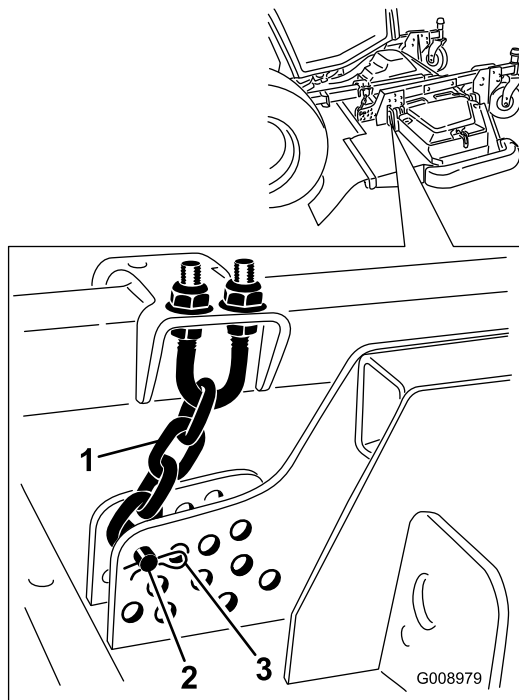

Figuur 24

- | | |
|---------------------|----------|
| 1. Maaihogteketting | 3. R-pen |
| 2. Gaffelpen | |

6. Bevestig de maaihogtekettingen aan de gewenste maaihogteopening (Figuur 25) met de gaffelpen en de R-pen.

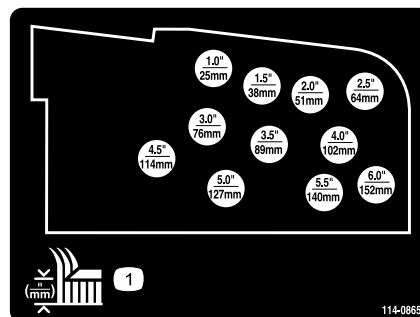

Figuur 25

Opmerking: Verplaats bij het maaien met maaihogten van 51 mm de slips, wielen en rollen naar de grootste openingen.

7. Verwijder om maaihogteinstellingen van 102 tot 153 mm te bereiken de montagebouten waarmee de maaidekbeugels vastzitten naar de maaihogtezwengelarmen en hermonteer de maaidekbeugels aan de maaihogtezwengelarmen met gebruikmaking van de laagste openingen (Figuur 26).

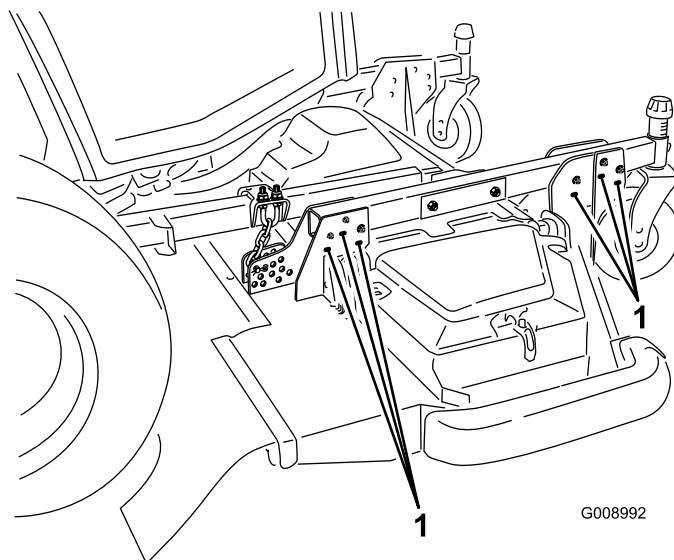

Figuur 26

1. Onderste montagebouten

Zijmaaidekken

1. Start de motor en breng de maaidekken omhoog zodat de maaihogte kan worden gewijzigd. Zet de motor af en verwijder het sleuteltje nadat het maaidek is opgeheven.

- Plaats de assen van de zwenkwieken in dezelfde openingen in de zwenkwielvorken. Raadpleeg onderstaande tabel (Figuur 27) om vast te stellen wat de correcte openingen voor de instelling van de maaihoogte zijn.

Instelling	0	1	2	3	4
L (Lager)	1.0"	1.5"	2.0"	2.5"	3.0"
H (Hoog)	2.5"	3.0"	3.5"	4.0"	4.5"
L (Lager)	25	38	51	64	76
H (Hoog)	64	76	89	102	114
L (Lager)	2.5"	3.0"	3.5"	4.0"	4.5"
H (Hoog)	4.0"	4.5"	5.0"	5.5"	6.0"
L (Lager)	64	76	89	102	114
H (Hoog)	102	114	127	140	153

Figuur 27

Opmerking: Als de machine wordt gebruikt bij een maaihoogte van 64 mm of hoger, moet de asbout worden geplaatst in de onderste opening van het zwenkwielvork om te voorkomen dat er zich gras opeenhoopt tussen het wiel en de vork. Als u machine gebruikt bij een maaihoogte van 64 mm of lager en ontdekt dat er aangekoekt gras tussen het wiel en de vork zit, moet u de machine in de tegengestelde richting laten werken om het maaisel te verwijderen.

- Verwijder de klemkapjes van de spilassen (Figuur 28) en schuif de as uit de zwenkwielarm. Plaats de twee opvulstukken (3 mm) op de spilassen zoals zij oorspronkelijk zijn geplaatst. Schuif het juiste aantal afstandsstukken van 13 mm op de schacht om de gewenste maaihoogte te verkrijgen.

Opmerking: De pakkingsschijfingen kunnen in elke combinatie worden gebruikt boven of onder de naaf van de zwenkwielarm zoals vereist voor het bereiken van de gewenste maaihoogte of het gewenste maaidekniveau.

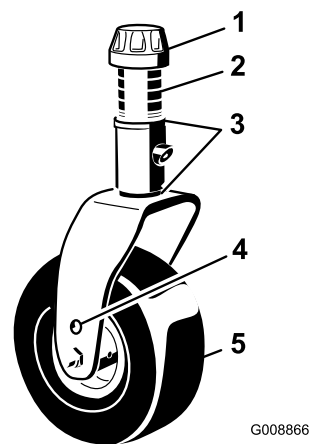

Figuur 28

- Klemkapje
- Afstandsstukken (4)
- Opvulstukken (2 boven en 2 onder)
- Montage-opening bovenste as
- Zwenkwiel

- Druk de zwenkwielas door de zwenkwielarm. Plaats de opvulstukken (zoals deze oorspronkelijk zijn geplaatst) en de overige afstandsstukken op de spilassen. Monteer het klemkapje om alles goed vast te zetten.

Glijders afstellen

De glijders moeten in de laagste stand worden gemonteerd als de machine wordt gebruikt bij een maaihoogte van meer dan 64 mm, en in de hoogste stand als de machine wordt gebruikt bij een maaistand van minder dan 64 mm.

Opmerking: Als de glijders slijten, kunt u versleten glijders omdraaien en op de andere kant van het maaidek monteren. Hierdoor kunt u de glijders langer gebruiken voordat u deze moet vervangen.

- Draai de schroef aan de voorzijde van elke glijder los (Figuur 29).

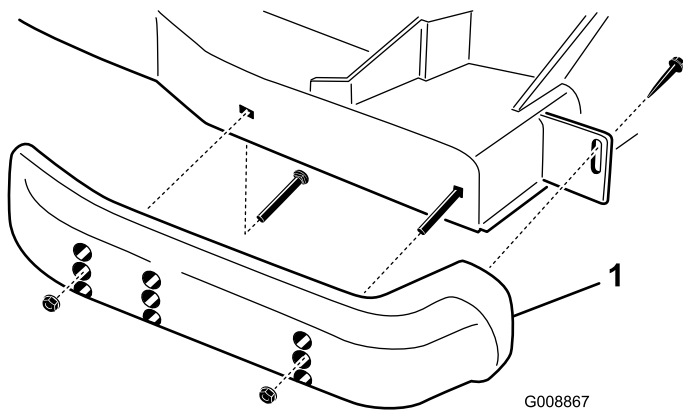

Figuur 29

1. Glijder

2. Verwijder de flensbout en de moeren van elke glijder (Figuur 29).
3. Zet de glijders in de gewenste stand en zet ze vast met de flensbouten en de moeren.

Opmerking: Gebruik uitsluitend de bovenste of middelste openingen om de glijders af te stellen. De onderste openingen worden gebruikt als de glijders op een maaidek worden omgewisseld, waarbij zij de bovenste openingen op de andere kant van het maaidek worden.

4. Draai de schroef op de voorkant van elke glijder vast met een torsie van 9 tot 11 Nm.

Antiscalpeerrollen afstellen

De glijders moeten in de laagste stand worden gemonteerd als de machine wordt gebruikt bij een maaihogte van meer dan 64 mm, en in de hoogste stand als de machine wordt gebruikt bij een maaistand van minder dan 64 mm.

De rol instellen

1. Verwijder de schroef en de moer waarmee de rolschacht vastzit aan de maaidekbeugel (Figuur 30).

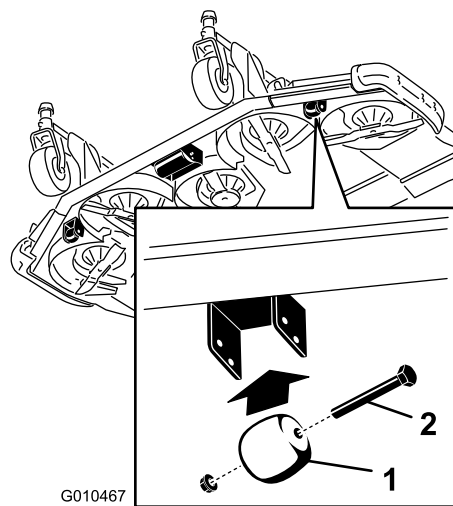

Figuur 30

1. Maatwiel
2. Schroef en moer

2. Schuif de schacht uit de onderste beugelopeningen, lijn de rol uit met de bovenste openingen en installeer de schacht (Figuur 31).

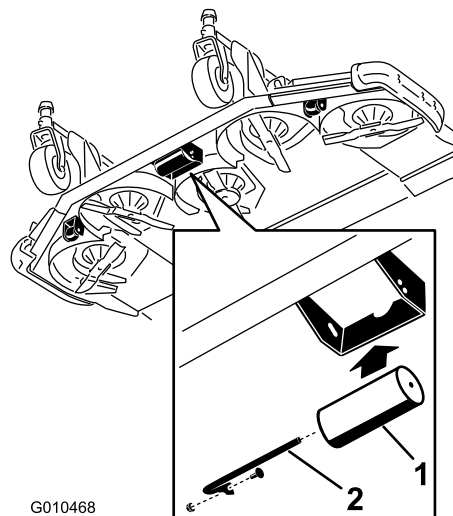

Figuur 31

1. Rol
2. Rolschacht, schroef en moer

3. Installeer de schroef en moer om vast te zetten.

De maatwielen instellen

1. Verwijder de bout en de moer waarmee het maatwiel is bevestigd aan de beugels van het maaidek (Figuur 30).
2. Houd de rol en het afstandsstuk recht voor de bovenste openingen in de beugels en zet deze vast met de bout en de moer.

Ongelijke meshoogte controleren

In verband met verschillen in gazoncondities en de instellingen van het tegengewicht van de tractie-eenheid, verdient het aanbeveling een deel van gazon te maaien en het uiterlijk ervan controleren voordat u het gazon echt gaat maaien.

1. Stel elk maaidek in op de gewenste maaihoogte; zie Maaihoogte instellen.
2. Controleer de druk van de voor- en achterbanden van de tractor en pas deze aan. De juiste luchtdruk in de voorbanden is 345 kPa en in de achterbanden 207 kPa.
3. Controleer of de banden van alle zwenkwielen een spanning van 345 kPa hebben.
4. Controleer de druk van de lading en het tegengewicht met gebruikmaking van testpoorten zoals wordt uiteengezet in het hoofdstuk Testpoorten van het hydraulische systeem. Indien nodig afstellen.
5. Controleer op kromme messen; zie Controleren op kromme messen in Maaieronderhoud.
6. Maai het gras in een testgebied om te controleren of alle maaidekken op dezelfde hoogte maaien.
7. Als de maaidekken nog moeten worden afgesteld, zoek dan een vlak oppervlak met een rechte rand van minstens 2 meter om er zeker van te zijn dat het oppervlak vlak is.
8. Om het mesvlak gemakkelijker te meten, moet u de machine in de hoogste maaistand zetten; zie Maaihoogte afstellen.
9. Laat de maaidekken neer op het vlakke oppervlak. Verwijder de kappen van de bovenkant van de maaidekken.

Zijmaaidekken

1. Draai de messen op elke as totdat de uiteinden in de lengterichting liggen
2. Alleen voor de buitenste mes-as: stel de 3 mm pakkingschijven op de voorste vorken zo in dat zij overeenkomen met de gewenste maaihoogte.
3. Meet de afstand van de grond tot de voorste rand van het mes.
4. Draai de messen 180° en meet vanaf de bodem tot de bovenkant van het mes.
5. De achterzijde van het mes moet 7,6 mm hoger zijn dan de voorzijde. Als instelling noodzakelijk is, moeten de 3 mm pakkingschijven op de achterste vorken worden ingesteld.

Maaihoogte van maaidekken gelijk stellen

1. Plaats de messen horizontaal op de buitenste assen van beide zijmaaidekken. Meet de afstand van de grond tot de voorste rand van het mes op elk maaidek en vergelijk die afstanden met elkaar. Deze afstanden mogen niet meer dan 3 mm van elkaar verschillen. Stel nu nog niet af.
2. Plaats het mes horizontaal op de binnenste as van het zijmaaidek en op de corresponderende buitenste as van het voorste maaidek. Meet de afstanden van de grond tot de voorste rand van het mes op de binnenste rand van het zijmaaidek tot de corresponderende buitenste rand van het voorste maaidek en vergelijk deze.

Opmerking: Alle drie de zwenkwielen van de zijmaaidekken moeten op de grond blijven staan als het tegengewicht is geplaatst.

Opmerking: Indien de maaihoogten van alle maaidekken op elkaar moeten worden afgesteld, mogen **uitsluitend de zijmaaidekken** worden afgesteld.

3. Als de binnenste rand van het zijmaaidek te hoog is ten opzichte van de buitenste rand van het voorste maaidek, moet u een opvulstuk (3 mm) verwijderen uit het onderste deel van het voorste binnenste zwenkwiel op het zijmaaidek (Figuur 32 en Figuur 33). Controleer nogmaals de afstand tussen de buitenste randen van beide zijmaaidekken en de binnenste rand van het zijmaaidek tot de buitenste rand van het voorste maaidek.
4. Als de binnenste rand nog steeds te hoog is, moet u nog een opvulstuk (3 mm) verwijderen uit het onderste deel van de voorste binnenste zwenkwielarm van het zijmaaidek **en** een opvulstuk van 3 mm uit de voorste buitenste zwenkwielarm van het zijmaaidek (Figuur 32 en Figuur 33).
5. Als de binnenste rand van het zijmaaidek te laag is ten opzichte van de buitenste rand van het voorste maaidek, moet u een opvulstuk van 3 mm plaatsen in het onderste deel van de arm van het voorste binnenste zwenkwiel op het zijmaaidek (Figuur 32 en Figuur 33). Controleer de afstand tussen de buitenste randen van beide zijmaaidekken en de binnenste rand van het zijmaaidek tot de buitenste rand van het voorste maaidek.
6. Als de binnenste rand nog steeds te laag is, moet u nog een opvulstuk (3 mm) verwijderen uit het onderste deel van de voorste binnenste zwenkwielarm van het zijmaaidek **en** een opvulstuk

van 3 mm uit de voorste buitenste zwenkwielarm van het zijmaaidek.

- Als de maaihogte gelijk is aan de randen van het voorste maaidek en de zijmaaidekken, moet u controleren of de schuinstand van het zijmaaidek nog steeds 7,6 mm is. Indien nodig instellen.

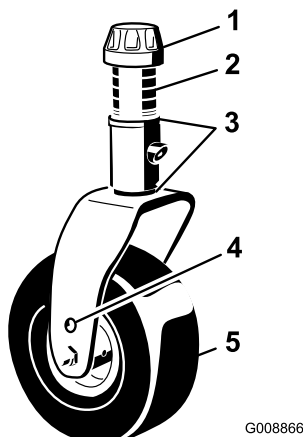

Figuur 32

- | | |
|---|-----------------------------------|
| 1. Klemkapje | 4. Montage-opening
bovenste as |
| 2. Afstandsstukken (4) | 5. Zwenkwiel |
| 3. Opvulstukken (2 boven en
2 onder) | |

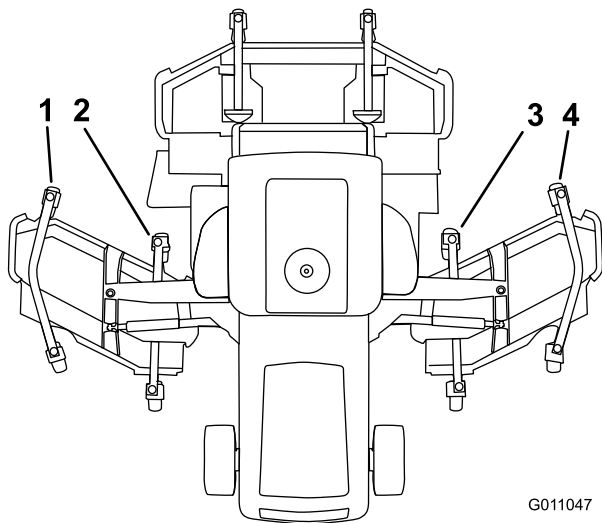

Figuur 33

- | | |
|--------------------------------------|---------------------------------------|
| 1. Zwenkwielarm buitenzijde
links | 3. Zwenkwielarm binnenzijde
rechts |
| 2. Zwenkwielarm binnenzijde
links | 4. Zwenkwielarm buitenzijde
rechts |

De spiegels instellen

Achteruitkijkspiegel

Stel zittend in de stoel de achteruitkijkspiegel in (Figuur 34) om het beste zicht vanuit de achterrait te krijgen. Trek de hendel naar achteren om de spiegel te kantelen om de helderheid en glans van licht te verminderen.

Zijspiegels

Laat terwijl u in de stoel zit iemand anders de zijspiegels instellen (Figuur 34) om het beste zicht aan de zijkanten van de machine te verkrijgen.

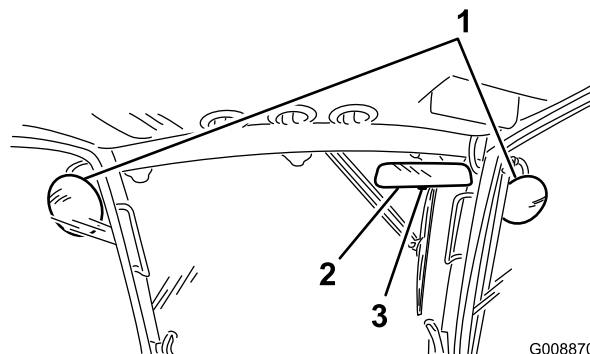

Figuur 34

- | | |
|-------------------------|-----------|
| 1. Zijspiegels | 3. Hendel |
| 2. Achteruitkijkspiegel | |

Koplampen richten

- Draai de montagemoeren los en plaats elke koplamp zo dat hij recht vooruit wijst. Draai de montagemoer vast genoeg om de koplamp in positie te houden.
- Plaats een plat stuk metaal over de kop van de koplamp.
- Monteer een magnetische protractor op de plaat. Terwijl u de installatie op zijn plaats houdt kantelt u voorzichtig de koplamp 3 graden en draait dan de moer weer vast.
- Herhaal deze procedure bij de andere koplamp.

De motor starten en stoppen

- Stel de parkeerrem in werking. Haal uw voet van het tractiepedaal en let erop dat het pedaal in de neutraalstand staat.
- Zet gashendel op laag stationair.
- Draai het contactsleuteltje naar de stand Lopen. Het luchtinlaatverwarmer-pictogram op het infocenter verschijnt/verdwijnt.

4. Als het indicatielampje van de gloeibougje dooft, draait u het contactsleuteltje op Start. Laat het sleuteltje direct los als de motor start en laat dit weer terugkeren naar Lopen. Laat de motor opwarmen op lage snelheid (zonder belasting) gedurende 3 tot 5 minuten, drijf dan de gasklepschakelaars aan om de gewenste motorsnelheid te verkrijgen.

Belangrijk: Laat de startmotor niet langer dan 30 seconden achter elkaar draaien omdat de startmotor hierdoor vroegtijdig defect kan raken. Als de motor na 30 seconden niet wil starten, moet u het sleuteltje naar de stand Uit draaien, de bedieningsorganen opnieuw controleren, nog eens 2 seconden wachten en de startprocedure herhalen.

Als de temperatuur onder de -7°C is de machine minimaal 10 minuten laten opwarmen.

5. Om de motor af te zetten, moet u de gashendel op laag stationair zetten, de aftakasschakelaar in de stand Uit zetten, de parkeerrem inschakelen en de contactsleutel naar Uit draaien. Verwijder het sleuteltje uit het contact om te voorkomen dat de motor per ongeluk start.

Belangrijk: Laat de motor 5 minuten stationair lopen voordat u deze afzet of nadat de machine volledig belast is gebruikt. Indien u dit nalaat, kunnen er problemen met de turbocompressor ontstaan.

De interlockschakelaars controleren

⚠ VOORZICHTIG

Niet-aangesloten of beschadigde interlockschakelaars kunnen onverwachte gevolgen hebben op de werking van de machine. Dit kan lichamelijk letsel veroorzaken.

- Laat de interlockschakelaars ongemoeid.
- Controleer elke dag de werking van de interlockschakelaars en vervang beschadigde schakelaars voordat u de machine weer in gebruik neemt.

De machine heeft interlockschakelaars in het elektrische systeem. De interlockschakelaars zijn bedoeld om de motor af te zetten als de bestuurder de stoel verlaat terwijl het tractiepedaal is ingetrapt. De bestuurder kan echter de stoel verlaten terwijl de motor loopt en het tractiepedaal in de neutraalstand staat en de parkeerrem is ingeschakeld.

Om de controleren of de interlockschakelaars functioneren, moet u de volgende procedure uitvoeren:

1. Rij de machine langzaam naar een ruim, tamelijk open terrein. Laat het maaidek neer, zet de motor af en stel de parkeerrem in werking.
2. Neem plaats op de bestuurdersstoel en trap het tractiepedaal in. Probeer de motor te starten. De startmotor mag nu niet draaien. Als de motor gaat draaien, is er een defect in het interlocksysteem dat moet worden verholpen voordat u de machine gaat gebruiken.
3. Neem plaats op de bestuurdersstoel en start de motor. Kom overeind uit de bestuurdersstoel en zet de aftakashendel op Aan. De aftakas mag niet inschakelen. Als dit wel gebeurt, is er een defect in het interlocksysteem dat moet worden verholpen voordat u de machine gaat gebruiken.
4. Neem plaats op de bestuurdersstoel, stel de parkeerrem in werking en start de motor. Zet het tractiepedaal uit de neutraalstand. De tractie-aandrijving mag niet functioneren. Als de motor gaat draaien, is er een defect in het interlocksysteem dat moet worden verholpen voordat u de machine gaat gebruiken.

De machine duwen of slepen

In noodgevallen kan de machine vooruit worden bewogen door de omloopklep in de regelbare hydraulische pomp in werking te stellen en de machine te duwen of te slepen. **U mag de machine niet duwen of slepen over een afstand van meer dan 0,4 km.**

Belangrijk: U mag de machine niet sneller dan 3 km per uur duwen of slepen omdat hierdoor de transmissie kan worden beschadigd. De omloopklep moet open zijn als de machine wordt geduwd of gesleept.

1. Til de motorkap op en zoek de omleidingskleppen op de zijkanten van de pomp (Figuur 35).

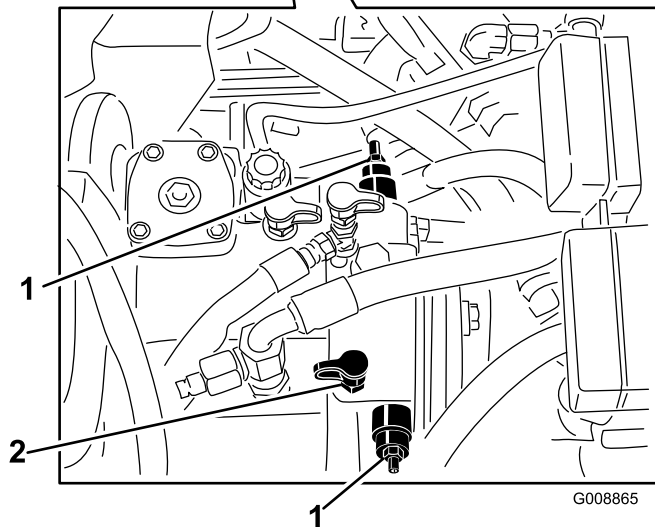
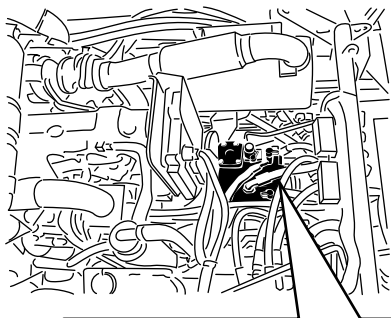

Figuur 35

1. Omleidingskleppen (2)
2. Poort om de druk in de tractie voor de achteruitstand te testen (poort MA)

om de controleklep te passeren een slang (slang onderdeelnr. 95-8843, koppelingfitting nr. 95-0985 [2 stuks], en hydraulische fitting nr. 340-77 [2 stuks]) aan op de testaansluiting voor de achterwaartse tractiedruk (Figuur 35 en Figuur 36) en de aansluiting voor de druk van de vierwielaandrijving voor de achteruitstand (Figuur 36).

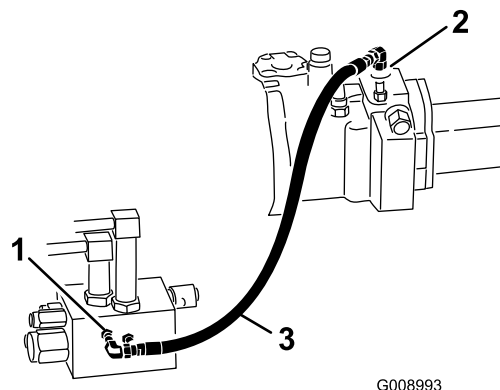

Figuur 36

1. Poort om de druk in de vierwielaandrijving voor de achteruitstand te testen (poort G2)
2. Poort om de druk in de tractie voor de achteruitstand te testen (poort MA)
3. Slang

2. Draai om de trekkleppen te activeren de moer op elke omleidingsklep los (Figuur 35).
- Opmerking:** Gebruik een inbussleutel van 4 mm en een ringsleutel van 13 mm om de instellingen uit te voeren.
3. Draai zes maal en zet de moeren dan vast.
 4. Draai om de kleppen weer los te maken de moeren los, draai de omleidingskleppen er geheel uit en draai de moeren weer vast.
 5. Zorg dat u de omleidingskleppen sluit voordat u de motor start. U dient echter te zorgen dat u de kleppen sluit met een torsie van niet meer dan 7 tot 11 Nm.

Belangrijk: Het gebruik van de trek-optie passeert de hogedruk-verlichtingskleppen. Catastrofale motorschade kan optreden als het hydraulisch circuit leegraakt of oververhit.

Belangrijk: Als de machine achteruit moet worden geduwd of gesleept, moet u ook zorgen voor een omleiding langs de afsluitklep in het verdeelstuk van de vierwielaandrijving. Sluit

Opkrikpunten

- Op de voorkant van het frame van de machine aan de binnenzijde van elk wiel (Figuur 37).

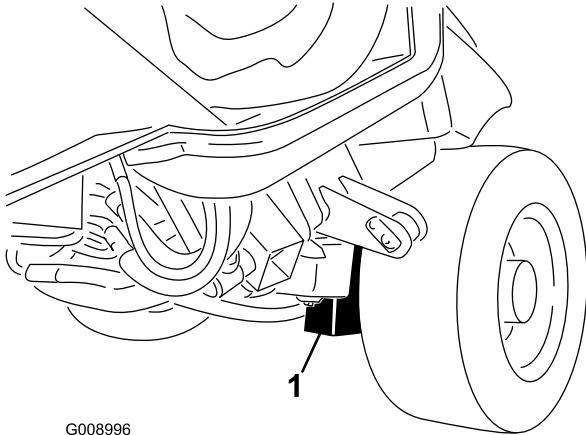

G008996

Figuur 37

1. Kriksteunpunt aan de voorzijde (2)

- Op de achterkant van het frame op het midden van de as (Figuur 38).

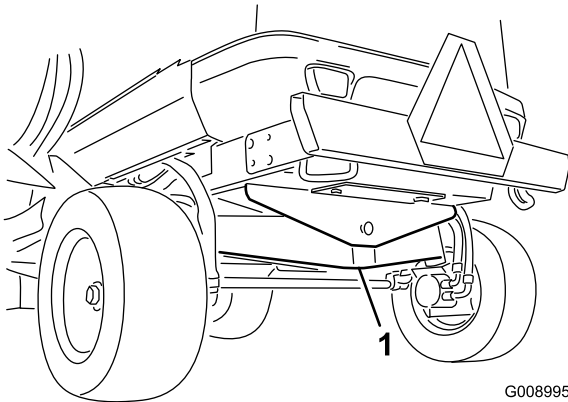

G008995

Figuur 38

1. Kriksteun achterzijde

Bevestigingspunten

- Onder de voorzijde van het bestuurdersplatform (2 plaatsen) (Figuur 39).

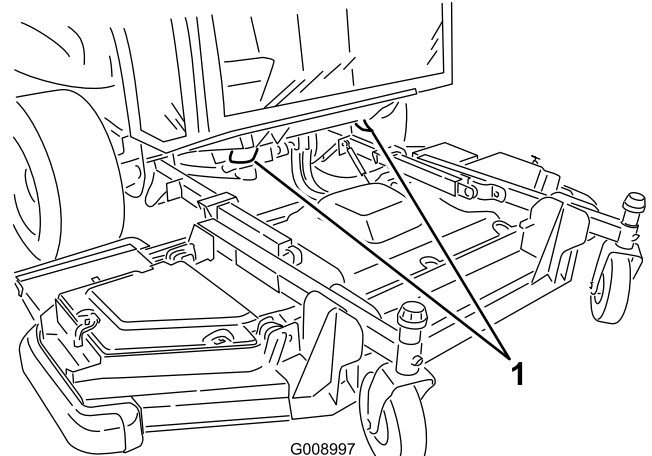

G008997

Figuur 39

1. Voorste bevestigingspunt (2)

- Achterbumper (2 plaatsen) (Figuur 40).

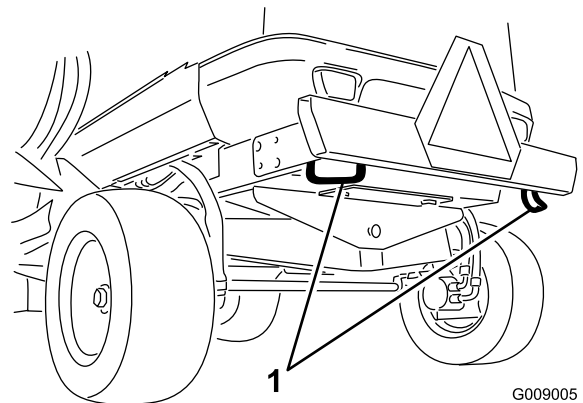

G009005

Figuur 40

1. Voorste bevestigingspunt (2)

Gebruikseigenschappen

Oefen u in het rijden met de machine, omdat deze machine een hydrostatische transmissie heeft en de eigenschappen ervan anders zijn dan die van veel gazonmachines. Een aantal punten waarop u moet letten bij het gebruik van de tractie-eenheid, het maaidek en andere werktuigen, zijn de transmissie, het motortoerental, de belasting van de maaimessen of andere onderdelen van werktuigen en het belang van de remmen.

Om ervoor te zorgen dat er tijdens het gebruik steeds voldoende vermogen voor de tractie-eenheid is, moet u met behulp van het tractiepedaal het motortoerental hoog en enigszins constant houden. Een uitstekende regel daarvoor is de rijsnelheid verminderen als de maaimessen zwaarder wordt belast, en verhogen als de maaimessen minder worden belast.

Daarom moet u het tractiepedaal naar achteren laten bewegen als het motortoerental afneemt, en het pedaal langzaam intrappen als het toerental stijgt. Als u echter zonder belasting en met opgeheven maaidek van het ene naar het andere maaigebied rijdt, moet u de gashendel op Snel zetten en het tractiepedaal langzaam maar volledig intrappen om de maximum rijsnelheid te bereiken.

De tractiehulp verbetert de prestaties van de tractieaandrijving in moeilijke omstandigheden. De tractiehulp mag uitsluitend worden gebruikt in het lage toerentalbereik. Als u een terrein nadert waar de wielen hun grip kunnen verliezen, moet u de schakelaar van de tractiehulp ingedrukt houden totdat u dit terrein geheel bent gepasseerd. Al een wiel grip verliest als u een heuvelopwaarts rijdt of op een helling keert of een bocht maakt, moet u de schakelaar van de stromingsverdelers indrukken en langzaam het gebied verlaten. Als zowel een voorwiel als een achterwiel grip verliest, kunt u met behulp van de stuurrem de koppel overbrengen van de ronddraaiende wielen op het andere voorwiel.

De remmen kunnen worden gebruikt ter ondersteuning bij het draaien van de machine. Ga echter voorzichtig te werk indien u ze gebruikt, in het bijzonder op zacht of nat gras, omdat het gazon per ongeluk kan scheuren. De remmen kunnen ook worden gebruikt om de machine grip te laten houden. In sommige heuvelachtige omstandigheden kan het hoogste wiel slippen en grip verliezen. Als deze situatie zich voordoet, trapt u het stuurpedaal voor het hoogste wiel geleidelijk en met tussenpozen in totdat dit wiel niet meer slijpt, waarmee de tractie op het laagste wiel wordt vergroot.

Wees extra voorzichtig wanneer u de machine op hellingen gebruikt. Zorg dat uw veiligheidsriem vastzit.

Rij langzaam en maak geen scherpe bochten om omkantelen te voorkomen. Om beter in balans te kunnen blijven tijdens het sturen, moet het maaidek zijn neergelaten tijdens het afdalen.

▲ WAARSCHUWING

Dit product is ontworpen om objecten in de grond te drijven waar zij snel energie verliezen in met gras begroeid terrein. Onvoorzichtig gebruik in combinatie met de hoek van het terrein, afkaatsingen en verkeerd geplaatste veiligheidsschermen kunnen leiden tot letsel als gevolg van uitgeworpen voorwerpen.

- Als er een persoon of dier in of in de buurt van het maaigebied verschijnt, **moet u stoppen met maaien.**
- **Ga pas verder met maaien als er niets of niemand meer in het maaigebied is.**

Voordat u de motor afzet, moet u alle bedieningsorganen uitschakelen en de gashendel op Langzaam zetten. Als u de gashendel op Langzaam zet, vermindert u een hoog motortoerental, het lawaai en de trillingen. Draai het contactsleuteltje naar de stand Uit om de motor af te zetten.

Voordat u de machine transporteert, moet u de maaidekken omhoog brengen en de transportvergrendelingen vastzetten (Figuur 41).

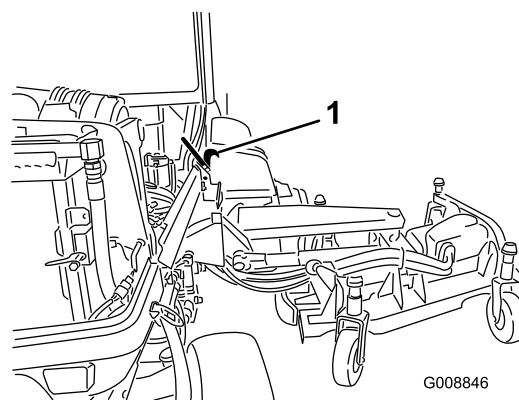

Figuur 41

1. Transportvergrendeling

Omgekeerde ventilator

De ventilatorsnelheid wordt geregeld door de temperatuur van de hydraulische olie, de luchtinlaattemperatuur en de motorkoelvloeistoftemperatuur. Een reverse-cyclus wordt automatisch gestart en vindt alleen plaats als de koelvloeistof of de temperatuur van de hydraulische olie een bepaalde waarde bereikt. Het

omkeren helpt bij het verwijderen van vuil van het achterscherm en het verlagen van de temperatuur van de motor en de hydraulische olie (Figuur 42).

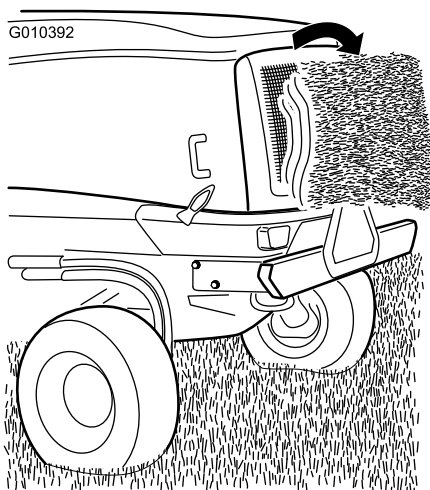

Figuur 42

Tips voor bediening en gebruik

Kies de juiste maaihogte-instelling voor de omstandigheden

Verwijder bij het maaien ongeveer 2,5 cm of niet meer dan 1/3 van de grassprietten. Bij zeer lang, mals en dicht gras moet u wellicht de maaihogte-instelling een stap omhoog zetten.

Maaierinstelling	Maaihogte (mm)				
	4	3	2	1	0
L	1.0"	1.5"	2.0"	2.5"	3.0"
H	25	38	51	64	76
L	2.5"	3.0"	3.5"	4.0"	4.5"
H	64	76	89	102	114
L	2.5"	3.0"	3.5"	4.0"	4.5"
H	64	76	89	102	114
L	4.0"	4.5"	5.0"	5.5"	6.0"
H	102	114	127	140	153

Figuur 43

Maai als het gras droog is

Maai laat in de ochtend om dauw te vermijden waardoor het gras op kluitjes bij elkaar gaat zitten, of laat in de middag om te voorkomen dat het directe zonlicht het gevoelige, pas gemaaide gras schaadt.

Maai met correcte tussenpozen

In de meeste normale condities moet u ongeveer om de 4–5 dagen uw gazon maaien. Houd er echter rekening mee dat gras niet het hele jaar door even snel groeit. Om dezelfde maaihogte aan te houden, iets wat wij sterk aanbevelen, moet u daarom in het vroege voorjaar vaker maaien en als het gras midden in de zomer minder snel groeit, moet u slechts om de 8–10 dagen maaien. Als u gedurende een langere periode niet kunt maaien door de weersomstandigheden of om andere redenen, moet u de eerstvolgende keer niet te kort maaien; vervolgens 2-3 dagen later met een lagere maaihogte-instelling maaien.

Transport

Gebruik de transportgrendels als u de machine over een lange afstand of oneffen terrein vervoert of als u een aanhanger gebruikt.

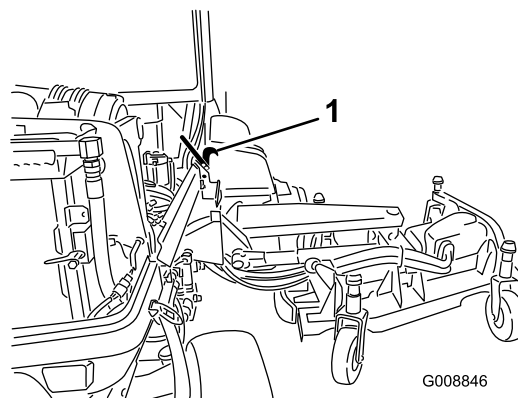

Figuur 44

1. Transportvergrendeling

Na het maaien

Om optimale resultaten te waarborgen, moet de onderkant van de maaikast na iedere maaibeurt worden gereinigd. Als zich grasresten kunnen ophopen op de maaikast, zullen de maairesultaten verslechteren.

Schuinstand van het maaidek

De schuinstand van het maaidek is het verschil in de maaihogte van de voorkant van het mesvlak tot de achterkant van het mesvlak. Een mes-schuinstand van 7,6 mm wordt aanbevolen. Als de schuinstand meer dan 7,6 mm is, zal dit leiden tot minder benodigd vermogen, grover maaisel en een slechtere maaikwaliteit. Als de schuinstand minder dan 7,6 mm is, zal dit leiden tot meer benodigd vermogen, fijner maaisel en een betere maaikwaliteit.

De prestaties van de airconditioner optimaliseren

- Om opwarming door de zon te beperken parkeert u de machine in de schaduw en laat u de deuren open als er direct zonlicht op de machine valt.
- Controleer of het scherm van de airconditioning schoon is.
- Controleer of de condensribben van de airconditioning schoon zijn.
- Stel de blazer van de airconditioning in op de middelste stand.
- Ga na of het dak en de headliner overal goed aansluiten. Indien nodig aanpassingen uitvoeren.
- Meet de luchttemperatuur aan de middelste ventilatieopening vooraan in de headliner (gewoonlijk stabiel bij maximaal 10 °C).
- Raadpleeg de onderhoudshandleiding voor meer informatie.

Onderhoud

Opmerking: Bepaal vanuit de normale bedieningspositie de linker- en rechterzijde van de machine.

Aanbevolen onderhoudsschema

Onderhoudsinterval	Onderhoudsprocedure
Na de eerste 10 bedrijfsuren	<ul style="list-style-type: none"> • Wielmoeren aandraaien. • Spanning van de riem van de wisselstroomdynamo controleren. • Spanning van de compressorriem controleren. • Controleer het draaimoment van de mesbout.
Na de eerste 250 bedrijfsuren	<ul style="list-style-type: none"> • Stel de afsluiterspel in • Olie van voorste planeetwielaandrijving verversen.
Bij elk gebruik of dagelijks	<ul style="list-style-type: none"> • Controleer de bandenspanning. • Smeer de lagerbussen van de zwenkwielarmen. • Controleer het motoroliepeil. • Waterafscheider aftappen • Koelvloeistofpeil controleren. • Het peil van de hydraulische vloeistof controleren. • Controleer de conditie van het maaiermes • Controleer de interlockschakelaars.
Om de 50 bedrijfsuren	<ul style="list-style-type: none"> • Smeer alle smeernippels. • Verwijder de luchtfilterkap en verwijder afval. Verwijder het filter niet. • De conditie van de accu controleren • Drijfriem van maaimes controleren. • Controleer de hydraulische filteronderhoudsindicatoren (2) • Controleer het draaimoment van de mesbout. • Het airconditioningsscherm reinigen. (Vaker reinigen in zeer stoffige of vuile omstandigheden) • Verwijder alle vuil en maaisel van de radiator en de oliekoeler.
Om de 100 bedrijfsuren	<ul style="list-style-type: none"> • Slangen van koelsysteem controleren.
Om de 250 bedrijfsuren	<ul style="list-style-type: none"> • Wielmoeren aandraaien. • Ververs de motorolie en vervang het filter. • Het oliepeil van de planeetwielaandrijving controleren • Vonkenvanger onderhoudsbeurt geven. • Reinig de luchtfilters in de cabine. (Vaker reinigen in zeer stoffige of vuile omstandigheden. Onderdelen vervangen als deze beschadigd of overmatig vuil zijn.) • De airconditioning-spoel reinigen. (Vaker reinigen in zeer stoffige of vuile omstandigheden)
Om de 500 bedrijfsuren	<ul style="list-style-type: none"> • Brandstofleidingen en -verbindingen controleren. • Vervang het brandstof/waterscheider element. • Brandstoffilter vervangen • Zwenkwielsets van maaidek controleren.
Om de 1000 bedrijfsuren	<ul style="list-style-type: none"> • Brandstoftank aftappen en reinigen. • Herkalibreer het tractiepedaal • Olie van voorste planeetwielaandrijving verversen. • Controleer het toespoor van het achterwiel. • Spanning van de riem van de wisselstroomdynamo controleren. • Spanning van de compressorriem controleren. • Drijfriemen van maaimes vervangen • Ververs de hydraulische vloeistof en vervang de filters.
Om de 2000 bedrijfsuren	<ul style="list-style-type: none"> • Stel de afsluiterspel in
Om de 2 jaar	<ul style="list-style-type: none"> • Koelsysteem schoonspoelen en vloeistof verversen. • Loszittende slangen vervangen.

⚠ VOORZICHTIG

Als u het sleuteltje in het contact laat, bestaat de kans dat iemand de motor per ongeluk start waardoor u of andere omstanders ernstig letsel kunnen oplopen.

Verwijder het sleuteltje uit het contact voordat u onderhoudswerkzaamheden uitvoert aan de machine.

Onderhoudsschema

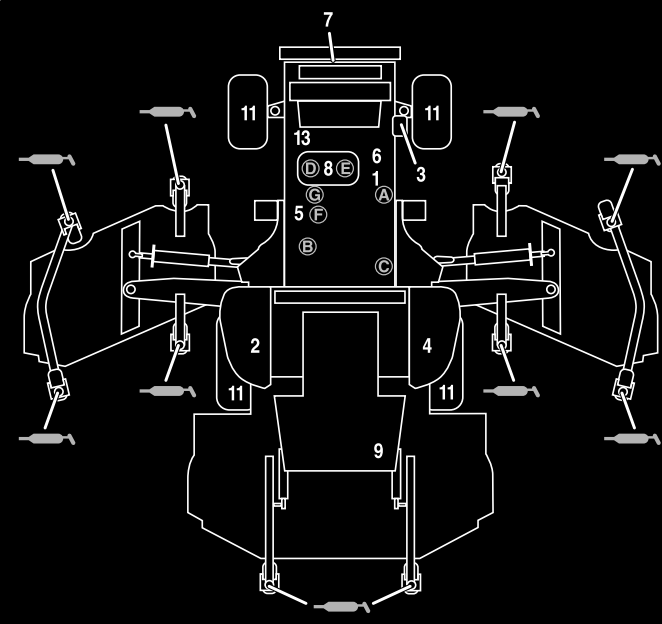

GROUNDMASTER 5900 QUICK REFERENCE AID



CHECK/SERVICE (DAILY)

1. ENGINE OIL LEVEL	9. BRAKE FUNCTION
2. HYDRAULIC FLUID LEVEL	10. INTERLOCK SYSTEM
3. ENGINE COOLANT LEVEL	11. TIRE PRESSURE -
4. FUEL - DIESEL ONLY	FRONT = 50 PSI/3.40 BAR
5. FUEL/WATER SEPARATOR	REAR = 30 PSI/2.10 BAR
6. ALTERNATOR BELT TENSION	12. GREASE POINTS (10) 
7. RADIATOR SCREEN	SEE OPERATOR'S MANUAL FOR
8. AIR CLEANER	50 HR INTERVAL GREASE POINTS.
	13. A/C COMPRESSOR BELT TENSION

SPECIFICATIONS/CHANGE INTERVALS

SEE OPERATOR'S MANUAL FOR INITIAL CHANGES.	FLUID TYPE	CAPACITY	CHANGE INTERVAL		FILTER PART NO.
			FLUID	FILTER	
ENGINE OIL	15W-40 CH-4	8.5 QUARTS	250 HOURS	250 HOURS	115-8868 (A)
HYDRAULIC FLUID	ISO VG 46	76 QUARTS	1000 HOURS	1000 HOURS	75-1310 (B)
PRIMARY AIR FILTER				SEE SERVICE INDICATOR	66-6110 (C)
SAFETY AIR FILTER				SEE OPERATOR'S MANUAL	115-8877 (E)
FUEL SYSTEM	> 32 F	NO. 2 DIESEL B20	35 GALLONS	1000 HOURS DRAIN/FLUSH	500 HOURS
	< 32 F	NO. 1 D / NO. 2 D DIESEL BLEND			
PLANETARY DRIVE	85W-140	16 OUNCES	1000 HOURS		115-5471 (F) WATER SEPARATOR
ENGINE COOLANT	50% WATER 50% ETHYL GLYCOL	13.5 QUARTS 18.0 QTS W/ CAB		DRAIN & FLUSH EVERY 2 YRS.	115-8867 (G)

114-0847

Figuur 45

Procedures voorafgaande aan onderhoud

Binnendeksels maaidek

Verwijderen

1. Plaats het maaidek op een effen ondergrond.
2. Maak de pal van het deksel los.
3. Als de drijfriemkap vastgemaakt is met een bout, verwijder deze dan.
4. Til de achterste en binnenste rand van het deksel van de montagestangen (Figuur 46).

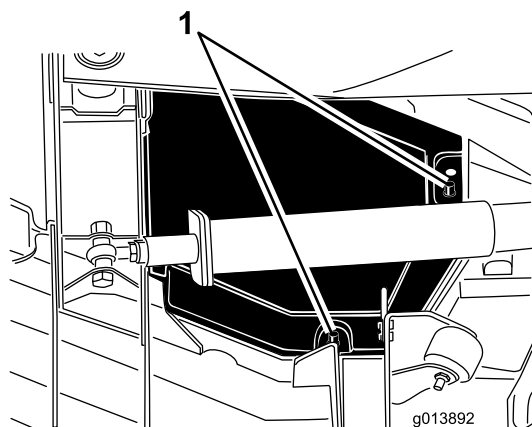

Figuur 46

1. Montagestangen

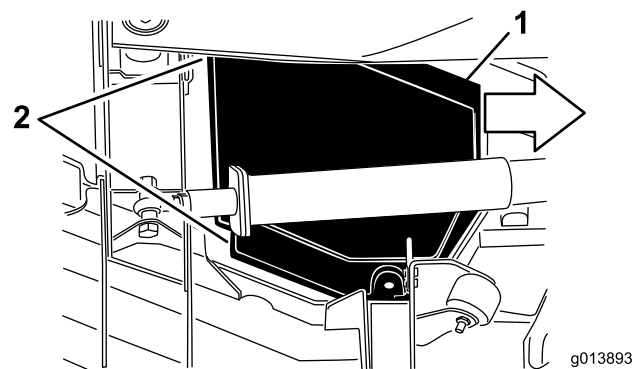

Figuur 47

1. Schuif het deksel enkele centimeters naar binnen
 2. Maak deze randen van het deksel los
-
6. Hef de voorste rand op en leid deze tussen de hefarm en de rol om te verwijderen (Figuur 48).

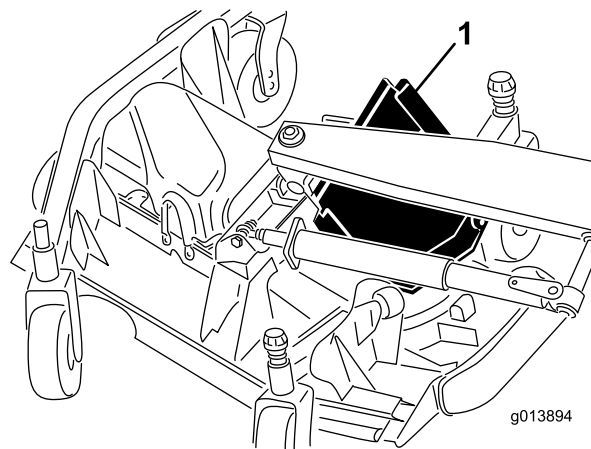

Figuur 48

1. Schuif het deksel uit tussen de hefarm en de rol

-
5. Schuif tijdens het heffen het deksel enkele centimeters in de richting van de trekeenheid, om de buitenrand van het deksel los te maken van het dek (Figuur 47).

Montage

1. Plaats het maaidek op een effen ondergrond.
2. Schuif het deksel op zijn plaats door de achterrand tussen de hefarm en de rol te leiden.
3. Terwijl u het deksel weg van de trekeenheid schuift, leidt u de buitenrand onder de voorste en achterste steunpunten van het deksel.
4. Lijn de montagestangen van het deksel uit met de gaten in het deksel en laat het deksel op zijn plaats zakken.
5. Als de drijfriemkap voorzien is van een bout, plaats deze dan.
6. Maak de pal van het deksel vast.

Smering

Lagers en lagerbussen smeren

Onderhoudsinterval: Bij elk gebruik of dagelijks—Smeer de lagerbussen van de zwenkwielarmen.

Om de 50 bedrijfsuren—Smeer alle smeernippels.

De machine is voorzien van smeerpunten die regelmatig moeten worden gesmeerd met nr. 2 smeervet voor algemene doeleinden op lithiumbasis. Als de machine in normale omstandigheden wordt gebruikt, moet u alle lagers en lagerbussen om de 50 bedrijfsuren of direct na een wasbeurt smeren.

Opmerking: De lagerbussen van de as van de zwenkwielvork moeten worden gesmeerd voor elk gebruik of dagelijks.

De smeerpunten en de hoeveelheden zijn:

Tractie-eenheid

- Impact-armen (2) (Figuur 49)
- Draaipunten hefcilinder voorste maaidek (2) (Figuur 49)
- Draaipunten hefcilinder zijmaaidek (2) (Figuur 49)
- Kogelverbindingen van stuurcilinder (4) (Figuur 50)
- Kogelverbindingen van spoorstang (2) (Figuur 50)
- Lagerbussen van koppelpen (2) (Figuur 50)
- Draaipunt van achteras (1) (Figuur 51)
- Lagers van draaipunt van remas (1) (Figuur 52)

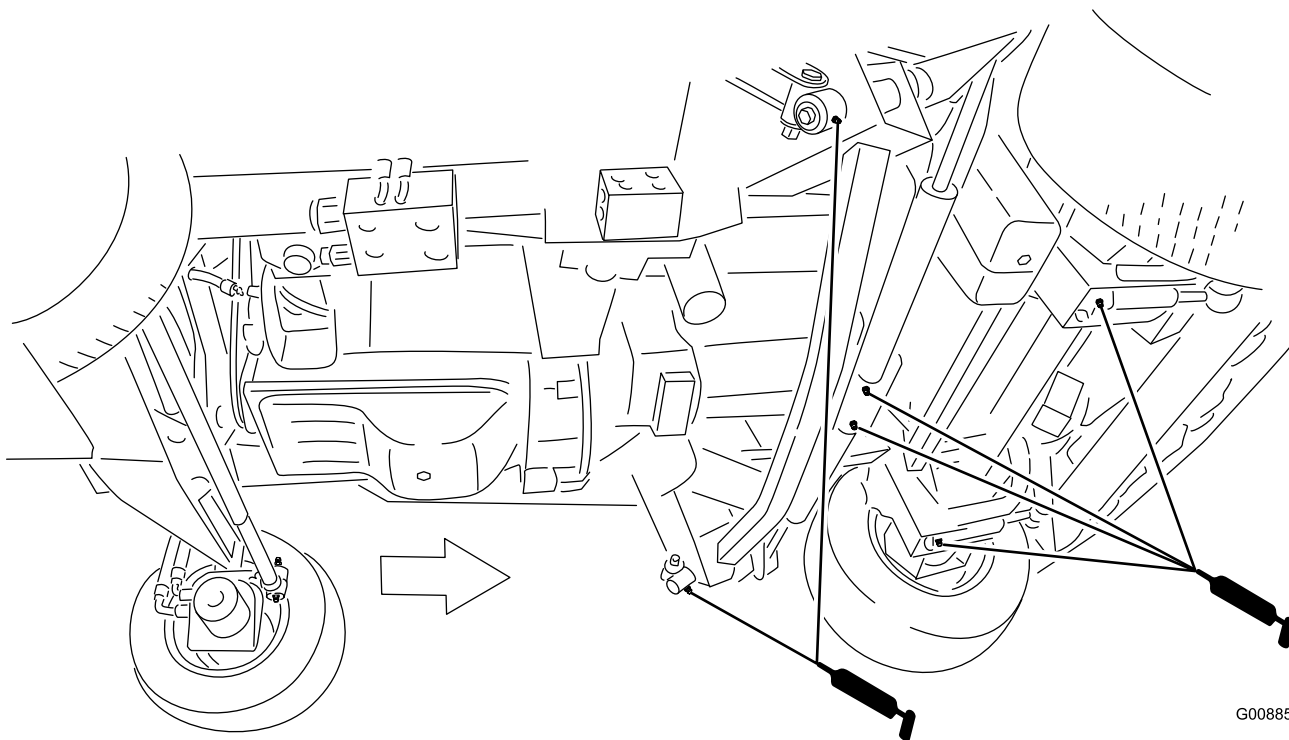

G008851

Figuur 49

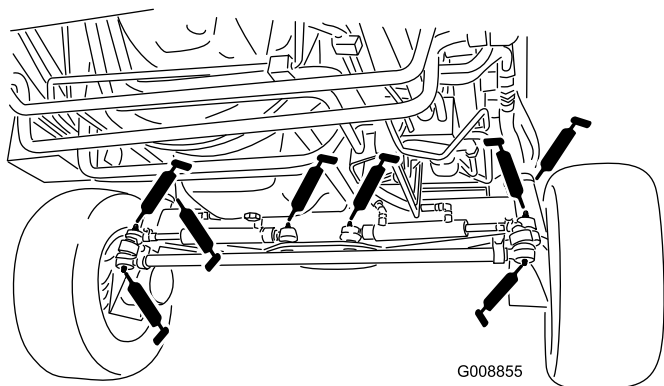

G008855

Figuur 50

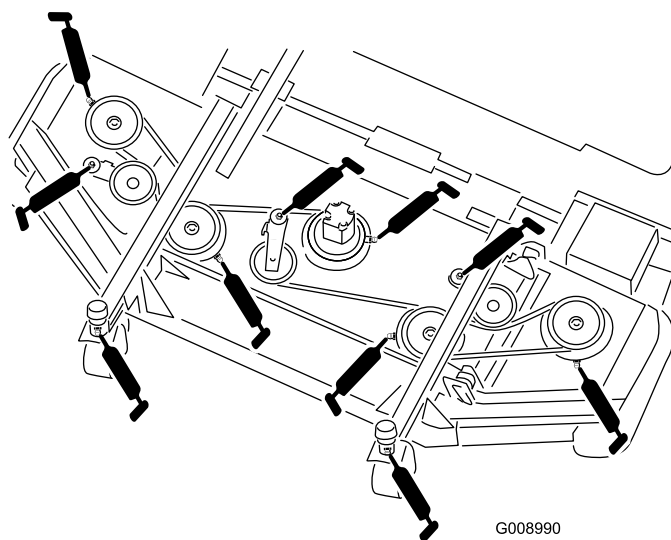

G008990

Figuur 53

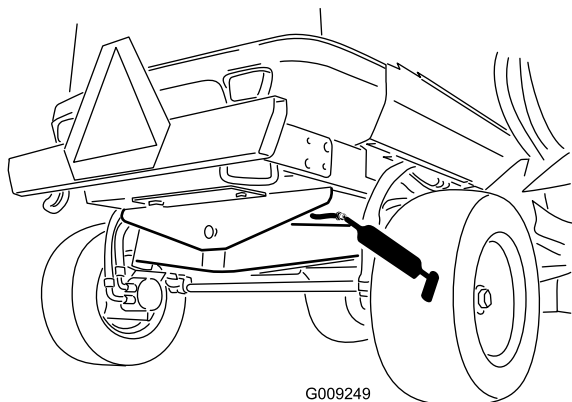

G009249

Figuur 51

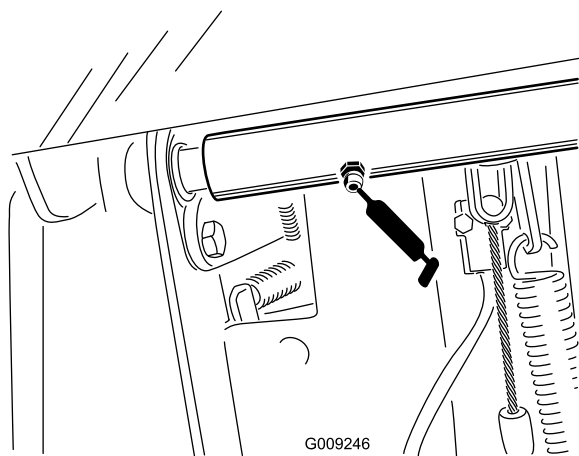

G009246

Figuur 52

Voorste hefmechanismen

- Lagerbussen van hefarm (2) (Figuur 54)
- Kogelverbindingen van hefarm (2) (Figuur 54)
- Draaipunten hefcilinder voorste maaidek (2) (Figuur 54)

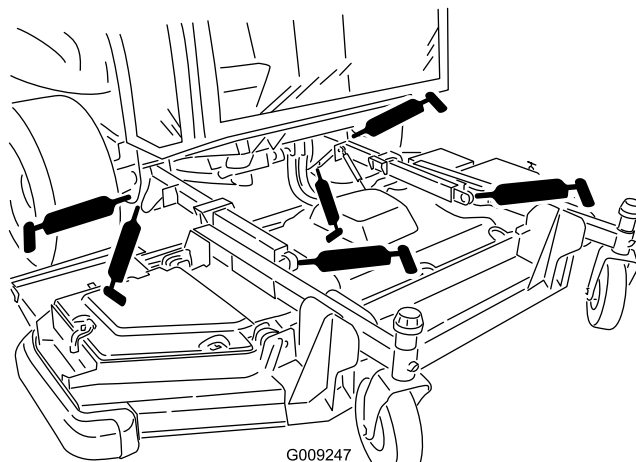

G009247

Figuur 54

Voorste maaidek

- Lagerbussen van as van zwenkwielvork (2) (Figuur 53)
- Lagere van as (5) (op spilbehuizing) (Figuur 53)
- Lagerbussen van draaipunt van arm van spanpoelie (3) (onder de arm van de spanpoelie) (Figuur 53)

Zijmaaidekken (per kant)

- Lagerbus van as van zwenkwielvork (4) (Figuur 55)
- Lagere van as (3) (op spilbehuizing) (Figuur 55)
- Lagerbussen van draaipunt van arm van spanpoelie (2) (onder de arm van de spanpoelie) (Figuur 55)

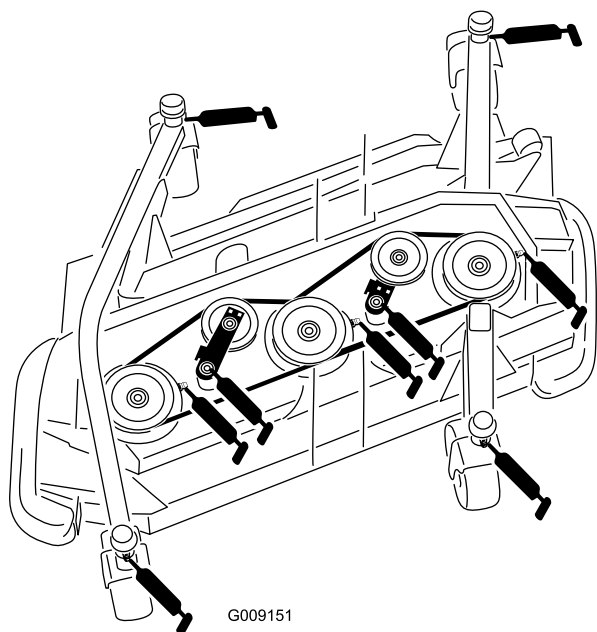

Figuur 55

Zijhefmechanisme (per kant)

- Lagerbussen van draaipunt van hefarm (3) (Figuur 56)
- Lagerbussen van hefcilinder (1) (Figuur 56)
-

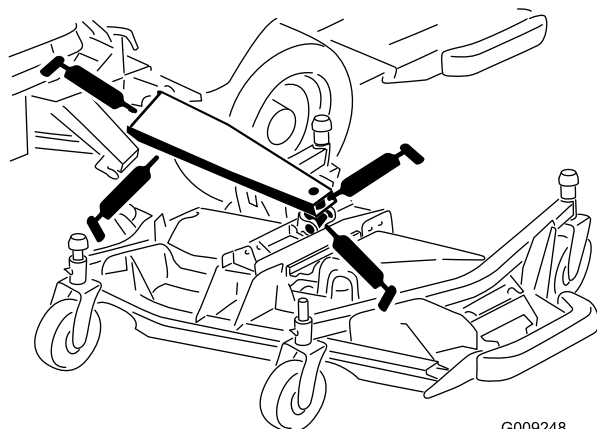

Figuur 56

Onderhoud motor

Onderhoud van het luchtfilter

- Controleer de luchtfilterbehuizing op schade die een luchtlek kan veroorzaken. Vervang de luchtfilterbehuizing indien deze beschadigd is. Controleer het gehele luchtinlaatsysteem op lekken, beschadiging of losse slangklemmen.
- Geef het luchtfilter uitsluitend een onderhoudsbeurt als de onderhoudsindicator dit aangeeft. Als u het luchtfilter vervangt voordat dit nodig is, wordt alleen maar de kans vergroot dat er vuil in de motor komt als het filter wordt verwijderd.
- Zorg ervoor dat het deksel goed vastzit en de luchtfilterbehuizing helemaal afsluit.

Onderhoud van het luchtfilter

Onderhoudsinterval: Om de 50 bedrijfsuren—Verwijder de luchtfilterkap en verwijder afval. Verwijder het filter niet.

Controleer de luchtfilterbehuizing op schade die een luchtlek kan veroorzaken. Vervang een beschadigde luchtfilterbehuizing.

Geef het luchtfilter uitsluitend een onderhoudsbeurt als de onderhoudsindicator (Figuur 57) dit aangeeft. Als u het luchtfilter vervangt voordat dit nodig is, wordt alleen maar de kans vergroot dat er vuil in de motor komt als het filter wordt verwijderd.

1. Trek de vergrendeling naar buiten en draai het luchtfilterdeksel linksom (Figuur 57).
2. Verwijder het deksel van de luchtfilterbehuizing.
3. Verwijder afval van het deksel en plaats het deksel terug. Verwijder de luchtfilters niet

Onderhoud van het luchtfilter

1. Voordat u het filter weghaalt, moet u met schone en droge perslucht onder lage druk (276 kPa) grote hoeveelheden aangekoekt vuil verwijderen dat tussen de buitenkant van het voorfilter en de filterbus zit. Gebruik geen perslucht onder hoge druk, omdat hierdoor vuil via the filter in het inlaatkanaal kan worden geblazen. Deze reiniging voorkomt dat er vuil in de inlaat terecht komt als het voorfilter wordt verwijderd.
2. Verwijder het voorfilter (Figuur 57). Het wordt afgeraden het gebruikte element te reinigen omdat dit kan leiden tot beschadiging van de filtermedia. Inspecteer het nieuwe filter op transportschade en

controleer het uiteinde van het filter, dat goed moet aansluiten, en de filterbehuizing. Een beschadigd element mag niet worden gebruikt. Verwijder het veiligheidsfilter **niet** (Figuur 58).

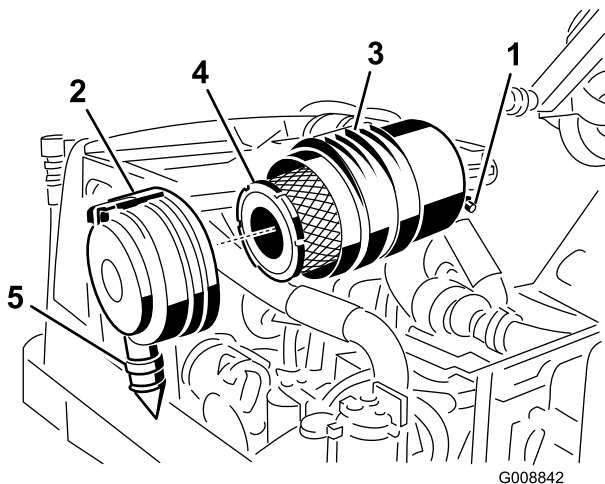

Figuur 57

- | | |
|-----------------------------|-------------------------------|
| 1. LuchtfILTERindicator | 4. Voorfilter van luchtfILTER |
| 2. Sluiting van luchtfILTER | 5. Rubberen uitlaatklep |
| 3. LuchtfILTERbehuizing | |

Belangrijk: Probeer nooit een veiligheidsfilter te reinigen (Figuur 58). Plaats steeds een nieuw veiligheidsfilter als het voorfilter drie onderhoudsbeurten heeft gehad.

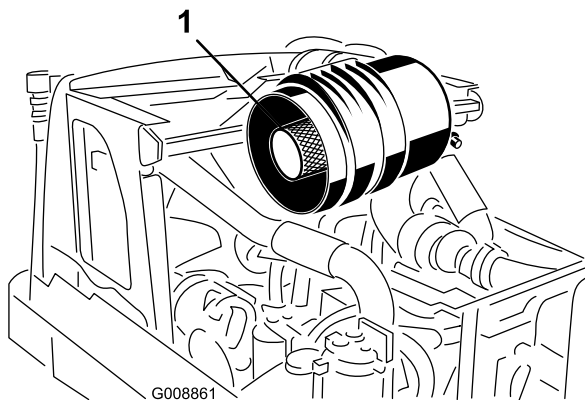

Figuur 58

1. Veiligheidsfilter

3. Plaats het voorfilter terug (Figuur 57).
4. Plaats het nieuwe filter door de buitenring van het element aan te drukken om dit vast te zetten in de filterbus. Druk niet op het flexibele midden van het filter.
5. Reinig de opening van de vuiluitlaat die zich in het afneembare deksel bevindt. Verwijder de rubberen

uitlaatklep van het deksel, maak de holte schoon en plaats de klep terug.

6. Monteer het deksel met de rubberen uitlaatklep (Figuur 57) naar beneden gericht - in een stand tussen ongeveer 5:00 tot 7:00 uur, gezien vanaf het uiteinde. Maak de sluiting vast.

Motorolie verversen

Motoroliepeil controleren

Onderhoudsinterval: Bij elk gebruik of dagelijks—Controleer het motoroliepeil.

Het carter van de motor is in de fabriek gevuld met olie; het oliepeil moet echter worden gecontroleerd voordat en nadat de motor voor de eerste keer wordt gestart.

De carterinhoud is 8,04 liter met filter.

Gebruik hoogwaardige motorolie die moet voldoen aan de volgende specificaties:

- Vereiste onderhoudsclassificatie van API: CH-4, CI-4 of hoger.
- Aanbevolen olie: SAE 15W-40 (boven -18°C)
- Alternatieve olie: SAE 10W-30 (onder de -5°C)

Toro Premium motorolie is verkrijgbaar bij uw dealer met een viscositeit van 15W-40 of 10W-30. Zie de onderdelencatalogus voor de onderdeelnummers. Zie ook de *Motorbedieningshandleiding*, bij de machine, voor verdere aanbevelingen.

Opmerking: De beste tijd om de motorolie te controleren is wanneer de motor koud is voordat deze is gestart voor de dag. Als hij al heeft gedraaid, moet u de olie eerst terug laten lopen gedurende tenminste 10 minuten voordat u controleert. Als het olieniveau op of onder de bijvulmarkering op de peilstok staat, vul dan olie bij om het olieniveau bij de volmarkering te brengen. **Niet te vol vullen.** Als het olieniveau tussen de volmarkering en de bijvulmarkering ligt, hoeft geen olie te worden bijgevoerd.

1. Parkeer de machine op een horizontaal oppervlak.
2. Verwijder de peilstok uit de buis (Figuur 59), veeg deze schoon en plaats de peilstok weer in de buis. Haal de peilstok er weer uit. Het oliepeil moet tot aan de Vol-markering staan.

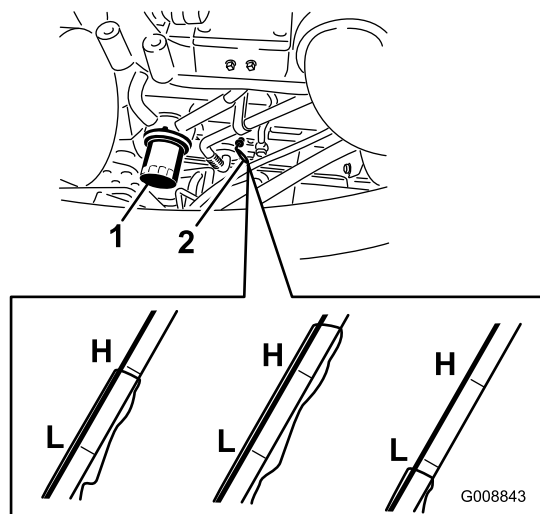

Figuur 59

1. Oliefilter 2. Peilstok

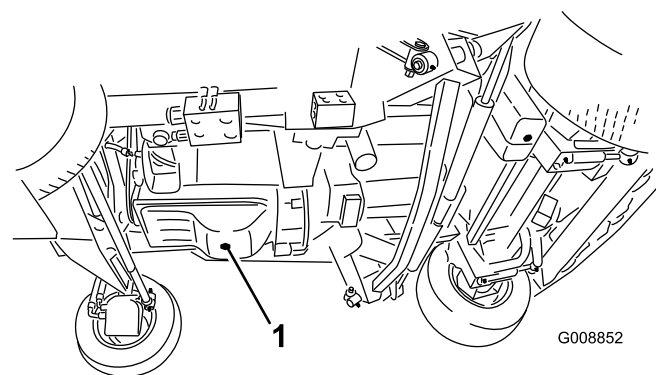

Figuur 61

1. Aftapplug motorolie

3. Als het oliepeil beneden de Laag-markering staat, verwijdert u de vuldop (Figuur 60) en vult u bij met olie totdat het oliepeil de Vol-markering bereikt. **Niet te vol vullen.**

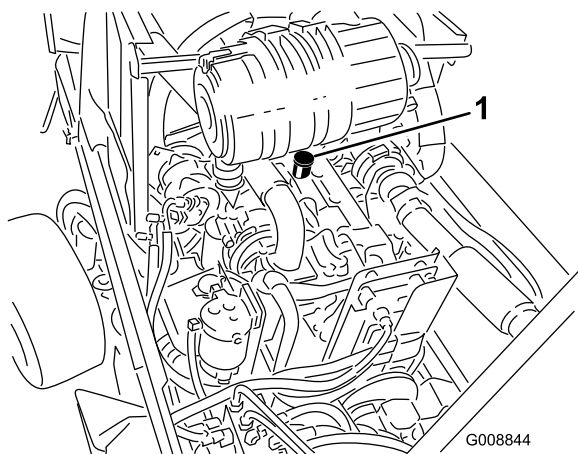

Figuur 60

1. Olievuldop

4. Plaats de vuldop en de peilstok terug.

Motorolie verversen

Onderhoudsinterval: Om de 250 bedrijfsuren—Ververs de motorolie en vervang het filter.

1. Verwijder de aftapplug (Figuur 61) en laat de olie in een opvangbak lopen. Als er geen olie meer naar buiten stroomt, plaatst u de aftapplug terug.

2. Verwijder het oliefilter (Figuur 59). Smeer een dun laagje schone olie op de nieuwe filterpakking voordat u deze vastschroeft. **Niet te vast draaien.**
3. Vul het carter bij met olie; zie Motoroliepeil controleren.

Afsluiterspel instellen

Onderhoudsinterval: Na de eerste 250 bedrijfsuren—Stel de afsluiterspel in

Om de 2000 bedrijfsuren—Stel de afsluiterspel in

Zie ook de Motorbedieningshandleiding, bij de machine, voor verdere aanbevelingen.

Onderhoud brandstofsysteem

Onderhoud van brandstofsysteem

⚠ GEVAAR

In bepaalde omstandigheden zijn dieselbrandstof en brandstofdampen uiterst ontvlambaar en explosief. Brand of explosie van brandstof kan brandwonden of materiële schade veroorzaken.

- Gebruik een trechter of tuit; brandstof uitsluitend in de open lucht bij een afgezette of koude motor bijvullen. Eventueel gemorste brandstof opnemen.
- Vul de brandstoftank niet helemaal vol. Vul de brandstoftank tot 25 mm vanaf de onderkant van de vulbuis. Dit geeft de brandstof in de tank ruimte om uit te zetten.
- Rook nooit wanneer u met brandstof bezig bent en houd de brandstof weg van open vlammen of vonken.
- Bewaar de brandstof in schone, veilige en goedgekeurde containers en zorg dat de dop op zijn plaats blijft.

Brandstoftank

Onderhoudsinterval: Om de 1000 bedrijfsuren—Brandstoftank aftappen en reinigen.

De brandstoftank moet om de 1000 bedrijfsuren worden afgetapt en gereinigd. Ook moet de tank worden afgetapt en gereinigd als het brandstofsysteem vervuild raakt of wanneer de machine voor langere tijd gestald gaat worden. Gebruik schone brandstof om de tank uit te spoelen.

Brandstofleidingen en -verbindingen

Onderhoudsinterval: Om de 500 bedrijfsuren—Brandstofleidingen en -verbindingen controleren.

Controleer de brandstofleidingen en -verbindingen om de 500 bedrijfsuren of jaarlijks, waarbij de kortste periode moet worden aangehouden. Controleer ze op slijtage, beschadigen of loszittende verbindingen.

Onderhoud van de waterafscheider

Onderhoudsinterval: Bij elk gebruik of dagelijks—Waterafscheider aftappen
Om de 500 bedrijfsuren—Vervang het brandstof/waterscheider element.

Waterafscheider aftappen

1. Plaats een schone opvangbak onder het brandstoffilter (Figuur 62).
2. Open de aftapplug en tap vervuilende stoffen af uit de pomp (Figuur 62).

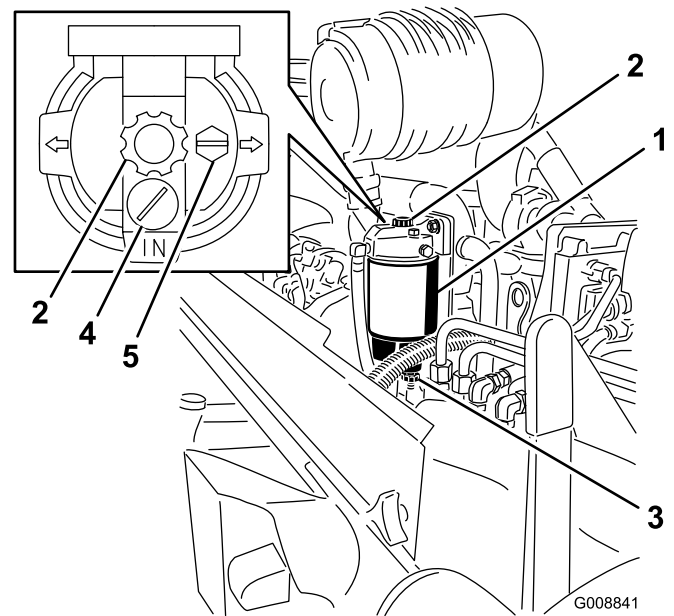

Figuur 62

- | | |
|----------------------------------|---------------------|
| 1. Filterbus van waterafscheider | 4. Stromingskeerlep |
| 2. Doorspoelpomp | 5. Ontluchtungsplug |
| 3. Aftapplug | |

3. Plaats de aftapplug terug.

Brandstoffilter vervangen

1. Plaats een schone opvangbak onder het brandstoffilter.
2. Tap wat brandstof af door de ventilatieplug los te draaien en de aftapplug te openen (Figuur 62).
3. Ontkoppel de watersensor (elektrische aansluiting) van de bodem van de waterscheider
4. Reinig de plaats waar het filterelement vastzit aan de kop.
5. Verwijder het filterelement en de bak. Verwijder het element uit de bak en reinig het montage-oppervlak.
6. Reinig de O-ring op de bak.

7. Breng een coating van schone brandstof of motorolie aan op de nieuwe O-ring en elementafsluiting.
8. Draai de bak op het nieuwe element en draai ze dan beide op de filterkop; doe dit alleen met de hand. **U mag geen gereedschap gebruiken.**
9. Plaats de aftapplug terug.
10. Ontkoppel de watersensor (elektrische aansluiting) van de bodem van de waterscheider
11. Bedien met de ontluichtingsplug nog losgedraaid de doorspoelpomp tot brandstof naar buiten komt bij de ontluichtingsplug. Sluit de ontluichtingsplug, start de motor en controleer op lekken. Corrigeer indien nodig met de motor uit.

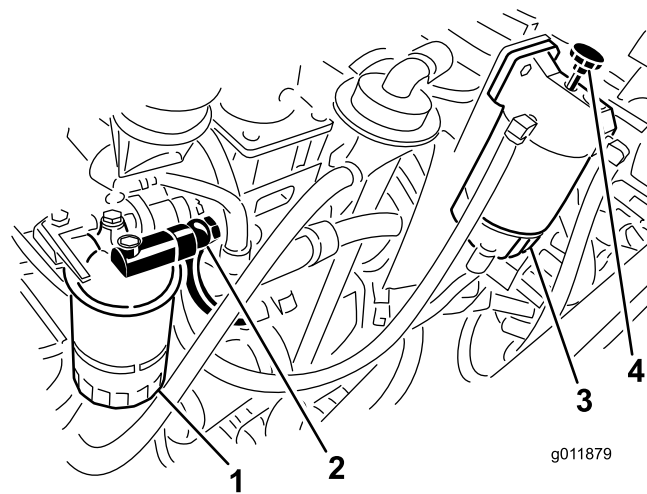

Figuur 64

- | | |
|--------------------|--------------------|
| 1. Brandstoffilter | 3. Waterafscheider |
| 2. Banjofitting | 4. Doorspoelpomp |

Brandstoffilter vervangen

Onderhoudsinterval: Om de 500 bedrijfsuren—Brandstoffilter vervangen

1. Reinig de omgeving van de plaats waar het filter wordt gemonteerd (Figuur 63).

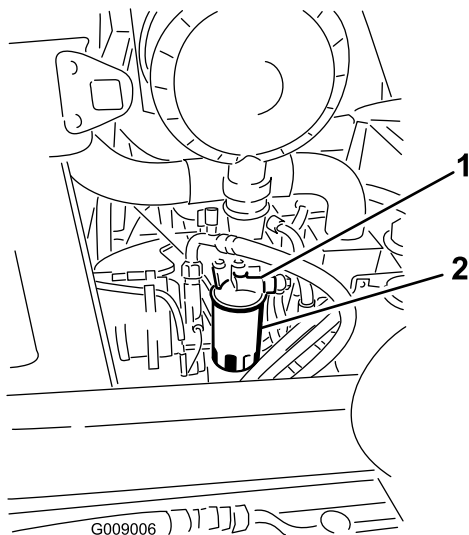

Figuur 63

- | | |
|-----------------------|-----------|
| 1. Brandstoffilterkop | 2. Filter |
|-----------------------|-----------|

2. Verwijder het filter en reinig het filterkopplaat-singsoppervlak (Figuur 63).
3. Smeer de filterpakking met schone motorsmeerolie. Zie ook de Motorbedieningshandleiding bij de machine, voor verdere aanbevelingen.
4. Monteer de droge filterbus met de hand totdat de pakking contact maakt en draai deze vervolgens nog een halve slag verder.
5. Draai de banjofitting op de behuizing van het brandstoffilter los (Figuur 64).

6. Gebruik de doorspoelpomp van de waterafscheider tot er een volle straal brandstof bij de banjofitting naar buiten komt (Figuur 64).
7. Draai de banjofitting van het brandstoffilter dicht.
8. Druk de doorspoelpomp omlaag en draai deze rechtsom om te vergrendelen.
9. Start de motor en controleer op brandstoflekkage rond de filterkop.

Onderhoud elektrisch systeem

⚠ WAARSCHUWING

Als u een bijkomende accessoire op de machine installeert, mag u alleen vermogen afnemen aan het zekeringenblok van de tractie-eenheid (Figuur 68) of dat van de cabine (Figuur 70). Op beide plaatsen kunt u maximaal 10 A afnemen. Neem contact op met uw plaatselijke Toro-dealer als u hulp nodig heeft.

Opmerking: Zorg dat de sleutel in de Uit-stand staat en wordt verwijderd voordat de zekeringen worden verwijderd.

Zekeringen

De tractie-eenheid zekeringen (Figuur 68) bevinden zich in de energiecentrumconsole (Figuur 67).

110-5007			
5A	15A	TEC-5002 2A	TEC-5001 2A
30A	10A	7.5A	7.5A
1A	10A	7.5A	7.5A
30A	10A	7.5A	7.5A

Figuur 65

114-0183
60A
TEC-5001 / TEC-5002 60A
60A

Figuur 66

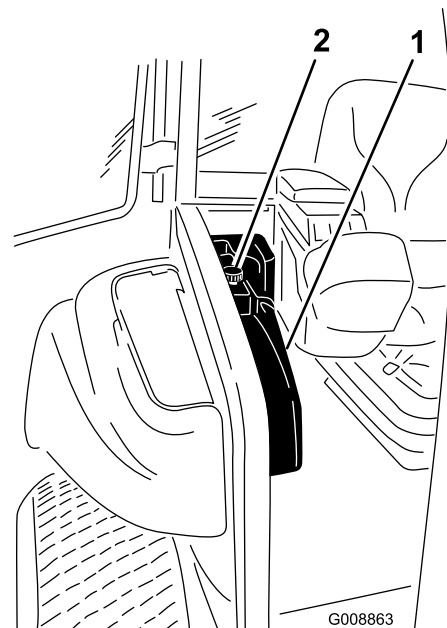

Figuur 67

1. Energiecentrumconsole 2. Knop

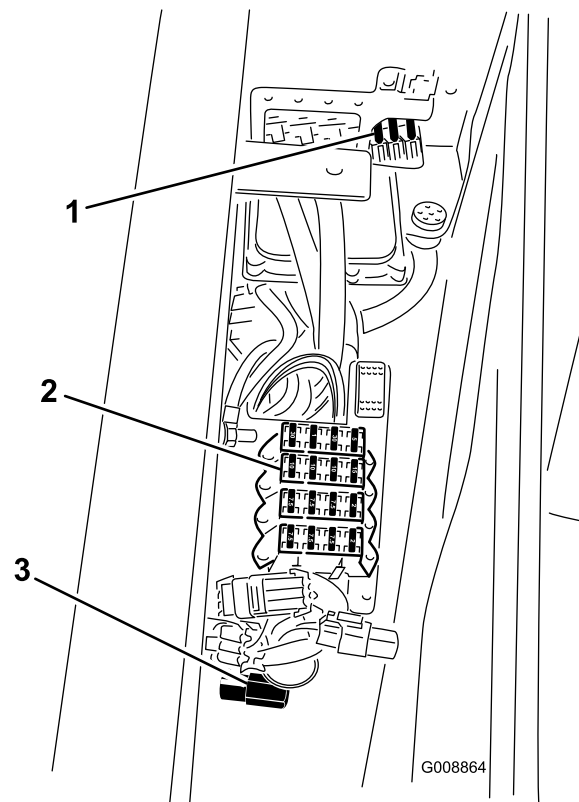

Figuur 68

1. Zekeringen
2. Zekeringen
3. Wissel positieve pool voor jumpstart

De cabinezekeringen bevinden zich in de zekeringdoos op de cabineheadliner (Figuur 70).

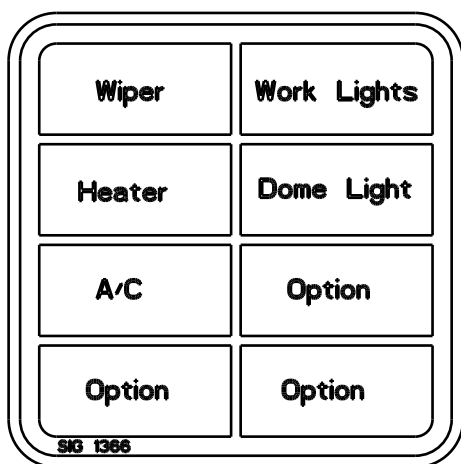

Figuur 69

system te voorkomen. Ook de motor, het InfoCenter en de machineregelaars moeten worden losgekoppeld voordat laswerkzaamheden worden uitgevoerd.

Opmerking: Controleer de conditie van de accu elke week of om de 50 bedrijfsuren. Zorg ervoor dat de accuklemmen en de gehele accubehuizing schoon zijn omdat een vuile accu langzaam stroom afgeeft. Om de accu te reinigen, moet u de hele accubak wassen met een oplossing van natriumbicarbonaat en water. Omspoelen met schoon water. Smeer een dun laagje Grafo 112X-vet (Toro onderdeelnr. 505-47) of vaseline op de accupolen en de kabelklemmen om corrosie te voorkomen.

Jumpstart/accu opladen

Als de machine snel moet worden gestart of de accu moet worden opgeladen, kan de alternerende positieve pool worden gebruikt in plaats van de positieve accupool (Figuur 68). De alternerende positieve pool bevindt zich voorin de energiecentrum-console (Figuur 67).

Herkalibreer het tractiepedaal

Onderhoudsinterval: Om de 1000 bedrijfsuren—Herkalibreer het tractiepedaal

Neem contact op met uw plaatselijke Toro-dealer als u hulp nodig heeft, of raadpleeg de Onderhoudshandleiding.

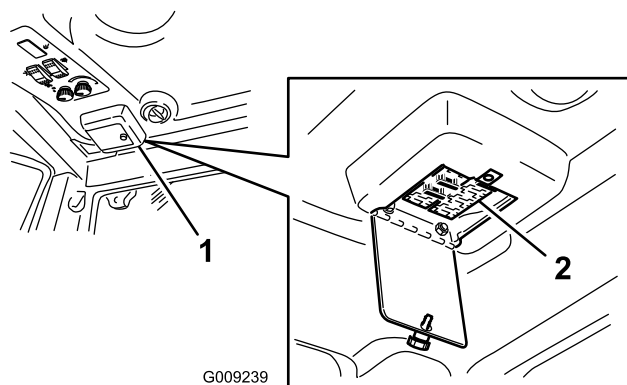

Figuur 70

1. Zekeringdoos cabine 2. Zekeringen

Accu-onderhoud

Onderhoudsinterval: Om de 50 bedrijfsuren—De conditie van de accu controleren

WAARSCHUWING

CALIFORNIË Proposition 65 Waarschuwing

Accuklemmen, accupolen en dergelijke onderdelen bevatten lood en loodverbindingen. Van deze stoffen is bekend dat ze kanker en schade aan de voortplantingsorganen veroorzaken. Was altijd uw handen nadat u met deze onderdelen in aanraking bent geweest.

Belangrijk: Voordat u laswerkzaamheden aan de machine verricht, moet u de minkabel loskoppelen van de accu om beschadiging van het elektrische

Onderhoud aandrijfsysteem

De hoek van het tractiepedaal instellen

De hoek van het tractiepedaal kan worden aangepast aan de wensen van de bestuurder.

1. Draai de bouten en moeren los waarmee de linkerzijde van het tractiepedaal aan de beugel is bevestigd (Figuur 71).

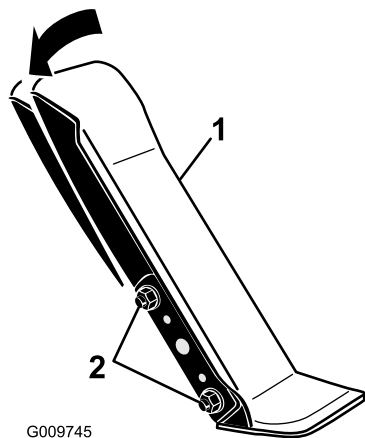

Figuur 71

1. Tractiepedaal
2. Montagebouten en -moeren (2)

2. Draai het pedaal naar de gewenste hoek en draai de moeren vast (Figuur 71).

Olie van planeetwielaandrijving controleren

Onderhoudsinterval: Om de 250 bedrijfsuren—Het oliepeil van de planeetwielaandrijving controleren

Controleer het oliepeil om de 250 bedrijfsuren of als er olie naar buiten lekt. Gebruik hoogwaardige SAE 85W-140 tandwielolie om de olie te verversen.

De inhoud van het systeem is ongeveer 0,5 liter.

1. Plaats de machine op een horizontaal vlak en zet het wiel in een zodanige stand dat de controle-/aftapplug (Figuur 72) op 3 uur of 9 uur staat.

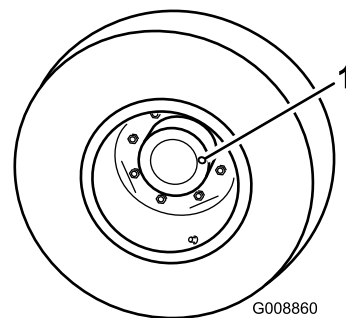

Figuur 72

1. Controle-/aftapplug (op 3 uur)

2. Verwijder de controleplug van de planeetwielaandrijving (Figuur 72) en van de remkast (Figuur 73). De tandwielolie moet zich binnen 3 mm van de controleplug op de remkast en de planeetwielaandrijving bevinden.

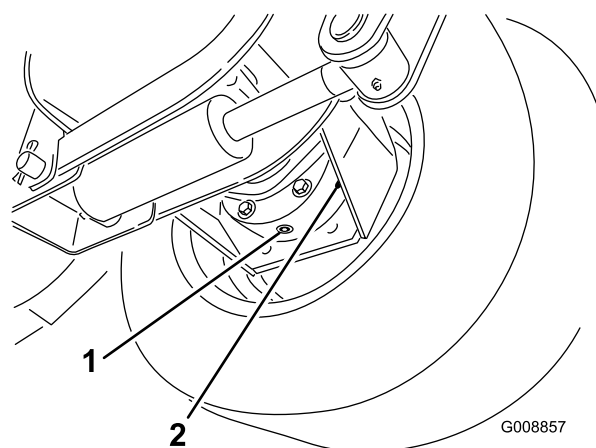

Figuur 73

1. Aftapplug
2. Controleplug

3. Giet indien nodig tandwielolie in de opening in de planeetwielaandrijving of de remkast totdat de olie het juiste peil heeft bereikt. Plaats de plug.
4. Herhaal stappen 1-3 bij het tegenover gelegen tandwielsysteem.

Olie van planeetwielaandrijving verversen

Onderhoudsinterval: Na de eerste 250 bedrijfsuren—Olie van voorste planeetwielaandrijving verversen.
Om de 1000 bedrijfsuren

De olie van de planeetwielaandrijving moet na de eerste 250 bedrijfsuren worden verversen. Daarna dient dit om de 1000 bedrijfsuren of jaarlijks te gebeuren, waarbij de kortste periode moet worden aangehouden. Gebruik hiervoor hoogwaardige SAE 85W-140 tandwielolie.

1. Parkeer de machine op een horizontaal oppervlak en zet het wiel zo, dat de controle-/aftapplug (Figuur 74) in de laagste stand staat.

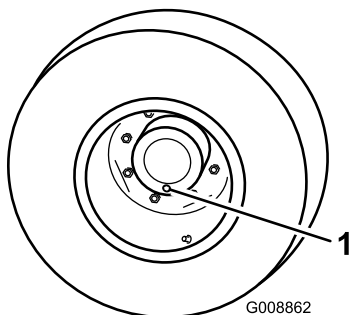

Figuur 74

1. Controleer/aftapplug (laagste stand)

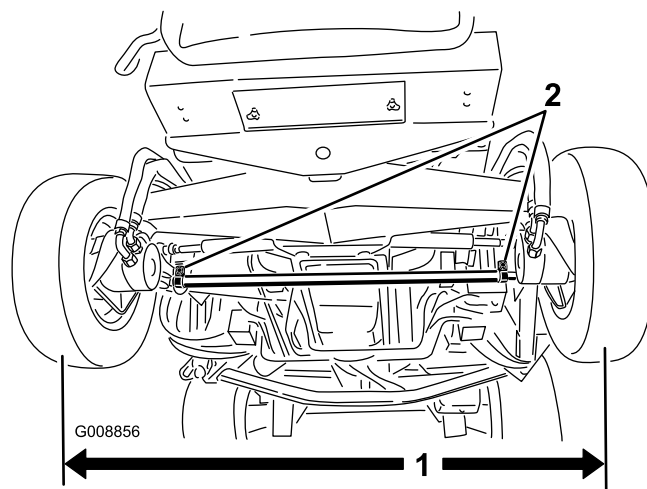

Figuur 75

1. Midden naar midden
2. Klem van de trekstang afstand

2. Plaats een opvangbak onder de naaf, verwijder de plug en laat de olie in de bak lopen.
3. Plaats een opvangbak onder de remkast aan de andere kant van het wiel (Figuur 73).
4. Verwijder de plug uit de onderkant van de remkast en laat de olie in de bak lopen.
5. Als alle olie is afgetapt, plaatst u de plug weer in de remkast.
6. Giet ongeveer 0,5 liter hoogwaardige SAE 85W-140 tandwielolie in de remkast en de planeetwielaandrijving (met de controleplug op 3 uur of 9 uur) tot het peil zich binnen 3 mm van de controleplug bevindt. Plaats de pluggen.
7. Herhaal dit aan de andere kant.

2. Draai de klemmen aan beide uiteinden van de spoorstangen los om ze af te kunnen stellen (Figuur 75).
3. Draai het uiteinde van de spoorstang om de voorzijde van het wiel naar binnen of naar buiten te draaien.
4. Draai de klemmen van de spoorstangen weer vast als de afstelling correct is.

Toespoor achterwiel controleren

Onderhoudsinterval: Om de 1000 bedrijfsuren—Controleer het toespoor van het achterwiel.

Om de 1000 bedrijfsuren of jaarlijks moet het toespoor van de achterwielen worden gecontroleerd.

1. Meet de afstand hart-op-hart van het toespoor (ter hoogte van de assen) aan de voorzijde en de achterzijde van de stuurwielen (Figuur 75). De afstand aan de voorzijde moet 3 mm korter zijn dan de afmeting achter de wielen.

Onderhoud koelsysteem

⚠ VOORZICHTIG

Als u hete, onder druk staande koelvloeistof over u heen krijgt of in aanraking met een hete radiator of omliggende delen komt, kunt u ernstige brandwonden oplopen.

- Verwijder de radiator dop nooit als de motor heet is. Laat de motor minstens 15 minuten afkoelen of wacht totdat de radiator dop zover is afgekoeld dat u deze kunt aanraken zonder uw hand te branden.
- Raak nooit de radiator en omliggende delen aan als deze heet zijn.

⚠ GEVAAR

Voorkom inslikken van motorkoelvloeistof; dit kan vergiftiging veroorzaken.

- Slik geen motorkoelvloeistof in.
- Buiten bereik van kinderen en huisdieren houden.

Het koelsysteem controleren

Onderhoudsinterval: Bij elk gebruik of dagelijks—Koelvloeistofpeil controleren.

Controleer het koelvloeistofpeil bij het begin van elke dag. De capaciteit van het systeem op een machine zonder cabine is 10,4 l en met cabine 17 l.

Aanbevolen koelvloeistof

Opmerking: Koelvloeistof moet minstens voldoen aan ASTM-standaard 3396
Glycolgebaseerde voorverdunde koelvloeistof (mengsel 50/50)

of

Glycolgebaseerde koelvloeistof gemengd met **gedistilleerd** water (50/50 mengsel)

of

Glycolgebaseerde koelvloeistof gemengd met water van goede kwaliteit (50/50 mengsel) zoals vermeld in Cummins handleiding.

$\text{CaCO}_3 + \text{MgCO}_3 < 170 \text{ ppm}$

Chloride $< 40 \text{ ppm (Cl)}$

Sulfer $< 100 \text{ ppm (SO}_4)$

⚠ GEVAAR

Een draaiende ventilator of een draaiende aandrijfjas kan letsel veroorzaken.

- Gebruik de machine nooit zonder dat de kappen zijn geplaatst.
 - Houd vingers, handen en kleding uit de buurt van draaiende ventilatoren en drijfriemen.
 - Zet de motor af en verwijder het contactsleuteltje voordat u onderhoudswerkzaamheden uitvoert.
1. Verwijder voorzichtig de doppen van de radiator en de expansietank (Figuur 76).

⚠ VOORZICHTIG

Als de motor heeft gelopen, kan de hete koelvloeistof (die onder druk staat) ontsnappen indien de radiator dop wordt verwijderd. Dit kan brandwonden veroorzaken.

- Verwijder de radiator dop nooit als de motor loopt.
 - Gebruik een doek als u de radiator dop verwijdert en draai de dop langzaam open om de stoom te laten ontsnappen.
2. Controleer het koelvloeistofpeil in de radiator. De radiator moet worden gevuld tot de bovenkant van de vulbuis en de expansietank tot de VOL-markering.

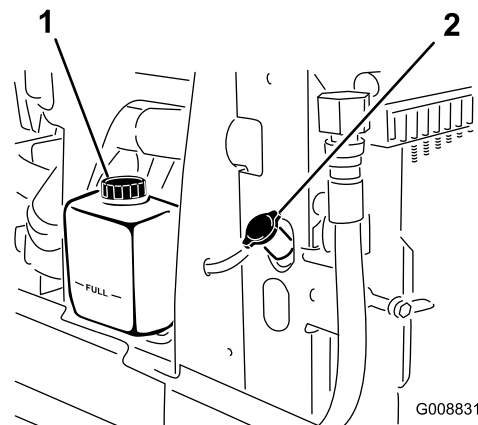

Figuur 76

1. Expansietank
2. Radiateur dop

3. Als het koelvloeistofpeil laag is, vul dan bij met aanbevolen koelvloeistof. **Gebruik geen koelvloeistoffen op basis van alcohol/methanol of alleen water.**
4. Plaats de doppen van de radiator en de expansietank terug.

Het koelsysteem van de motor reinigen

- Onderhoudsinterval:** Om de 100 bedrijfsuren—Slangen van koelsysteem controleren.
- Om de 2 jaar—Koelsysteem schoonspelen en vloeistof verversen.

Verwijder dagelijks alle vuil en maaisel van de motor, oliekoeler en radiator. Reinig vaker in stoffige en vuile omstandigheden.

1. Zet de motor af en open de motorkap. Verwijder grondig al het vuil dat zich rond het motorgedeelte bevindt.
2. Draai de vergrendelingen (Figuur 77) waarmee de oliekoeler is bevestigd aan het frame.

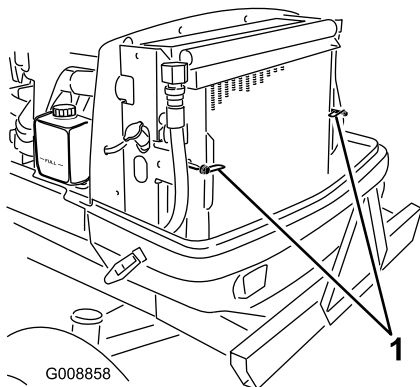

Figuur 77

1. Vergrendelingen

3. Kantel de oliekoeler naar achteren. Reinig beide zijden van de oliekoeler en de omgeving van de radiator grondig met perslucht. Begin aan de ventilatorzijde en blaas het vuil eruit naar de achterkant. Reinig vervolgens de oliekoeler vanaf de achterkant en blaas het vuil naar de voorkant. Herhaal deze procedure verschillende keren totdat het maaisel en het vuil geheel zijn verwijderd.

Belangrijk: Als u de radiator of de oliekoeler met water reinigt, kan hierdoor voortijdig corrosie optreden en kunnen onderdelen schade oplopen.

4. Kantel de oliekoeler weer in positie. Zet deze met de knoppen vast aan het frame en sluit de motorkap.

Onderhouden remmen

De serviceremmen afstellen

Stel de serviceremmen af als de rempedalen meer dan 50 mm "speling" hebben of als de remmen niet naar behoren functioneren. Met speling wordt de afstand bedoeld die het rempedaal wordt ingetrapt voordat er remweerstand wordt gevoeld.

1. Haal de borgpen van de rempedalen los zodat beide pedalen onafhankelijk van elkaar kunnen functioneren.
2. Om de speling op de rempedalen te verkleinen, moet u de remmen vaster zetten:
 - A. Draai de voorste moer op het draadeinde van de remkabel los.

Opmerking: Om de instelmoeren beter toegankelijk te maken, kan de veer worden losgehaakt en verwijderd.

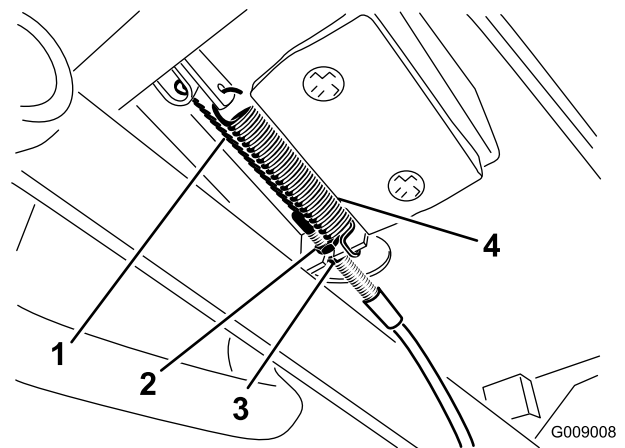

Figuur 78

1. Remkabel
2. Voorste moer
3. Achterste moer
4. Veer

- B. Draai vervolgens de achterste moer vast om de kabel naar achteren te halen totdat de rempedalen tot 50 mm speling hebben.
- C. Herhaal deze procedure bij de andere treeplank.
- D. Draai de voorste moeren aan nadat de remmen correct zijn afgesteld.
- E. Plaats de veren terug indien deze waren verwijderd.

Belangrijk: Te hoog instellen van de remspanning zal de levensduur van het frictiestukmateriaal verminderen.

Onderhoud riemen

Onderhoud van de riem van de wisselstroomdynamo

Onderhoudsinterval: Na de eerste 10 bedrijfsuren—Spanning van de riem van de wisselstroomdynamo controleren.

Om de 1000 bedrijfsuren—Spanning van de riem van de wisselstroomdynamo controleren.

Zie ook de Motorbedieningshandleiding bij de machine voor verdere aanbevelingen.

Onderhoud van de compressorriem

Onderhoudsinterval: Na de eerste 10 bedrijfsuren—Spanning van de compressorriem controleren.

Om de 1000 bedrijfsuren—Spanning van de compressorriem controleren.

Uitsluitend model 31599

1. Draai de compressorbout en de instelbout los (Figuur 79).
2. Plaats een momentsleutel in de vierkante opening in de compressorbeugel (Figuur 79).

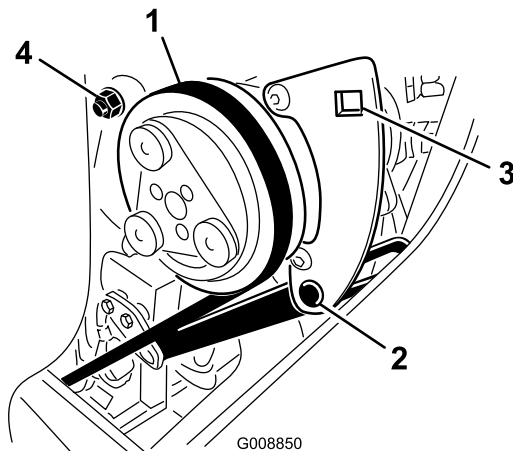

Figuur 79

- | | |
|---------------------|----------------------|
| 1. Compressorriem | 3. Vierkante opening |
| 2. Bevestigingsbout | 4. Ankerbout |

Drijfriemen van maaimessen vervangen

Onderhoudsinterval: Om de 50 bedrijfsuren—Drijfriem van maaimessen controleren.

Om de 1000 bedrijfsuren—Drijfriemen van maaimessen vervangen

De drijfriem van het maaimes, die wordt gespannen door de veerbelaste spanpoelie, is vervaardigd van zeer duurzaam materiaal. De riem zal echter na vele bedrijfsuren tekenen van slijtage gaan vertonen. Tekenen dat een riem aan het slijten is zijn: gieren tijdens het draaien van de riem, als de messen slippen tijdens het maaien, gerafelde randen, schroei plekken en scheuren. Vervang de riem als u deze zaken constateert.

Voorste maaidek

1. Laat de maaidekken neer tot op de grond. Verwijder de drijfriemkappen die boven op het maaidek zitten. Zet de drijfriemkappen weg.
2. Draai op het voorste maaidek de moeren los en draai de stopschroef in de beugel (Figuur 80).
3. Trek de spanpoelie weg van de onderste drijfriem (Figuur 80) om deze te ontspannen en laat de drijfriem loskomen van de poelies. Gebruik hiervoor een onderbrekerstang of soortgelijk gereedschap.

3. Draai de moersleutel tot een torsie van 37–45 Nm.
4. Draai de montagebouten vast.

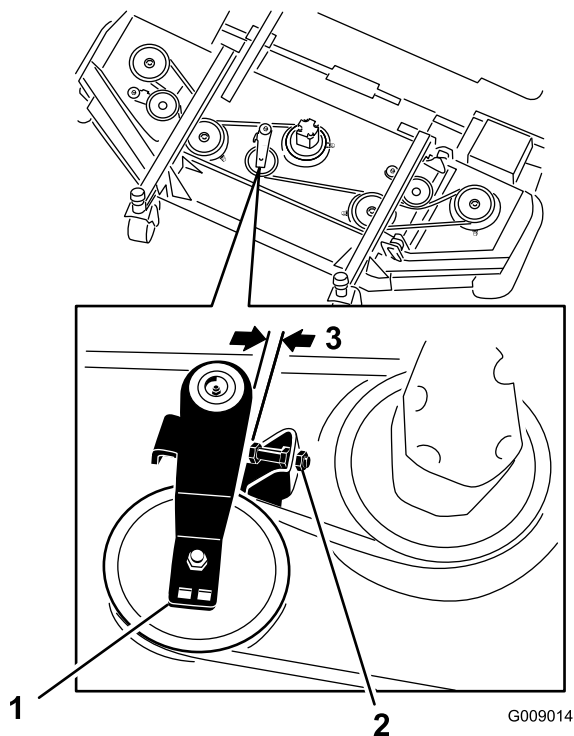

Figuur 80

- 1. Stop Schroef
- 2. Spanpoelie
- 3. 2,5 tot 4,1 mm

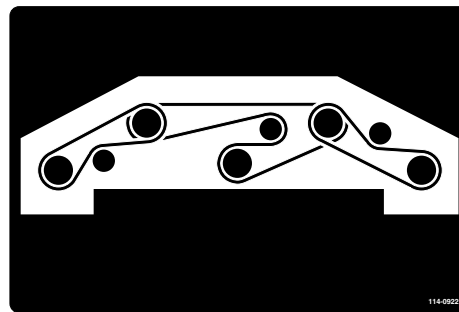

Figuur 82

- 7. Stel de poelie stopschroef in en draai de moeren vast.

Zijmaaidekken

Opmerking: Om de onderste riem te verwijderen, moet de bovenste riem eerst worden verwijderd.

- 1. Laat de maaidekken neer tot op de grond. Verwijder de drijfriemkappen die boven op het maaidek zitten. Zet de drijfriemkappen weg.
- 2. Verwijder de bouten waarmee de hydraulische motor is bevestigd aan het maaidek (Figuur 81). Haal de motor uit het maaidek en leg deze boven op het maaidek.
- 3. Trek de spanpoelie weg van de onderste drijfriem (Figuur 83) om deze te ontspannen en laat de drijfriem loskomen van de poelies. Gebruik hiervoor een onderbrekerstang of soortgelijk gereedschap.

- 4. Verwijder de bouten waarmee de hydraulische motor is bevestigd aan het maaidek (Figuur 81). Haal de motor uit het maaidek en leg deze boven op het maaidek.

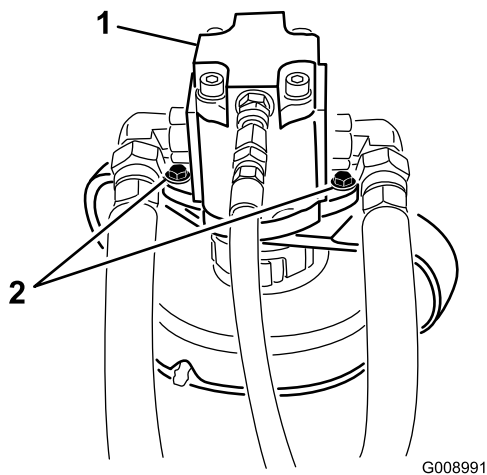

Figuur 81

- 1. Hydraulische motor
- 2. Montagebouten

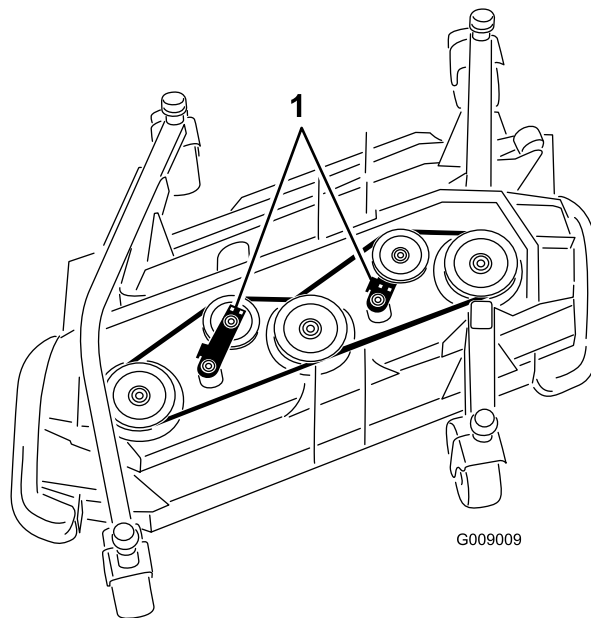

Figuur 83

- 1. Spanpoelies

- 5. Verwijder de oude riem van de aspoelies en de spanpoelie.
- 6. Leg de nieuwe riem rond de aspoelies en de spanpoelie Figuur 82.

4. Verwijder de oude riem van de aspoelies en de spanpoelie.
5. Leg de nieuwe riem rond de aspoelies en de spanpoelie zoals getoond in Figuur 84 en Figuur 85.

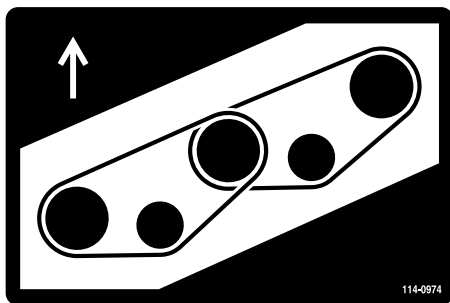

Figuur 84
Rechter maaidek

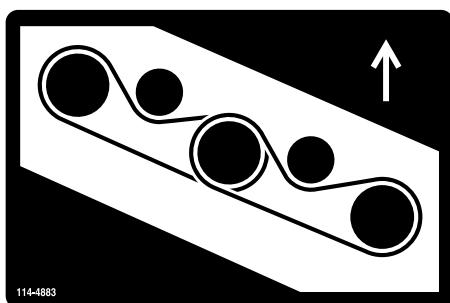

Figuur 85
Linker maaidek

Onderhoud hydraulisch systeem

Hydraulische vloeistof controleren

Onderhoudsinterval: Bij elk gebruik of dagelijks—Het peil van de hydraulische vloeistof controleren.

Het reservoir van het hydraulische systeem is in de fabriek gevuld met ongeveer 71,9 l hoogwaardige hydraulische vloeistof. **Controleer het peil van de hydraulische vloeistof voordat de motor voor het eerst wordt gestart, en vervolgens dagelijks.** Aanbevolen wordt het reservoir bij te vullen met de volgende hydraulische vloeistof:

Toro Premium All Season hydraulische vloeistof (verkrijgbaar in emmers van 19 l of vaten van 208 l. Raadpleeg de onderdelencatalogus of de Toro-dealer voor de onderdeelnummers).

Andere vloeistoffen: Als de hydraulische vloeistof van Toro niet beschikbaar is, kunt u andere vloeistoffen gebruiken mits deze voldoen aan alle volgende materiaaleigenschappen en industriespecificaties. We raden af een synthetische vloeistof te gebruiken. Vraag uw smeermiddelenleverancier naar een geschikt product.

Opmerking: Toro aanvaardt geen enkele aansprakelijkheid voor schade die wordt veroorzaakt door gebruik van verkeerde vervangende vloeistoffen. Gebruik daarom uitsluitend producten van gerenommeerde fabrikanten die garant staan voor de vloeistoffen die zij aanbevelen.

ISO VG 46 slijtagewerende hydraulische vloeistof met hoge viscositeitsindex/laag stolpunt

Materiaaleigenschappen:

Viscositeit, ASTM D445	St bij 40° C 44 tot 48 St bij 100° C 7,9 tot 8,5
Viscositeitsindex ASTM D2270	140 tot 160
Stolpunt, ASTM D97	-37° C tot -45° C
FZG, Fail stage	11 of beter
Waterinhoud (nieuwe vloeistof)	500 ppm (maximum)

Industriespecificaties: Vickers I-286-S (kwaliteitsniveau), Vickers M-2950-S (kwaliteitsniveau), Denison HF-0

Opmerking: Veel hydraulische vloeistoffen zijn bijna kleurloos, zodat het moeilijk is lekkages op te sporen. Er

is een rode kleurstof voor de vloeistof in het hydraulisch systeem verkrijgbaar in flesjes van 20 ml. Één flesje is voldoende voor 15-22 l hydraulische vloeistof. U kunt deze kleurstof bestellen bij een erkende Toro dealer, onderdeelnr. 44-2500.

Opmerking: Als de omgevingstemperaturen hoger zijn 43° C moet u contact opnemen met Toro voor vloeistofaanbevelingen.

1. Plaats de machine op een horizontaal vlak, laat de maaidekken neer, zet de motor af en verwijder het sleuteltje.
2. Til het deksel van de hydraulische tank aan de rechterkant van de machine omhoog (Figuur 86).
3. Reinig de omgeving van de vulbuis en de dop van de hydraulische tank (Figuur 86). Verwijder de dop van de vulbuis.

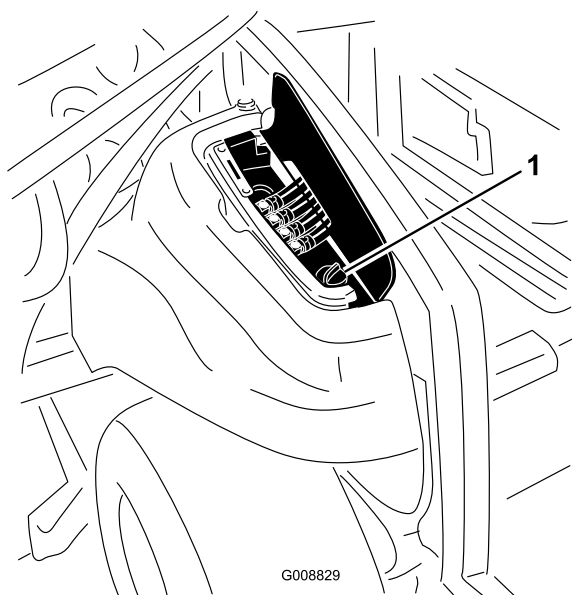

Figuur 86

1. Dop van hydraulische tank.

4. Verwijder de peilstok uit de vulbuis en veeg deze af met een schone doek. Steek de peilstok in de vulbuis, haal hem er vervolgens weer uit en controleer het vloeistofpeil. Het vloeistofpeil moet tussen de twee markeringen op de peilstok staan (Figuur 87).

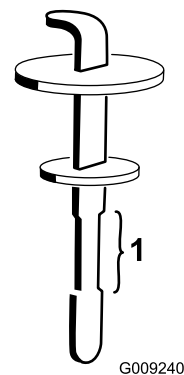

Figuur 87

1. Veilig gebruiksbereik

5. Als het peil te laag is, vult u genoeg vloeistof bij totdat het peil de bovenste markering bereikt.
6. Plaats de peilstok en de dop op de vulbuis.
7. Sluit de motorkap.

De hydraulische filteronderhoudindicatoren controleren (indien aanwezig)

Onderhoudsinterval: Om de 50 bedrijfsuren—Controleer de hydraulische filteronderhoudindicatoren (2)

Opmerking: Als er boven elke filterbevestiging een filteronderhoudsindicator is geplaatst, controleert u de filterindicatoren (Figuur 88) elke 50 uur om na te gaan of er restricties in het filter zijn. Als de gele plunjer (Figuur 89) in de indicator naar de rode zone beweegt, is het tijd om het filter te vervangen.

Opmerking: Controleer de indicator terwijl de motor in hoog stationair draait en bij bedrijfstemperatuur.

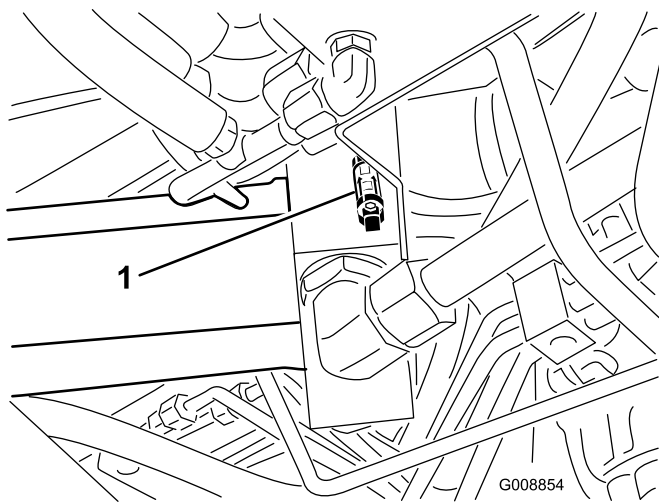

Figuur 88

1. Hydraulische filteronderhoudsindicators (2)

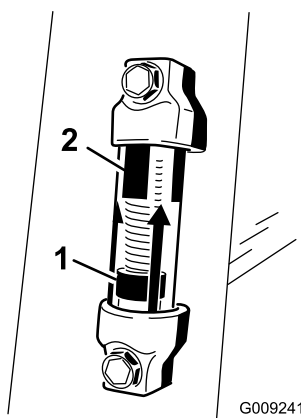

Figuur 89

1. Gele plunjer 2. Rode zone

Hydraulische vloeistof verversen en filters vervangen

Onderhoudsinterval: Om de 1000 bedrijfsuren—Ververs de hydraulische vloeistof en vervang de filters.

Vervang de 2 hydraulische filters en de hydraulische vloeistof na elke 1000 bedrijfsuren, onder normale gebruiksomstandigheden. Als de vloeistof verontreinigd raakt, moet u contact opnemen met uw plaatselijke Toro-dealer omdat het systeem dient te worden schoongespoeld. Verontreinigde hydraulische vloeistof ziet er in vergelijking met schone vloeistof melkachtig of zwart uit.

Gebruik ter vervanging Toro filters (Onderdeelnr.94-6110 op de linkerkant van de machine en onderdeelnr. 75-1310 op de rechterkant van de machine).

Belangrijk: Als een ander filter wordt gebruikt, kan de garantie van bepaalde onderdelen komen te vervallen.

1. Plaats de machine op een horizontaal oppervlak, laat de maaidekken neer, zet de motor af, stel de parkeerrem in werking en verwijder het sleuteltje uit het contact.
2. Plaats een grote aftapbak onder de tank met hydraulische vloeistof.
3. Verwijder de aftapplug (Figuur 90) uit de bodem van de tank en laat de hydraulische vloeistof in de bak lopen. Plaats de plug weer terug als er geen hydraulische vloeistof meer naar buiten komt.

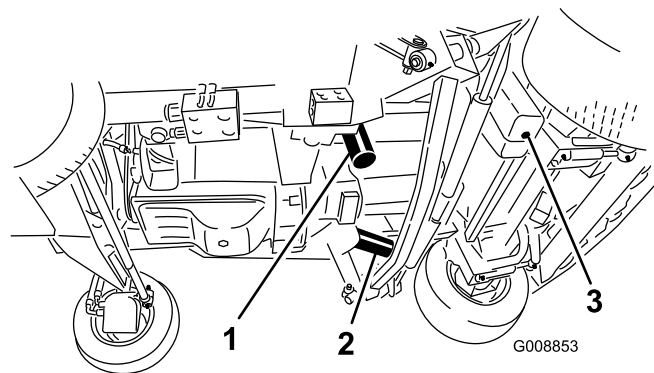

Figuur 90

1. Hydraulisch filter 3. Aftapplug van hydraulisch reservoir
2. Hydraulisch filter

4. Reinig de omgeving van de plaats waar het filter wordt gemonteerd. Plaats een opvangbak onder het filter en verwijder het filter (Figuur 90).

5. Smeer de nieuwe filterpakking en vul het filter met hydraulische vloeistof.
6. Zorg ervoor dat de plaats waar het filter wordt bevestigd, schoon is. Schroef het filter erop totdat de pakking contact maakt met de bevestigingsplaat: draai het filter vervolgens nog eens een 1/2 slag.
7. Vul het reservoir met hydraulische vloeistof; zie Controleren van de hydraulische vloeistof.

Belangrijk: Gebruik uitsluitend de gespecificeerde hydraulische vloeistoffen. Andere vloeistoffen kunnen schade aan het systeem veroorzaken.

8. Plaats de dop weer op het reservoir. Start de motor en gebruik alle hydraulische bedieningsorganen om de hydraulische vloeistof door het hele systeem te verspreiden. Controleer ook op lekkages; zet daarna de motor af.
9. Controleer het vloeistofpeil en vul voldoende vloeistof bij totdat het peil de VOL-markering op de peilstok bereikt. **Niet te vol vullen.**

Hydraulische slangen en leidingen controleren

Onderhoudsinterval: Om de 2 jaar—Loszittende slangen vervangen.

Controleer dagelijks de hydraulische leidingen en slangen op lekkages, kinken, loszittende steunen, slijtage, loszittende aansluitingen, slijtage door weersinvloeden en de inwerking van chemicaliën. Voer alle noodzakelijke reparaties uit voordat u de machine weer in gebruik neemt.

▲ WAARSCHUWING

Hydraulische vloeistof die onder druk ontsnapt, kan door de huid heen dringen en letsel veroorzaken.

- Controleer of alle hydraulische slangen en leidingen in goede staat verkeren en alle hydraulische aansluitingen en verbindingstukken stevig vastzitten voordat u druk zet op het hydraulische systeem.
- Houd lichaam en handen uit de buurt van kleine lekgaten of spuitmonden waaruit onder hoge druk hydraulische vloeistof ontsnapt.
- U kunt lekken in het hydraulische systeem opsporen met behulp van karton of papier.
- Hef alle druk in het hydraulische systeem op veilige wijze op, voordat u werkzaamheden gaat verrichten aan het hydraulische systeem.
- Waarschuw onmiddellijk een arts als er hydraulische vloeistof is geïnjecteerd in de huid.

Testpoorten van het hydraulische systeem

De testpoorten worden gebruikt om de druk in de hydraulische circuits te testen. Neem contact op met uw plaatselijke Toro-dealer als u hulp nodig heeft, of raadpleeg de Onderhoudshandleiding.

Onderhoud van het maaidek

Middelste maaidek rechtop draaien (kantelen)

Opmerking: Hoewel dit niet is vereist voor normale onderhoudswerkzaamheden, kunt het voorste maaidek rechtop draaien (kantelen). Indien u het maaidek wilt kantelen, moet u als volgt te werk gaan:

1. Breng het voorste maaidek iets omhoog van de grond, stel de parkeerrem in werking en zet de motor af. Verwijder het contactsleuteltje.
2. Verwijder de bevestigingsclip en ontkoppel de demper van het maaidek (Figuur 91).

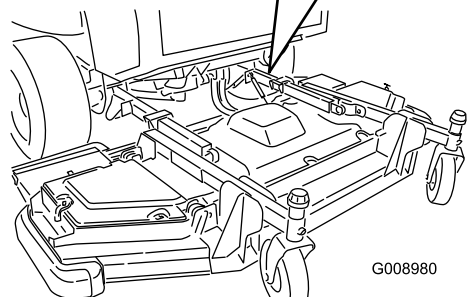
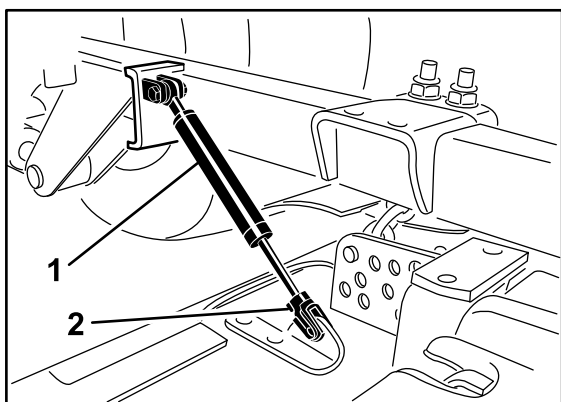

Figuur 91

1. Demper
2. Bevestigingsclip

3. Verwijder de R-pen en de gaffelpen waarmee de maaihogtekettingen zijn bevestigd aan de achterkant van het maaidek (Figuur 92).

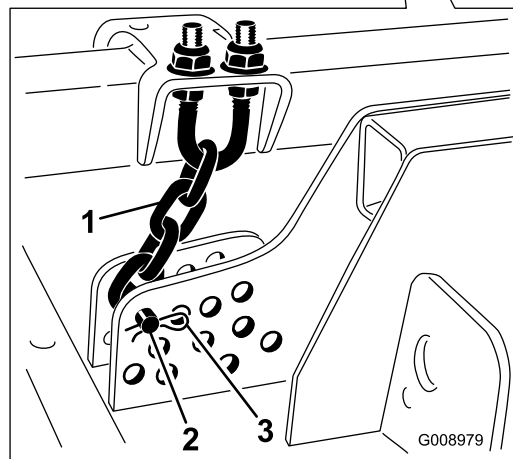
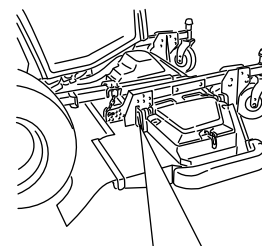

Figuur 92

1. Maaihogteketting
2. Gaffelpen
3. R-pen

4. Start de motor, breng het voorste maaidek langzaam omhoog en zet de motor af. Verwijder het contactsleuteltje.
5. Klem een wig van 2 x 4 tussen de achterzijde van het maaidek en de machine (Figuur 93).

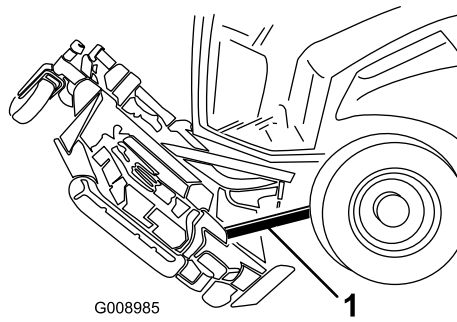

Figuur 93

1. 2 x 4

Voorste maaidek omlaag draaien (kantelen)

1. Verwijder de 2 x 4 met de hulp van een collega die de voorkant van het maaidek vasthoudt.
2. Neem plaats op de bestuurdersstoel, start de motor en laat het maaidek zover neer dat dit de grond net niet raakt.

3. Zet de maaihoogtekettingen vast aan de achterkant van het maaidek.
4. Sluit de demper aan en zet deze vast met de bevestigingsclip.

Schuinstand van het maaidek afstellen

Schuinstand van het maaidek meten

De schuinstand van het maaidek is het verschil in de maaihoogte van de voorkant van het mesvlak tot de achterkant van het mesvlak. Toro adviseert een schuinstand van 7,6 mm. Dit wil zeggen dat de achterkant van het mesvlak 7,6 mm hoger is dan de voorkant.

1. Plaats de machine op een horizontaal oppervlak.
2. Stel het maaidek in op de gewenste maaihoogte.
3. Zorg dat de winglets op dezelfde hoogte liggen als het voorste maaidek en het voorste maaidek van zijkant naar zijkant op dezelfde hoogte ligt.

Voorste maaidek afstellen

1. Draai de 2 buitenste messen en de wingletmessen zo dat ze recht vooruit wijzen (Figuur 94).

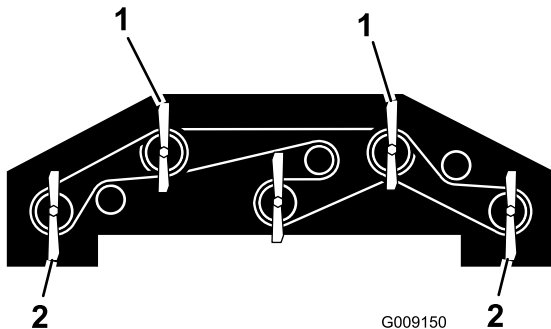

Figuur 94

1. Gebruik een van deze messen voor het meten van de hoogte van het voorste mes.
2. Gebruik een van deze messen voor het meten van de hoogte van het voorste mes.

Opmerking: Draai de maaihoogtemoeren even los of vast zodat het maaidek op hetzelfde niveau blijft.

6. Stel de andere moeren af om de achterkant van het maaidek hoger of lager te zetten en een correcte schuinstand te verkrijgen.
7. Draai de contraoeren vast.

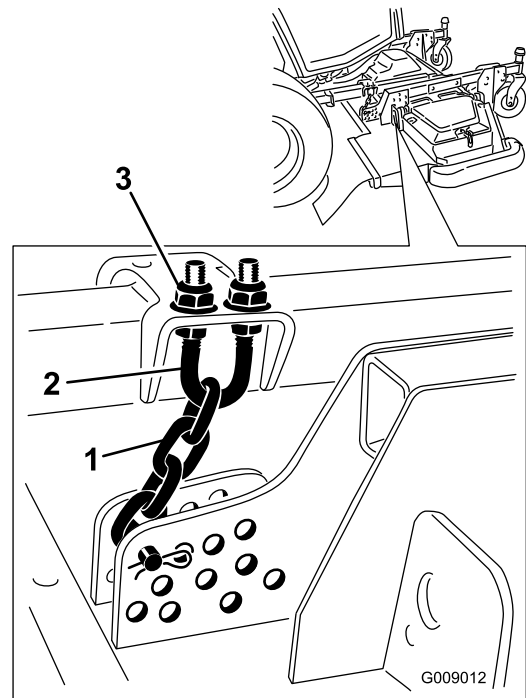

Figuur 95

1. Maaihoogteketting
2. Veerstroop
3. Moer (2)

Zijmaaidekken afstellen

1. Verwijder de klemkapjes van de spilas en schuif de as uit de zwenkwielarm (Figuur 96). Verplaats indien nodig de opvulstukken om het zwenkwiel hoger of lager te zetten totdat het maaidek de correcte schuinstand heeft.
2. Plaats het klemkapje terug.

2. Meet met een korte liniaal de afstand van de grond tot de voorste rand van het mes.
3. Meet vanaf de vloer naar de achtertip van het wingletmes en registreer die maat.
4. Trek de afstand aan de voorkant van de afstand aan de achterkant om de schuinstand te berekenen.
5. Draai de contraoeren op de bovenkant of de onderkant van de veerstroop van de maaihoogteketting los (Figuur 95).

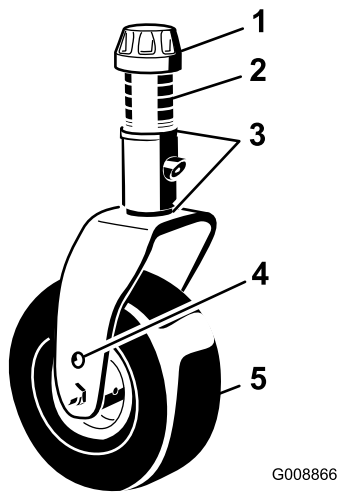

Figuur 96

- | | |
|--------------------|--------------------------------|
| 1. Klemkapje | 4. Montage-opening bovenste as |
| 2. Afstandsstukken | 5. Zwenkwiel |
| 3. Vulstukken | |

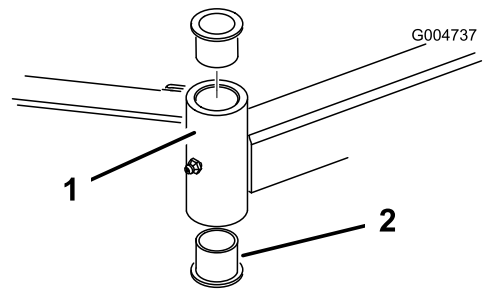

Figuur 97

1. Buis van zwenkwielarm 2. Lagerbussen

Onderhoud van de lagerbussen in de zwenkwielarmen

In de boven- en onderkant van de buis in de zwenkwielarmen zitten lagerbussen gedrukt. Deze lagerbussen zullen na vele bedrijfsuren slijten. Om de lagerbussen te controleren, moet u de zwenkwielvork naar voren en naar achteren en van links naar rechts bewegen. Als de zwenkwielas los in de lagerbussen zit, zijn de lagerbussen versleten en moeten deze worden vervangen.

1. Breng het maaidek omhoog zodat de wielen vrijkomen van de grond. Zet het maaidek vast om te voorkomen dat dit per ongeluk naar beneden valt.
2. Verwijder het klemkapje, (de) afstandsstuk(ken) en de drukring van de bovenkant van de zwenkwielas.

Opmerking: Registreer de positie van de ringen en afstandsstukken voor het verwijderen zodat de schuinstand van het maaidek niet opnieuw hoeft te worden ingesteld.

3. Trek de zwenkwielas uit de buis waarin deze is bevestigd. Laat de drukring en afstandsstuk(ken) onder op de as zitten.
4. Sla een drevel in de boven- of onderkant van de bevestigingsbuis en tik de lagerbus uit de buis (Figuur 97). Tik ook de andere lagerbus uit de buis. Reinig de binnenkant van de buizen.

5. Smeer vet aan de binnen- en buitenkant van de nieuwe lagerbussen. Druk de lagerbussen voorzichtig in de bevestigingsbuis met behulp van een hamer en een vlakke plaat.
6. Controleer de zwenkwielas op slijtage en vervang deze in geval van beschadiging.
7. Steek de zwenkwielas door de lagerbussen en de bevestigingsbuis. Schuif de drukring en afstandsstuk(ken) op de as. Installeer het klemkapje op de zwenkwielas om alle onderdelen op hun plaats te houden.

Onderhoud van zwenkwielen en lagers

Onderhoudsinterval: Om de 500 bedrijfsuren—Zwenkwielsets van maaidek controleren.

1. Verwijder de borgmoer van de bout waarmee de zwenkwielset is bevestigd in de zwenkwielvork (Figuur 98) of in de draaiarm van het zwenkwiel. Pak het zwenkwiel vast en schuif de bout uit de vork of draaiarm.

Onderhoud van maaimessen

Controleren op kromme messen

Als u een vreemd voorwerp heeft geraakt, moet u de maaimachine op beschadigingen controleren en reparaties uitvoeren voordat u de machine opnieuw start en weer in gebruik neemt. Draai alle moeren van de aspoelie vast tot 130 à 150 ft-lb (176 à 203 N·m).

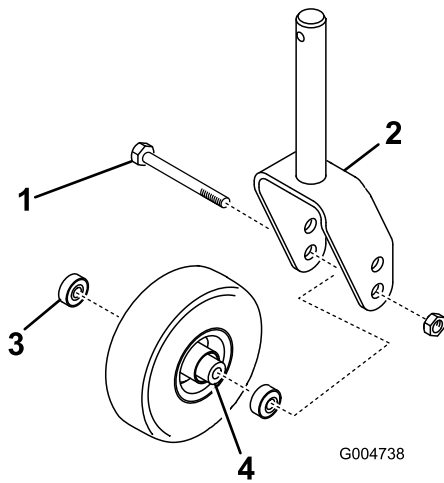

Figuur 98

- | | |
|------------------|---------------------------|
| 1. Zwenkwiel | 3. Lager |
| 2. Zwenkwielvork | 4. Afstandsstuk van lager |

2. Verwijder het lager uit de wielnaaf en laat het lager eruit vallen (Figuur 98). Verwijder het lager vanaf de andere kant van de wielnaaf.
3. Controleer de lagers, het afstandsstuk en de binnenkant van de wielnaaf op slijtage. Beschadigde delen vervangen.
4. Om het zwenkwiel in elkaar te zetten, drukt u het lager in de wielnaaf. Om de lagers te monteren, moet u op de buitenste loopring van het lager drukken.
5. Schuif het afstandsstuk van het lager in de wielnaaf. Druk het andere lager in het open uiteinde van de wielnaaf om het afstandsstuk van het lager in de wielnaaf vast te zetten.
6. Plaats de zwenkwielset in de zwenkwielvork en zet deze vast op zijn plaats met behulp van een bout en een borgmoer.

1. Plaats de machine op een horizontaal oppervlak. Breng het maaidek omhoog, stel de parkeerrem in werking, zet het tractiepedaal in de neutraalstand en schakel de aftakas uit. Zet daarna de motor af en verwijder het sleuteltje uit het contact. Zet het maaidek vast om te voorkomen dat dit per ongeluk naar beneden valt.
2. Draai het mes totdat de uiteinden in de lengterichting liggen (Figuur 99). Meet de afstand vanaf de binnenkant van het maaidek tot de voorste snijrand van het mes. Noteer deze afstand.

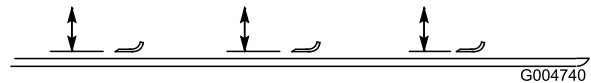

Figuur 99

3. Draai de tegenovergestelde uiteinden van de messen naar voren. Meet de afstand tussen het maaidek en de snijrand van het mes in dezelfde stand als bij stap 2. Het verschil tussen de afstanden die zijn gemeten bij stap 2 en stap 3, mag niet meer dan 3 mm zijn. Als dit verschil meer bedraagt dan 3 mm, is het mes krom en moet het worden vervangen; zie Maaimessen verwijderen en monteren.

Maaimes(sen) verwijderen en monteren

Een mes moet worden vervangen als u vast voorwerp heeft geraakt, of als het mes uit balans of krom is. Gebruik ter vervanging altijd originele Toro messen zodat u zeker bent van een veilig gebruik en optimale prestaties. Gebruik nooit messen van andere fabrikanten, omdat deze gevaarlijk kunnen zijn.

1. Breng het maaidek omhoog in de hoogste stand, stel de parkeerrem in werking, zet de motor af en verwijder het sleuteltje uit het contact. Zet het maaidek vast om te voorkomen dat dit per ongeluk naar beneden valt.

2. Pak het uiteinde van het mes vast met een doek of een dikke, gevoerde handschoen. Verwijder de mesbout, de antiscalpeercup en het mes van de as (Figuur 100).
3. Monteer het mes, de antiscalpeercup en de mesbout. Draai de mesbout vast met een torsie van 115 tot 149 Nm.

Belangrijk: Het gebogen deel van het mes moet naar de binnenzijde van het maaidek wijzen om een goede maaikwaliteit te garanderen.

Opmerking: Draai alle moeren van de aspoelie tot 130 à 150 ft-lb (176 tot 203 N?m) en alle bouten van de messen tot 85 à 110 ft-lb (115 tot 149 N?m),

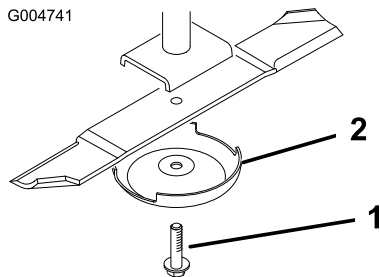

Figuur 100

1. Mesbout
2. Antiscalpeercup

Maaimes(sen) controleren en slijpen

Onderhoudsinterval: Na de eerste 10 bedrijfsuren—Controleer het draaimoment van de mesbout.

Om de 50 bedrijfsuren—Controleer het draaimoment van de mesbout.

Bij elk gebruik of dagelijks—Controleer de conditie van het maaiermes

⚠ GEVAAR

Een versleten of beschadigd mes kan breken en een stuk van het mes kan worden uitgeworpen in de richting van de bestuurder of omstanders en ernstig lichamelijk of dodelijk letsel toebrengen. Indien u een beschadigd mes probeert te repareren, kan de veiligheidscertificatie van het product vervallen.

- Controleer op gezette tijden het maaimes op slijtage of beschadigingen.
- Probeer nooit een krom mes recht te buigen of een gebroken of gescheurd mes te lassen.
- Vervang een versleten of beschadigd mes.

Als u het maaimes controleert en een onderhoudsbeurt geeft, moet u op twee plaatsen letten: de vleugel en de snijrand. Zowel de snijranden als de vleugel – dat is het deel dat naar boven steekt tegenover de snijrand – zorgen ervoor dat het mes een goede maaikwaliteit levert. De vleugel is belangrijk omdat dit het gras rechtop zet zodat het gelijkmatig wordt gemaaid. De vleugel zal echter tijdens het gebruik langzaam slijten, en dit is normaal. Als de vleugel slijt, zal de maaikwaliteit geleidelijk aan enigszins afnemen, hoewel de snijranden scherp blijven. De snijrand van het mes moet scherp zijn zodat het gras wordt gemaaid en niet wordt afgescheurd. De snijrand is kennelijk bot als de punten van de grassprietten bruin zijn of kapot zijn gescheurd. Slijp de snijranden om dit te verhelpen.

1. Plaats de machine op een horizontaal oppervlak. Breng het maaidek omhoog, stel de parkeerrem in werking, zet het tractiepedaal in de neutraalstand en schakel de aftakas uit. Zet daarna de motor af en verwijder het sleuteltje uit het contact.
2. Controleer nauwkeurig de uiteinden van het maaimes, in het bijzonder op de plaats waar het platte en het gebogen deel samenkomen (Figuur 101). Omdat het metaal dat het platte en het gebogen deel van het mes verbindt, kan wegslijten door zand en ander schurend materiaal, moet u dit steeds controleren voordat u gaat maaien. Als u een slijtplek ontdekt (Figuur 101), moet u het mes onmiddellijk vervangen.

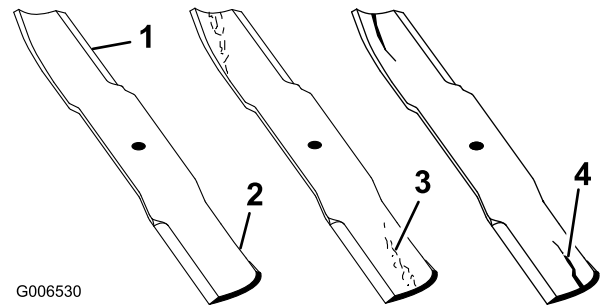

Figuur 101

1. Snijrand
2. Gebogen deel
3. Slijtage/sleufvorming
4. Scheur

3. Controleer de snijranden van alle messen. Als de snijranden niet scherp zijn of bramen vertonen, moeten ze worden geslepen. Gebruik een vijl om de bovenkant van het mes te slijpen en de oorspronkelijke snijhoek te behouden en te zorgen dat het mes scherp blijft (Figuur 102). Het mes zal in balans blijven als dezelfde hoeveelheid metaal aan beide snijranden wordt weggehaald.

⚠ GEVAAR

Als het mes gaat slijten, kan er een groef ontstaan tussen de vleugel en het platte deel van het mes (Figuur 101). Uiteindelijk kan dan een stuk van het mes afbreken en van onder de maaikast worden weggeslingerd waardoor de bestuurder of een omstander ernstig letsel kan oplopen.

- Controleer op gezette tijden het maaimes op slijtage of beschadigingen.
- Probeer nooit een krom mes recht te buigen of een gebroken of gescheurd mes te lassen.
- Vervang een versleten of beschadigd mes.

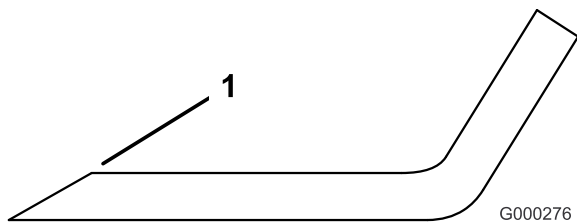

Figuur 102

1. Onder oorspronkelijke hoek slijpen

Opmerking: Verwijder de messen en slijp ze op een slijpmachine. Nadat de snijranden zijn geslepen, monteert u het mes met de antiscalpeercup en de mesbout; zie Maaimes(sen) verwijderen en monteren.

Ongelijke meshoogte corrigeren

Indien de messen op een maaidek niet op gelijke hoogte zijn afgesteld, zullen er na het maaien strepen zichtbaar zijn in het gazon. Dit probleem kan worden gecorrigeerd door te zorgen dat de messen recht zijn.

1. Gebruik een waterpas van ongeveer een meter lang en zoek een horizontaal oppervlak op de grond.
2. Zet de maaihoogte in de hoogste stand; zie Maaihoogte afstellen.
3. Laat het maaidek neer op een vlak oppervlak. Verwijder de afdekkappen die boven op het maaidek zitten.
4. Draai de messen totdat de uiteinden in de lengterichting liggen. Meet de afstand van de grond tot de voorste rand van het mes. Noteer deze afstand. Draai vervolgens hetzelfde mes zodat het andere uiteinde voor komt en meet opnieuw. Het verschil tussen de afstanden mag niet meer zijn dan

3 mm. Als dit verschil meer dan 3 mm bedraagt, is het mes krom en moet het worden vervangen. U moet alle messen meten.

5. Controleer of het maaidek van zijkant naar zijkant op hetzelfde niveau is en stel indien nodig af.
6. Plaats de drijfriemkappen terug.

Onderhoud diversen

Vonkenvanger/geluiddemper onderhoudsbeurt geven

Onderhoudsinterval: Om de 250 bedrijfsuren—Vonkenvanger onderhoudsbeurt geven.

De geluiddemper moet om de 250 bedrijfsuren worden ontkoold.

1. Verwijder de afsluiter van de geluiddemperpijp uit de reinigingspoort aan de onderzijde van de geluiddemper.

⚠ VOORZICHTIG

De geluiddemper kan heet zijn en brandwonden veroorzaken.

Wees voorzichtig als u werkzaamheden verricht rond de geluiddemper.

2. Start de motor. Sluit de normale uitlaatpoort van de geluiddemper af met een stuk hout of een metalen plaatje zodat de uitlaatgassen via de reinigingspoort worden afgevoerd. Zorg dat de uitlaatpoort geblokkeerd blijft totdat er geen koolstofaanslag meer naar buiten komt.

⚠ VOORZICHTIG

Ga nooit recht achter de reinigingspoort staan.

Draag altijd een veiligheidsbril.

3. Zet de motor af en plaats de afsluiter weer in de pijp.

Reinigen van de luchtfilters in de cabine

Onderhoudsinterval: Om de 250 bedrijfsuren—Reinig de luchtfilters in de cabine. (Vaker reinigen in zeer stoffige of vuile omstandigheden. Onderdelen vervangen als deze beschadigd of overmatig vuil zijn.)

1. Verwijder de duimschroeven en de roosters van boven de luchtfilters in en achter de cabine (Figuur 103).

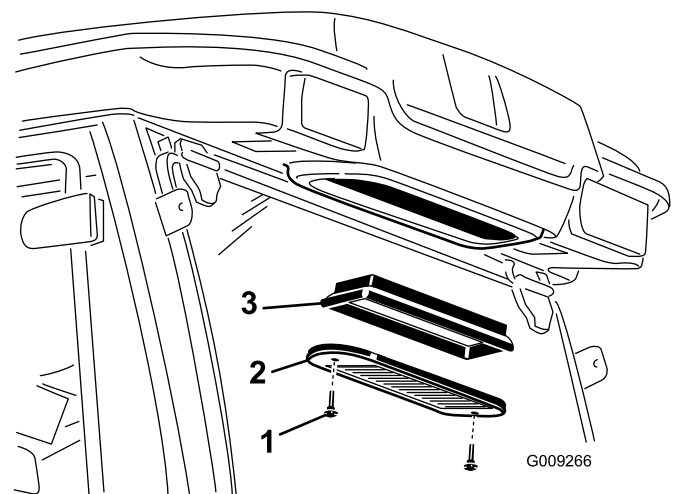
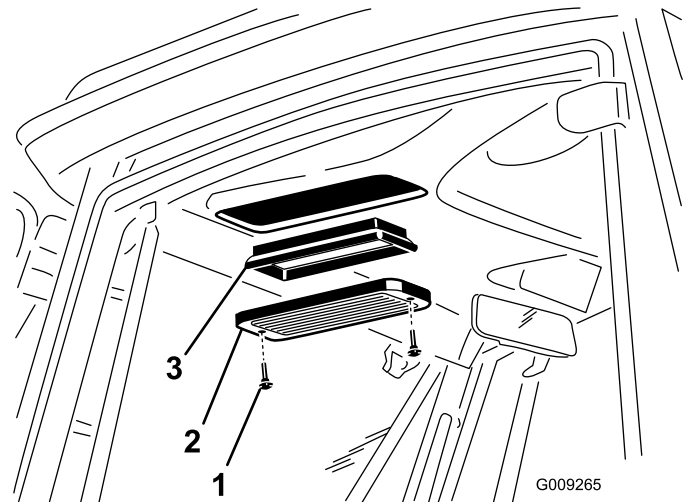

Figuur 103

- | | |
|----------------|----------------|
| 1. Duimschroef | 3. Luchtfilter |
| 2. Rooster | |

2. Reinig de filters door er schone, olievrrije perslucht door te blazen.

Belangrijk: Als er in een filter een gat, scheur of andere beschadiging zit, moet deze worden vervangen.

3. Installeer de filters en het rooster en zet ze vast met de duimschroeven.

De airconditioning-spoel reinigen.

Onderhoudsinterval: Om de 250 bedrijfsuren—De airconditioning-spoel reinigen. (Vaker reinigen in zeer stoffige of vuile omstandigheden)

1. Zet de motor af en haal het sleuteltje uit het contact.
2. Verwijder de (4) schroeven waarmee de ventilator en de condenserkap aan de ventilatorbeugel zijn bevestigd (Figuur 104).
3. Til voorzichtig de ventilator uit de condenserkap.

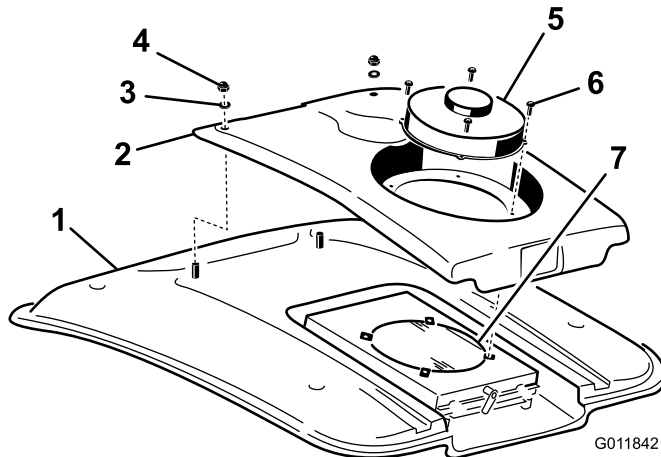

Figuur 104

- | | |
|-----------------|------------------------------|
| 1. Cabinedak | 5. Ventilator |
| 2. Condenserkap | 6. Schroef |
| 3. Ring | 7. Airconditioning condenser |
| 4. Moer | |

4. Verwijder de twee moeren en ringen waarmee de voorzijde van de condenserkap aan het cabinedak is bevestigd (Figuur 104).
5. Koppel de bedrading van de ventilator los tussen de kap en het dak.
6. Verwijder de ventilator en de kap.
7. Verwijder het condenserscherm van de airco en reinig het scherm. Raadpleeg Het condenserscherm van de airco reinigen.
8. Reinig de condenser van de airconditioning grondig met perslucht (Figuur 104).
9. Plaats het condenserscherm van de airco terug.
10. Plaats de condenserkap en ventilator terug. Zorg ervoor dat de bedrading van de ventilator zijn aangesloten voordat u de condenserkap bevestigt.

Het condenserscherm van de airco reinigen.

Onderhoudsinterval: Om de 50 bedrijfsuren—Het airconditioningsscherm reinigen. (Vaker reinigen in zeer stoffige of vuile omstandigheden)

1. Zet de motor af en haal het sleuteltje uit het contact.
2. Draai aan de achterzijde van de ventilatorbeugel de vergrendeling opzij (Figuur 105).

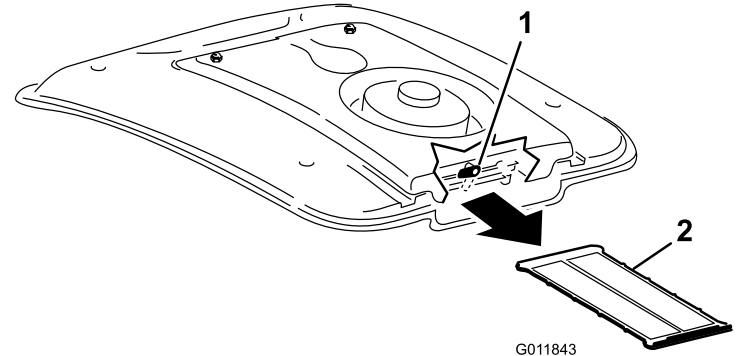

Figuur 105

- | | |
|------------------|-----------------|
| 1. Vergrendeling | 2. Airco-scherm |
|------------------|-----------------|

3. Schuif het airco-scherm onder de airconditioningspoel uit (Figuur 105).
4. Reinig het scherm grondig met perslucht (Figuur 105).
5. Schuif het scherm in de kanalen onder de airconditioningspoel en draai de vergrendeling omlaag.

Stalling

Vorbereidingen voor winterstalling

Tractie-eenheid

1. Reinig de tractie-eenheid, de maaidekken en de motor grondig.
Belangrijk: Gebruik geen water onder hoge druk in de buurt van het Infocenter.
2. Controleer de bandenspanning; zie Bandenspanning controleren in Bediening.
3. Controleer of alle bevestigingen vastzitten; zet ze vast indien nodig.
4. Smeer alle smeer- en draaipunten met vet of olie. Neem overtollig vet op.
5. Plaatsen waar de lak is bekrast, beschadigd of geroest, moeten licht geschuurd en bijgewerkt worden. Eventuele deuken in de metalen carrosserie uitdeuken.
6. Verricht de volgende onderhoudswerkzaamheden aan de accu en de kabels:
 - A. Haal de accuklemmen los van de accupolen.
 - B. Reinig de accu, de klemmen en de polen met behulp van een staalborstel en een oplossing van zuiveringszout (natriumbicarbonaat).
 - C. Smeer een dun laagje Grafo 112X-vet (Toro onderdeelnr. 505-47) of vaseline op de kabelklemmen en de accupolen om corrosie te voorkomen.
 - D. Laad de accu om de 60 dagen 24 uur lang op om loodsulfatie van de accu te voorkomen.

Motor

1. Tap de motorolie af uit het carter en plaats de aftapplug.
2. Verwijder het oliefilter en gooi het weg. Plaats een nieuw oliefilter.
3. Vul het oliecarter met 8,04 liter motorolie, type SAE 15W-40 CH-4, CI-4 of hoger.
4. Start de motor en laat deze ongeveer twee minuten stationair lopen.
5. Zet de motor af.
6. Spoel de brandstoftank om met verse, schone dieselbrandstof.

7. Zet alle onderdelen van het brandstofsysteem weer goed vast.
8. Zorg ervoor dat het luchtfilter grondig worden gereinigd en een onderhoudsbeurt krijgt.
9. Plak de luchtfilterinlaat en de uitlaat af met weerbestendige tape.
10. Controleer de antivriesbescherming en vul het systeem bij met een oplossing die half uit water, half uit ethyleenglycol bestaat. Vul zoveel bij als nodig is met het oog op de plaatselijk te verwachten minimumtemperatuur.

Schema's

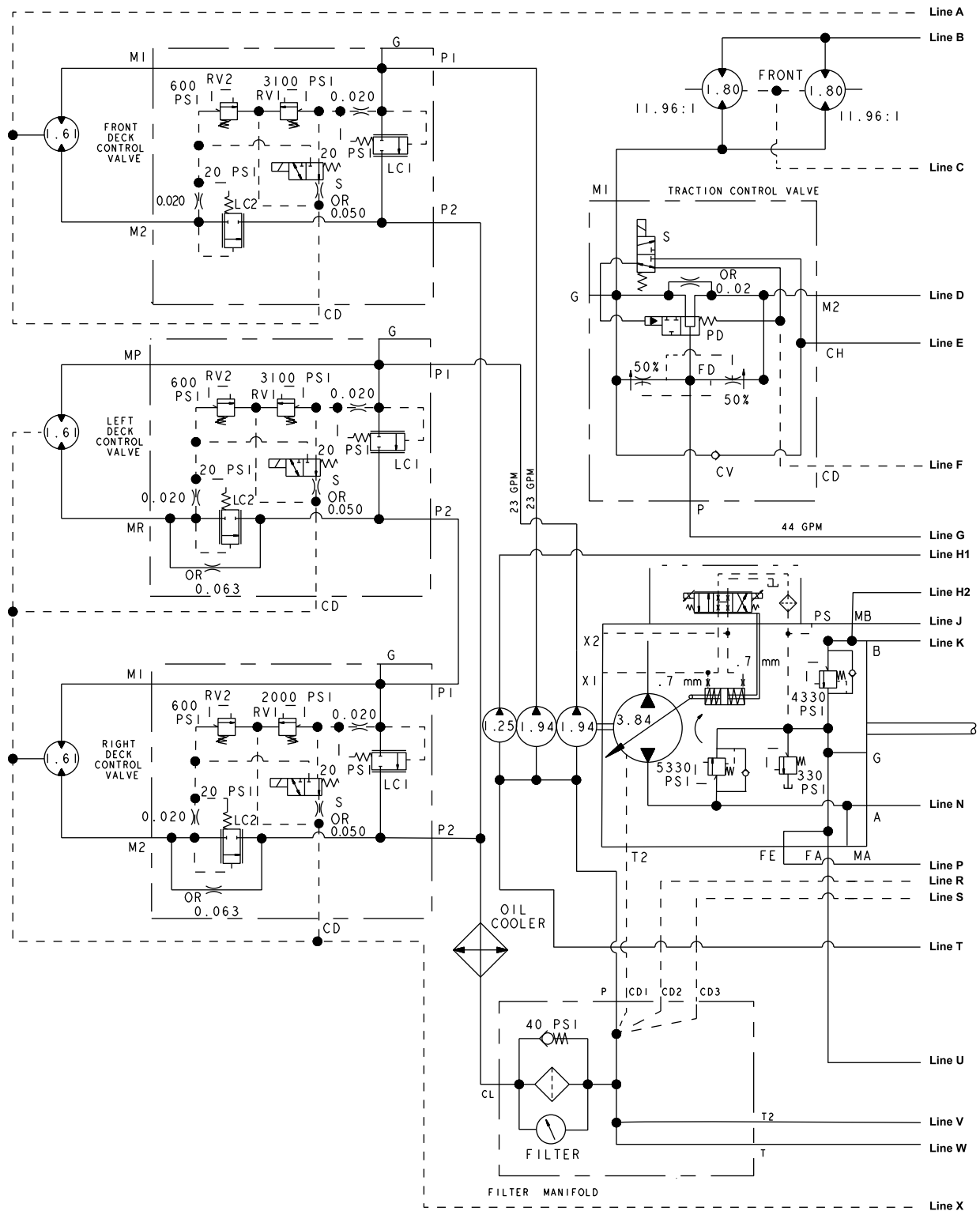

Sheet 1 of 2 G009243

Hydraulisch schema (blad 1 van 2) (Rev. A)

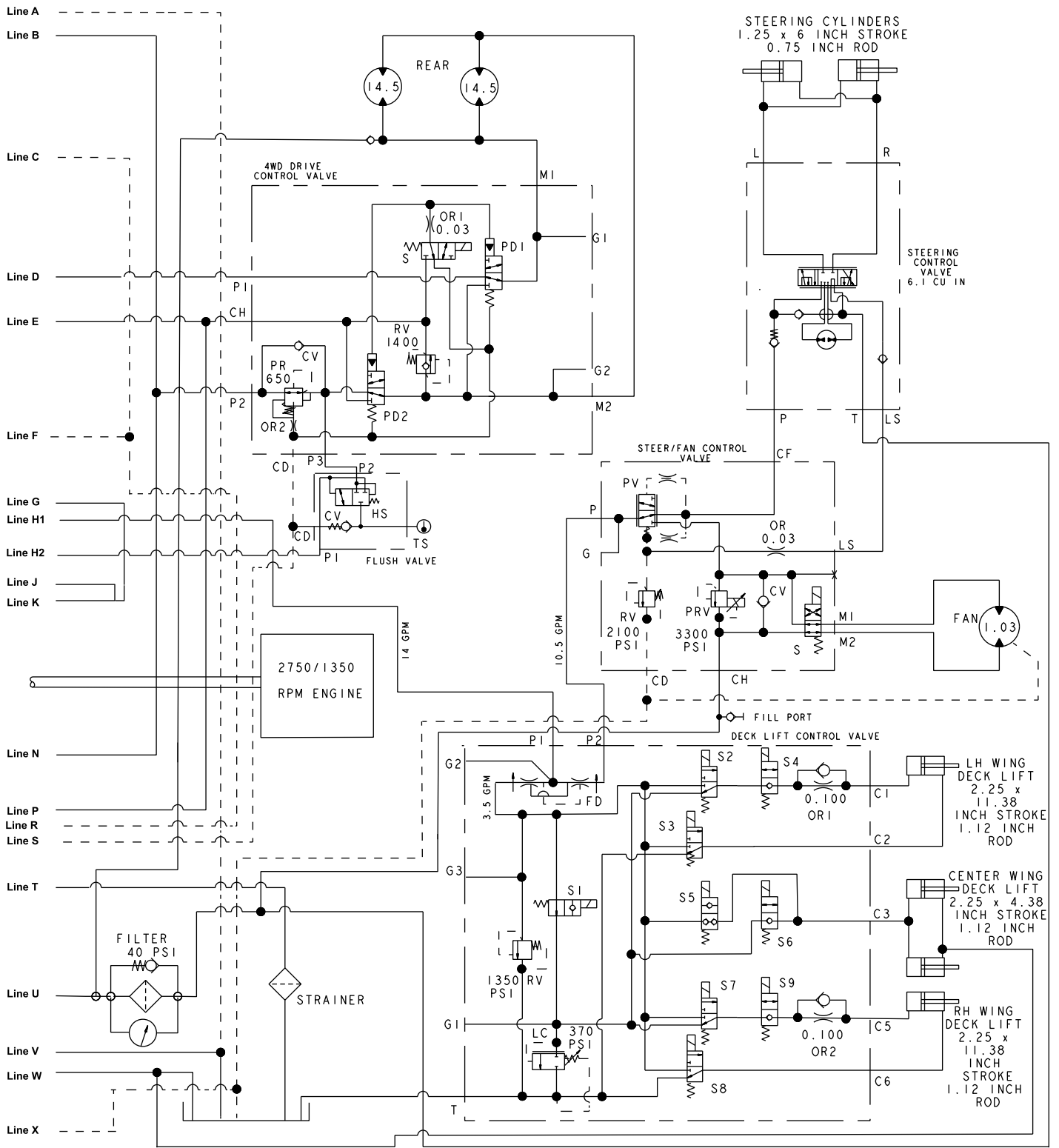

Sheet 2 of 2

Hydraulisch schema (blad 2 van 2) (Rev. A)

G009244

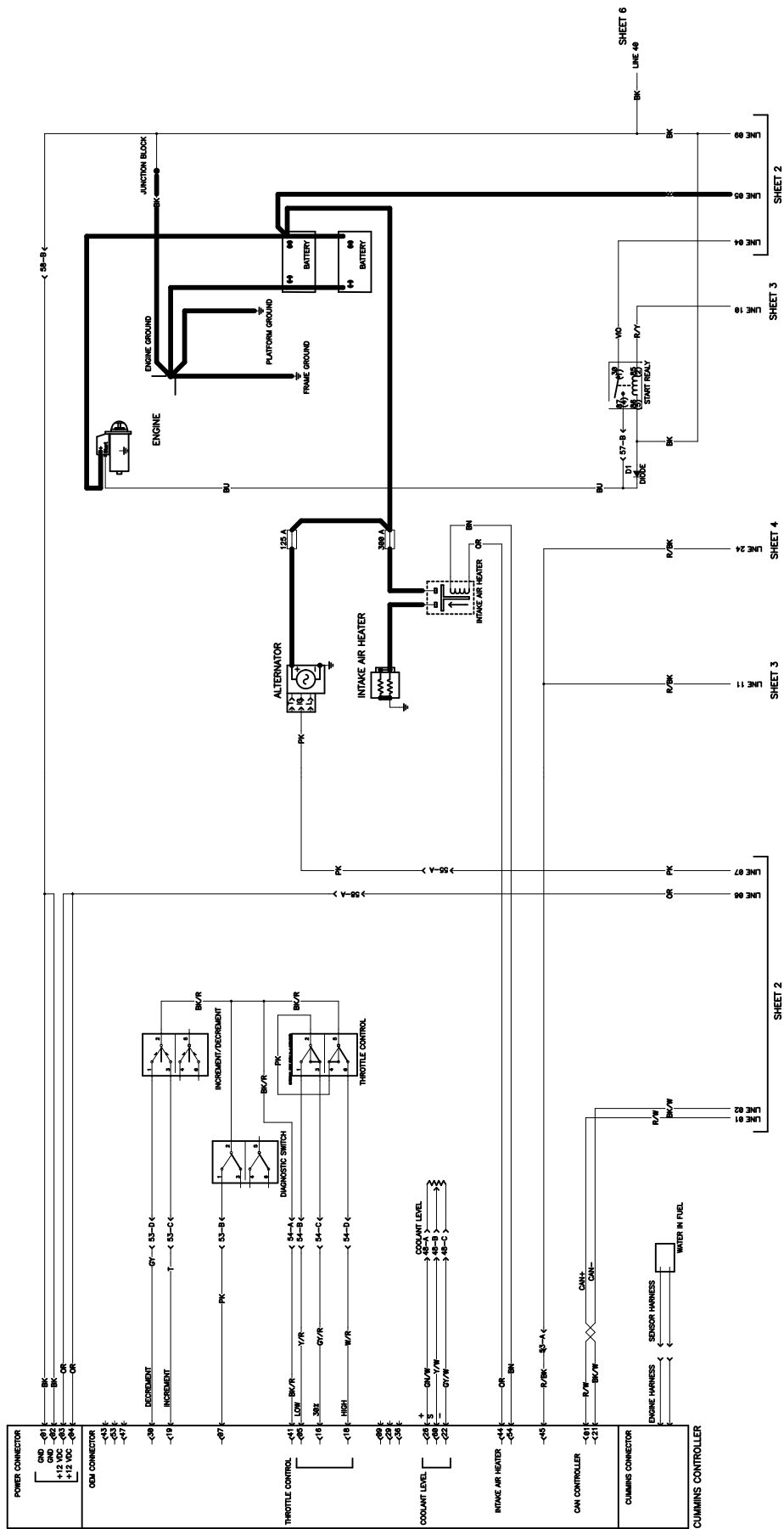

Elektrisch schema (blad 1 van 6) (Rev. E)

g018561

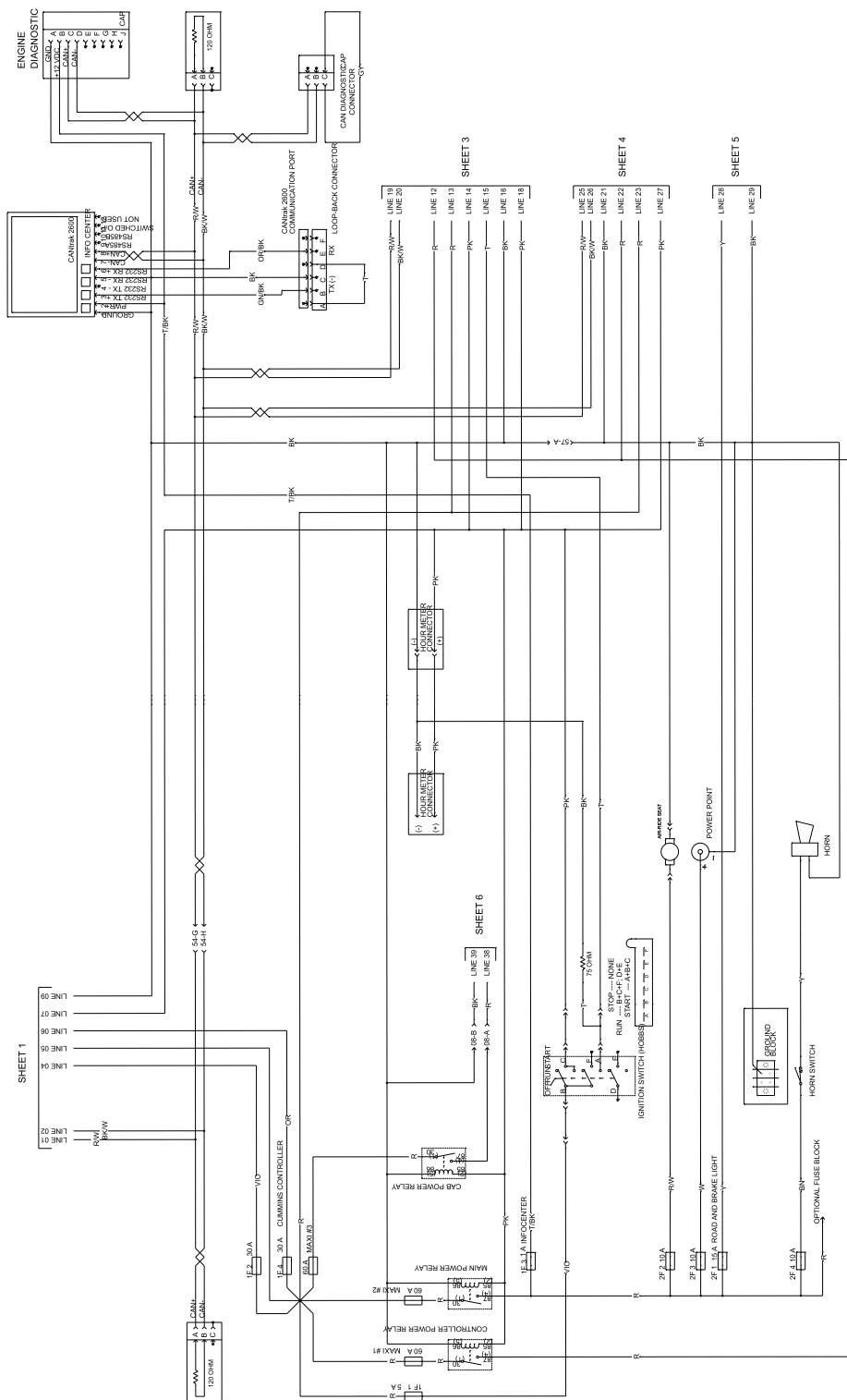

g018575

Elektrisch schema (blad 2 van 6) (Rev. E)

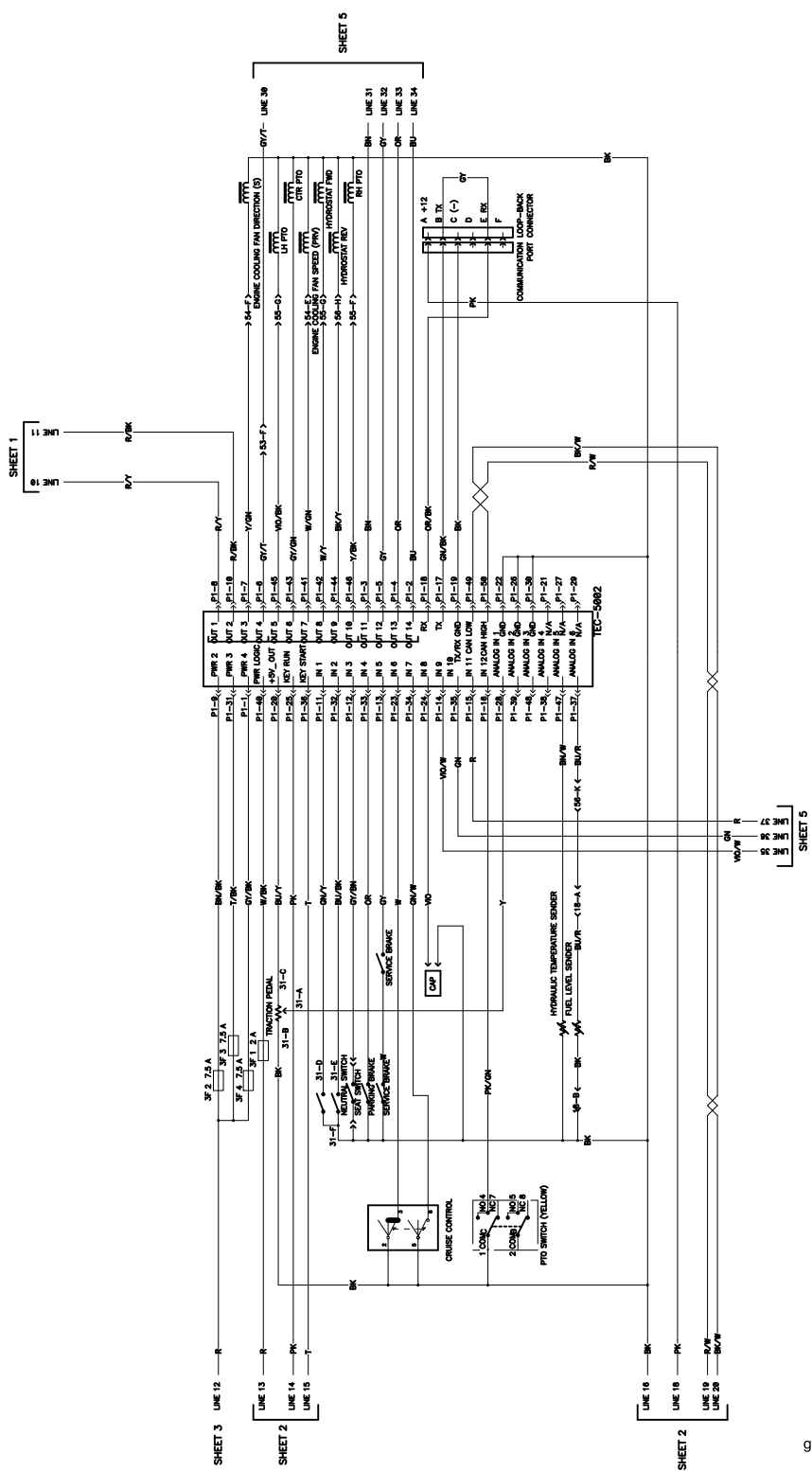

Elektrisch schema (blad 3 van 6) (Rev. E)

g018563

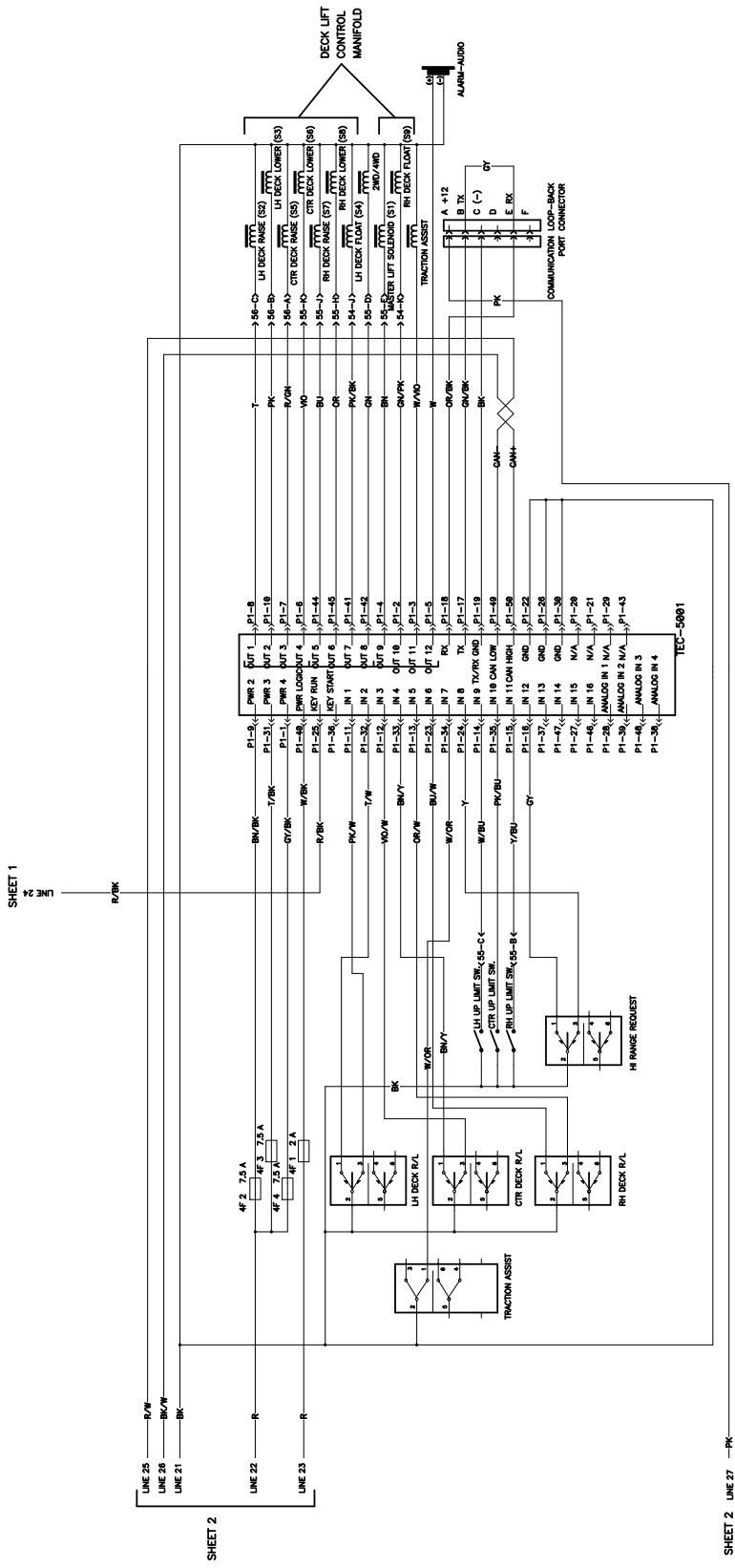

Elektrisch schema (blad 4 van 6) (Rev. E)

g018564

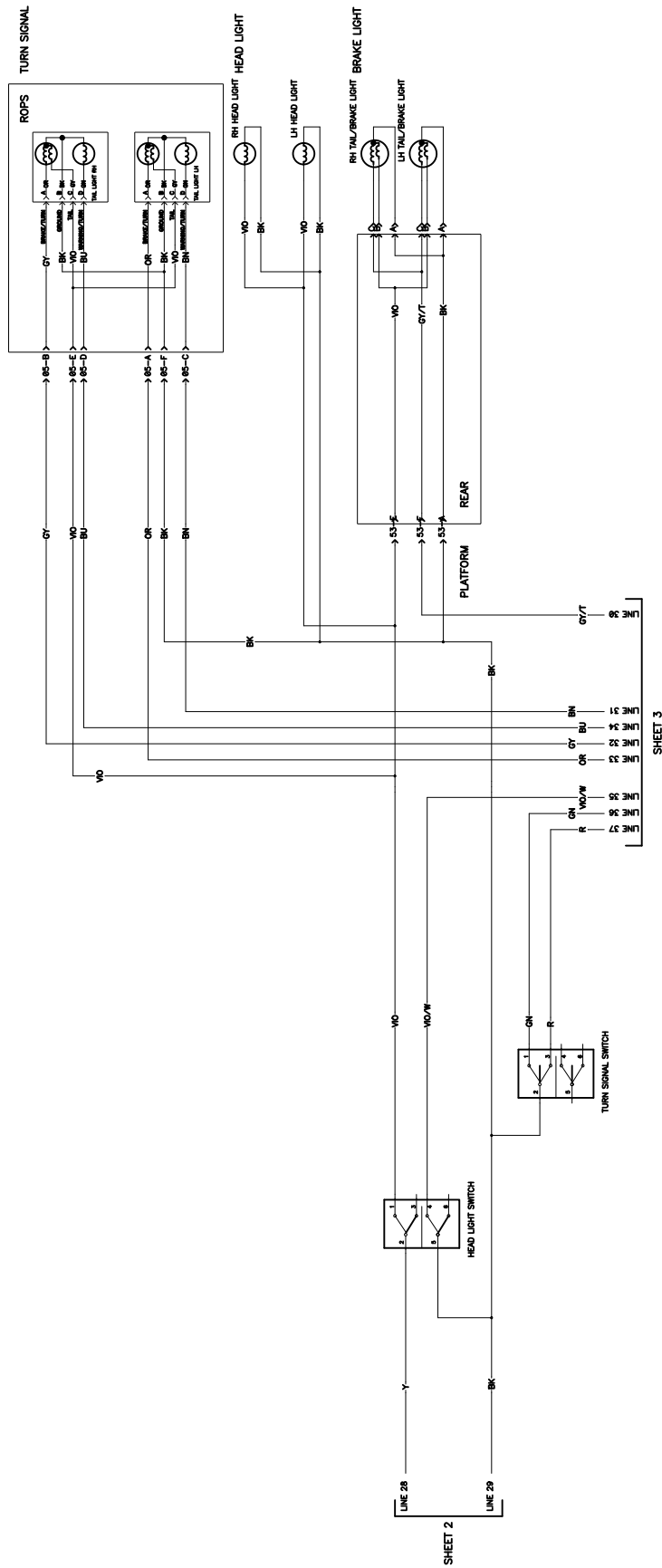

Elektrisch schema (blad 5 van 6) (Rev. E)

g018565

Opmerkingen:



De garantie totaaldekking van Toro

Beperkte garantie

Gedekte voorwaarden en producten

De Toro Company en de hieraan gelieerde onderneming, Toro Warranty Company, bieden krachtens een overeenkomst tussen beide ondernemingen gezamenlijk de garantie dat uw Toro-product (hierna: het 'product') gedurende twee jaar of 1500 bedrijfsuren* vrij van materiaalgebreken of fabricagefouten is, met dien verstande dat hierbij de kortste periode moet worden aangehouden. Deze garantie geldt voor alle producten met uitzondering van beluchters (zie de afzonderlijke garantieverklaringen voor deze producten). In een geval waarin de garantie van toepassing is, zullen wij het product kosteloos repareren en ook niet de kosten van diagnose, arbeid, onderdelen en transport in rekening brengen. De garantie gaat in op de datum waarop het product is geleverd aan de oorspronkelijke koper. * Producten uitgerust met een urenmeter.

Aanwijzingen voor aanvraag van garantieservice

U dient contact op te nemen met de distributeur of erkende dealer bij wie u het product heeft gekocht, zodra u denkt dat er sprake is van een geval waarop de garantie van toepassing is. Als het u moeite kost een distributeur of erkende dealer te vinden of vragen hebt over rechten of plichten met betrekking tot de garantie, kunt u contact met ons opnemen op:

Toro Commercial Products Service Department
Toro Warranty Company
8111 Lyndale Avenue South
Bloomington, MN 55420-1196, VS

+1-952-888-8801 of +1-800-952-2740
E-mail: commercial.warranty@toro.com

Plichten van de eigenaar

Als eigenaar van het Product bent u verantwoordelijk voor de vereiste onderhouds- en afstelwerkzaamheden die worden vermeld in de *Gebruikershandleiding*. Indien u nalaat de vereiste onderhouds- en afstelwerkzaamheden uit te voeren, kan dit aanleiding zijn een aanspraak op garantie af te wijzen.

Zaken en gevallen die niet onder de garantie vallen

Niet alle stringen of defecten van het product die plaatsvinden tijdens de garantieperiode zijn materiaalgebreken of fabricagefouten. Buiten deze garantie vallen:

- Defecten als gevolg van het gebruik van andere dan originele Toro-onderdelen, of als gevolg van de montage en gebruik van additionele, gewijzigde of niet van Toro afkomstige accessoires en producten. De fabrikant van deze artikelen kan een afzonderlijke garantie verstrekken.
- Defecten als gevolg van nalatigheid om aanbevolen onderhouds en/of afstelwerkzaamheden te verrichten. Als u uw Toro-product niet goed onderhoudt volgens de lijst met aanbevolen onderhoudswerkzaamheden in de *Gebruikershandleiding* kan dit ertoe leiden dat garantieclaims worden afgewezen.
- Defecten als gevolg van verkeerd, achteloos of roekeloos gebruik van het Product.
- Onderdelen die onderhevig zijn aan slijtage door gebruik, tenzij deze gebreken vertonen. Voorbeelden van onderdelen die slijten of worden verbruikt tijdens een normaal gebruik van het product zijn onder meer, maar niet uitsluitend: remblokken en remvoeringen, koppelingsvoeringen, maaimessen, messenkooien, rollen en lagers (verzegeld of smeerbaar), snijplaten, bougies, zwenkwielen en zwenkwielaggers, banden, filters, drijfriemen en sommige onderdelen van spuitmachines zoals membranen, spuitdoppen, afsluitkleppen en dergelijke.
- Defecten veroorzaakt door externe invloeden. Externe invloeden zijn onder meer, maar niet uitsluitend: weersomstandigheden, wijze van opslag, verontreiniging, gebruik van niet-goedgekeurde brandstoffen, koelvloeistoffen, smeermiddelen, additieven, meststoffen, water, chemicaliën en dergelijke.
- Storingen of gebrekkige prestaties die het gevolg zijn van het gebruik van brandstoffen (bv. benzine, diesel of biodiesel) die niet voldoen aan hun respectievelijke industriestandaarden.

Andere landen dan de VS of Canada

Kopers van Toro producten die zijn geëxporteerd uit de Verenigde Staten of Canada, moeten contact opnemen met hun Toro-dealer voor de garantiebepalingen die in hun land, provincie of staat van toepassing zijn. Als u om een of andere reden ontevreden bent over de service van uw Distributeur of moeilijk informatie over de garantie kunt krijgen, verzoeken wij u contact op te nemen met de Toro importeur.

- Normale geluidssterkte, trillingen, slijtage en achteruitgang.
- Normale slijtage omvat onder meer, maar niet uitsluitend: schade aan stoelen als gevolg van slijtage of afschuring, afgebladderde verfoppervlakken, beschadigde stickers en krassen op ruiten.

Onderdelen

Garantie wordt verleend op onderdelen die moeten worden vervangen in het kader van het vereiste onderhoud, gedurende de garantieperiode tot hun geplande vervanging. Een onderdeel dat uit hoofde van de garantie is vervangen, komt voor de duur van de oorspronkelijke productgarantie in aanmerking voor de garantie en wordt eigendom van Toro. Toro neemt de uiteindelijke beslissing of een onderdeel of een groep van onderdelen wordt gerepareerd of vervangen. Toro mag voor garantiereparaties in de fabriek gereviseerde onderdelen gebruiken.

Garantie semitractieaccu en lithiumionaccu:

Semitractieaccu's en lithiumionaccu's hebben een specifiek totaal aantal kilowatturen die zij tijdens hun levensduur kunnen leveren. De gebruikte technieken voor het bedienen, opladen en onderhouden van de accu kan leiden tot een langere of kortere levensduur van de accu. Als de accu's in dit product worden gebruikt, zal hun bruikbaarheid tussen de oplaadintervallen langzaam verminderen totdat zij volledig uitgeput zijn. Vervanging van een accu die is uitgeput als gevolg van normaal gebruik, is de verantwoordelijkheid van de eigenaar van het product. Een accu moet soms tijdens de normale garantieperiode op kosten van de eigenaar worden vervangen. Opmerking: (Alleen lithiumionaccu): Een lithiumionaccu heeft een gedeeltelijke proratarantie die loopt van jaar 3 tot jaar 5 en gebaseerd is op de tijd die de accu al dienst heeft gedaan en de gebruikte kilowatturen. Raadpleeg de *Gebruikershandleiding* voor meer informatie.

Onderhoud is ten koste van de eigenaar

Opvoeren van de motor, smeren, reinigen en waxen, het vervangen van filters, koelvloeistof en het uitvoeren van aanbevolen onderhoudswerkzaamheden behoren tot de gebruikelijke werkzaamheden die nodig zijn voor Toro-producten en die voor rekening van de eigenaar zijn.

Algemene voorwaarden

Op grond van deze garanties mogen reparaties uitsluitend worden uitgevoerd door een erkende Toro-dealer.

The Toro Company en de Toro Warranty Company zijn niet aansprakelijk voor indirecte of bijkomende schade of gevolgschade in samenhang met het gebruik van de Toro-producten die onder deze garantie vallen, inclusief de kosten of uitgaven voor de levering van vervangen materiaal of diensten gedurende een redelijke periode van onbruikbaarheid of buitengebruikstelling tijdens de uitvoering van reparatiewerkzaamheden op grond van deze garantie. Met uitzondering van de emissiegarantie waarnaar hieronder, indien van toepassing, wordt verwezen, bestaat er geen andere expliciete garantie. Alle impliciete garanties van verkoopbaarheid of geschiktheid voor gebruik zijn beperkt tot de duur van deze expliciete garantie.

Sommige staten laten geen uitsluiting van incidentele of voortvloeiende schade toe, noch beperkingen van de duur van geïmpliceerde garanties. De bovenstaande uitsluitingen en beperkingen zijn daarom mogelijk niet op u van toepassing. Deze garantie geeft u specifieke juridische rechten; daarnaast kunt u beschikken over andere rechten die per land kunnen verschillen.

Opmerking met betrekking tot de garantie op de motor:

Het emissiecontrolesysteem op uw product kan vallen onder de dekking van een afzonderlijke garantie die tegemoetkomt aan de eisen van de Amerikaanse Environmental Protection Agency (EPA) en/of de California Air Resources Board (CARB). De beperkingen van de bedrijfsuren die hierboven zijn genoemd, gelden niet voor de garantie op het emissiecontrolesysteem. Zie de garantieverklaring voor het controlesysteem van de emissie van de motor in de *Gebruikershandleiding* van uw product of in het documentatiemateriaal van de fabrikant van de motor voor nadere bijzonderheden.