



**Count on it.**

**Betjeningsvejledning**

## **Groundsmaster® 4500-D eller 4700-D traktionsenhed**

**Modelnr. 30856—Serienr. 280000001 og derover**

**Modelnr. 30856TE—Serienr. 280000001 og derover**

**Modelnr. 30868—Serienr. 280000001 og derover**

**Modelnr. 30868TE—Serienr. 280000001 og derover**



G000566

## Advarsel

### CALIFORNIEN

Advarsel i henhold til erklæring nr. 65

Dieselmotorens udstødningssgas og nogle af dens bestanddele er ifølge staten Californien kræftfremkaldende, kan give medfødte defekter eller forårsage andre forplantningsskader.

Da der i visse områder er lokale eller nationale forskrifter, der kræver brug af en gnistskærm på denne maskine, er der indbygget en gnistskærm i lydpotten.

Originale Toro-gnistskærme er godkendt af USDA Forestry Service.

**Vigtigt:** Denne maskine er udstyret med en gnistskærmslydpotte. Det er en overtrædelse af California Public Resource Code, afsnit 4442, at bruge eller betjene maskinen på et skovbegroet, buskbegroet eller græsbeget område uden en fungerende gnistskærmslydpotte eller uden at maskinen er begrænset, udstyret og vedligeholdt med henblik på brandforebyggelse. Andre stater eller føderale områder kan have tilsvarende lovgivning.

Dette gnisttændingssystem er i overensstemmelse med de canadiske ICES-002-forskrifter.

Den medfølgende *motormanual* indeholder information om U.S. Environmental Protection Agency (EPA) og California Emission Control Regulation for emissionssystemer samt om vedligeholdelse og garanti. Nye eksemplarer kan bestilles via motorfabrikanten.

## Indledning

Læs disse oplysninger omhyggeligt, så du kan lære at betjene og vedligeholde produktet korrekt samt undgå person- og produktskade. Det er dit ansvar at betjene produktet korrekt og sikkert.

Du kan kontakte Toro direkte på [www.Toro.com](http://www.Toro.com) for at få oplysninger om produkter og tilbehør, hjælp til at finde en forhandler og for at registrere dit produkt.

Når du har brug for service, ægte Toro-dele eller yderligere oplysninger, bedes du kontakte en autoriseret serviceforhandler eller Toros kundeservice samt have produktets model- og serienummer parat. Figur 1 angiver, hvor model- og serienummeret er placeret på produktet. Skriv numrene, hvor der er gjort plads til dette.



Figur 1

Modelnr. \_\_\_\_\_  
Serienr. \_\_\_\_\_

Denne betjeningsvejledning beskriver potentielle risici og indeholder sikkerhedsmeddelelser, der angives med advarselssymbolet (Figur 2). Dette angiver en farekilde, der kan medføre alvorlig personskade eller død, hvis du ikke følger de anbefalede forholdsregler.



Figur 2

1. Advarselssymbol.

Denne betjeningsvejledning bruger yderligere to ord til at fremhæve oplysninger. **Vigtigt** henleder opmærksomheden på særlige mekaniske oplysninger, og **Bemærk** angiver generel information, som det er værd at lægge særligt mærke til.

# Indhold

Indledning.....	2	Filter i brændstofsugeslange.....	37
Sikkerhed.....	4	Udluftning af brændstofsystemet.....	37
Sikker betjeningspraksis.....	4	Udluftning af indsprøjtningssystemet.....	38
Sikker kørsel på Toro-plæneklippere.....	6	Vedligeholdelse af elektrisk system.....	39
Lydtryksniveau for en 4500-D.....	7	Opladning og tilslutning af batteriet.....	39
Lydtryksniveau for en 4700-D.....	7	Batterivedligeholdelse.....	40
Lydeffektniveau.....	7	Sikringer.....	40
Vibrationsniveau.....	7	Vedligeholdelse af drivsystem.....	41
Sikkerheds- og instruktionsmærkater.....	8	Kontrol af hjulmøtrikkernes	
Opsætning.....	13	tilspændingsmoment.....	41
1 Montering af sædet, sikkerhedsselen og røret		Kontrol af gearolien i planetdrevet.....	41
til betjeningsvejledningen.....	14	Skift af gearolien i planetdrevet.....	41
2 Smøring af maskinen.....	14	Kontrol af bagakselolien.....	42
3 Kontrol af væskestand.....	14	Skift af bagakselolien.....	42
4 Læsning af vejledningerne og gennemgang		Justering af traktionsdrevet til neutral.....	43
af uddannelsesmateriale.....	14	Kontrol af baghjulenes spidsning.....	43
Produktoversigt.....	16	Vedligeholdelse af kølesystem.....	44
Betjeningsanordninger.....	16	Serviceeftersyn af motorkølesystemet.....	44
Specifikationer.....	20	Vedligeholdelse af bremses.....	45
Specifikationer for traktionsenheden.....	20	Justering af driftsbremserne.....	45
Udstyr/tilbehør.....	20	Vedligeholdelse af remme.....	45
Betjening.....	21	Serviceeftersyn af generatorremmen.....	45
Kontrol af motoroliestanden.....	21	Vedligeholdelse af hydrauliksystem.....	46
Kontrol af kølesystemet.....	21	Udskiftning af hydraulikvæsken.....	46
Opfyldning af brændstoftanken.....	22	Udskiftning af hydraulikfiltrene.....	46
Kontrol af hydraulikvæskestanden.....	24	Kontrol af hydraulikrør og -slanger.....	46
Kontrol af dæktrykket.....	25	Hydrauliksystemets testporte.....	47
Start og standsning af motoren.....	25	Justering af modvægten.....	48
Kontrol af sikkerhedskontakterne.....	26	Rengøring.....	49
Skubning eller trækning af maskinen.....	26	Eftersyn af gnistfangerlydpotten.....	49
Donkraftpunkter.....	27	Opbevaring.....	49
Bindepunkter.....	27	Traktionsenhed.....	49
Driftsegenskaber.....	27	Motor.....	49
Standardkontrolmodul (SCM).....	27	Diagrammer.....	51
Tip vedrørende betjening.....	29		
Vedligeholdelse.....	30		
Skema over anbefalet vedligeholdelse.....	30		
Kontrolliste for daglig vedligeholdelse.....	31		
Oversigt over eftersynsintervaller.....	32		
Tiltag forud for vedligeholdelse.....	33		
Afmontning af motorhjelm.....	33		
Smøring.....	33		
Smøring af lejerne og bøsningerne.....	33		
Motorvedligeholdelse.....	35		
Eftersyn af luftfilteret.....	35		
Eftersyn af motorolien og filteret.....	36		
Justering af gashåndtaget.....	36		
Vedligeholdelse af brændstofsyst.....	37		
Brændstoftank.....	37		
Brændstofslanger og -forbindelser.....	37		
Serviceeftersyn af vandudskilleren.....	37		

# Sikkerhed

Denne maskine opfylder som minimum CEN-standarden EN 836:1997 (mærkater er påsat, når det er relevant) og ANSI B71.4-2004-specifikationerne, der var gældende på produktionsniveauet, når maskinen er udstyret med de påkrævede vægte som angivet på vægtoversigten.

Hvis operatøren eller ejeren anvender eller vedligeholder maskinen forkert, kan det medføre personskade. Operatøren skal altid overholde sikkerhedsforskrifterne og altid være opmærksom på advarselssymbolerne, der betyder FORSIGTIG, ADVARSEL eller FARE – ”personlige sikkerhedsforanstaltninger”, for at nedsætte risikoen for personskade. Hvis forskrifterne ikke overholdes, kan det medføre personskade eller død.

## Sikker betjeningspraksis

Følgende instruktioner er fra CEN-standard EN 836:1997, ISO-standard 5395:1990 og ANSI B71.4-2004.

### Uddannelse

- Læs betjeningsvejledningen og andet uddannelsesmateriale omhyggeligt. Bliv fortrolig med betjeningsanordningerne og sikkerhedssymbolerne, samt hvordan udstyret bruges korrekt.
- Hvis operatøren eller en mekaniker ikke kan læse og forstå det sprog, som vejledningen er skrevet på, er det ejerens ansvar at forklare dette materiale for dem.
- Lad aldrig børn eller andre personer, der ikke kender denne vejledning, bruge eller foretage eftersyn af plæneklipperen. Vær opmærksom på, at lokale forskrifter kan angive en mindstealder for operatøren.
- Klip aldrig græs, når der er mennesker (især børn) eller kæledyr i nærheden.
- Husk, at operatøren eller brugeren er ansvarlig for ulykker eller farer, der måtte ramme andre mennesker eller deres ejendom.
- Kør ikke med passagerer.
- Alle førere og mekanikere skal indhente og få professionel og praktisk vejledning. Ejeren er ansvarlig for uddannelsen af brugerne. En sådan vejledning skal understrege:
  - behovet for omtanke og koncentration, når der arbejdes med plænetraktorer;
  - herredømmet over en plænetraktor, der glider på en bakkeskråning, kan ikke genvindes ved

at bruge bremsen. Hovedårsagerne til mistet herredømme er:

- ◇ utilstrækkeligt hjulgreb;
- ◇ for hurtig kørsel;
- ◇ utilstrækkelig opbremsning;
- ◇ maskintypen er uegnet til formålet;
- ◇ manglende kendskab til jordforholdenes betydning, især skråninger;

- Ejeren/brugeren kan forhindre og er ansvarlig for ulykker eller personskader, som måtte ramme vedkommende selv, andre personer eller ejendom.

### Forberedelser

- Brug altid hensigtsmæssigt fodtøj, lange bukser, sikkerhedshjelm, sikkerhedsbriller og høreværn, når du anvender plæneklipperen. Langt hår, løsthængende tøj eller smykker kan blive filtret ind i bevægelige dele. Betjen ikke udstyret, når du går med bare fødder eller med åbne sandaler.
- Undersøg nøje området, hvor udstyret skal anvendes, og fjern alle genstande, som kan blive slynget ud af maskinen.
- Advarsel – Brændstof er meget brandfarligt. Træf følgende forholdsregler:
  - Opbevar brændstof i beholdere, der er specielt konstrueret til formålet.
  - Påfyld kun brændstof udendørs. Der må ikke ryges under påfyldning af brændstof.
  - Fyld brændstof på, før du starter motoren. Fjern aldrig dækslet til brændstoftanken, og fyld aldrig brændstof på, mens motoren kører eller er varm.
  - Hvis du spilder brændstof, skal du ikke forsøge at starte motoren, men flytte maskinen væk fra det sted, hvor brændstoffet er spildt. Foretag dig ikke noget, der kan antænde brændstoffet, før dampene er spredt.
  - Sæt alle dæksler til brændstoftank og beholdere forsvarligt på igen.
- Udskift defekte lydpotter.
- Bedøm terrænet, så du kan vælge det nødvendige tilbehør og udstyr til korrekt og sikker udførelse af opgaven. Brug kun tilbehør og udstyr, der er godkendt af producenten.
- Kontroller, at dødemandsgreb, sikkerhedskontakter og afskærmninger er korrekt påmonteret og fungerer korrekt. Betjen ikke maskinen, medmindre disse fungerer korrekt.

## Betjening

- Lad ikke motoren køre i et uventileret rum, hvor der kan samles farlige kulilte-dampe.
  - Klip kun græs i dagslys eller i godt, kunstigt lys.
  - Før du forsøger at starte motoren, skal du udkoble alle koblinger til fastspændte knivanordninger, sætte maskinen i frigear og aktivere parkeringsbremsen.
  - Anbring ikke hænder og fødder i nærheden af eller under roterende dele. Hold dig altid på afstand af udkaståbningen.
  - Husk, at der ikke findes sikre skråninger. Kørsel på græsskråninger kræver særlig opmærksomhed. For at forhindre, at maskinen vælter, skal følgende forholdsregler overholdes:
    - undgå pludselig standsning eller start, når der køres op og ned ad skråninger,
    - kørselshastigheden bør være lav på skråninger og i skarpe sving,
    - vær opmærksom på små forhøjninger og huller samt andre skjulte farer,
    - anvend aldrig plæneklipperen på tværs af en skråning, medmindre den er beregnet til dette formål,
    - brug modvægt(e) eller hjulvægte, når det er foreslået i betjeningsvejledningen.
  - Vær opmærksom på huller i terrænet samt andre skjulte risici.
  - Hold øje med trafikken, når du krydser eller kører i nærheden af veje.
  - Stop skæreknivenes rotation, før du krydser andre overflader end græs.
  - Når du bruger påmonterede redskaber, må du aldrig rette udblæsning af materiale mod omkringstående eller tillade nogen at komme nær maskinen, mens den kører.
  - Brug aldrig plæneklipperen med beskadigede værn, afskærmninger eller uden korrekt påmonterede sikkerhedsanordninger. Sørg for, at alle sikkerhedskontakter er påmonteret, korrekt justeret og fungerer korrekt.
  - Lav ikke om på motorens regulatorindstillinger, og kørsel ikke motoren ved for høj hastighed. Hvis motoren betjenes ved for høj hastighed, kan risikoen for personskade øges.
  - Før du forlader førersædet:
    - stands på plan grund;
    - udkobl kraftudtaget, og sænk redskaberne,
    - skift til frigear, og aktiver parkeringsbremsen;
  - stop motoren, og fjern nøglen.
- Vigtigt: Lad motoren køre i tomgang i 5 minutter, før du slukker den efter drift ved fuld belastning. Gøres dette ikke, kan der opstå problemer med turboladeren.**
- Sørg for at udkoble drevet til redskaberne, når du transporterer maskinen fra et sted til et andet, eller når den ikke anvendes.
  - Stop motoren, og udkobl drevet til redskaberne,
    - før du påfylder brændstof,
    - før græsfanget/græsfangene fjernes,
    - før du foretager højdejusteringer, medmindre justeringen kan foretages derfra, hvor operatøren befinder sig,
    - før du fjerner blokeringer,
    - før du efterser, rengør eller arbejder på plæneklipperen,
    - efter at du har ramt et fremmedlegeme, eller hvis der forekommer en unormal vibration. Efterser plæneklipperen for skader, og foretag udbedringer, før du starter og betjener udstyret igen.
  - Du skal nedsætte motorens omdrejningstal, når motoren er ved at standse, og hvis motoren er udstyret med en brændstofafbryderventil, skal du lukke for brændstofftilførslen, når du er færdig med at slå græs.
  - Hold hænder og fødder væk fra klippeenhederne.
  - Se bagud og ned for at sikre, at der er fri bane, før du bakker.
  - Sænk farten, og vær forsigtig, når du vender og krydser veje og fortove. Stop skæreknivenes rotation.
  - Vær opmærksom på plæneklipperens udblæsningsretning, og undlad at rette udkastet mod omkringstående personer.
  - Betjen ikke plæneklipperen, hvis du er påvirket af alkohol eller medicin
  - Vær forsigtig, når du lægger maskinen på eller af en trailer eller lastbil
  - Vær forsigtig, når du nærmer dig blinde hjørner, buske, træer eller andre genstande, der kan blokere for udsynet.

## Vedligeholdelse og opbevaring

- Hold alle møtrikker, bolte og skruer tilspændte for at sikre, at udstyret er i sikker driftsmæssig stand.
- Opbevar aldrig udstyret med brændstof i tanken i en bygning, hvor brandfarlige dampe kan nå åben ild eller gnister.

- Lad motoren køle af, før du opbevarer maskinen på et lukket sted.
- Mindsk brandfaren ved at holde motoren, lydpotten, batterirummet og brændstofopbevaringsområdet fri for græs, blade eller for meget fedt.
- Hold alle dele i god driftsmæssig stand og alle beslag og hydraulikfittings tilspændt. Udskift alle slidte eller beskadigede dele og mærkater.
- Hvis brændstoftanken skal tømmes, skal dette foregå udendørs.
- Vær forsigtig, når du justerer maskinen, for at undgå at få fingrene ind mellem roterende knive og maskinens faste dele.
- I forbindelse med plæneklippere med flere skæreknive skal du være forsigtig, da blot én roterende skærekniv kan få de øvrige skæreknive til at rotere.
- Udkobl drevene, sænk klippeenhederne, aktiver parkeringsbremsen, stop motoren, fjern nøglen, og frakobl tændrørsledningen (kun gasmotor). Vent, til al bevægelse er standset, før du justerer, rengør eller reparerer udstyret.
- Fjern græs og andet affald fra klippeenhederne, drevene, lydpotterne og motoren for at forhindre brand. Tør spildt olie eller brændstof op.
- Brug om nødvendigt støttebukke til at understøtte komponenter.
- Tag forsigtigt trykket af komponenter, hvori der er oplagret energi.
- Frakobl batteriet, og fjern tændrørsledningen (kun gasmotor), før der foretages nogen form for reparation. Frakobl minuspolen først og pluspolen sidst. Tilslut pluspolen først og minuspolen sidst.
- Vær forsigtig, når du efterser knivene. Brug handsker, og vær forsigtig, når de efterses.
- Hold hænder og fødder væk fra bevægelige dele. Undgå om muligt at foretage justeringer, mens motoren kører.
- Oplad batterierne på et åbent sted med god ventilation, væk fra gnister og åben ild. Træk stikket til opladeren ud af stikkontakten, før den tilsluttes eller frakobles batteriet. Brug beskyttelsesdragt og isoleret værktøj.
- Opbevar maskinen med klippeenhederne i sænket position, eller fastgør de sidemonterede klippeskjolde med opbevaringsbeslagene for at forhindre, at de utilsigtet sænkes.

## Sikker kørsel på Toro-plæneklippere

Nedenstående liste indeholder sikkerhedsoplysninger specifikt for Toro-produkter eller andre sikkerhedsoplysninger, du skal kende, og som ikke er indeholdt i CEN-, ISO- eller ANSI-standarderne.

Dette produkt kan afskære hænder og fødder samt udslynge genstande. Følg altid sikkerhedsforskrifterne for at undgå alvorlig personskade eller død.

Brug af dette produkt til andre formål, end det er beregnet til, kan være farligt for brugeren og omkringstående personer.



**Motorudstødningen indeholder kulilte, som er en lugtfri, dødbringende gift.**

**Lad ikke motoren køre indendørs eller i et indelukket område.**

- Du skal vide, hvordan man standser motoren hurtigt.
- Betjen ikke maskinen iført tennissko eller gummisko.
- Brug af sikkerhedsfodtøj og lange bukser anbefales og kræves i henhold til visse lokale forskrifter og forsikringsbestemmelser.
- Brændstof skal håndteres forsigtigt. Tør eventuelt spildt brændstof op.
- Kontroller hver dag, om sikkerhedskontakterne fungerer korrekt. Hvis en kontakt ikke fungerer korrekt, skal den udskiftes, før maskinen betjenes.
- Sæt dig på førersædet, før motoren startes.
- Det kræver koncentration at bruge maskinen. Gør følgende for at undgå at miste herredømmet over maskinen:
  - Kør ikke tæt på bunkere, grøfter, vandløb, volde eller andre farer.
  - Sænk hastigheden, når du foretager skarpe drejninger. Undgå at stoppe og starte pludseligt.
  - Når du befinder dig i nærheden af, eller når du krydser veje, skal du altid holde tilbage.
  - Aktiver driftsbremserne, når du kører ned ad en bakke for at bevare den langsomme fremdrift og for at bevare kontrollen over maskinen.
- Når en maskine anvendes med styrtbøjlesystem, skal du aldrig fjerne styrtbøjlesystemet og altid benytte sikkerhedsselen.
- Klippeenhederne skal være hævet ved kørsel fra et arbejdsområde til et andet.

- Rør ikke ved motoren, lydpotten eller udstødningsrøret, mens motoren kører, eller kort tid efter den er stoppet, da disse områder kan være så varme, at de kan forårsage brandsår.
- På bakker er der risiko for at tippe eller vælte, men risikoen øges, jo stejlere bakken er. Stejle skråninger bør undgås.

Klippeenhederne skal sænkes, når du kører ned ad bakker, så du kan opretholde kontrollen over maskinen.

- Indkobl langsomt traktionsdrevet, og behold altid foden på traktionspedalen, især når du kører ned ad en bakke.

Brug bakkegearet på traktionspedalen til at bremse.

- Hvis maskinerne sætter ud, når du kører op ad en bakke, må du ikke vende maskinen. Bak altid langsomt lige ned ad skråningen.
- Stop klipningen, hvis en person eller et dyr uventet dukker op i eller nær klipningsområdet. Skødesløs betjening kan i kombination med terrænets hældning, rikoletterede genstande eller forkert anbragte sikkerhedsafskærmninger føre til skader på grund af udslyngning af genstande. Genoptag ikke klipningen, før området er ryddet.

## Vedligeholdelse og opbevaring

- Sørg for, at alle hydraulikrørsforbindelser er fast tilspændte, og at alle hydraulikslanger og -rør er i god stand, før der sættes tryk på systemet.
- Hold kroppen og hænderne væk fra små lækagehuller eller dyser, der sprøjter hydraulikvæske ud under højtryk. Brug papir eller pap, ikke dine hænder, til at finde lækager. Hydraulikvæske, der trænger ud under tryk, kan have tilstrækkelig kraft til at gå gennem huden og forårsage alvorlig personskade. Søg straks lægehjælp, hvis der sprøjtes væske ind under huden.
- Før du afbryder eller udfører arbejde på hydrauliksystemet, skal hele trykket tages af systemet ved at stoppe motoren og sænke klippeenhederne og redskaberne ned på jorden.
- Kontroller regelmæssigt alle brændstofrørs tæthed og slid. Tilspænd eller reparer dem som nødvendigt.
- Hvis motoren skal køre for at udføre en vedligeholdelsesjustering, skal du holde hænder, fødder, tøj og alle kropsdele væk fra klippeenhederne, redskaber og bevægelige dele.
- Få en autoriseret Toro-forhandler til at kontrollere det maksimale motoromdrejningstal med en

omdrejningstæller af hensyn til sikker og nøjagtig drift.

- Kontakt en autoriseret Toro-forhandler, hvis større reparationer er nødvendige, eller hvis du har brug for anden hjælp.
- Brug kun Toro-godkendte redskaber og reservedele. Garantien kan bortfalde, hvis der bruges udstyr, som ikke er godkendt til maskinen.

## Lydtryksniveau for en 4500-D

Denne maskine har et ækvivalent, kontinuerligt A-vægtet lydtryk ved operatørens øre på 89 dBA, baseret på målinger af identiske maskiner i henhold til direktiv 98/37/EF med senere ændringer.

## Lydtryksniveau for en 4700-D

Denne maskine har et ækvivalent, kontinuerligt A-vægtet lydtryk ved operatørens øre på 90 dBA, baseret på målinger af identiske maskiner i henhold til direktiv 98/37/EF med senere ændringer.

## Lydeffektniveau

Denne maskine har et lydeffektniveau på 105 dBA/1 pW, baseret på målinger af identiske maskiner i henhold til direktiv 2000/14/EF med senere ændringer.

## Vibrationsniveau

### Hånd-Arm

Denne enhed overskrider ikke et vibrationsniveau på 2,5 m/s<sup>2</sup> ved hænderne, baseret på målinger af identiske maskiner i henhold til EN 1033-procedurer.

### Hele kroppen

Denne enhed overskrider ikke et vibrationsniveau på 0,5 m/s<sup>2</sup> i sædet, baseret på målinger af identiske maskiner i henhold til EN 103-procedurer.

# Sikkerheds- og instruktionsmærkater



Sikkerheds- og instruktionsmærkaterne kan nemt ses af operatøren og er placeret tæt på potentielle risikoområder. Beskadigede eller bortkomne mærkater skal udskiftes.



108-5278

1. Læs *Betjeningsvejledningen*.

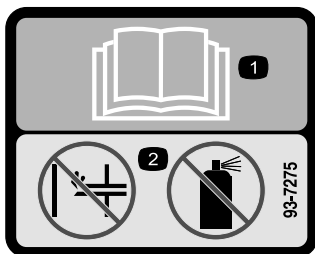

93-7275

1. Læs *Betjeningsvejledningen*.
2. Benyt ikke starthjælpemidler.

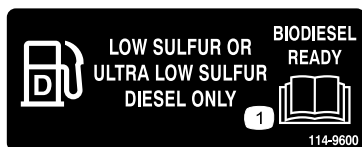

114-9600

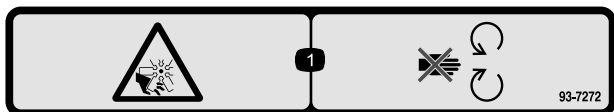

93-7272

1. Risiko for skæring/amputation, ventilator – hold afstand til bevægelige dele.

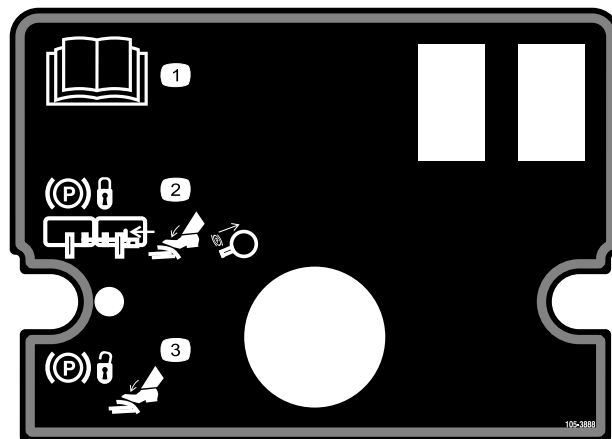

105-3888

1. Læs *Betjeningsvejledningen*.
2. Du kan låse parkeringsbremsen ved at fastgøre bremsepedalerne med låsepinden, træde på bremsepedalerne og trække parkeringsbremseknappen ud.
3. Træd på bremsepedalen for at låse parkeringsbremsen op igen.



106-6755

1. Motorkølevæske under tryk.
2. Eksplosionsfare – læs *betjeningsvejledningen*.
3. Advarsel – rør ikke ved den varme overflade.
4. Advarsel – læs *betjeningsvejledningen*.

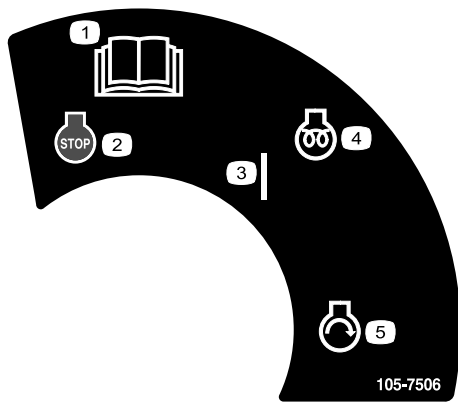

105-7506

- |  |                        |
|--|------------------------|
| 1. Læs<br><i>Betjeningsvejledningen.</i> | 4. Motor - forvarmning |
| 2. Motor - stop                          | 5. Motor - start       |
| 3. On (Til)                              |                        |

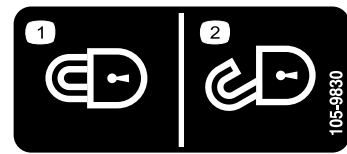

105-9830

(Påsættes i overensstemmelse med CE)

- |         |            |
|---------|------------|
| 1. Låst | 2. Låst op |
|---------|------------|



93-6686

- |                  |  |
|------------------|--|
| 1. Hydraulikolie | 2. Læs<br><i>Betjeningsvejledningen.</i> |
|------------------|--|

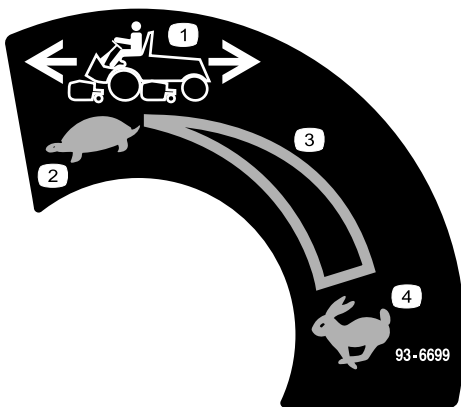

93-6699

- |                  |                                       |
|------------------|---------------------------------------|
| 1. Kørehastighed | 3. Trinløst regulerbar<br>indstilling |
| 2. Langsom       | 4. Hurtig                             |



### Batterisymboler

Nogle af eller alle disse symboler findes på batteriet.

- |   |   |
|---|---|
| 1. Eksplosionsfare                            | 6. Hold omkringstående på sikker afstand af batteriet.                                      |
| 2. Ingen ild, åben ild eller rygning.         | 7. Bær beskyttelsesbriller; eksplosive gasser kan forårsage blindhed og andre personskader. |
| 3. Kaustisk væske/fare for kemisk forbrænding | 8. Batterisyre kan forårsage blindhed og alvorlige forbrændinger.                           |
| 4. Bær beskyttelsesbriller                    | 9. Skyl omgående øjnene med vand, og søg hurtigt læge.                                      |
| 5. Læs<br><i>Betjeningsvejledningen.</i>      | 10. Indeholder bly; må ikke kasseres.   |

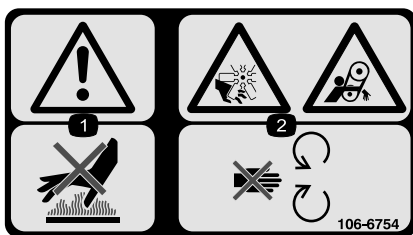

106-6754

- Advarsel – rør ikke ved den varme overflade.
- Risiko for skæring/amputation på ventilatoren og fare for at blive viklet ind i remmen – hold afstand til bevægelige dele.

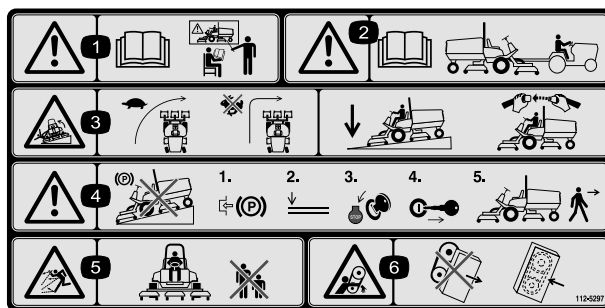

### 112-5297

1. Advarsel – læs *betjeningsvejledningen*, brug ikke denne maskine, før du er uddannet.
2. Advarsel – læs *betjeningsvejledningen*, før maskinen trækkes.
3. Tippefare – sænk maskinens fart, inden der drejes, drej ikke ved høj fart. Sænk klippeenheden ved kørsel på skråninger. Brug et styrtbøjlesystem samt sikkerhedssele.
4. Advarsel – parker ikke maskinen på skråninger. Aktiver parkeringsbremsen, sænk klippeenhederne, stands motoren og fjern tændingsnøglen, før du forlader maskinen.
5. Fare for udslyngede genstande – hold sikker afstand til maskinen.
6. Fare for indvikling, bælte – fjern ikke dæksler, mens dele er i bevægelse, bevar alle værn på plads.

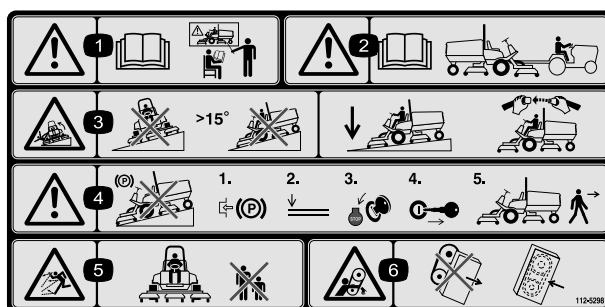

### 112-5298

(Påsættes over del nr. 112-5297 i overensstemmelse med CE\*

\* Denne sikkerhedsmærkat omfatter en advarsel om skråninger, som er påkrævet på maskinen for at overholde den europæiske standard vedrørende plæneklippersikkerhed, EN 836:1997. De konservative maksimale hældningsvinkler, der er anført for betjening af denne maskine, er fastsat og påkrævet af denne standard.

1. Advarsel – læs *betjeningsvejledningen*.
2. Advarsel – læs *betjeningsvejledningen*, før maskinen trækkes.
3. Risiko for væltning og knusning – kør aldrig med maskinen på skråninger, der hælder mere end 15 grader, brug sikkerhedsselen, og sænk altid klippeenheden ved kørsel ned ad skråninger.
4. Advarsel – lås parkeringsbremsen, sluk motoren, og tag tændingsnøglen ud, før du forlader maskinen.
5. Fare for udslyngede genstande – hold sikker afstand til maskinen.
6. Fare for indvikling, bælte – fjern ikke dæksler, mens dele er i bevægelse, bevar alle værn på plads.

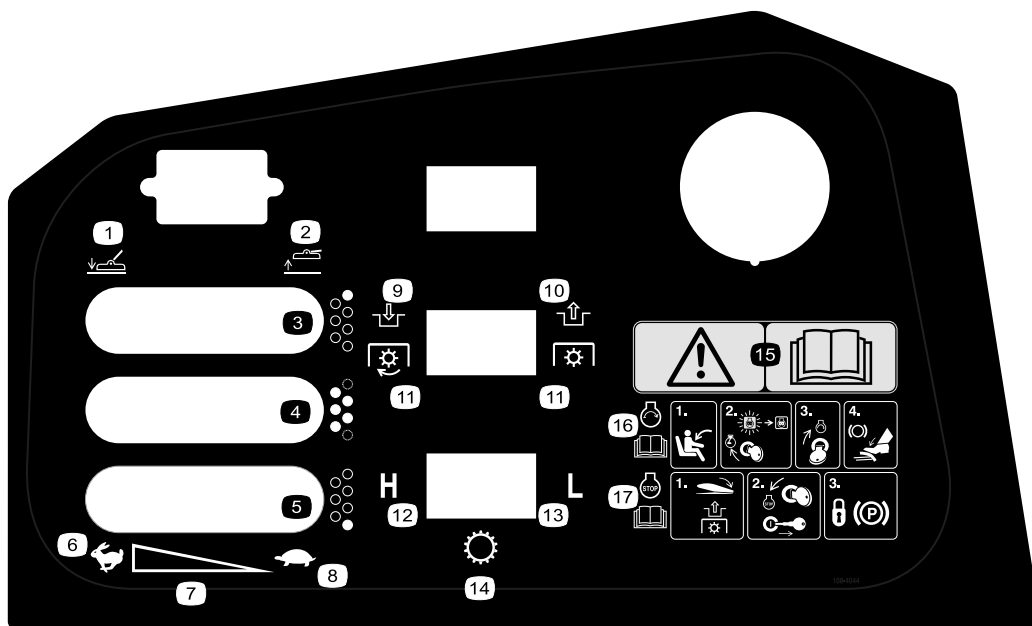

### 108-4044

- |  |   |
|--|---|
| 1. Sænk klippeenheden(-erne)           | 10. Udkobling   |
| 2. Sænk klippeenheden(-erne).          | 11. Kraftudtag  |
| 3. Højre klippeenhed (kun GM 4700-D)   | 12. Høj   |
| 4. Midterste klippeenheder             | 13. Lav   |
| 5. Venstre klippeenhed (kun GM 4700-D) | 14. Transmission  |
| 6. Hurtig                              | 15. Advarsel – læs <i>betjeningsvejledningen</i> .  |
| 7. Kontinuerlig, variabel indstilling  | 16. Sådan startes motoren: sæt dig i føresædet, drej tændingsnøglen hen på tænding, vent på, at kontrollampen for gløderøret slukkes, drej tændingsnøglen til start af motor, og deaktiver parkeringsbremsen. |
| 8. Langsom                             | 17. Sådan stoppes motoren: sænk skjoldet, udkobl kraftudtaget, drej tændingsnøglen til stop af motor, fjern nøglen, og aktiver parkeringsbremsen.   |
| 9. Indkobling                          |   |

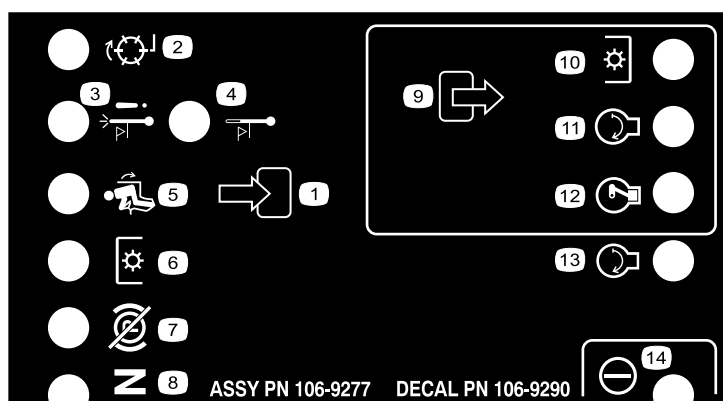

### 106-9290

- |                           |                             |                |           |
|---------------------------|-----------------------------|----------------|-----------|
| 1. Indgang                | 5. I sædet                  | 9. Udgang      | 13. Start |
| 2. Baglap                 | 6. Kraftudtagskontakt       | 10. Kraftudtag | 14. Servo |
| 3. Slukning ved høj temp. | 7. Parkeringsbremsen løsnet | 11. Start      |           |
| 4. Advarsel ved høj temp. | 8. Neutral                  | 12. ETR        |           |

# GROUNDMASTER 4500/4700 QUICK REFERENCE AID

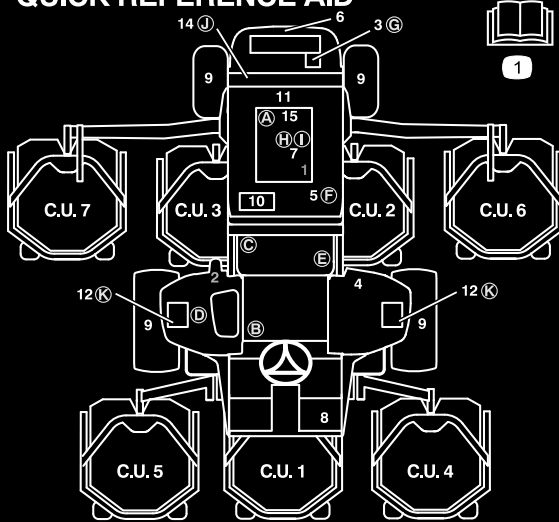

## CHECK/SERVICE (DAILY)

1. ENGINE OIL LEVEL
2. HYDRAULIC OIL FLUID LEVEL
3. ENGINE COOLANT LEVEL
4. FUEL - DIESEL ONLY
5. FUEL/WATER SEPARATOR
6. RADIATOR SCREEN
7. AIR CLEANER
8. BRAKE FUNCTION
9. TIRE PRESSURE: 20 PSI/1.40 BAR  
WHEEL NUT TORQUE: 93 FT/LB (127 N·m)

## CHECK/SERVICE (SEE OPERATOR'S MANUAL)

10. BATTERY
11. BELTS (FAN, ALT.)
12. PLANETARY GEAR DRIVE
13. INTERLOCK SYSTEM
14. REAR AXLE
15. ENGINE OIL DRAIN  
(13/16" OR 21 MM SOCKET)
16. GREASING (SEE OPERATOR'S MANUAL)

## SPECIFICATIONS/CHANGE INTERVALS

SEE OPERATOR'S MANUAL FOR INITIAL CHANGES.	FLUID TYPE	CAPACITY	CHANGE INTERVAL		FILTER PART NO.
			FLUID	FILTER	
(A) ENGINE OIL	15W-40 CH-4	8 QUARTS	150 HOURS	150 HOURS	98-7431
(B) HYDRAULIC FLUID	ISO VG 46/68	7.5 GALLONS	800 HOURS	800 HOURS	75-1310
(C) HYDRAULIC FILTER				800 HOURS	94-2621
(D) HYDRAULIC BREATHER				800 HRS/YRLY	68-6150
(E) FILTER, IN-LINE FUEL				400 HOURS	98-7612
(F) FUEL SYSTEM	> 32 F	21 GALLONS	800 HOURS DRAIN/FLUSH	400 HOURS/ YEARLY	98-9764
	< 32 F				
(G) ENGINE COOLANT	50% WATER 50% ETHYL GLYCOL	11 QUARTS	DRAIN & FLUSH EVERY 2 YRS.		
(H) PRIMARY AIR FILTER				SEE SERVICE INDICATOR	104-4260
(I) SAFETY AIR FILTER				SEE OPERATOR'S MANUAL	104-4261
(J) REAR AXLE	85W-140	80 OUNCES	800 HOURS		99-7591 BREATHER
(K) PLANETARY DRIVE	85W-140	16 OUNCES	800 HOURS		

FUSE			
SOM 2A	START 10A	OPTIMAL MAX (15A)	OPTIMAL MAX (15A)
MAIN 15A START	PTO 10A 2W/4WD	POWERBROW 10A	CONSOLE 10A

105-9895

105-9895

# Opsætning

## Løsdele

Brug skemaet herunder til at kontrollere, at alle dele er blevet leveret.

Fremgangsmåde	Beskrivelse	Antal	Anvendelse
<b>1</b>	Sædesæt, model 30398 (sælges separat) Sædeaffjedringssæt, model 30312 (mekanisk) eller 30313 (luft) (sælges separat) Sikkerhedssele Maskinskrue 7/16-20 x 1 tomme Sikringsskive, 7/16 tomme Rør til betjeningsvejledning R-klemme	1 1 1 2 2 1 2	Monter sædet, sikkerhedssele og røret til betjeningsvejledningen.
<b>2</b>	Kræver ingen dele	–	Smør maskinen.
<b>3</b>	Kræver ingen dele	–	Kontroller smøremiddelstanden i bagakslen, hydraulikvæskestanden og motoroliestanden
<b>4</b>	Betjeningsvejledning Betjeningsvejledning til motor Reservedelskatalog Uddannelsesmateriale til operatøren	1 1 1 1	Læs vejledningerne, og se uddannelsesmateriale, før maskinen betjenes.

**Bemærk:** Maskinens venstre og højre side er som set fra den normale betjeningsposition.

# 1

## Montering af sædet, sikkerhedsselen og røret til betjeningsvejledningen.

Dele, der skal bruges til dette trin:

1	Sædesæt, model 30398 (sælges separat)
1	Sædeaffjedringssæt, model 30312 (mekanisk) eller 30313 (luft) (sælges separat)
1	Sikkerhedssele
2	Maskinskrue 7/16-20 x 1 tomme
2	Sikringskive, 7/16 tomme
1	Rør til betjeningsvejledning
2	R-klemme

### Fremgangsmåde

Sædet er ikke monteret ved levering af maskinen. Deluxe sædesæt (modelnr. 30398) og sædeaffjedringssæt (modelnr. 30312 eller 30313) skal anskaffes og monteres.

1. Monter røret til betjeningsvejledningen på sædeaffjedringen med de to R-klemmer fra sættet med løse dele (Figur 3).

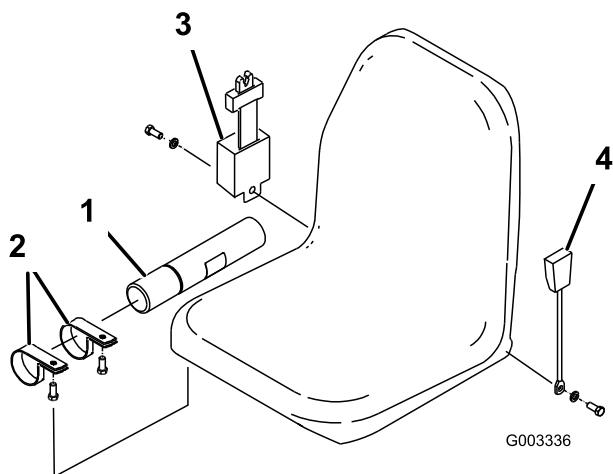

Figur 3

1. Rør til betjeningsvejledning
2. R-klemme
3. Sikkerhedsseleopruller
4. Selespænde

**Vigtigt:** Sørg for, at sædets kontakt er forbundet til sædets kontaktstik på ledningsnettet.

3. Skub sædet helt frem og tilbage for at sikre, at det fungerer korrekt, og at sædets kontaktledninger og stik ikke sidder i klemme eller berører bevægelige dele.

# 2

## Smøring af maskinen

Kræver ingen dele

### Fremgangsmåde

Før maskinen betjenes, skal den smøres for at sikre korrekt smøring. Se afsnittet om smøring. Hvis maskinen ikke indfedtes ordentligt, kan det føre til for tidligt svigt i de afgørende elementer.

# 3

## Kontrol af væskestand

Kræver ingen dele

### Fremgangsmåde

1. Kontroller oliestanden i bagakslen, før motoren startes første gang. Se afsnittet Kontrol af oliestand i bagakslen under <<DRIVE System Maintenance.
2. Kontroller hydraulikvæskestanden, før motoren startes første gang. Se afsnittet Kontrol af hydraulikvæskestanden under Betjening.
3. Kontroller motoroliestanden, før og efter motoren startes første gang. Se afsnittet Kontrol af motoroliestanden under Betjening.

2. Monter sikkerhedsselen på hver side af sædet med en bolt og låseskive fra sættet med løse dele (Figur 3). Sikkerhedsseleoprulleren skal monteres på højre side af sædet og selespændet på venstre side.

# 4

## Læsning af vejledningerne og gennemgang af uddannelsesmateriale

Dele, der skal bruges til dette trin:

1	<i>Betjeningsvejledning</i>
1	<i>Betjeningsvejledning til motor</i>
1	<i>Reservedelskatalog</i>
1	Uddannelsesmateriale til operatøren

### Fremgangsmåde

1. Læs vejledningerne.
2. Gennemgang af uddannelsesmateriale.
3. Opbevar al dokumentation på et sikkert sted.

# Produktoversigt

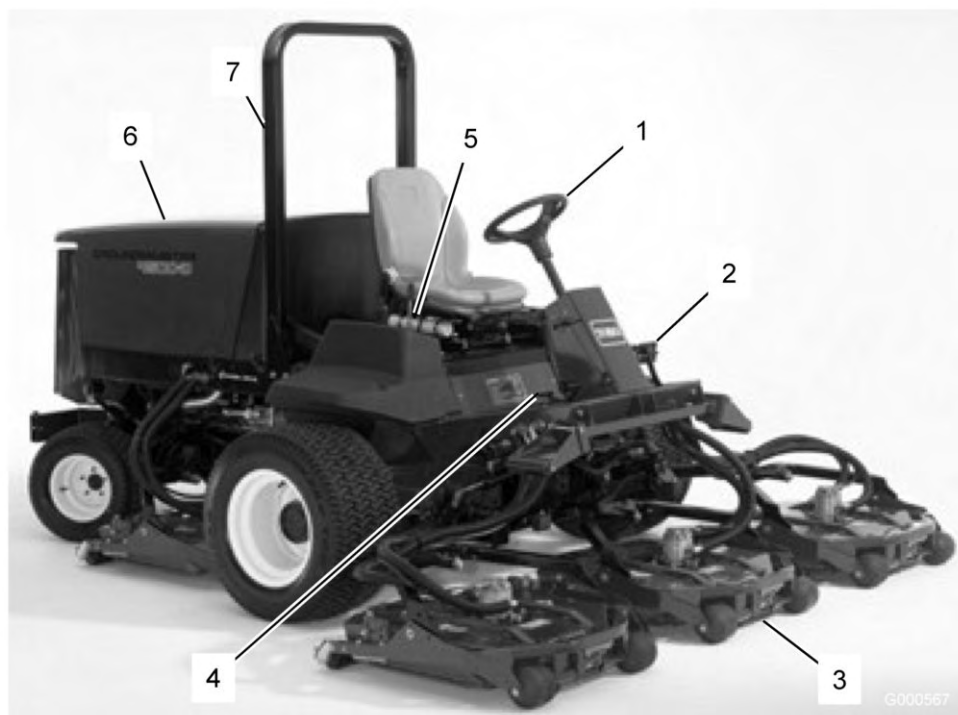

Figur 4

- |              |                                 |                    |
|--------------|---------------------------------|--------------------|
| 1. Rat       | 4. Traktionspedal               | 7. Styrbøjlesystem |
| 2. Bremsler  | 5. Rør til betjeningsvejledning |                    |
| 3. Klippehed | 6. Motorhjelmmotorrum           |                    |

## Betjeningsanordninger

### Traktionspedal

Traktionspedalen (Figur 5) styrer maskinens kørsel frem og tilbage. Træd på den øverste del af pedalen for at køre fremad og på den nederste del af pedalen for at bakke. Kørselshastigheden afhænger af, hvor langt pedalen er trykket ned. Hvis der skal køres med maksimal hastighed uden belastning, skal pedalen trykkes ned, mens gashåndtaget står i hurtig position.

Sådan standser du: Let foden fra traktionspedalen, og lad den vende tilbage til midterpositionen.

### Fremadgående hastighedskontrol

Forudindstil den fremadgående hastighedskontrol (Figur 5) for at begrænse, hvor meget traktionspedalen kan trædes ned i fremadgående retning for at bevare en konstant klippingshastighed.

### Tændingskontakt

Tændingskontakten (Figur 5) har tre positioner: Fra, Tændt/forvarm og Start.

### Ladekontrollampe

Ladekontrollampen (Figur 5) tænder, når der er en fejl i systemets ladekredsløb.

### Advarselslampe for motorkølevæsketemperatur

Lampen (Figur 5) lyser, og motoren stopper, når kølevæsken når op på en for høj temperatur.

### Gløderørskontrollampe

Gløderørskontrollampen (Figur 5) lyser, når gløderørene er aktiverede.

### Advarselslampe for motorolietryk

Lampen (Figur 5) tændes, når motorolietrykket er faretruende lavt.

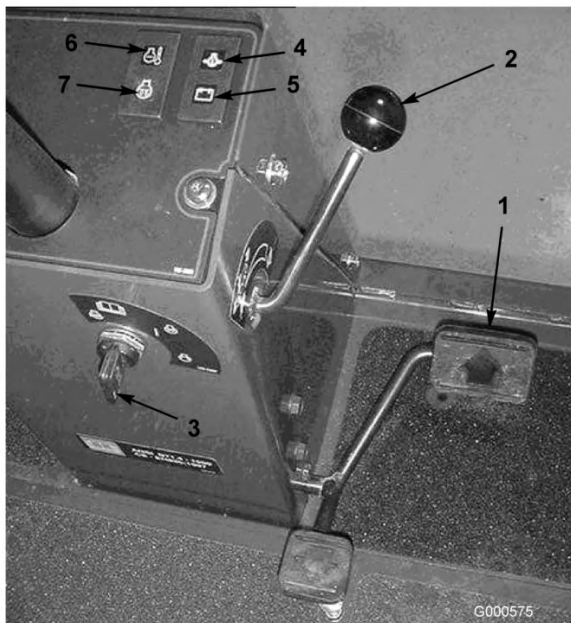

Figur 5

- |                                     |   |
|-------------------------------------|---|
| 1. Traktionspedal                   | 5. Ladekontrollampe                             |
| 2. Fremadgående hastighedskontrol   | 6. Advarselslampe for motor-kølevæsketemperatur |
| 3. Tændingskontakt                  | 7. Kontrollampe for gløderør                    |
| 4. Advarselslampe for motorolietryk |   |

## Hastighedsbegrænserskruer

Juster skruen(-erne) (Figur 6) for at begrænse, hvor meget traktionspedalen kan trædes ned i fremadgående eller tilbagegående retning for at begrænse hastigheden.

**Vigtigt:** Hastighedsbegrænserskruen skal standse traktionspedalen, før pumpen når sin fulde vandringslængde, ellers kan pumpen blive beskadiget.

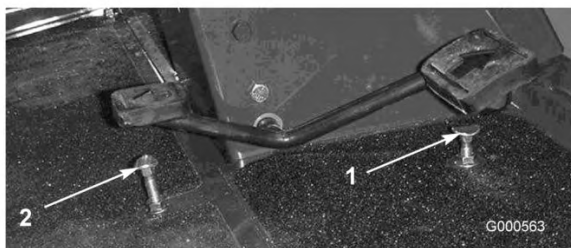

Figur 6

- |                                     |                                  |
|-------------------------------------|----------------------------------|
| 1. Hastighedsbegrænserskru (fremad) | 2. Hastighedsbegrænserskru (bak) |
|-------------------------------------|----------------------------------|

## Bremsepedaler

To fodpedaler (Figur 7) aktiverer de individuelle hjulbremser, der bruges til at hjælpe med at vende

maskinen, ved parkering og for at få bedre trækraft på bakkeskråninger. Ved parkering og under transport sammenkobles pedalerne med en låsepind.

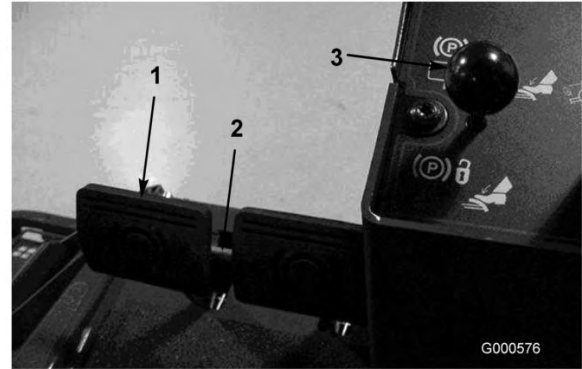

Figur 7

- |                  |                        |
|------------------|------------------------|
| 1. Bremsepedaler | 3. Parkeringsbremselås |
| 2. Pedallåsepind |                        |

## Pedallåsepind

Pedallåsepinden (Figur 7) kobler pedalerne sammen og aktiverer parkeringsbremsen.

## Parkeringsbremselås

En knap på konsollens venstre side aktiverer parkeringsbremselåsen (Figur 7). Parkeringsbremsen aktiveres ved at sammenkoble pedalerne med låsepinden, træde begge pedaler ned og trække parkeringsbremselåsen ud. Parkeringsbremsen udløses ved at træde begge pedaler ned, indtil parkeringsbremselåsen trækkes tilbage.

## Gashåndtag

Skub håndtaget (Figur 8 eller Figur 9) fremad for at øge motorens hastighed og tilbage for at mindske hastigheden.



**Figur 8**  
**Model 4500-D**

- |                         |                        |
|-------------------------|------------------------|
| 1. Gashåndtag           | 5. Kraftudtagskontakt  |
| 2. Løftegreb            | 6. Fartkontrol Høj-Lav |
| 3. Timetæller           | 7. Stikkontakt         |
| 4. Motortemperaturmåler |                        |

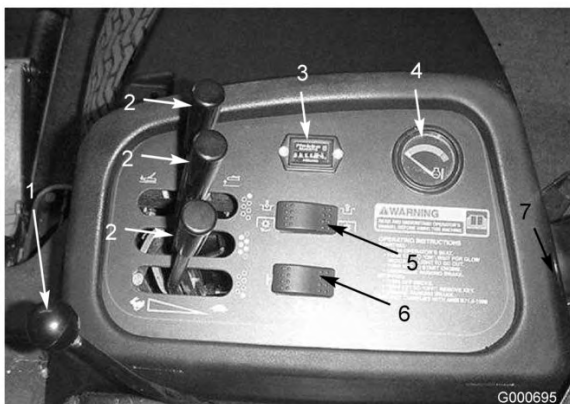

**Figur 9**  
**Model 4700-D**

- |                         |                        |
|-------------------------|------------------------|
| 1. Gashåndtag           | 5. Kraftudtagskontakt  |
| 2. Løftegreb            | 6. Fartkontrol Høj-Lav |
| 3. Timetæller           | 7. Stikkontakt         |
| 4. Motortemperaturmåler |                        |

## Løftearm

Håndtaget (Figur 8) hæver og sænker klippeenhederne.

## Timetæller

Timetælleren (Figur 8) viser det samlede antal timer, maskinen har været i brug.

## Motortemperaturmåler

Denne måler (Figur 8) angiver motorens kølevæsketemperatur.

## Kraftudtagskontakt

Kraftudtagskontakten (Figur 8) har to positioner: On (indkoblet) og Off (udkoblet). Skub kraftudtagskontakten frem til indkoblet position for at starte redskaberne eller klippeenhedernes knive. Skub kontakten tilbage til udkoblet position for at standse driften af redskaberne.

## Fartkontrol Høj-Lav

Kontakten (Figur 8) giver dig mulighed for at øge hastighedsområdet med henblik på transport af maskinen. Klippeskjoldene kan ikke betjenes ved de højeste klippehøjder.

## Stikkontakt

Stikkontakten (Figur 8) anvendes til at strømføde valgfrit, ekstra elektrisk tilbehør på 12 volt.

## Brændstofmåler

Brændstofmåleren (Figur 10) viser, hvor meget brændstof der er i tanken.



**Figur 10**

1. Brændstofmåler

## Klippeenhedens løfteklinke (CE)

Løfteklinken til klippeenheder (Figur 11 eller Figur 12) låser de midterste fem klippeenheders løftegreb, når klippeenhederne er i hævet position.

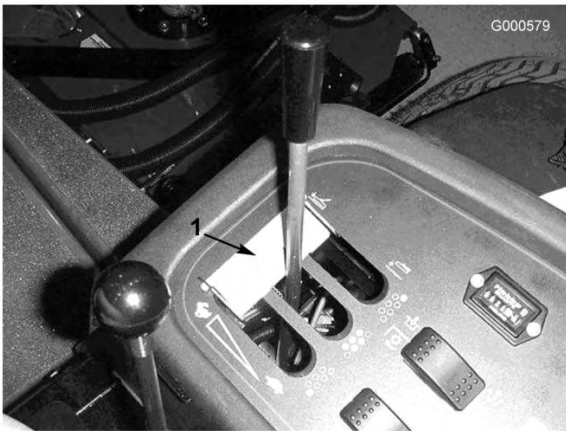

**Figur 11**  
**Model 4500-D**

1. Klippenhedens løfteklinke
- 



**Figur 12**  
**Model 4700-D**

1. Klippenhedens løfteklinke
-

# Specifikationer

**Bemærk:** Specifikationer og design kan ændres uden forudgående varsel.

## Specifikationer for traktionsenheden

	4500-D	4700-D
Klippebredde	2,8 m	3,8 m
Samlede bredde, klippeenheder nede	286 cm	391 cm
Samlet bredde, klippeenheder oppe (ved transport)	224 cm	224 cm
Samlet længde	370 cm	370 cm
Højde med styrtøjle	216 cm	216 cm
Afstand fra jorden	15 cm	15 cm
Sporbredde, foran	224 cm	224 cm
Sporbredde, bagpå	141 cm	141 cm
Akselafstand	171 cm	171 cm
Vægt (med klippeenheder og ingen væsker)	1870 kg	2120 kg

## Udstyr/tilbehør

Der fås et udvalg af Toro-godkendt udstyr og tilbehør, der kan anvendes sammen med maskinen for at forbedre og øge dens ydeevne. Kontakt din Autoriseret Toro-forhandler eller distributør, eller besøg [www.Toro.com](http://www.Toro.com) for at se en liste over alt godkendt udstyr og tilbehør.

# Betjening

**Bemærk:** Maskinens venstre og højre side er som set fra den normale betjeningsposition.



Denne maskine afgiver støj på mere end 85 dBA ved førerens ører og kan give nedsat hørelse ved længere tids anvendelse.

Brug høreværn, når du betjener denne maskine.



Hvis du lader nøglen sidde i tændingen, kan andre personer utilsigtet komme til at starte motoren og forårsage alvorlig personskade på dig eller andre omkringstående.

Fjern nøglen fra tændingen, før vedligeholdelsesarbejde påbegyndes.

## Kontrol af motoroliestanden

**Eftersynsinterval:** Hver anvendelse eller dagligt

Motoren leveres med olie i krumtaphuset, men oliestanden skal alligevel kontrolleres, før og efter motoren startes første gang.

Krumtaphusets olikapacitet er på ca. 7,6 l med filteret monteret.

Brug motorolie af høj kvalitet, der overholder følgende specifikationer:

- Krævet API-klassifikationsniveau: CH-4, CI-4 eller højere.
- Foretrukken olie: SAE 15W-40 (over -18 °C)
- Alternativ olie: SAE 10W-30 eller 5W-30 (alle temperaturer)

**Bemærk:** Toro Premium-motorolie kan købes hos forhandleren med en viskositet på enten 15W-40 eller 10W-30. Reservedelsnumrene kan findes i reservedelskataloget.

1. Parker maskinen på en plan flade.
2. Lås motorhjelmens låse op, og åbn motorhjelm.
3. Fjern målepinden, tør den af, sæt den ind i røret, og træk den ud igen.

Oliestanden bør nå op til FULL-mærket (Figur 13).

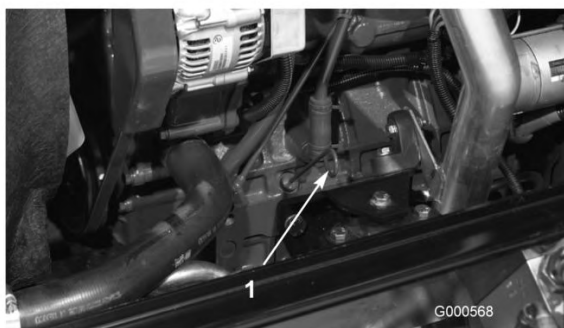

Figur 13

1. Målepind

4. Hvis olien står under FULL-mærket, skal du fjerne påfyldningsdækslet (Figur 14) og fylde olie på, indtil niveauet når FULL-mærket. **Fyld ikke for meget på.**

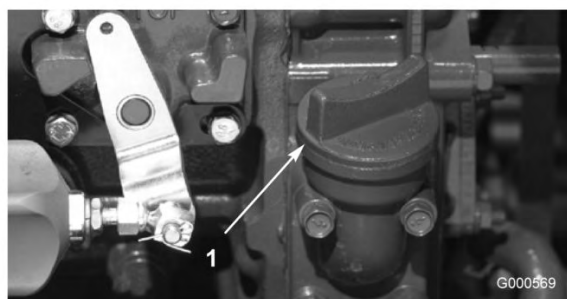

Figur 14

1. Oliepåfyldningsdæksel

**Bemærk:** Når der benyttes en anden olie, skal al den gamle olie tappes af krumtaphuset, før ny olie påfyldes.

5. Monter oliepåfyldningsdækslet og målepinden.
6. Luk motorhjelm, og fastgør den med låsene.

## Kontrol af kølesystemet

**Eftersynsinterval:** Hver anvendelse eller dagligt

Kontroller kølevæskestanden ved hver dags start. Systemets kapacitet er

1. Afmonter forsigtigt kølerens dæksel og ekspansionsbeholderens dæksel (Figur 15).



Hvis motoren har kørt, kan varm kølevæske under tryk slippe ud og forårsage forbrændinger.

- Tag ikke kølerdækslet af, når motoren kører.
- Brug en klud, når kølerdækslet åbnes, og åbn det langsomt, så damp kan slippe ud.



Figur 15

1. Ekspansionsbeholder

2. Kontroller kølevæskestanden i køleren. Køleren bør fyldes til toppen af påfyldningsstuds, og ekspansionsbeholderen bør fyldes til FULL-mærket.
3. Hvis kølevæskestanden er lav, tilsættes en 50/50-blanding af vand og ethylenglycol-frostvæske. Brug ikke alkohol/methanol-baserede kølevæsker eller vand alene.
4. Monter kølerdækslet og dækslet til ekspansionsbeholderen.

## Opfyldning af brændstoftanken

Brug kun ren, frisk dieselolie eller biodieselbrændstoffer med lavt (<500 ppm) eller ekstra lavt (<15 ppm) svovlindhold. Det minimale cetanantal bør være 40. Køb brændstof i mængder, der kan bruges inden for 180 dage for at sikre, at brændstoffet er friskt.

**Brændstoftankens kapacitet er 79 l.**

Brug sommerdieselolie (nr. 2-D) ved temperaturer over  $-7^{\circ}\text{C}$  og vinterdieselolie (nr. 1-D eller en blanding af nr. 1-D/2-D) ved temperaturer under  $-7^{\circ}\text{C}$ . Brug af

vinterdieselolie ved lavere temperaturer giver et lavere flammepunkt og en kold flowkarakteristik, som letter start og minimerer tilstopning af brændstoffilteret.

Brug af sommerdieselolie over  $-7^{\circ}\text{C}$  bidrager til at forlænge brændstofpumpens levetid, og giver øget kraft sammenlignet med vinterdieselolie.

**Vigtigt:** Brug ikke petroleum eller benzin i stedet for dieselolie. Hvis denne advarsel ikke overholdes, kan motoren blive beskadiget.



Brændstof er farligt eller dødbringende, hvis det indtages. Længere tids udsættelse for dampe kan forårsage alvorlige skader og sygdomme.

- Undgå længere tids indånding af dampe.
- Hold ansigtet væk fra spidsen af slangen og brændstoftanken eller stabilisatoråbningen.
- Undgå at få brændstof i øjnene eller på huden.

## Forberedelse til biodiesel

Denne maskine kan også bruge et blandet biodieselbrændstof på op til B20 (20 % biodiesel, 80 % petrodiesel). Andelen af petrodiesel bør være lav, eller bør have et ekstra lavt svovlindhold. Træf følgende forholdsregler:

- Andelen af biodiesel skal opfylde specifikationen anført i ASTM D6751 eller EN 14214.
- Brændstofsammensætningen skal opfylde ASTM D975 eller EN 590.
- Malede overflader kan beskadiges af biodieselblandinger.
- Brug B5 (biodieselindhold på 5 %) eller blandinger med et lavere biodieselindhold under kolde vejrforhold.
- Efterse tætninger, slanger og pakninger, der kommer i berøring med brændstoffet, da de kan forringes over tid.
- Tilstopning af brændstoffilteret kan forventes i tiden efter, at du er gået over til at bruge biodieselblandinger.
- Kontakt din forhandler for at få flere oplysninger om biodiesel.



Under visse forhold er brændstof meget brandfarligt og yderst eksplosivt. En brand eller eksplosion forårsaget af brændstof kan give dig eller andre forbrændinger samt medføre tingsskade.

- Fyld tanken udendørs i et åbent område, når motoren er kold. Tør eventuelt spildt brændstof op.
- Fyld aldrig brændstoftanken op i en lukket anhænger.
- Ryg aldrig under håndtering af brændstof, og hold afstand til åben ild eller steder, hvor brændstofdampene kan antændes af en gnist.
- Opbevar brændstof i en godkendt beholder og utilgængeligt for børn. Køb aldrig benzin til mere end 180 dages forbrug.
- Betjen ikke maskinen medmindre hele udstødningssystemet er på plads og i god driftsmæssig stand.



Under visse omstændigheder kan der under påfyldning af brændstof udvikle sig statisk elektricitet, der kan antænde brændstofdampene. En brand eller eksplosion forårsaget af brændstof kan give dig eller andre forbrændinger samt medføre tingsskade.

- Anbring altid brændstofbeholdere på jorden et stykke fra køretøjet, før påfyldningen påbegyndes.
- Fyld ikke brændstofbeholdere inde i et køretøj eller på en lastbil eller anhænger, da indvendige tæpper eller plastikforinger i lastbiler kan isolere dunken og forsinke tabet af eventuel statisk elektricitet.
- Når det er praktisk muligt, skal udstyret fjernes fra lastbilen eller anhænger og påfyldes brændstof, mens det har hjulene stående på jorden.
- Hvis dette ikke er muligt, skal påfyldningen af udstyret finde sted på en lastbil eller anhænger med en bærbar beholder i stedet for direkte fra brændstofstanderen.
- Hvis det er nødvendigt at benytte brændstofstanderen, skal spidsen af slangen hele tiden være i kontakt med kanten af åbningen i brændstoftanken eller -beholderen, indtil påfyldningen er afsluttet.

1. Fjern brændstofdækslet (Figur 16).



**Figur 16**

1. Brændstofdæksel
- 
2. Fyld tanken op til ca. 25 mm under toppen af tanken, ikke påfyldningsstudsene, med dieselbrændstof nr. 2. Sæt derefter dækslet på igen.

**Bemærk:** Fyld om muligt brændstoftanken helt op efter hver anvendelse. Dette vil minimere muligheden for akkumulering af kondens i brændstoftanken.



Under visse forhold er dieselolie og brændstofdampe meget brandfarlige og eksplosive. En brand eller eksplosion forårsaget af brændstof kan give forbrændinger samt forårsage tingsskade.

- Anvend en tragt, og fyld tanken udendørs på et åbent område, mens motoren er slukket og kold. Tør eventuelt spildt brændstof op.
- Fyld ikke brændstoftanken helt op. Fyld brændstof på brændstoftanken, indtil niveauet ligger 25 mm under kanten af tanken (ikke påfyldningsstudsens). Dette tomrum i tanken giver brændstoffet plads til at udvide sig.
- Ryg aldrig under håndtering af brændstof, og hold afstand til åben ild eller steder, hvor brændstofdampe kan antændes af en gnist.
- Opbevar brændstof i en ren, sikkerhedsgodkendt beholder, og sørg altid for, at låget er skruet på.

## Kontrol af hydraulikvæskestanden

**Eftersynsinterval:** Hver anvendelse eller dagligt

Maskinens beholder fyldes på fabrikken med ca. 28 l hydraulikvæske af høj kvalitet. Kontroller hydraulikvæskestanden, før motoren startes første gang, og derefter dagligt. Følgende udskiftningsvæske anbefales:

**Toro Premium All Season Hydraulic Fluid** (Fås i spande med 19 l eller tromler med 208 l. Reservedelsnumrene kan findes i reservedelskataloget, eller spørg din Toro-forhandler.)

Alternative væsker: Såfremt Toro-væsken ikke kan fås, kan man anvende andre væsker, forudsat at de overholder alle følgende materialeegenskaber og branchespecifikationer. Vi anbefaler ikke brug af syntetisk væske. Spørg din smøremiddelforhandler til råds for at finde frem til et tilfredsstillende produkt. Bemærk: Toro påtager sig intet ansvar for skader forårsaget af forkerte erstatningsprodukter. Brug derfor

kun produkter fra producenter med et godt omdømme, som står bag deres anbefaling.

### Slidhæmmende hydraulikvæske med højt viskositetsindeks/lavt flydepunkt, ISO VG 46

Materialeegenskaber:

Viskositet, ASTM D445 cSt @ 40 °C 44 til 48  
cSt @ 100 °C 7,9 til 8,5

Viskositetsindeks ASTM D2270 140:160

Flydepunkt, ASTM D97 -37°C til -45°C

Branchespecifikationer:

Vickers I-286-S (kvalitetsniveau), Vickers M-2950-S (kvalitetsniveau), Denison HF-0

**Bemærk:** Mange hydraulikvæsker er næsten farveløse, og det kan derfor være svært at få øje på lækager. Der kan fås et rødt tilsætningsstof til hydraulikolien i flasker med 20 ml. Én flaske er nok til 15–22 l hydraulikolie. Bestil delnr. 44-2500 fra den autoriserede Toro-forhandler.

### Bionedbrydelig hydraulikvæske – Mobil 224H

**Toro Biodegradable Hydraulic Fluid** (Fås i spande med 19 l eller tromler med 208 l. Reservedelsnumrene kan findes i reservedelskataloget, eller spørg din Toro-forhandler.)

**Alternativ væske:** Mobil EAL 224H

**Bemærk:** Dette er bionedbrydelig olie, der er baseret på vegetabilsk olie, som er afprøvet og godkendt af Toro til denne model. Denne væske er ikke så modstandsdygtig over for høje temperaturer som normal væske, så sørg for at følge de anbefalede intervaller for udskiftning af denne olie. Forurening med mineralbaserede hydraulikvæsker ændrer denne olies biologiske nedbrydelighed og giftighed. Når du skifter fra standardvæsken til den bionedbrydelige type, skal du sørge for at følge den godkendte udskiftningsprocedure. Kontakt din lokale Toro-forhandler for at få nærmere oplysninger.

1. Anbring maskinen på en plan flade, sænk klippeenhederne, stop motoren, og fjern nøglen.
2. Rengør området omkring påfyldningshalsen og hydrauliktankens dæksel (Figur 17). Fjern dækslet fra påfyldningsstudsens.



Figur 17

1. Dæksel til hydrauliktanken

3. Fjern målepinden fra påfyldningsstudsens, og tør den af med en ren klud. Indfør målepinden i påfyldningsstudsens, tag den op igen, og kontroller væskestanden. Væskestanden skal være mellem de to mærker på målepinden.
4. Hvis væskestanden er lav, skal du efterfylde med passende væske for at hæve den til det øverste mærke.
5. Sæt målepinden i igen, og sæt dækslet på påfyldningsstudsens.

## Kontrol af dæktrykket

**Eftersynsinterval:** Hver anvendelse eller dagligt

Dækkene er oppumpede med overtryk med henblik på forsendelse. Luk derfor noget af luften ud for at reducere trykket. Det korrekte lufttryk i dækkene er 138 kPa (20 psi). Kontroller dæktrykket dagligt.

**Vigtigt:** Oprethold det anbefalede tryk i alle dæk for at sikre en klipning af god kvalitet og korrekt maskinydeevne. Fyld ikke for lidt luft i dækkene.

## Start og standsning af motoren

### Start af motoren

**Vigtigt:** Brændstofssystemet skal udluftes i følgende tilfælde:

- Motoren er gået i stå på grund af brændstofmangel.
- Vedligeholdelse er udført på brændstofssystemets komponenter.

Se afsnittet Udluftning af brændstofssystemet under Vedligeholdelse af brændstofssystem, side 37.

1. Tag foden væk fra traktionspedalen, og sørg for, at maskinen står i frigear. Sørg for, at parkeringsbremsen er aktiveret.
2. Flyt gashåndtaget til lav tomgangshastighed.
3. Drej tændingsnøglen til positionen Run (Kør). Kontrollampen tændes.
4. Drej tændingsnøglen til positionen START, når gløderørskontrollampens lys bliver svagere. Slip nøglen med det samme, når motoren starter, og lad den vende tilbage til positionen Run. Flyt gashåndtaget til den ønskede position.

**Vigtigt:** Kør ikke startmotoren i mere end 15 sekunder ad gangen, da den ellers kan blive ødelagt. Hvis motoren ikke starter efter 15 sekunder, skal du dreje nøglen til positionen OFF [slukket], kontrollere kontrolgrebene og procedurerne igen, vente yderligere 15 sekunder og gentage startproceduren.

Når temperaturen er under  $-7^{\circ}\text{C}$ , kan startmotoren køres i 30 sekunder og dernæst slukkes i 60 sekunder, og man har 2 forsøg.

5. Når motoren startes første gang eller efter en hovedreparation af motoren, transmissionen eller akslen, skal maskinen betjenes i fremadgående og baglæns retning i et til to minutter. Betjen også løftearmen og håndtaget til kraftudtaget for at sikre, at alle dele fungerer korrekt. Drej rattet til højre og venstre for at kontrollere styretøjet. Sluk dernæst motoren, og kontroller, om der er olielækager, løse dele og evt. andre vanskeligheder at bemærke.



**Sluk motoren, og vent på, at alle bevægelige dele stopper, før du kontrollerer, om der er olielækager, løse dele eller andre fejl.**

### Standstning af motoren

**Vigtigt:** Lad motoren køre i tomgang i 5 minutter, før du slukker den efter drift ved fuld belastning. Herved får turboladeren tid til at køle af, før motoren stoppes. Gøres dette ikke, kan der opstå problemer med turboladeren.

**Bemærk:** Sænk altid klippeenhederne ned på jorden, når maskinen er parkeret. Dette fjerner den hydrauliske belastning af systemet, forhindrer slid på systemets dele og forebygger endvidere, at klippeenhederne sænkes ved et uheld.

1. Flyt gashåndtaget baglæns til positionen SLOW (langsom).

2. Flyt kraftudtagshåndtaget til positionen OFF (fra).
3. Aktiver parkeringsbremsen.
4. Drej tændingsnøglen til slukket position.
5. Fjern nøglen fra tændingen for at forhindre utilsigtet start.

## Kontrol af sikkerhedskontak- terne

Eftersynsinterval: Hver anvendelse eller dagligt



**Hvis kontakterne til sikkerhedslåsesystemet frakobles eller beskadiges, kan maskinen reagere uventet og forårsage personskade.**

- Pål ikke ved sikkerhedskontakterne.
- Kontroller dagligt, at sikkerhedskontakterne fungerer, og udskift eventuelle beskadigede kontakter, før du betjener maskinen.

Maskinen har sikkerhedskontakter i det elektriske system. Disse kontakter er udviklet med henblik på at standse motoren, hvis operatøren forlader sædet, når traktionspedalen er trådt ned. Operatøren kan dog imidlertid forlade sædet, mens motoren kører, og traktionspedalen er i neutral position. Selvom motoren vil fortsætte med at køre, hvis håndtaget til kraftudtaget er udkoblet, og traktionspedalen er sluppet, anbefales det stærkt, at du standser motoren, før du forlader sædet.

Gør følgende for at kontrollere, at sikkerhedskontak-  
terne fungerer:

1. Kør langsomt maskinen til et stort, forholdsvist åbent område. Sænk klippeenheden, stands motoren, og aktiver parkeringsbremsen.
2. Tag plads i sædet, og tråd traktionspedalen ned. Forsøg at starte motoren. Motoren bør ikke tørne. Hvis motoren tørner, er der en fejlfunktion i sikkerhedslåsesystemet, som bør rettes, før maskinen benyttes.
3. Tag plads i sædet, og start motoren. Rejs dig op fra sædet, og flyt håndtaget til kraftudtaget til ON. Kraftudtaget bør ikke indkobles. Hvis kraftudtaget indkobles, er der en fejlfunktion i sikkerhedslåsesystemet, som bør rettes, før maskinen benyttes.
4. Tag plads i sædet, aktiver parkeringsbremsen, og start motoren. Flyt traktionspedalen væk fra

neutral position. Motoren skal stoppe. Hvis motoren ikke stopper, er der en fejlfunktion i sikkerhedslåsesystemet, som bør rettes, før maskinen benyttes.

**Bemærk:** Kontakterne til sikkerhedslåsesystemet kan også tjekkes ved hjælp af fejlfindingslamperne på SCM'en.

## Skubning eller trækning af maskinen

I nødstilfælde kan maskinen flyttes fremad ved at aktivere omløbsventilen i hydraulikpumpen med variabel slagvolumen og skubbe eller trække maskinen. Skub eller bugser ikke maskinen over en afstand på mere end 0,4 km.

**Vigtigt:** Bugser ikke maskinen hurtigere end ved 3–4,8 km/t, da der ellers kan opstå skader i gearkassen. Omløbsventilen skal være åben, når maskinen skubbes eller trækkes.

**Vigtigt:** Hvis maskinen skal skubbes eller bugseres baglæns, skal kontraventilen i 4-hjulstrækmanifolden også omløbes. Sådan omløbes kontraventilen: Tilslut en slange (slangedelnr. 95-8843, koblerfitting nr. 95-0985 [2 stk.] og hydraulikfitting nr. 340-77 [2 stk.]) til tryktestporten for omvendt traktion og trykporten for baglæns 4-hjulstræk.

1. Åbn motorhjelm, og fjern den midterste beklædning
2. Drej omløbsventilen 90° (1/4 omdrejning) i den ene eller den anden retning for at åbne og lade olien løbe om internt (Figur 18). Da væsken omløbes, kan maskinen flyttes langsomt, uden at gearkassen beskadiges. Bemærk ventilens position, når du åbner eller lukker den.

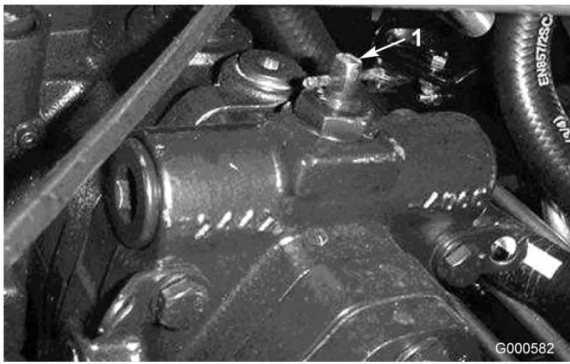

**Figur 18**

1. Omløbsventil
- 
3. Drej omløbsventilen 90° (1/4 omdrejning) tilbage, før motoren startes.

## Donkraftpunkter

- På maskinens forende på stellet inde i hvert drivdæk
- På maskinens bagende i akslens midte

## Bindepunkter

- På hver side af stellet under de forreste trin
- Bageste kofanger

## Driftsegenskaber

Øv dig i at køre maskinen, fordi den har en hydrostatisk transmission, og dens egenskaber er anderledes end mange plænevedligeholdelsesmaskiner. Når traktionsenheden, klippeenhederne eller andre redskaber betjenes, skal følgende punkter tages i betragtning: transmissionen, motorhastigheden, belastningen på skærekniven eller andre redskaber samt bremsernes betydning.

Reguler traktionspedalen, så motorens omdrejning forbliver høj og i nogen grad konstant; derved opretholdes nok drivkraft til traktionsenheden og redskabet under betjening. En god regel er at sænke kørselshastigheden, når belastningen øges, og øge kørselshastigheden, når belastningen sænkes.

Lad derfor traktionspedalen bevæge sig tilbage, idet motorens hastighed mindskes, og tråd langsomt pedalen ned, når hastigheden øges. Når du til sammenligning kører fra et arbejdsområde til et andet uden belastning og med klippeenheden hævet, skal du have gashåndtaget i positionen FAST (hurtig) og træde traktionspedalen langsomt ned, men helt i bund, for at opnå den maksimale kørselshastighed.

En anden ting, der bør overvejes, er, hvordan pedalerne, som er forbundet til bremserne, virker. Bremserne kan bruges til at hjælpe med at dreje maskinen. Brug dem dog forsigtigt, især på blødt eller vådt græs, da grønsværen kan blive ødelagt derved. En anden fordel ved bremserne er, at de fastholder traktionen. For eksempel kan det hjul, der er øverst på bakken, begynde at glide og miste trækraft i bakket terræn. Hvis denne situation opstår, skal drejebremsepedalen øverst på bakken gradvis og rykvis trædes ned, indtil det hjul, der er øverst på bakken, holder op med at glide, og derved øges traktionskraften på det hjul, der er nederst på bakken.

Vær ekstra forsigtig, når du betjener maskinen på skråninger. Sørg for, at sædelåsen er forsvarligt fastgjort, og at sikkerhedsselen er spændt. Kør langsomt, og undgå skarpe drejninger på skråninger for at forhindre væltning. Klippeenheden skal være sænket under kørsel ned ad bakker af hensyn til kontrollen med styringen.



**Dette produkt er designet til at drive genstande ned i jorden, hvor de hurtigt mister energi i områder med græs. Skødesløs betjening kombineret med terrænets hældning, rikochetteringer eller forkert anbragte sikkerhedsafskærmninger kan føre til skader forårsaget af udslyngede genstande.**

- **Stop klipningen, hvis en person eller et dyr pludselig dukker op i eller nær klippingsområdet.**
- **Genoptag ikke klipningen, før området er ryddet.**

**Vigtigt: Lad motoren køre i tomgang i 5 minutter, før du slukker den efter drift ved fuld belastning. Herved får turboladeren tid til at køle af, før motoren stoppes. Gøres dette ikke, kan der opstå problemer med turboladeren.**

Udkobl alle styreanordninger, og sæt gashåndtaget på SLOW (langsom), før du standser motoren. Når gashåndtaget flyttes til SLOW, mindskes det høje motoromdrejningstal, støjen og vibrationerne. Drej nøglen til positionen OFF for at standse motoren.

## Standardkontrolmodul (SCM)

Standardkontrolmodulet er en ”indstøbt” elektronisk anordning, der fremstilles i en ”onesize”-konfiguration. Modulet benytter solid-state og mekaniske komponenter

til at overvåge og styre de normale elektriske funktioner, der er nødvendige for sikker produkt drift.

Modulet overvåger indgange som f.eks. neutral, parkeringsbremse, kraftudtag, start, baglap og høj temperatur. Modulet strømforsyner udgange som f.eks. kraftudtag-, starter- og startstrømsmagnetventilen ETR.

Modulet opdeles i indgange og udgange. Indgange og udgange identificeres af grønne lysdioder, der er monteret på printpladen.

Startkredsløbets indgang aktiveres af 12 V jævnstrøm. Alle andre indgange aktiveres, når kredsløbet sluttes til jord. Hver indgang har en lysdiode, der tænder, når det pågældende kredsløb aktiveres. Benyt indgangssignallysdioder til fejlfinding på kontakter og indgangssignalkredsløb.

Udgangskredsløb aktiveres af et relevant sæt af indgangsforhold. De tre udgange omfatter

PTO (kraftudtag), ETR (startstrøm) og START. Udgangssignallysdioderne overvåger relætilstand og angiver tilstedeværelsen af spænding på en af tre specifikke udgangsterminaler.

Udgangskredsløb fastlægger ikke udgangsordningens integritet, så elektrisk fejlfinding omfatter eftersyn af udgangssignallysdioder traditionel integritetsafprøvning af udstyret og ledningsnet. Mål afbrudt komponentimpedans, impedans via ledningsnet (afbryd ved SCM) eller ved midlertidigt at tilføre ”testspænding” til den pågældende komponent.

SCM'en kan ikke tilsluttes til en ekstern computer eller håndholdt udstyr, kan ikke omprogrammeres og registrerer ikke fejlfindingsdata for uregelmæssigt forekommende fejl.

Der er udelukkende symboler på mærkaten på SCM'en. Der er vist tre lysdiodesymboler i udgangsboksen. Alle andre lysdioder er indgange. Figur 19 viser symbolerne.

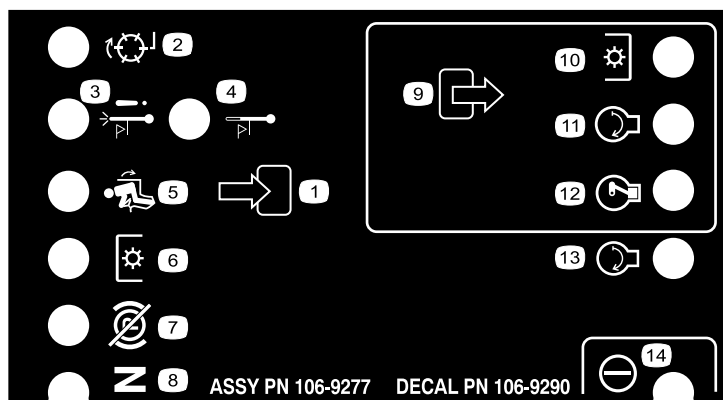

Figur 19

- |  |                             |                |           |
|--|-----------------------------|----------------|-----------|
| 1. Indgang                               | 5. I sædet                  | 9. Udgang      | 13. Start |
| 2. Baglap                                | 6. Kraftudtagskontakt       | 10. Kraftudtag | 14. Servo |
| 3. Slukning ved høj temp.                | 7. Parkeringsbremsen løsnet | 11. Start      |           |
| 4. Advarsel ved høj temp. (ikke anvendt) | 8. Neutral                  | 12. ETR        |           |

Her er de logiske fejlfindingstrin for SCM-enhed.

1. Fastlæg hvilken udgangsfejl, du forsøger at løse (PTO, START eller ETR).
2. Flyt nøglekontakten til ON (til) for at tænde, og sørg for, at den røde ”tændt”-lysdiode lyser.
3. Flyt alle indgangskontakter for at sikre, at alle lysdioder skifter tilstand.
4. Placer indgangsenheder i den korrekte position for at opnå den ønskede udgang. Brug følgende oversigt til at finde frem til den korrekte indgangstilstand.
5. Hvis specifikke lysdioder er tændt uden den tilsvarende udgangsfunktion, kontroller da udgangsledningsnet, forbindelser og komponenten. Reparér efter behov.

6. Hvis den pågældende udgangssignallysdiode ikke er tændt, kontroller da begge sikringer.
7. Hvis den pågældende udgangssignallysdiode ikke er tændt, og indgangene er i korrekt tilstand, så installer en ny SCM, og se, om fejlen forsvinder.

Hver række (på tværs) i oversigten herunder angiver indgangs- og udgangskravene for hver enkelt produktfunktion. Produktfunktionerne er anført i den venstre kolonne. Symbolerne angiver bestemte kredsløbstilstande, herunder: tilsluttet spænding, jordforbundet og ikke jordforbundet.

FUNCTION	I N P U T S								O U T P U T S		
	Power On	In Neutral	Start On	Brake Off	PTO On	In Seat	Hi Temp	Back Lap	START	ETR	PTO
Start	-	-	+	0	0	-	0	0	+	+	0
Run (off unit)	-	-	0	0	0	0	0	0	0	+	0
Run (on unit)	-	0	0	-	0	-	0	0	0	+	0
Mow	-	0	0	-	-	-	0	0	0	+	+
Hi-Temp	-		0				-		0	0	0

G000675

**Bemærk:** - Angiver, at kredsløbet er jordforbundet. - lysdioden er tændt

0 Angiver, at kredsløbet ikke er jordforbundet eller ikke strømforsynet - lysdioden er slukket

+ Angiver, at kredsløbet er strømforsynet (koblingsspole, magnetventil eller startindgang) - lysdioden er tændt.

" " Et tomt felt angiver, at kredsløbet ikke har nogen relevans for oversigten.

Fejlfinding udføres ved at dreje nøglen til tændt position uden at starte motoren. Find frem til netop den funktion, som ikke fungerer, og følg den på tværs i oversigten. Kontroller hver indgangslysdiodes tilstand for at sikre, at den er den samme som i oversigten.

Hvis indgangslysdioderne er korrekte, skal du kontrollere udgangslysdioderne. Hvis udgangslysdioden er tændt men anordningen ikke strømforsynet, skal du måle spændingen på udgangsankningen, kontinuiteten på den afbrudte anordning og den elektriske spænding på jordkredsløbet (flydende jording). Reparationen afhænger af, hvad fejlfindingen viser.

## Tip vedrørende betjening

### Klip, når græsset er tørt

Klip enten sidst på formiddagen for at undgå duggen, som får græsset til at klumpe sig sammen, eller sent om eftermiddagen for at undgå skader, som kan forårsages af direkte sollys på det følsomme, nyklippede græs.

### Vælg den korrekte klippehøjde, som passer til forholdene

Fjern ca. 25 mm eller højst 1/3 af græsstrået, når du klipper. I usædvanligt frodigt og tæt græs kan det muligvis være nødvendigt at hæve klippehøjdeindstillingen til næste hul.

### Klip med korrekte intervaller

Under de fleste normale forhold skal du klippe ca. hver 4.–5. dag. Men græs vokser med forskellig hastighed på forskellige tidspunkter. For at bevare

den samme klippehøjde, hvilket er god skik, må du klippe hyppigere tidligt om foråret. Da græsvæksten foregår langsommere midt om sommeren, skal du da kun klippe hver 8.–10. dag. Hvis du ikke kan klippe i længere tid på grund af vejrforholdene eller af andre årsager, skal du først klippe med klippehøjden indstillet til højt niveau; klip dernæst igen 2–3 dage senere ved en lavere højdeindstilling.

### Klip altid græsset med skarpe knive

En skarp kniv skærer rent uden at rive græsstråene over eller få dem til at flosse, som det kan være tilfældet med en sløv kniv. Sønderrivning får græsset til at blive brunt i kanterne, hvilket forringer væksten og øger modtageligheden for sygdomme.

### Transport (kun Groundsmaster 4700-D)

Benyt de to bageste transportlæse ved transport over lange afstande, ujævnt terræn eller ved brug af en anhænger.

### Efter betjening

Rengør undersiden af plæneklipperhuset efter hver brug for at sikre optimal ydeevne. Hvis der får lov at samle sig bundfald i plæneklipperhuset, vil klippeydeevnen forringes.

**Bemærk:** Sænk altid klippeenhederne ned på jorden, når maskinen er parkeret. Dette fjerner den hydrauliske belastning af systemet, forhindrer slid på systemets dele og forebygger endvidere, at klippeenhederne sænkes ved et uheld.

# Vedligeholdelse

**Bemærk:** Maskinens venstre og højre side er som set fra den normale betjeningsposition.

## Skema over anbefalet vedligeholdelse

Vedligeholdelsesintervaller	Vedligeholdelsesprocedure
Efter de første 8 timer	<ul style="list-style-type: none"><li>• Tilspænd hjulmøtrikkerne.</li></ul>
Efter de første 50 timer	<ul style="list-style-type: none"><li>• Udskiftning af motorolie og filter.</li></ul>
Efter de første 200 timer	<ul style="list-style-type: none"><li>• Skift gearolien i planetdrevet.</li><li>• Skift olie i bagakslen.</li><li>• Udskift hydraulikfiltrene.</li></ul>
Hver anvendelse eller dagligt	<ul style="list-style-type: none"><li>• Kontrol af motoroliestanden.</li><li>• Kontrol af kølesystemet.</li><li>• Kontroller hydraulikvæskestanden.</li><li>• Kontroller dæktrykket.</li><li>• Kontroller sikkerhedskontakterne.</li><li>• Tøm vandudskilleren for vand eller andre forureningsstoffer.</li><li>• Fjern snavs fra motorområdet, oliekoileren og køleren.</li><li>• Efterse, om der er lækager på hydraulikrør og -slanger, bøjede rør, løse monteringsholdere, slid, løse fittings, nedbrydning på grund af vejrlig eller kemiske påvirkninger.</li></ul>
For hver 50 timer	<ul style="list-style-type: none"><li>• Smør lejerne og bøsningerne.</li><li>• Kontroller batteriets tilstand.</li></ul>
For hver 100 timer	<ul style="list-style-type: none"><li>• Kontroller generatorremmens tilstand og spænding.</li></ul>
For hver 150 timer	<ul style="list-style-type: none"><li>• Udskiftning af motorolie og filter.</li></ul>
For hver 200 timer	<ul style="list-style-type: none"><li>• Tilspænd hjulmøtrikkerne.</li><li>• Efterse gnistfangerlydpotten.</li></ul>
For hver 400 timer	<ul style="list-style-type: none"><li>• Eftersyn af luftfilteret. (Efterse luftfilteret tidligere, hvis advarselampen for luftfilter lyser rødt. Efterse det oftere under ekstremt støvede eller snavsede forhold.)</li><li>• Efterse brændstofslinger og -forbindelser.</li><li>• Udskift brændstoffilterdåsen.</li><li>• Kontroller gearoliestanden i planetdrevet (tidligere, hvis der bemærkes ekstern lækage).</li><li>• Kontroller oliestanden i bagakslen.</li></ul>
For hver 800 timer	<ul style="list-style-type: none"><li>• Tøm og rengør brændstoftanken.</li><li>• Skift gearolien i planetdrevet.</li><li>• Skift olie i bagakslen.</li><li>• Kontroller baghjulenes spidsning.</li><li>• Udskiftning af hydraulikvæsken.</li><li>• Udskift hydraulikfiltrene.</li></ul>
Før opbevaring	<ul style="list-style-type: none"><li>• Tøm og rengør brændstoftanken.</li><li>• Kontrol af dæktrykket.</li><li>• Kontroller alle fastgørelsesanordninger.</li><li>• Smør alle fittings og drejepunkter med fedt eller olie.</li><li>• Maling af beskadigede overflader.</li></ul>
Årlig	<ul style="list-style-type: none"><li>• Efterse brændstofslinger og -forbindelser.</li><li>• Skift gearolien i planetdrevet.</li><li>• Kontroller baghjulenes spidsning.</li></ul>

**Vigtigt:** Se *betjeningsvejledningen* til motoren og *betjeningsvejledningen* til klippeenheden for at få yderligere oplysninger om vedligeholdelsesprocedurer.

# Kontrolliste for daglig vedligeholdelse

Kopier denne side til daglig brug.

Vedligeholdelsespunkter	I ugen:						
	Man.	Tirs.	Ons.	Tors.	Fre.	Lør.	Søn.
Kontrol af sikkerhedslåsesystemets funktion.							
Kontroller bremsefunktionen.							
Kontroller motorolie- og brændstofstanden.							
Kontroller væskestanden i kølesystemet.							
Tøm vand-/brændstofudskilleren.							
Kontroller tilstopningsindikatoren for luftfilteret.							
Kontroller køler, olie køler og filter for snavs.							
Kontroller for usædvanlige motorlyde. <sup>1</sup>							
Kontroller for usædvanlige driftslyde.							
Kontroller hydraulikoliestanden.							
Kontroller, om hydraulikslangerne er beskadigede.							
Kontroller for væskelækager.							
Kontrol af dæktrykket.							
Kontrol af instrumenternes funktion.							
Smøring af alle smørenipler. <sup>2</sup>							
Reparation af beskadiget maling.							

1. Kontroller gløderør og indsprøjtningdyser, hvis motoren er svær at starte, hvis der observeres for meget røg, eller hvis maskinen kører ujævnt.

2. Umiddelbart efter hver vask, uanset det angivne interval.

# Oversigt over eftersynsintervaller

## GROUNDMASTER 4500/4700 QUICK REFERENCE AID

**CHECK/SERVICE (DAILY)**

1. ENGINE OIL LEVEL
2. HYDRAULIC OIL FLUID LEVEL
3. ENGINE COOLANT LEVEL
4. FUEL - DIESEL ONLY
5. FUEL-WATER SEPARATOR
6. RADIATOR SCREEN
7. AIR CLEANER
8. BRAKE FUNCTION
9. TIRE PRESSURE: 20 PSI/1,40 BAR  
WHEEL NUT TORQUE: 93 FT/LB (127 N·m)

**CHECK/SERVICE  
(SEE OPERATOR'S MANUAL)**

10. BATTERY
11. BELTS (FAN, ALT.)
12. PLANETARY GEAR DRIVE
13. INTERLOCK SYSTEM
14. REAR AXLE
15. ENGINE OIL DRAIN  
(13/16" OR 21 MM SOCKET)
16. GREASING (SEE OPERATOR'S MANUAL)

**SPECIFICATIONS/CHANGE INTERVALS**

SEE OPERATOR'S MANUAL FOR INITIAL CHANGES.	FLUID TYPE	CAPACITY	CHANGE INTERVAL		FILTER PART NO.
			FLUID	FILTER	
(A) ENGINE OIL	15W-40 CH-4	8 QUARTS	150 HOURS	150 HOURS	98-7431
(B) HYDRAULIC FLUID	ISO VG 46/68	7.5 GALLONS	800 HOURS	800 HOURS	75-1310
(C) HYDRAULIC FILTER				800 HOURS	94-2621
(D) HYDRAULIC BREATHER				800 HRS/YRLY	68-6150
(E) FILTER, IN-LINE FUEL				400 HOURS	98-7612
(F) FUEL SYSTEM	> 32 F	NO. 2 DIESEL	21 GALLONS	800 HOURS	400 HOURS/ YEARLY
	< 32 F	NO. 1 DIESEL		DRAIN & FLUSH	
(G) ENGINE COOLANT	50% WATER 50% ETHYL GLYCOL	11 QUARTS			
(H) PRIMARY AIR FILTER					SEE SERVICE INDICATOR 104-4260
(I) SAFETY AIR FILTER					SEE OPERATOR'S MANUAL 104-4261
(J) REAR AXLE	85W-140	80 OUNCES	800 HOURS		93-7591 BREATHER
(K) PLANETARY DRIVE	85W-140	16 OUNCES	800 HOURS		

**FUSE**

SM 2A	START 10A	OPTIONAL MAX (15A)	OPTIONAL MAX (15A)
MAIN 15A START	PTO 10A 2W/4WD	POWERWIN 10A	CONSOLES 10A

105-9895

Figur 21



Hvis du lader nøglen sidde i tændingen, kan andre personer utilsigtet komme til at starte motoren og forårsage alvorlig personskade på dig eller andre omkringstående.

Fjern nøglen fra tændingen, før vedligeholdelsesarbejde påbegyndes.

# Tiltag forud for vedligeholdelse

## Afmontering af motorhjelman

Du kan opnå yderligere adgang til motorrummet ved at fjerne motorhjelman fra traktionsenheden.

1. Lås motorhjelman op (Figur 22), og løft motorhjelman.



Figur 22

1. Motorhjelmslås

2. Frigør snoren fra motorhjelmens pind, fjern pinden, og skub motorhjelmens rør tilbage og af styrene (Figur 23).



Figur 23

1. Motorhjelmspind

# Smøring

## Smøring af lejerne og bøsningerne

**Eftersynsinterval:** For hver 50 timer

Maskinen har fedtfitings, som skal smøres jævnlige med litumbaseret universalfedt nr. 2. Hvis maskinen anvendes under normale forhold, skal alle lejer og bøsninger smøres efter hver 50 timers brug eller straks efter hver vask.

Smøreplernes placering og antal er som følger:

- Bremseakslens pinollejer (5) (Figur 24)

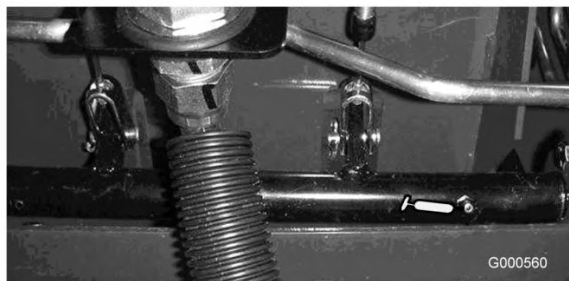

Figur 24

- Bagakslens drejebøsninger (2) (Figur 25)

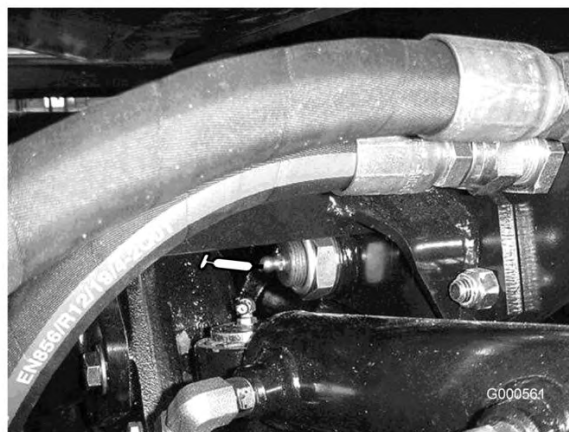

Figur 25

- Styretøjscylinderens kugleled (2) (Figur 26)



**Figur 26**

1. Øverste fitting på styrebolten

- Forbindelsesstangens kugleled (2) (Figur 26)
- Styreboltbøsninger (2) (Figur 26). **Den øverste fitting på styrebolten bør kun smøres en gang om året (2 pumpeslag).**
- Løftearmsbøsninger (1 pr. skjold) (Figur 27)



**Figur 27**

- Løftecylinderbøsninger (2 pr. skjold) (Figur 27)
- Klippeenhedens spindelakselbøsninger (1 pr. klippeenhed) (Figur 28)



**Figur 28**

- Klippeenhedens bærearmsbøsninger (1 pr. klippeenhed) (Figur 28)
- Bagrullelejer (2 pr. klippeenhed) (Figur 29 eller Figur 30)

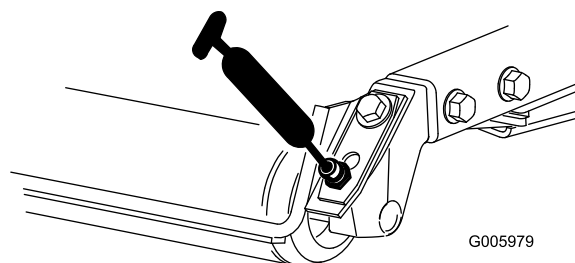

**Figur 29**

**Vigtigt:** Sørg for, at smørerillen på hver rulle er ud for smørehullet i hver ende af rulleskafet. Der er også et tilretningsmærke på den ene ende af rulleskafet for at hjælpe med at tilrette rille og hul.

**Bemærk:** På rullere udstyret med indfaldede smørefittings (Figur 30) kræves en adapter på fedtpistolens dyse. Bestil Toro delnr. 107-1998 hos den autoriserede Toro-forhandler.

G000585

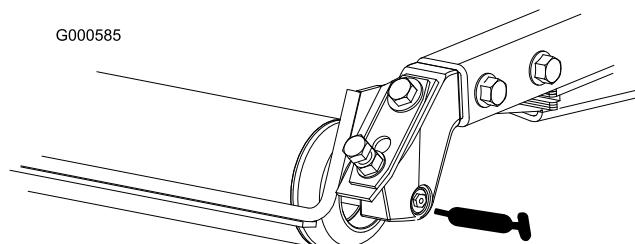

**Figur 30**

# Motorvedligeholdelse

## Eftersyn af luftfilteret

**Eftersynsinterval:** For hver 400 timer

Kontroller luftfilterets hovedelement for beskadigelser, som kan medføre en luftlækage. Udskift det, hvis det er beskadiget. Kontroller hele indsugningssystemet for lækager, beskadigelse eller løse slangeklemmer.

Efterse kun luftfilteret, når serviceindikatoren (Figur 31) viser, det er nødvendigt. Hvis du udskifter luftfilteret, før det er nødvendigt, øger du blot risikoen for, at der kommer snavs ind i motoren, når filteret afmonteres.



**Figur 31**

1. Serviceindikator for luftfilter

**Vigtigt:** Sørg for, at dækslet sidder korrekt og slutter tæt sammen med luftfilterelementet.

1. Træk låsen udad, og drej luftfilterdækslet mod uret (Figur 32).

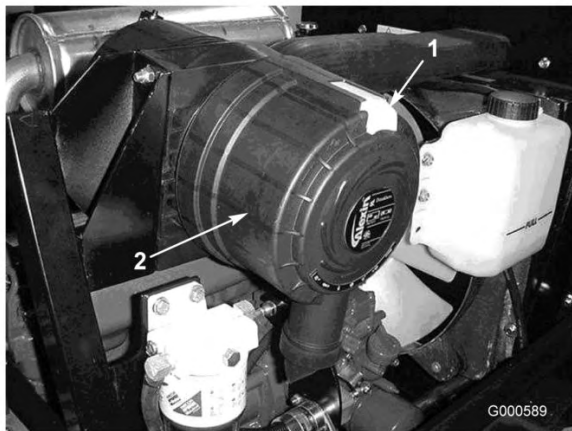

**Figur 32**

1. Luftfilterlås
2. Luftfilterdæksel

2. Fjern dækslet fra luftfilterets hovedelement. Før du afmonterer filteret, skal du ved hjælp af trykluft med lavt tryk (276 kPa, ren og tør luft) fjerne større ansamlinger af snavs, der har sammenhobet sig

mellem ydersiden af primærfilteret og filterskålen. Undgå at bruge trykluft med højt tryk, som evt. kan presse snavs gennem filteret og ind i indsugningsrøret.

Denne rengøringsmetode forhindrer, at der kommer snavs ind i indsugningen, når primærfilteret afmonteres.

3. Afmonter og udskift primærfilteret (Figur 33).

Det anbefales ikke at rengøre det brugte filter på grund af muligheden for at beskadige filtermediet. Efterse det nye filter for forsendelseskader, og kontroller filterets forseglingsende og selve filterelementet. **Benyt ikke et beskadiget filter.** Isæt det nye filter ved at trykke på den udvendige kant af filterelementet og skubbe det på plads i filterdåsen. **Tryk ikke på den bløde del i midten af filteret.**

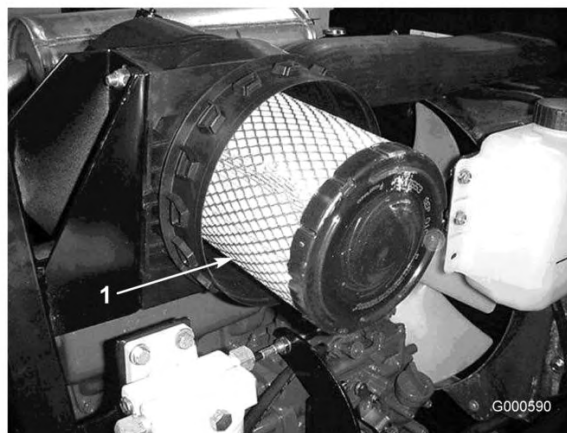

**Figur 33**

1. Luftfilterets primærfilter

**Vigtigt:** Forsøg aldrig at rense sikkerhedsfilteret (Figur 34). Udskift sikkerhedsfilteret med et nyt efter hvert tredje primærfiltereftersyn.

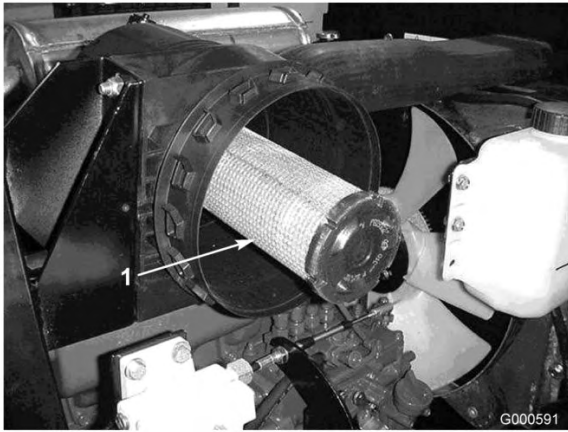

**Figur 34**

1. Luffilterets sikkerhedsfilter

4. Rengør åbningen til udblæsning af snavs i det aftagelige dæksel. Afmonter gummiudløbsventilen i dækslet, rengør fordybningen, og udskift udløbsventilen.
5. Monter dækslet således, at gummiudløbsventilen vender nedad - i en position mellem ca. klokken 5 og klokken 7 set fra enden.
6. Nulstil indikatoren (Figur 31), hvis den viser rødt.

## Eftersyn af motorolien og filteret

**Eftersynsinterval:** Efter de første 50 timer

For hver 150 timer

Skift olie og filter første gang efter de første 50 driftstimer; skift derefter olie og filter for hver 150 timer.

1. Afmonter den bagerste aftapningsprop (Figur 35), og lad olien løbe ned i en drænbakke. Monter aftapningsproppen igen, når olien holder op med at løbe.

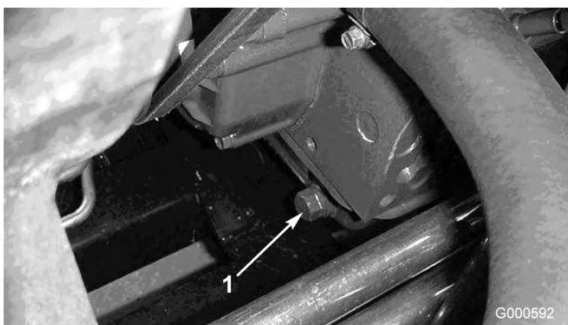

**Figur 35**

1. Aftapningsskrue til motorolie

2. Fjern oliefilteret (Figur 36). Smør et tyndt lag ren olie på det nye filters pakning, før det skrues på. Overspænd ikke.

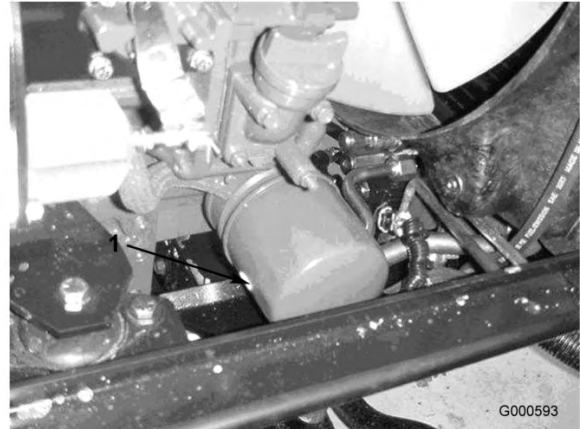

**Figur 36**

1. Motoroliefilter

3. Fyld olie på krumtaphuset. Se afsnittet Kontrol af motorolien under Betjening , side 21.

## Justering af gashåndtaget

Juster gaskablet (Figur 37), så regulatorgrebet på motoren kommer i kontakt med stilleboltene for lav og høj hastighed, før gashåndtaget berører sprækken i sædepladen.



**Figur 37**

1. Gaskabel

# Vedligeholdelse af brændstofsyst*em*



Under visse forhold er dieselolie og brændstofdampe meget brandfarlige og eksplosive. En brand eller eksplosion forårsaget af brændstof kan give forbrændinger samt forårsage tingsskade.

- Anvend en tragt, og fyld tanken udendørs på et åbent område, mens motoren er slukket og kold. Tør eventuelt spildt brændstof op.
- Fyld ikke brændstoftanken helt op. Fyld brændstof på brændstoftanken, indtil niveauet er 6 til 13 mm under bunden af påfyldningsstuds*en*. Dette tomrum i tanken giver brændstoffet plads til at udvide sig.
- Ryg aldrig under håndtering af brændstof, og hold afstand til åben ild eller steder, hvor brændstofdampe kan antændes af en gnist.
- Opbevar brændstof i en ren, sikkerhedsgodkendt beholder, og sørg altid for, at låget er skruet på.

## Brændstoftank

For hver 800 timer

Før opbevaring

Tøm og rengør brændstoftanken for hver 800 timer. Tøm og rengør også tanken, hvis brændstofsyst*em*et forurenes, eller hvis maskinen skal tages ud af drift i en længere periode. Brug rent brændstof til at skylle tanken med.

## Brændstofslanger og -forbindelser

Eftersynsinterval: For hver 400 timer

Årlig

Kontroller brændstofslanger og forbindelser efter 400 driftstimer eller årligt, alt efter hvad der indtræffer først. Efters*er* dem for slitage, skader eller løse forbindelser.

## Serviceeftersyn af vandudskilleren

Eftersynsinterval: For hver 400 timer

Tøm vand eller andre kontaminanter ud af vandudskilleren (Figur 38) dagligt. Udskift filterdåsen for hver 400 driftstimer.

1. Anbring en ren beholder under brændstoffilteret.
2. Løsn aftapningsproppen i bunden af filterdåsen.

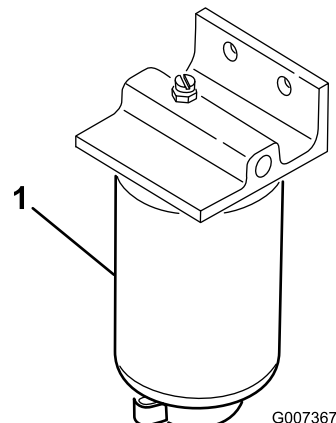

Figur 38

1. Filterdåsens vandudskiller

3. Rengør området, hvor filterdåsen monteres.
4. Afmonter filterdåsen, og rengør monteringsfladen.
5. Smør pakningen på filterdåsen med ren olie.
6. Monter filterdåsen med hånden, indtil pakningen berører monteringsoverfladen. Drej dernæst endnu 1/2 omgang.
7. Stram aftapningsproppen i bunden af filterdåsen.

## Filter i brændstofsugeslange

Brændstofsugeslangen, som sidder inden i brændstoftanken, er udstyret med et filter, som medvirker til at forhindre, at der kommer snavs ind i brændstofsyst*em*et. Afmonter brændstofsugeslangen, og rengør filteret efter behov.

## Udluftning af brændstofsyst*em*et

1. Parker maskinen på en plan flade. Sørg for, at brændstoftanken er mindst halvt fuld.
2. Åbn motorhj*el*men, og løft den op.
3. Åbn udluftningsskrue*n* på brændstofindsprøjtning*s*-pumpen (Figur 39).

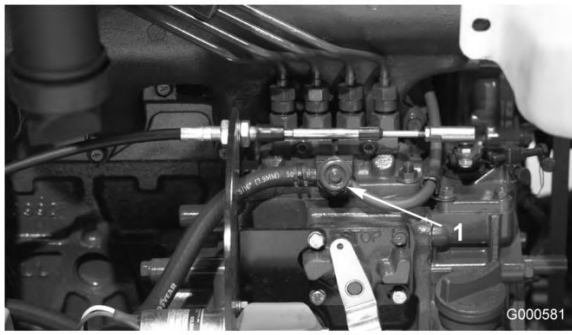

**Figur 39**

1. Udluftningsskrue på brændstofindsprøjtningssumpen

4. Drej tændingsnøglen til tændt position. Den elektriske brændstofpumpe begynder at køre og tvinger derved luften ud omkring udluftningsskruen. Lad nøglen sidde i positionen tændt i 15 sekunder. Luften og brændstoffet drænes internt tilbage til brændstoftanken. Spænd skruen, og drej nøglen til slukket position.

**Bemærk:** Normalt bør motoren starte efter udførelsen af ovennævnte udluftningsprocedurer. Men hvis motoren alligevel ikke starter, kan der sidde luft tilbage mellem indsprøjtningssumpen og indsprøjtningssdyserne; se afsnittet Udluftning af indsprøjtningssdyserne.

## Udluftning af indsprøjtningssdyserne

**Bemærk:** Denne procedure bør kun anvendes, hvis brændstofsystelet er blevet tømt for luft under normale spændingsprocedurer, og hvis motoren ikke vil starte. Se afsnittet Udluftning af brændstofsystelet.

1. Løsn rørforbindelsen til den første indsprøjtningssdyse og holdersamlingen ved indsprøjtningssumpen (Figur 40).

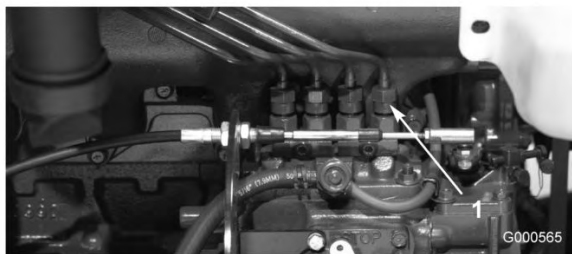

**Figur 40**

1. Den første indsprøjtningssdyse
- 
2. Flyt gashåndtaget til positionen Hurtig.
  3. Drej nøglen i tændingen til positionen Start, og hold øje med brændstofftilstrømningen rundt om

forbindelsesdelen. Drej nøglen til positionen Off, når der observeres massiv tilstrømning.

4. Spænd rørforbindelsen forsvarligt fast.
5. Gentag proceduren på de resterende dyser.

# Vedligeholdelse af elektrisk system

## Opladning og tilslutning af batteriet

### Advarsel

#### CALIFORNIEN

Advarsel i henhold til erklæring nr. 65 Batteripoler og tilbehør indeholder bly og bly sammensætninger, som ifølge staten Californien er kræftfremkaldende og forårsager forplantningsskader. Vask hænder efter håndtering.

1. Åbn motorhjelmen, og løft den op.
2. Fjern batteristropen og dækslet (Figur 41).



Figur 41

1. Batteridæksel
2. Batteristrop



Batterielektrolyt indeholder svovlsyre, som er en dødelig gift, der forårsager alvorlige forbrændinger.

- Drik ikke elektrolyt, og undgå kontakt med hud, øjne og tøj. Brug sikkerhedsbriller for at beskytte øjnene og gummihandsker for at beskytte hænderne.
- Fyld batteriet op på et sted, hvor der altid er rent vand i nærheden til at skylle huden med.

3. Tilslut en 3-4 ampere batterioplader til batteripolerne. Oplad batteriet ved 3-4 ampere i 4 til 8 timer.
4. Når batteriet er opladet, tages opladeren ud af stikkontakten og frakobles batteripolerne.



Opladning af batteriet producerer gasser, der kan eksplodere.

Der må aldrig ryges i nærheden af batteriet, og gnister og åben ild skal holdes væk fra batteriet.

5. Monter pluskablet (rødt) til pluspolen (+) og minuskablet (sort) til minuspolen (-) på batteriet (Figur 42). Fastgør kablerne til polerne med maskinskruer og møtrikker. Sørg for, at pluspolen (+) sidder ordentligt fast på batteriet, og at kablet er placeret pænt tæt til batteriet. Kablet må ikke berøre batteridækslet. Skyd gummikappen ind over pluspolen for at forhindre eventuel kortslutning.

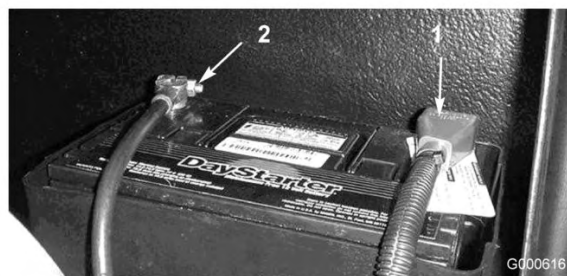

Figur 42

1. Positivt batterikabel
2. Negativt batterikabel

### Advarsel

#### CALIFORNIEN

Advarsel i henhold til erklæring nr. 65 Batteripoler og tilbehør indeholder bly og bly sammensætninger, som ifølge staten Californien er kræftfremkaldende og forårsager forplantningsskader. Vask hænder efter håndtering.

6. Smør begge batteriforbindelser med Grafo 112X-fedt, Toro delnr. 505-47, vaseline eller let fedt for at forhindre korrosion. Skyd gummikappen hen over batteriets pluspol.
7. Sæt batteridækslet på.



Batteripoler eller metalværktøj kan kortslutte mod metaldele og forårsage gnister. Gnister kan få batterigasserne til at eksplodere og medføre personskaade.

- Når batteriet skal fjernes eller monteres, må batteriets poler ikke berøre nogen metaldele på maskinen.
- Metalværktøj må ikke kortslutte mellem batteripolerne og maskinens metaldele.

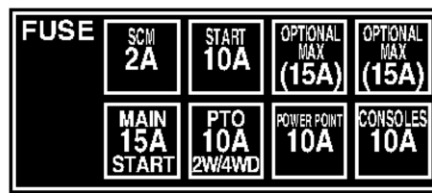

G000617

Figur 43



Forkert batterikabelføring kan danne gnister og beskadige maskinen og kablerne. Gnister kan få batterigasserne til at eksplodere og medføre personskaade.

- Frakobl altid batteriets (sorte) minuskabel, før du frakobler det røde pluskabel.
- Tilslut altid batteriets røde positive kabel, før du tilslutter det sorte negative kabel.

## Batterivedligeholdelse

Eftersynsinterval: For hver 50 timer

**Vigtigt:** Før der foretages svejsninger på maskinen, skal det negative kabel frakobles batteriet for at forhindre, at det elektriske system beskadiges.

**Bemærk:** Kontroller batteriets tilstand hver uge eller efter hver 50 driftstimer. Polerne og hele batterikassen skal holdes rene, da et snavset batteri langsomt vil aflades. Batteriet rengøres ved at afmontere det fra maskinen og vaske hele kassen med en opløsning af tvekulsurt natron og vand. Skyl med rent vand. For at forebygge korrosion belægges batteriet og kabelforbindelserne med Grafo 112X-fedt (Toro delnr. 505-47) eller vaseline.

## Sikringer

Der er 6 sikringer i det elektriske system. De sidder under operatørens kontrolpanel. Drej låse, og fjern kontrolpanel for at blottlægge sikringen som nødvendigt.

# Vedligeholdelse af drivsystem

## Kontrol af hjulmøtrikkernes tilspændingsmoment

Eftersynsinterval: Efter de første 8 timer

For hver 200 timer



Hvis du ikke bevarer det rette tilspændingsmoment i hjulmøtrikkerne, kan det medføre svigt eller tab af hjulet, hvilket kan medføre personskaade.

Tilspænd hjulmøtrikkerne for og bag med et moment på 115–136 Nm efter 1–4 timers brug og igen efter 8 timers brug. Tilspænd derefter for hver 200 timer.

**Bemærk:** Forhjulets møtrikker er 1/2-20 UNF. Baghjulets møtrikker er M12 x 1,5-6H (metrisk).

## Kontrol af gearolien i planetdrevet

Eftersynsinterval: For hver 400 timer

Kontroller oliestanden efter hver 400 driftstimer, eller hvis du bemærker en ekstern lækage. Anvend højkvalitetsgearolie SAE 85W-140 ved olieskift.

Systemets kapacitet er på ca. 0,5 l.

1. Når maskinen er parkeret på en plan flade, placeres hjulene, så aftapningsproppen (Figur 44) er placeret enten i klokken to-position eller klokken ti-position.



Figur 44

1. Kontrol-/aftapningsprop
2. Fjern proppen til planetdrevet (Figur 44). Der skal stå olie op til bunden af kontrollhullet på bagsiden af bremsehuset.
3. Hæld mere gearolie i hullet i planetdrevet om nødvendigt for at bringe olien op til det korrekte niveau. Skru proppen i.
4. Gentag trin 1–3 på det modsatte drev.

## Skift af gearolien i planetdrevet

Eftersynsinterval: Efter de første 200 timer

For hver 800 timer

Årlig

Skift olie første gang efter 200 driftstimer. Skift derefter olie for hver 800 driftstimer eller årligt, alt efter hvad der indtræffer først. Anvend højkvalitetsgearolie SAE 85W-140.

1. Når maskinen er parkeret på en plan flade, placeres hjulene, så kontrol-/aftapningsproppen (Figur 45) er i den lavest mulige position (klokken seks).



**Figur 45**

1. Kontrol-/aftapningsprop

2. Placer en drænbakke under muffen, fjern dækslet, og lad olien løbe ud.
3. Anbring endnu en drænbakke under bremsehuset på den anden side af hjulet (Figur 46).

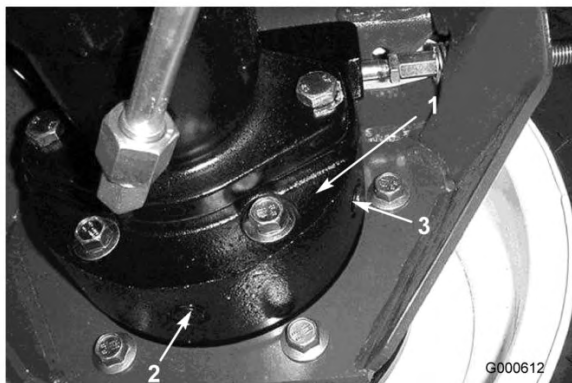

**Figur 46**

1. Bremsehus
2. Aftapningsskrue
3. Kontrolprop

4. Fjern kontrol-/aftapningspropperne fra bremsehuset, og lad olien løbe af.
5. Når al olien er løbet af, skal du sætte bundproppen i bremsehuset.
6. Placer hjulet således, at prophullet sidder i positionen klokken ti eller to på planetgearet.
7. Hæld langsomt ca. 0,5 l SAE 85W-140 gearolie af høj kvalitet i planetgearets påfyldningshul (i kl. ti- eller kl. to-positionen), indtil olien når op til bunden af kontrollhullet i bremsehuset. Skru proppen i.
8. Gentag proceduren på modsatte planetgear/bremse.

## Kontrol af bagakselolien

**Eftersynsinterval:** For hver 400 timer

Bagakslen afskibes fra fabrikken fyldt med SAE 85W-140 gearolie. Kontroller oliestanden, før motoren startes første gang, og for hver 400 timer derefter. Kapaciteten er på 2,4 l. Kontroller dagligt for lækager.

1. Parker maskinen på en plan flade.
2. Fjern en kontrolprop fra akslens ene ende (Figur 47), og sørg for, at smøliestanden når op til bunden af hullet. Hvis oliestanden er lav, fjernes påfyldningsproppen (Figur 47), og der hældes tilstrækkelig olie på, til den når op til bunden af kontrolprophullerne.

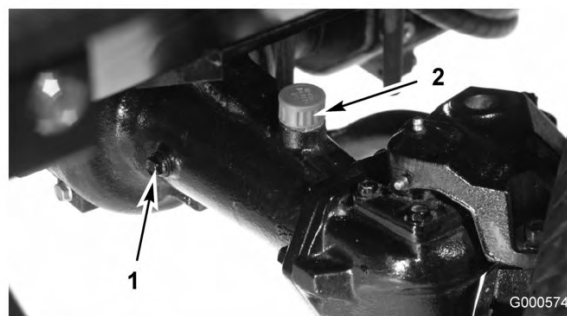

**Figur 47**

1. Kontrolprop
2. Påfyldningsprop

## Skift af bagakselolien

**Eftersynsinterval:** Efter de første 200 timer

For hver 800 timer

Skift olie første gang efter de første 200 driftstimer og derefter for hver 800 driftstimer.

1. Parker maskinen på en plan flade.
2. Rengør området rundt om de 3 aftapningspropper, 1 på hver ende og 1 i midten (Figur 48).

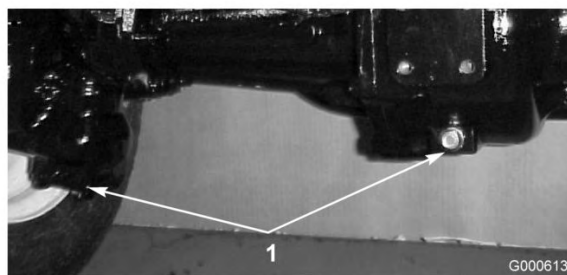

**Figur 48**

1. Aftapningsproppernes placering

3. Fjern de 3 dæksler til kontrol af olieniveauet og hovedakslens udluftningsdæksel for at lette aftapningen af olien.

4. Fjern aftapningspropperne, og lad olien løbe ned i bakkerne.
5. Skru propperne i.
6. Afmonter en kontrolprop, og fyld akslen med cirka 2,4 l 85W-90 gearolie, eller indtil olien når op til bunden af påfyldningshullet.
7. Skru kontrolproppen på.

## Justering af traktionsdrevet til neutral

Maskinen må ikke krybe, når traktionspedalen slippes. Hvis den kryber, er det nødvendigt at foretage en justering.

1. Parker maskinen på en plan overflade, sluk for motoren, placer hastighedskontrollen i indstillingen for lav hastighed, og sænk klippeenhederne ned på jorden. Træd kun på den højre bremsepedal, og aktiver parkeringsbremsen.
2. Løft den venstre side af maskinen op med en donkraft, indtil venstre forhjul slipper jorden. Understøt maskinen med støttebukke for at forhindre, at den vælter ved et uheld.
3. Start motoren, og lad den køre i langsom tomgang.
4. Juster kontramøtrikkerne på pumpestangens ende for at flytte pumpekontrolslangen fremad for at afhjælpe krybning fremad, eller flyt den bagud for at afhjælpe bagudrettet krybning (Figur 49).

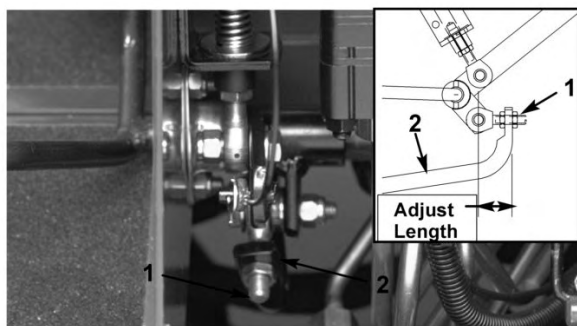

**Figur 49**

1. Pumpestang
2. Pumpekontrolslange

5. Når hjulene holder op med at rotere, skal du stramme kontramøtrikkerne for at fastholde justeringen.
6. Stands motoren, og slip den højre bremse. Fjern støttebukkene, og sænk maskinen ned på gulvet. Prøvekør maskinen for at sikre, at den ikke kryber.

## Kontrol af baghjulenes spidsning

**Eftersynsinterval:** Årlig

For hver 800 timer

Kontroller baghjulsspidsningen efter hver 800 driftstimer eller årligt.

1. Mål afstanden fra midte til midte (i akselhøjden) på de styrende dæk, foran og bag akslen. Målingen foran akslen skal være 3 mm mindre end målingen bag akslen.
2. Du kan justere afstanden ved at fjerne låseclipsen og møtrikken fra hver forbindelsesstangs kugleled (Figur 50). Fjern forbindelsesstangens kugleled fra akselhusets holder.

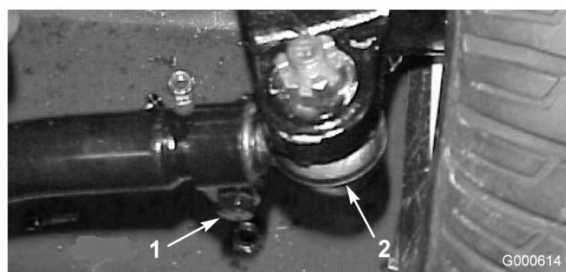

**Figur 50**

1. Forbindelsesstangens klemme
2. Forbindelsesstangens kugleled

3. Løsn klemmerne i hver ende af forbindelsesstængerne (Figur 50).
4. Drej det fritliggende kugleled en (1) hel omgang indad eller udad. Stram klemmen i den løse ende af forbindelsesstangen.
5. Drej hele forbindelsesstangenheden en (1) hel omgang i samme retning (indad eller udad). Stram klemmen på den tilsluttede ende af forbindelsesstangen.
6. Monter kugleledet på akselhusets holder, og stram møtrikken fingerstramt. Mål spidsningen.
7. Gentag om nødvendigt justeringen.
8. Stram møtrikken, og monter en ny låseclips, når justeringen er korrekt.

# Vedligeholdelse af kølesystem

## Serviceeftersyn af motorkølesystemet

**Eftersynsinterval:** Hver anvendelse eller dagligt

Fjern snavs fra motorområdet, oliekoeleren og køleren dagligt. Rengør dem oftere under snavsede forhold.

1. Åbn den bagerste skærm (Figur 51). Rengør skærmen grundigt for alt snavs.

**Bemærk:** Du kan afmontere skærmen ved at løfte hængselsstifterne af.



**Figur 51**

1. Bageste kølgitterlås

2. Drej låsehåndtagene (Figur 52), som holder oliekoeleren fast på stellet.

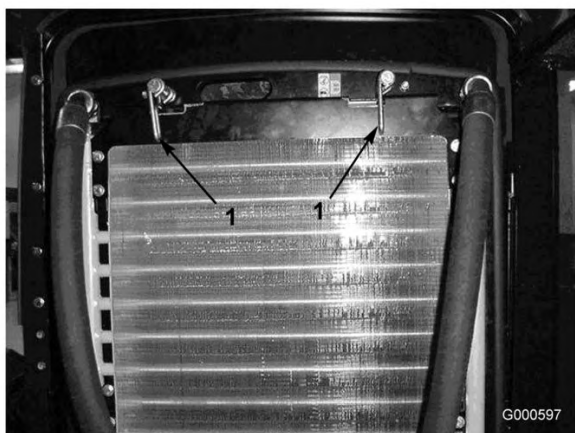

**Figur 52**

1. Oliekoelerens låsehåndtag

3. Drej oliekoeleren bagud. Rengør begge sider af oliekoeler- og kølerområdet (Figur 53) grundigt med

trykluft. Start fra forenden, og blæs snavs ud mod bagsiden. Rengør dernæst fra bagsiden, og blæs mod forenden. Gentag proceduren adskillige gange, indtil snavs og avner er fjernet.

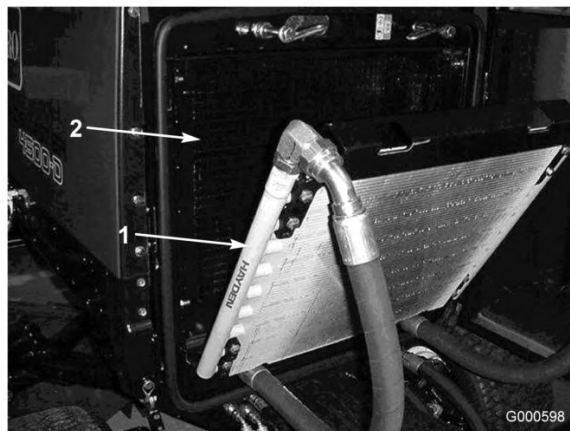

**Figur 53**

1. Oliekoeler
2. Køler

**Vigtigt:** Rengøring af køleren eller oliekoeleren med vand medvirker til, at der for tidligt opstår korrosionsskader på komponenterne, og at der ophober sig snavs.

4. Drej oliekoeleren tilbage på plads. Fastgør den på stellet med låsehåndtagene, og luk skærmen.

# Vedligeholdelse af bremsere

## Justering af driftsbremserne

Juster driftsbremserne, hvis bremsepedalerne har mere end 2,5 cm fri vandring, eller når bremsere ikke virker effektivt. Fri vandring angiver den afstand, som bremsepedalen kan flyttes, før du mærker bremsemodstand.

1. Løsn låsen fra bremsepedalerne, så begge pedaler virker uafhængigt af hinanden.
2. Stram bremsere for at reducere bremsepedalernes frie vandring.
  - A. Løsn den forreste møtrik på bremsekablets gevind-ende (Figur 54).

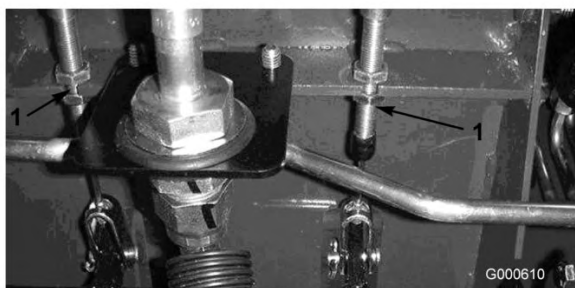

**Figur 54**

1. Bremsekabel

- B. Tilspænd den bageste møtrik for at flytte kablet bagud, indtil bremsepedalerne har 13 til 25 cm fri vandring.
- C. Tilspænd de forreste møtrikker, når bremsere er justeret korrekt.

# Vedligeholdelse af remme

## Serviceeftersyn af generatorremmen

**Eftersynsinterval:** For hver 100 timer

Kontroller remmens tilstand og spænding (Figur 55) efter hver 100 driftstimer.

1. Med den rigtige spænding opnås 10 mm afbøjning, når en belastning på 4,5 kg påføres remmen midtvejs mellem remskiverne.
2. Hvis afbøjningen ikke er 10 mm, skal generatorens monteringsbolte løsnes (Figur 55). Øg eller mindsk generatorremmens stramhed, og tilspænd boltene. Kontroller remmens afbøjning igen for at sikre, at stramningen er korrekt.

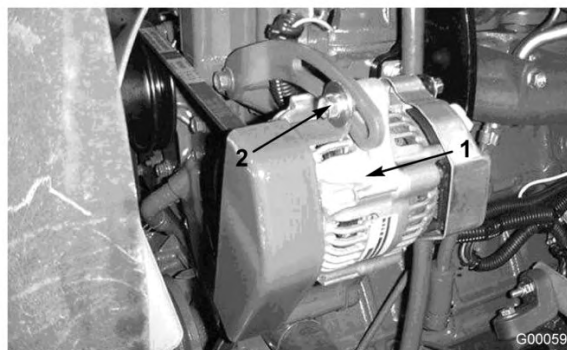

**Figur 55**

1. Generator
2. Monteringsbolt

# Vedligeholdelse af hydrauliksystem

## Udskiftning af hydraulikvæsken

**Eftersynsinterval:** For hver 800 timer

Skift hydraulikvæsken i intervaller på 800 driftstimer under normale forhold. Hvis væsken bliver forurenset, skal du kontakte den lokale Toro-forhandler, eftersom systemet skal skylles ud. Forurenset væske ser mælkeagtig eller sort ud sammenlignet med ren olie.

1. Sluk motoren, og løft motorhjelmen.
2. Frakobl returnrøret fra beholderens bund, og lad hydraulikvæsken løbe ned i en stor dræningsbakke. Genmonter røret, når hydraulikvæsken holder op med at dræne.
3. Fyld beholderen med ca. 28 l hydraulikvæske. Se afsnittet Kontrol af hydraulikvæsken under Betjening, side 21.

**Vigtigt: Brug kun de angivne hydraulikolier. Andre væsker kan beskadige systemet.**

4. Sæt beholderens dæksel på. Start motoren, og brug alle de hydrauliske styreenheder til at fordele hydraulikvæsken gennem hele systemet. Kontroller også, om der er lækage, og stop derefter motoren.
5. Kontroller væskenniveauet, og påfyld nok til at hæve niveauet til FULL-mærket på målepinden. Fyld ikke for meget på.

## Udskiftning af hydraulikfiltrene

**Eftersynsinterval:** Efter de første 200 timer

For hver 800 timer

Skift de 2 hydraulikfiltre første gang efter de første 200 driftstimer. Skift derefter filtrene efter hver 800 driftstimer under normale forhold.

Brug Toro-filtre, delnr. 94-2621 til den bageste (klippeenhed) del af maskinen og 75-1310 til den forreste (lade) del af maskinen.

**Vigtigt: Brug af andre filtertyper kan gøre garantien på visse komponenter ugyldig.**

1. Placer maskinen på en plan flade, sænk klippeenhederne, stop motoren, aktiver parkeringsbremsen, og tag nøglen ud af tændingen.
2. Rengør det område, hvor filteret monteres. Anbring en drænbakke under filteret, og afmonter filteret (Figur 56 og Figur 57).

3. Smør den nye filterpakning, og fyld filteret med hydraulikvæske.



Figur 56

1. Hydraulikfilter

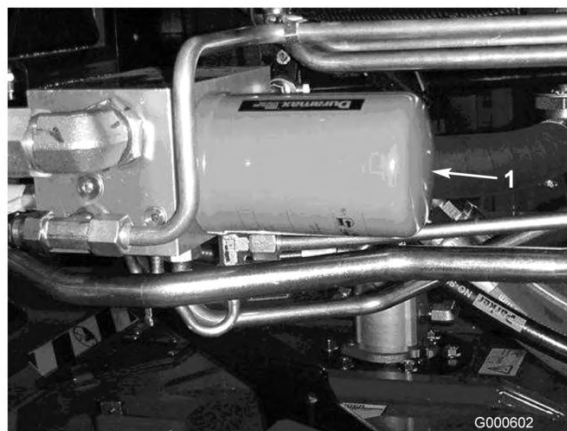

Figur 57

1. Hydraulikfilter

4. Sørg for, at området omkring det sted, hvor filteret skal monteres, er rent. Skru filteret på, indtil pakningen berører monteringspladen, og spænd derefter filteret endnu en halv omgang.
5. Start motoren, og lad den køre i ca. to minutter for at lukke luft ud af systemet. Stop motoren, og kontroller, om der er lækager.

## Kontrol af hydraulikrør og -slinger

**Eftersynsinterval:** Hver anvendelse eller dagligt

Efterse dagligt hydraulikrør og -slinger for lækager, bøjede rør, løse monteringsholdere, slid, løse fittings, forringelser på grund af vejrlig og kemisk forringelse. Foretag alle nødvendige udbedringer før drift.



Hydraulikvæske, der slipper ud under tryk, kan trænge ind i huden og dermed forårsage personskader.

- Sørg for, at alle slanger og rør til hydraulikvæske er i god stand, og at alle hydrauliske forbindelser og fittings slutter tæt, før der sættes tryk på det hydrauliske system.
- Hold kroppen og hænderne væk fra små lækagehuller eller dyser, der sprøjter hydraulikvæske under højt tryk ud.
- Brug pap eller papir til at finde eventuelle hydrauliklækager.
- Tag hele trykket af det hydrauliske system, før der udføres arbejde på det.
- Søg straks lægehjælp, hvis der sprøjtes væske ind under huden.

## Hydrauliksystemets testporte

Testportene anvendes til at teste trykket i de hydrauliske kredsløb. Kontakt din lokale Toro-forhandler, hvis du har brug for hjælp, eller se i servicevejledningen for at få oplysninger om testspecifikationer.

Testport A (Figur 58), som er placeret bagest på filtermanifolden under den højre stelvange. Bruges til at måle traktionssystemets ladetryk.



**Figur 58**

1. Testport A (lade)

Testport B (Figur 59), som er placeret på siden af modvægtmanifolden under førersædet. Bruges til at måle det modvægtstryk, der lægges på klippeenhederne for at opnå øget traktion.

Testport C (Figur 59), som er placeret foran på 2-hjulstræk-/4-hjulstrækmanifold via det forreste

adgangspanel på operatørens platform. Bruges til at måle 4-hjulstræktrykket på bagakslen (ved bakning) og bagakslens dynamiske bremsning.

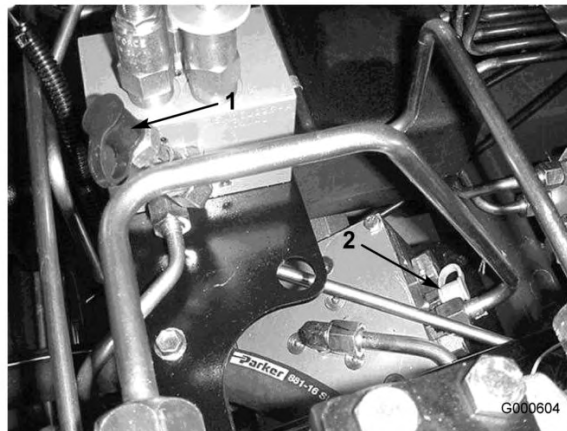

**Figur 59**

1. Testport B (modvægt)
2. Testport C ( firehjulstræk)

Testport D (Figur 60), som er placeret foran på pumpen under operatørens førersæde. Bruges til at måle styringstrykket.

Testport E (Figur 60), som er placeret foran på pumpen under operatørens førersæde. Bruges til at måle trykket i løftningskredsløbet.



**Figur 60**

1. Testport D (styre)
2. Testport E (løftningskredsløb)

Testport F (Figur 61), som er placeret øverst på den højre klippeenhedsmanifold. Bruges til at måle klippeenhedens kredsløbstrykker to klippeenhederne 5, 2 og 3.

Testport G (Figur 61), som er placeret øverst på den venstre klippeenhedsmanifold. Bruges til at måle klippeenhedens kredsløbstrykker to klippeenhederne 1 og 4.

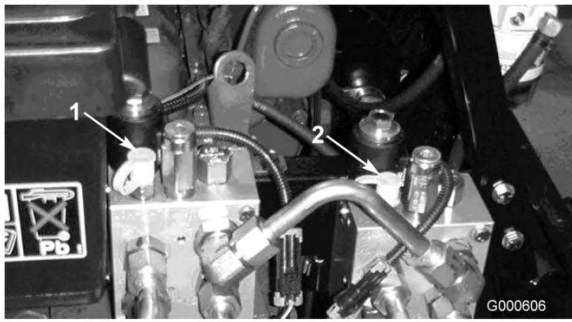

**Figur 61**

1. Testport F (klippeenheder) 2. Testport G (klippeenheder)

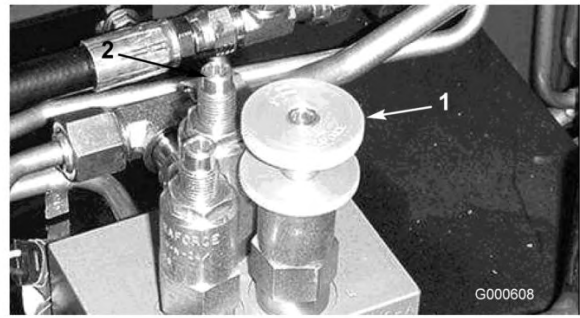

**Figur 63**

1. Modvægtsreguleringshåndtag. Traktionsforstærkningsventil

Testport H (Figur 62), som er placeret på det bageste traktionskredslobes hårde rør. Bruges til at måle trykket for omvendt traktion.

Testport I (Figur 62), som er placeret på det forreste traktionskredslobes hårde rør. Bruges til at måle trykket for fremadrettet traktion.



**Figur 62**

1. Testport H (bak) 2. Testport I (fremad)

Den traktionsforstærkningsventilen (Figur 63) bruges til at øge trykket i modvægtskredsløbet. Det anbefalede, traktionsforstærkende modvægtstryk er 48 bar (700 psi), når traktionstrykket er over 124 bar (1800 psi). Drej skruen (Figur 63) med uret for at øge trykket eller mod uret for at lette trykket.

**Vigtigt:** Traktionsenheden skal have driftstemperatur, når det hydrauliske tryk justeres.

## Justering af modvægten

Modvægtsreguleringshåndtaget (Figur 63) bruges til at justere trykket i modvægtskredsløbet. Det anbefalede modvægtstryk er 43 bar (620 psi). Drej reguleringshåndtaget (Figur 63) med uret for at øge trykket eller mod uret for at lette trykket.

# Rengøring

## Eftersyn af gnistfangerlydpotten

**Eftersynsinterval:** For hver 200 timer

For hver 200. driftstime skal du rense lydporten for kulstofaflejringer.

1. Fjern rørforskrningen fra renseporten på den nederste del af lydporten.



**Lydporten kan være meget varm og kan forårsage personskade.**

**Vær forsigtig, når du arbejder i nærheden af lydporten.**

2. Start motoren. Tilstop den normale lydpotteudgang med et stykke træ eller en metalplade, så udstødningen tvinges ud af renseporten. Hold udgangen tilstoppet, til der ikke kommer flere kulstofaflejringer ud af porten.



**Undgå at stå bag ved renseporten.**

**Bær altid sikkerhedsbriller.**

3. Stands motoren, og monter rørforskrningen.

# Opbevaring

## Traktionsenhed

1. Rengør traktionsenheden, klippeenhederne og motoren grundigt.
2. Kontroller dæktrykket. Se afsnittet Kontrol af dæktrykket.
3. Kontroller, at der ikke er nogen fastspændingsanordninger, som sidder løse, og efterspænd dem om nødvendigt.
4. Smør alle fittings og drejepunkter med fedt eller olie. Tør overskydende smøremiddel af.
5. Slib let med sandpapir, og benyt pletreparationslak på lakerede områder, som er blevet ridsede, har været udsat for stenslag eller har rustpletter. Reparer eventuelle buler i metalkarosseriet.
6. Udfør service på batteriet og kablerne som beskrevet herunder:
  - A. Fjern batteriklemmerne fra batteripolerne.
  - B. Rengør batteriet, klemmerne og polerne med en stålborste og en opløsning med tvekulsurt natron.
  - C. Batterierne og kabelforbindelserne påføres Grafo 112X-fedt (Toro delnr. 505-47) eller vaseline for at forebygge korrosion.
  - D. Genoplad langsomt batteriet hver 60. dag i 24 timer for at forhindre blyulfatering af batteriet.
7. Kobl transportlåsene til (kun Groundsmaster 4700-D).

## Motor

1. Aftap motorolien fra oliesumpen, og udskift bundproppen.
2. Fjern og bortskaf oliefilteret. Sæt et nyt oliefilter i.
3. Fyld oliesumpen igen med 7,6 l SAE 15W-40 CH-4, CI-4 eller højere motorolie.
4. Start motoren, og lad den køre i tomgang i ca. to minutter.
5. Stop motoren.
6. Skyl brændstoftanken med frisk, rent dieselbrændstof.
7. Spænd alle brændstofsysteffittings igen.
8. Rengør og efterse luftfilterenheden grundigt.
9. Forsegl luftfilterindtaget og udstødningsåbningen med vejrbestandig tape.
10. Kontroller frostvæskebeskyttelsen, og påfyld en 50/50-opløsning af vand og

ethylenglycol-frostvæske som nødvendigt til  
den forventede minimumstemperatur i dit område.

# Diagrammer

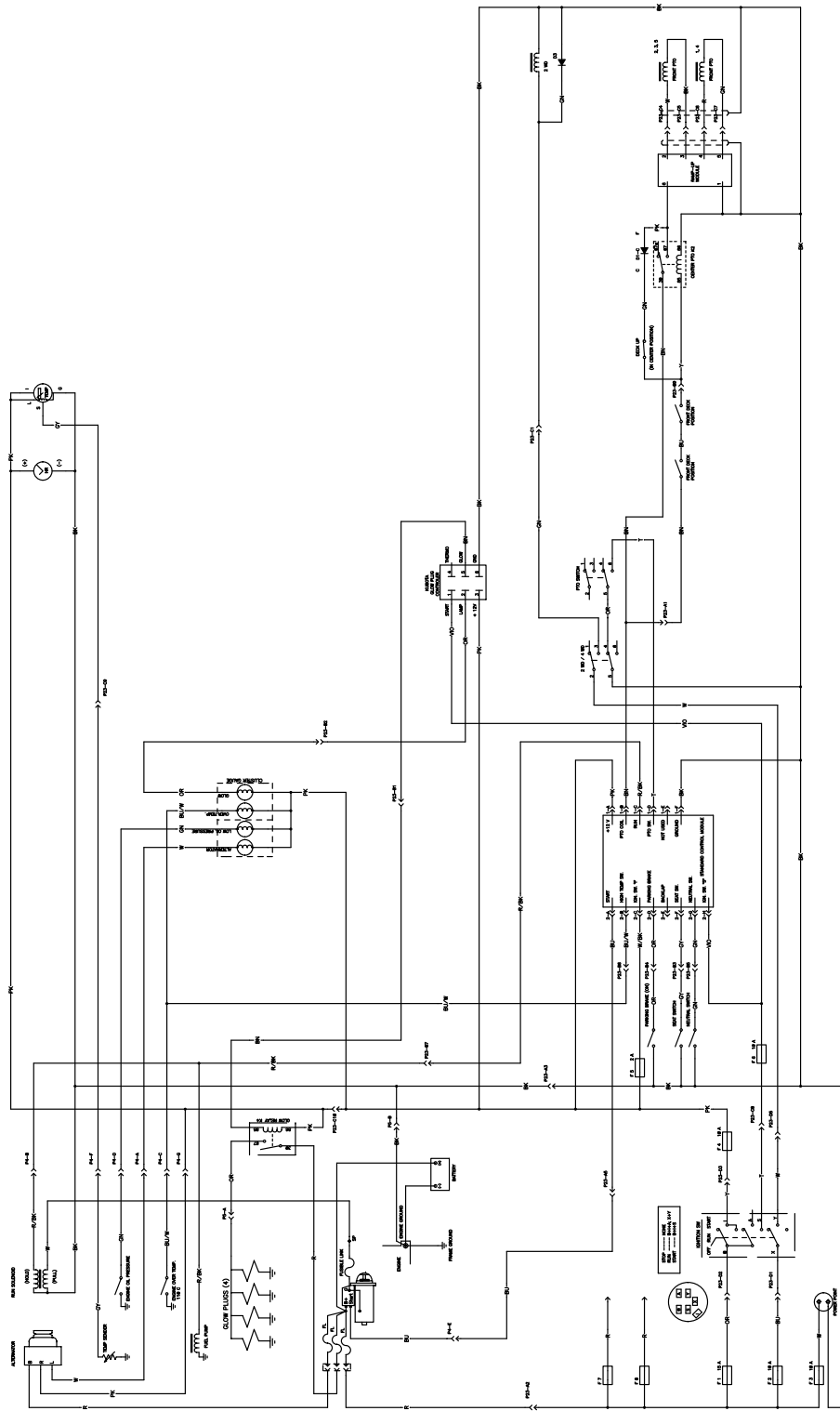

G005639

Ledningsdiagram (Rev. C)

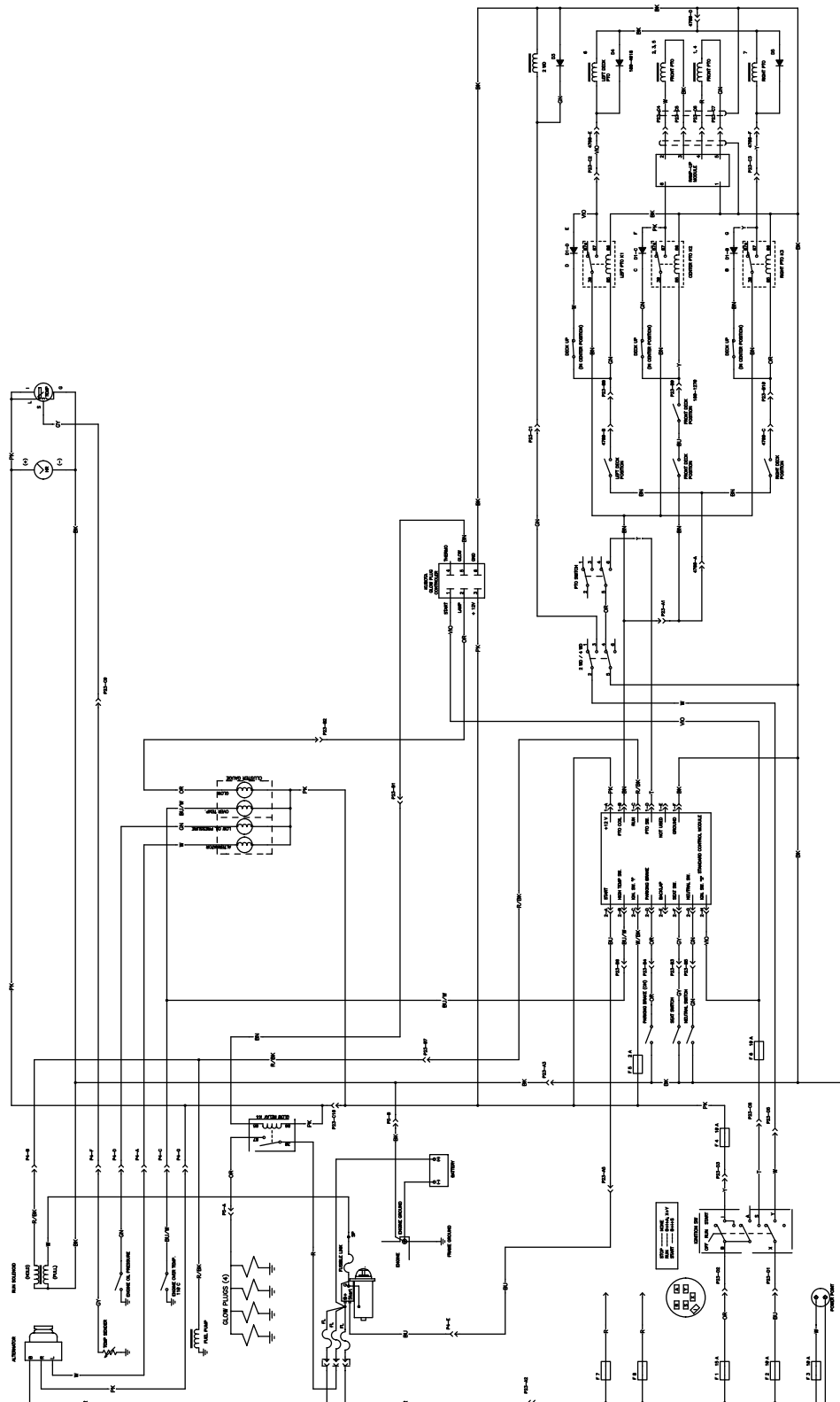

G005640

Ledningsdiagram - GM 4700 (Rev. C)

GM4500-D HYDRAULIC SCHEMATIC

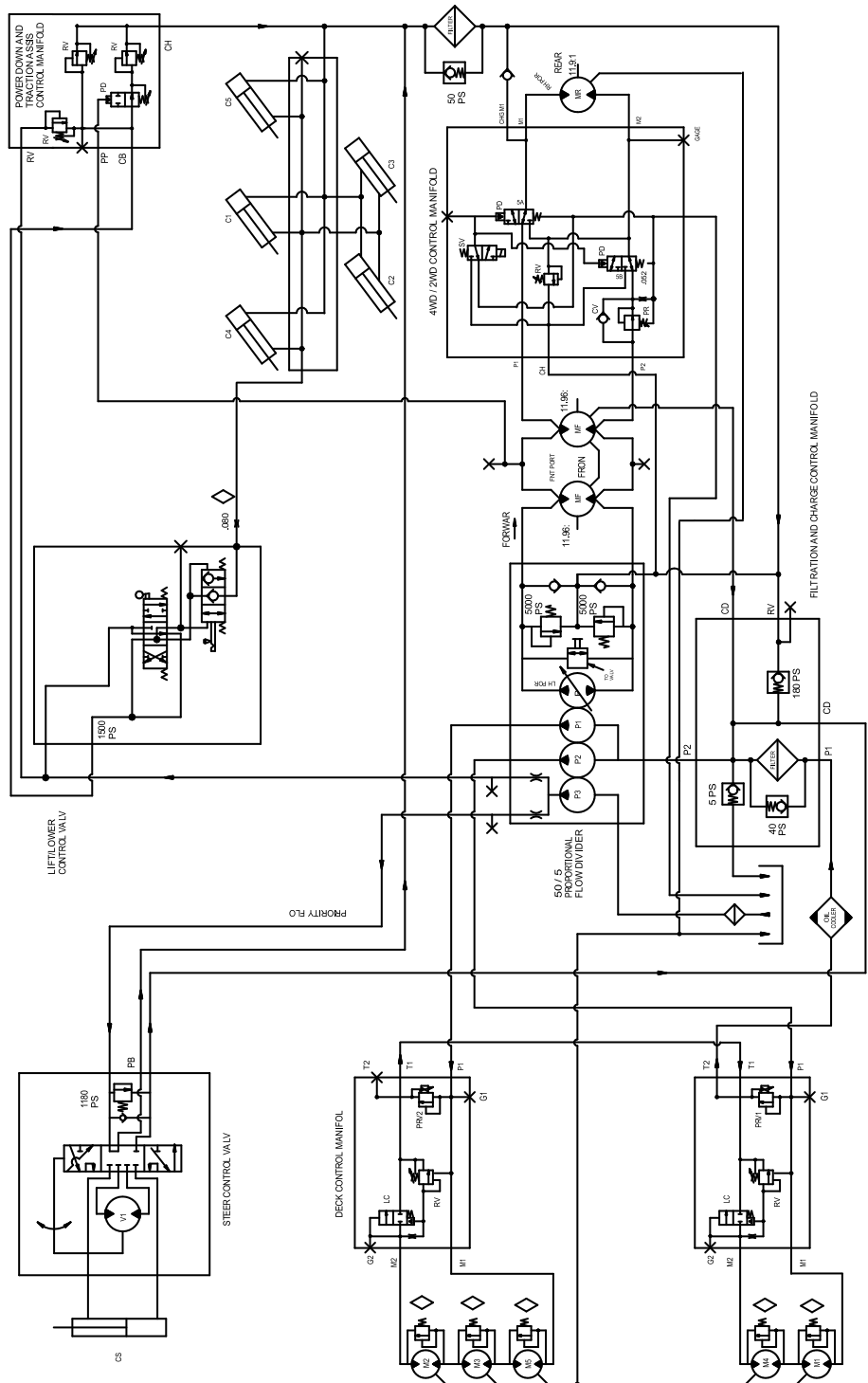

FLOWSCALC. AT 2700 RPM AND 96 FEET

COMP	CI	GP	PS
P1	1.02	11.7	
P2	1.02	11.7	
P3	0.58	6.	
P4	3.02	34.6	
M1	1.16		2000
M2	1.16		2000
M3	1.16		2000
M4	1.16		2000
M5	1.16		2000
MF	2.01		1800
MR	2.48		62
V1	6.		70
PRV1			45
PRV2			3500
RV			3500
RV			55
RV			2200
RV			1500

  

COMP	BORE	STROKE	RD
C1	1.50	4.00	625
C2	1.50	3.50	625
C3	1.50	3.50	625
C4	1.50	7.00	625
C5	1.50	7.00	625
CS	2.00	4.20	625

G004 153

Hydraulikschemata (Rev. E)

GM4700-D HYDRAULIC SCHEMATA I

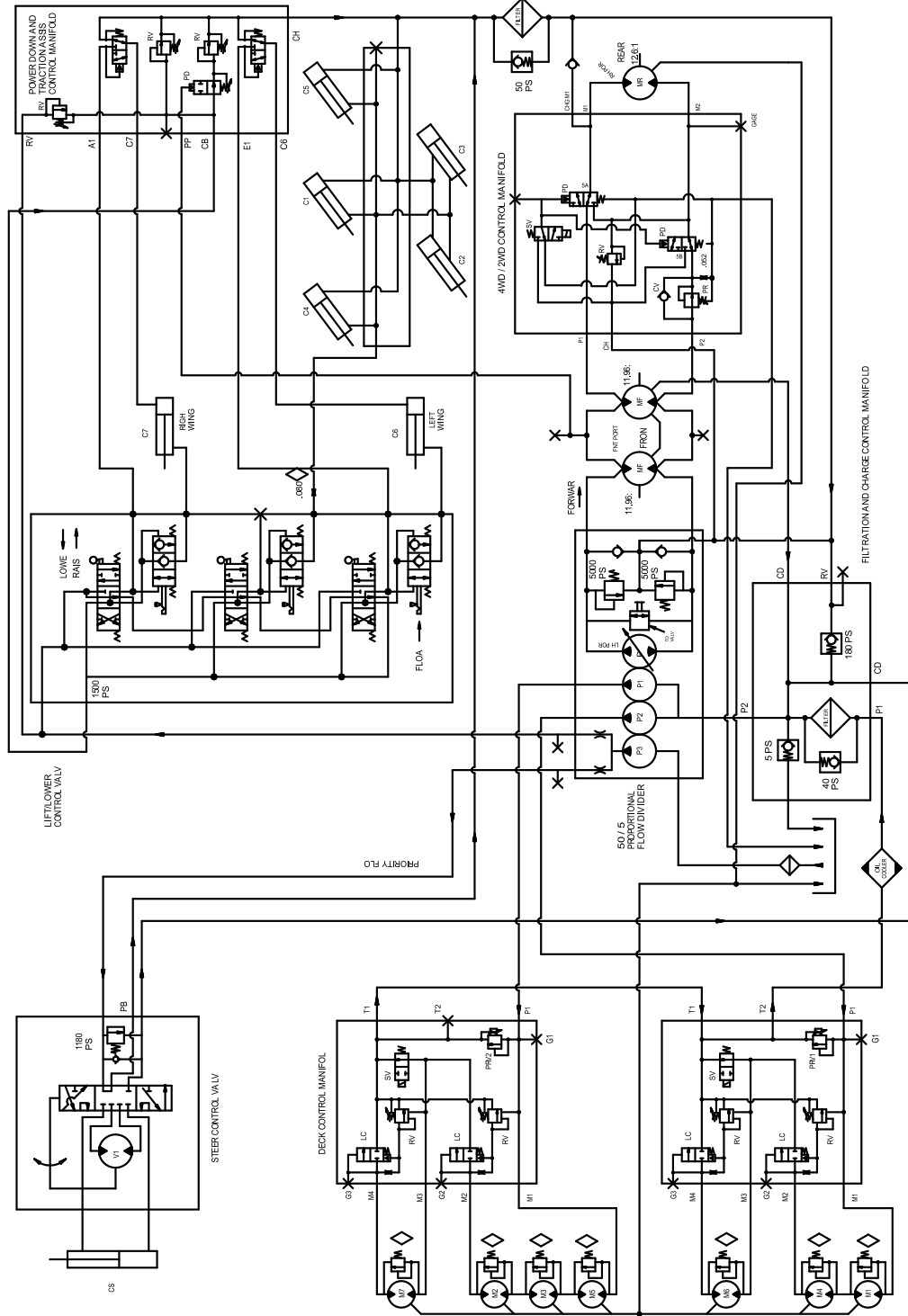

FLOWMS.CALC. AT 2700 RPM AND .96 EFF.

COMP	GI	SP	PS
P1	1.02	11.7	
P2	1.02	11.7	
P3	0.59	6.	
P4	3.02	34.6	
M1	1.16	2100	
M2	1.16	2100	
M3	1.16	2100	
M4	1.16	2100	
M5	1.16	2100	
M6	1.16	2100	
M7	1.16	2100	
MIF	2.01		
MIR	2.48		
V1	6.		
F43		1800	
RV1		62	
RV2		70	
RV1		45	
RVV		3800	
RV5		55	
RV7		2800	
RV8		1900	
RV		1900	
COMP	BORE	STROKE	RD
C1	1.50	4.00	625
C2	1.50	3.50	625
C3	1.50	3.50	625
C4	1.50	7.00	625
C5	1.50	7.00	625
C6	2.00	9.00	750
C7	2.00	9.00	750
CS	2.00	4.20	625

GO 04 154

Hydrauliskskema (Rev. E)

# Bemærkninger:



## Toros generelle produktgaranti

To års begrænset garanti

### Fejl og produkter, der er dækket

The Toro Company og dets søsterselskab, Toro Warranty Company, garanterer i fællesskab i henhold til en aftale mellem dem, at dit Toro-produkt ("produktet") er frit for materialefejl og fejl i den håndværksmæssige udførelse i to år eller 1500 driftstimer\*, hvad end der måtte indtræde først. Hvis der forekommer en fejl, som er dækket af garantien, vil vi reparere produktet uden omkostninger for dig. Dette inkluderer fejldiagnose, arbejdsløn, reservedele og transport. Denne garanti træder i kraft på den dato, produktet leveres til den person, som oprindeligt køber det i detaileddet.

\* Produkt udstyret med timetæller

### Sådan får du udført service, der er dækket af garantien

Det påhviler dig at underrette produktforhandleren eller den autoriserede produktforhandler, som du har købt produktet hos, så snart du tror, der er opstået en fejl, som er dækket af garantien.

Hvis du har brug for hjælp til at finde frem til en produktforhandler eller en autoriseret forhandler, eller hvis du har spørgsmål vedrørende dine rettigheder eller ansvar i henhold til garantien, kan du kontakte os her:

Toro Commercial Products Service Department  
Toro Warranty Company  
8111 Lyndale Avenue South  
Bloomington, MN 55420-1196, USA  
952-888-8801 eller 800-982-2740  
E-mail: commercial.service@toro.com

### Ejerens ansvar

Du er som ejer af produktet ansvarlig for at udføre den vedligeholdelse og de justeringer, som er nødvendige i henhold til din betjeningsvejledning. Hvis du ikke udfører den nødvendige vedligeholdelse og de nødvendige justeringer, kan dette danne grundlag for at afvise en reklamation i henhold til garantien.

### Genstande og fejl, der ikke er dækket

Det er ikke alle produktfejl eller funktionsfejl, der måtte opstå i garantiperioden, som udgør materialefejl eller fejl i den håndværksmæssige udførelse. Denne udtrykkelige garanti dækker ikke følgende:

- Produktfejl, som er en følge af brug ikke-originale Toro-reservedele eller af installation og brug af ekstra, modificeret eller ikke godkendt tilbehør
- Produktfejl, som er en følge af manglende udførelse af nødvendig vedligeholdelse og/eller justering
- Produktfejl, som er en følge af at have betjent produktet på en ødelæggende, uagtksom eller hensynsløs måde
- Reservedele, som forbruges ved brug, medmindre de skønnes at være defekte. Eksempler på reservedele, som forbruges eller opbruges ved normal drift af produktet, omfatter men er ikke begrænset til knive, knivcylindre, bundknive, piber, tændrør, styrehjul, dæk, filtre, remme og visse komponenter på sprøjter som f.eks. membraner, dyser og kontraventiler osv.

### Andre lande end USA og Canada

Kunder, som har købt Toro-produkter, der er eksporteret fra USA eller Canada, skal kontakte deres Toro-forhandler for at få en garantipolice, som gælder for deres land, provins eller stat. Såfremt du af en eller anden grund er utilfreds med din forhandlers service eller har problemer med at få oplysninger om garantien, bedes du kontakte Toro-importøren. Hvis alt andet svigter, kan du kontakte os hos Toro Warranty Company.

- Fejl, der forårsages af eksterne forhold. Forhold, der anses for at være eksterne forhold, omfatter men er ikke begrænset til vejrlig, opbevaringsforhold, forurening, brug af ikke godkendte kølevæsker, smøremidler, tilsætningsstoffer eller kemikalier osv.
- Normalt slid. Normalt slid omfatter, men er ikke begrænset til, beskadigelse af sæder som følge af slitage eller afslidning, slid på malede overflader, ridsede mærkater eller vinduer osv.

### Reservedele

Reservedele, der planmæssigt skal udskiftet i forbindelse med nødvendig vedligeholdelse, er kun dækket af garantien i tidsrummet frem til det planmæssige tidspunkt for udskiftning af den pågældende reservedel.

Reservedele, som udskiftes i henhold til nærværende garanti, bliver Toros ejendom. Toro træffer endelig beslutning om, hvorvidt en reservedel eller en samlet enhed skal repareres eller udskiftes. Toro kan bruge fabriksreoverede reservedele i stedet for nye reservedele til visse reparationer, der er dækket af garantien.

### Generelle betingelser

Det eneste retsmiddel, du har til rådighed i henhold til nærværende garanti, er reparation hos en autoriseret Toro-forhandler.

**Hverken The Toro Company eller Toro Warranty Company er ansvarlig for indirekte-, hændelige- eller følgeskader i forbindelse med brugen af de Toro-produkter, der er dækket af nærværende garanti, herunder omkostninger eller udgifter til at fremskaffe erstatningsudstyr eller service i de perioder, der med rimelighed medgår i forbindelse med funktionsfejl eller manglende rådighed over produktet, mens der udføres reparationer i henhold til garantien. Bortset fra den emissionsgaranti, der er nævnt nedenfor, og kun såfremt denne måtte finde anvendelse, gives ingen anden udtrykkelig garanti. Alle underforståede garantier om salgbarhed og brugsegnethed er begrænset til denne udtrykkelige garantis varighed.**

I visse stater er det ikke tilladt at fragå ansvar for hændelige- og følgeskader eller at begrænse tidsrummet for en underforstået garantis varighed, så ovenstående ansvarsfrågørelser og begrænsninger gælder muligvis ikke for dig.

Denne garanti giver dig bestemte juridiske rettigheder, men derudover kan du også have andre rettigheder, som varierer fra stat til stat.

**Bemærk vedrørende motorgaranti:** Emissionskontrollsystemet på dit produkt kan være dækket af en separat garanti, som overholder de krav, der er fastsat af det amerikanske miljøbeskyttelsesagentur (Environmental Protection Agency, EPA) og/eller rådet for luftressourcer i Californien (California Air Resources Board, CARB). De timemæssige begrænsninger, der er anført ovenfor, gælder ikke for garantien på emissionskontrollsystemet. Der henvises til garantierklæringen om motoremissionsgaranti, som er trykt i betjeningsvejledningen eller indeholdt i motorfabrikantens dokumentation, for yderligere oplysninger.