



Débroussailleuse sans fil de 12 pouces (30 cm)

N° de modèle 51486—N° de série 312000001 et suivants

Manuel de l'utilisateur

Enregistrez votre produit à www.Toro.com



Pour tout conseil ou renseignement, contactez-nous à www.Toro.com ou appelez notre numéro vert 1-800-237-2654 (États-Unis) ou 1-800-248-3258 (Canada) avant de renvoyer ce produit.

Règles générales de sécurité

ATTENTION : L'utilisation d'outils de jardinage électriques exige de suivre certaines précautions élémentaires pour réduire le risque d'incendie, de choc électrique et de dommage corporel, y compris ce qui suit :

Lisez toutes les instructions.

Le terme « outil électrique » utilisé dans toutes les mises en garde renvoie à tout outil électrique branché sur le secteur (câblé) ou alimenté par batterie (sans fil).

1. Sécurité sur la zone de travail

- A. **La zone de travail doit être propre et bien éclairée.** Les endroits sombres et encombrés sont propices aux accidents.
- B. **N'utilisez jamais d'outils électriques dans des atmosphères explosives, en présence de liquides, gaz ou poussière inflammables par exemple.** Les outils électriques produisent des étincelles qui peuvent enflammer la poussière ou les vapeurs/émanations.
- C. **Tenez enfants et spectateurs à distance pendant l'utilisation d'un outil électrique.** Les distractions peuvent entraîner la perte de contrôle de l'outil.

2. Sécurité électrique

- A. **La fiche des outils électriques doit correspondre au type de prise. Ne modifiez jamais la fiche électrique. N'utilisez pas d'adaptateur avec les outils électriques reliés à la terre.** Les fiches et prises correspondantes non modifiées réduisent le risque de choc électrique.
- B. **Évitez tout contact du corps avec des surfaces reliées à la terre/masse, par exemple tuyaux, radiateurs, cuisinières et réfrigérateurs.** Le risque de choc électrique augmente si vous êtes relié à la terre.
- C. **N'exposez pas les outils électriques à la pluie ou à l'humidité.** Toute infiltration d'eau dans un outil électrique augmente le risque de choc électrique.
- D. **Ne maltraitez pas le cordon d'alimentation. Ne vous servez jamais du cordon pour transporter, tirer ou débrancher l'outil électrique. Éloignez le cordon des surfaces chaudes, de la graisse, des arêtes vives ou des pièces mobiles.** Les cordons endommagés ou emmêlés augmentent le risque de choc électrique.
- E. **Si vous utilisez un outil électrique à l'extérieur, utilisez toujours une rallonge adaptée à l'usage extérieur.** L'utilisation d'une rallonge prévue pour l'usage extérieur réduit le risque de choc électrique.

- F. **Si l'utilisation d'un outil électrique dans un endroit humide ne peut être évitée, utilisez une alimentation protégée par un dispositif différentiel à courant résiduel (RCD).** L'utilisation d'un RCD réduit le risque de choc électrique.

3. Sécurité personnelle

- A. **Restez vigilant, regardez où vous allez et faites preuve de bon sens lorsque vous utilisez un outil électrique. N'utilisez jamais un outil électrique si vous êtes fatigué ou sous l'emprise de l'alcool, de drogues ou de médicaments.** Un seul moment d'inattention pendant l'utilisation pourrait entraîner des dommages corporels graves.
- B. **Utilisez des équipements de protection individuelle. Portez toujours une protection oculaire.** Les équipements de protection comme les masques antipoussières, les chaussures de sécurité à semelle antidérapante, les casques et les protections antibruit utilisés de manière pertinente réduisent les dommages corporels.
- C. **Évitez tout démarrage accidentel. Assurez-vous que l'interrupteur marche/arrêt est en position arrêt avant de connecter l'outil à une source d'alimentation et/ou à la batterie, de le prendre en main ou de le transporter.** Des accidents peuvent se produire si vous transportez un outil électrique en gardant le doigt sur l'interrupteur d'alimentation ou si vous le mettez sous tension sans avoir placé l'interrupteur en position hors tension.
- D. **Retirez toute clé de réglage ou autre avant de mettre l'outil en marche.** Une clé oubliée sur une pièce rotative de l'outil électrique pourrait vous blesser.
- E. **Ne travaillez pas trop loin devant vous. Gardez toujours les pieds bien posés à terre et faites en sorte de ne pas perdre l'équilibre.** Vous pourrez ainsi garder le contrôle de l'outil en cas d'événement inattendu.
- F. **Portez des vêtements adéquats. Ne portez pas de vêtements amples ou de bijoux pendants. N'approchez pas les cheveux, les vêtements et les gants des pièces en mouvement.** Les vêtements amples ou les cheveux longs peuvent se prendre dans les pièces mobiles.
- G. **Si des dispositifs sont fournis pour le raccordement d'équipements de dépoussiérage et de récupération, assurez-vous qu'ils sont connectés et utilisés correctement.** L'utilisation de ce type de dispositifs peut réduire les risques associés aux poussières.
- H. **N'approchez pas les pieds et les mains de la zone de coupe.**

4. Utilisation et entretien des outils électriques

- A. **Ne faites pas forcer l'outil électrique. Utilisez l'outil électrique correct pour la tâche à accomplir.** *Un outil électrique adapté donnera de meilleurs résultats et sera moins dangereux s'il est utilisé dans les limites prévues.*
- B. **Ne vous servez pas de l'outil électrique si le commutateur ne permet pas de le mettre en marche et de l'arrêter correctement.** *Un outil électrique qui ne peut pas être commandé par le commutateur est dangereux et doit être réparé.*
- C. **Débranchez l'outil de la source d'alimentation et/ou le bloc-batterie de l'outil avant d'effectuer des réglages, de changer d'accessoire ou de le ranger.** *Ces mesures de sécurité préventives réduisent le risque de démarrage accidentel de l'outil.*
- D. **Rangez les outils électriques non utilisés hors de la portée des enfants et ne confiez leur utilisation qu'à des personnes connaissant leur maniement et ayant lu ces instructions.** *Les outils électriques sont dangereux s'ils sont mis entre les mains d'utilisateurs novices.*
- E. **Rangez les outils électriques à l'intérieur lorsqu'ils ne servent pas.** *Lorsque les outils ne sont pas utilisés, rangez-les dans un local sec en hauteur ou sous clé, hors de portée des enfants.*
- F. **Maintenez les outils électriques en état de marche. Vérifiez si des pièces sont mal alignées, grippées, cassées ou présentent tout autre défaut susceptible d'affecter le bon fonctionnement de l'outil électrique. S'il est endommagé, faites réparer l'outil électrique avant de l'utiliser.** *De nombreux accidents sont causés par des outils électriques en mauvais état.*
- G. **Gardez les outils de coupe propres et bien affûtés.** *Des outils de coupe entretenus correctement et bien affûtés sont moins susceptibles de coincer et sont plus faciles à contrôler.*
- H. **Utilisez l'outil électrique, les accessoires, outils rapportés, etc., en conformité avec ces instructions et de la manière prévue pour ce type d'outil spécifique, en tenant compte des conditions de travail et de la tâche à réaliser.** *L'utilisation de l'outil électrique pour des opérations autres que celles prévues peut engendrer une situation dangereuse.*
- I. **Les déflecteurs doivent toujours être en place et en bon état.**

5. Entretien

Confiez l'entretien de votre outil électrique à un réparateur qualifié utilisant exclusivement des pièces de rechange identiques. *La sécurité de votre outil électrique sera ainsi maintenue.*

6. Consignes de sécurité relatives à la batterie

- A. Ne chargez pas l'outil sous la pluie ou dans un lieu humide.
- B. N'utilisez pas un outil alimenté par batterie sous la pluie.
- C. Utilisez le type et la taille de batterie suivant : batterie Toro modèle 88504.
- D. Retirez ou débranchez la batterie avant d'effectuer un entretien, de nettoyer ou de retirer des débris de l'outil de jardinage.
- E. Ne jetez pas la batterie au feu. L'élément pourrait exploser. Vérifiez si la réglementation locale impose des procédures de mise au rebut spéciales.
- F. N'ouvrez pas et n'endommagez pas la batterie. L'électrolyte est corrosif et peut causer des lésions oculaires et cutanées. Son ingestion peut être toxique.
- G. Manipulez les batteries avec précaution pour ne pas provoquer de court-circuit en cas de contact avec un conducteur comme

des bagues, des bracelets et des clés. La batterie ou le conducteur peuvent surchauffer et causer des brûlures.

- H. Le temps de charge sera plus long si la batterie est chargée à des températures non comprises entre 5 et 40 °C (41 et 104 °F).

Autocollants de sécurité et d'instruction



Des autocollants de sécurité et des instructions bien visibles sont placés près de tous les endroits potentiellement dangereux. Remplacez tout autocollant endommagé ou manquant.

Symbole	Nom	Désignation/Explication
CC	Courant continu	Type de courant
V	Volts	Tension

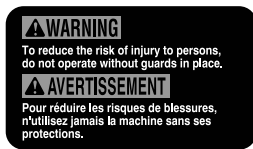

ID-1009

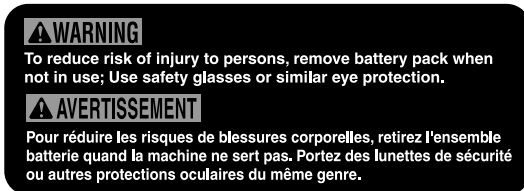

121-7614

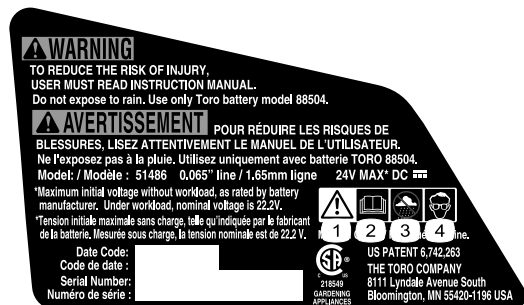

121-7612

1. Attention
2. Lisez le *Manuel de l'utilisateur.*
3. Ne pas utiliser dans les lieux humides.
4. Portez des protections oculaires.

Mise en service

Pièces détachées

Reportez-vous au tableau ci-dessous pour vérifier si toutes les pièces ont été expédiées.

Procédure	Description	Qté	Utilisation
1	Vis Support mural	2 1	Montez le support mural.
2	Poignée auxiliaire Verrou Renfort	1 1 1	Montez la poignée auxiliaire.
3	Défecteur Vis cruciforme	1 1	Montez le déflecteur à la base de la débroussailleuse.
4	Protège-bordure métallique	1	Montez le protège-bordure
5	Aucune pièce requise	–	Réglez la hauteur de la débroussailleuse et l'orientation de la base

1

Montage du support mural

Pièces nécessaires pour cette opération:

Remarque: Le support doit être monté à l'intérieur et hors de la portée des enfants.

- Appuyez le support sur le mur et marquez l'emplacement des 2 trous.
- Percez les trous pilotes.
 - Si le support est monté sur un panneau de revêtement, un mur en plâtre ou en ciment, percez 2 trous pour les ancrages (non fournis) aux emplacements repérés.
 - Si le support est monté sur du bois, percez 2 trous de diamètre légèrement inférieur à celui des vis aux emplacements repérés.
- Mettez les vis en place (Figure 1).
 - Si le support est monté sur un panneau de revêtement, un mur en plâtre ou en ciment, insérez les 2 ancrages (non fournis) dans les trous, puis vissez les vis dans les ancrages.
 - Si le support est monté sur une surface en bois, enfoncez les 2 vis dans le mur.

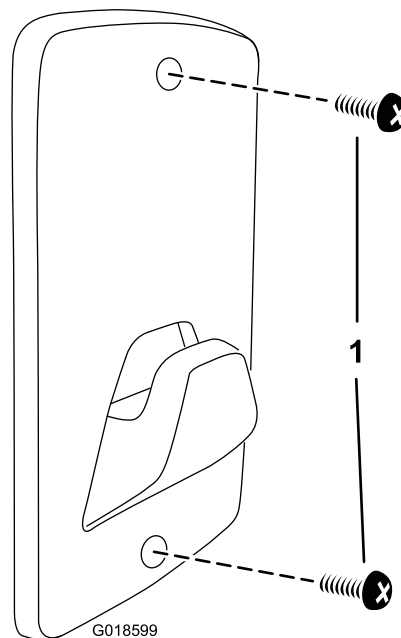

Figure 1

2

Montage de la poignée auxiliaire

Pièces nécessaires pour cette opération:

1. Placez la poignée auxiliaire sur l'arbre de la débroussailleuse, la surface lisse tournée vers l'utilisateur (Figure 2).

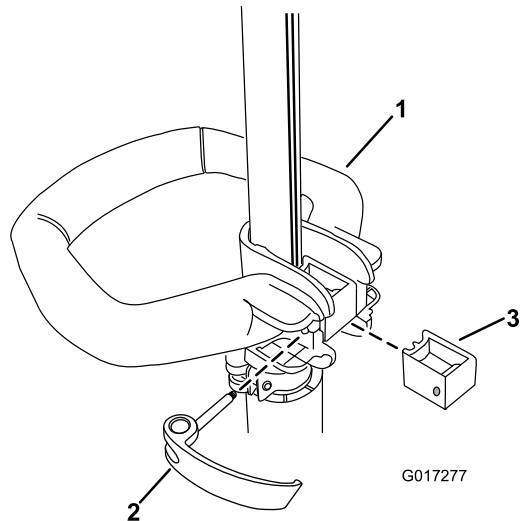

1. Poignée auxiliaire
2. Verrou
3. Renfort

2. Glissez le renfort dans la poignée auxiliaire jusqu'à ce qu'il soit engagé dans la rainure de l'arbre (Figure 2).
3. Glissez le verrou par la gauche dans la poignée et le renfort comme illustré, puis serrez la vis du verrou à l'aide d'un tournevis à pointe cruciforme (Figure 2).

3

Montage du déflecteur

Pièces nécessaires pour cette opération:

1. Glissez le déflecteur sur la base de la débroussailleuse, comme illustré à la Figure 3.

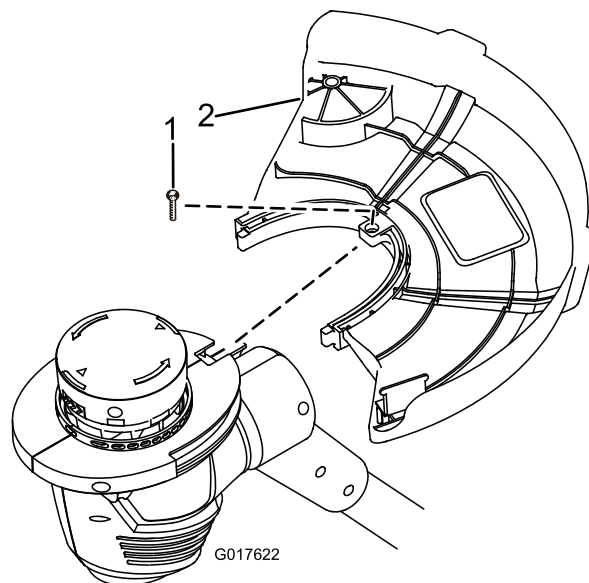

1. Vis cruciforme
 2. Déflecteur
2. Fixez le déflecteur à l'aide de la vis cruciforme.

4

Montage du protège-bordure

Pièces nécessaires pour cette opération:

Insérez les extrémités du protège-bordure dans les trous du carter de la débroussailleuse, comme illustré à la Figure 4.

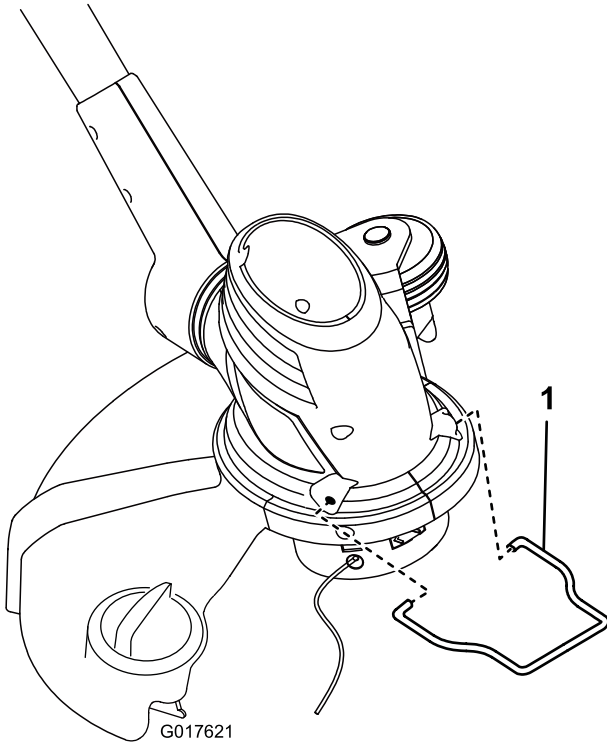

Figure 4

1. Protège-bordure métallique

5

Réglage de la hauteur de la débroussailleuse et de l'orientation de la base

Aucune pièce requise

- Pour régler la hauteur de la poignée, soulevez le verrou de la poignée auxiliaire, déplacez la poignée en haut ou en bas à la hauteur voulue, puis fixez-la en place en refermant le verrou (Figure 5).

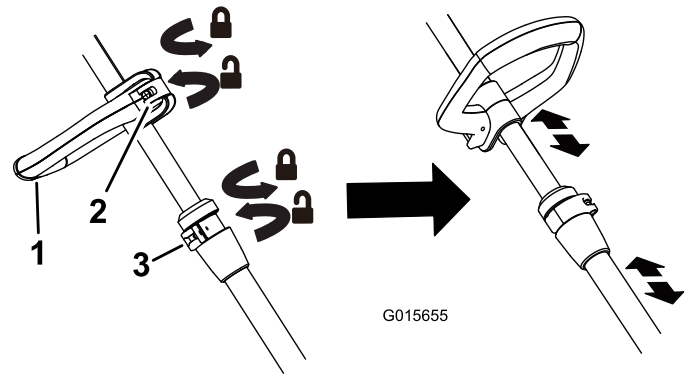

Figure 5

1. Poignée auxiliaire
2. Verrou de la poignée auxiliaire
3. Verrou de réglage en hauteur

- Pour régler la hauteur de la débroussailleuse, ouvrez le verrou de réglage, puis faites coulisser l'arbre de haut en bas à la hauteur voulue avant de le fixer en position avec le verrou (Figure 5).
- Pour régler l'orientation de la base, appuyez sur le bouton de rotation situé au bas de l'arbre, puis tournez la base dans la direction voulue (Figure 6).

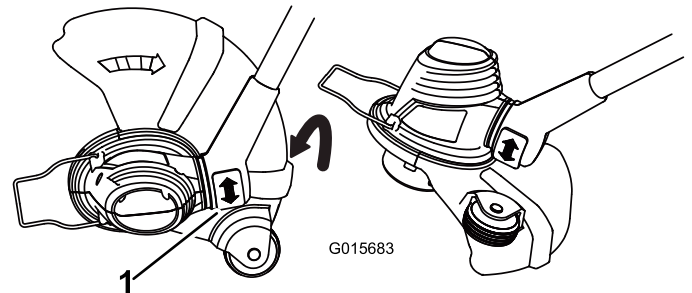

Figure 6

1. Bouton de rotation

Utilisation

AVIS ! La batterie n'est pas complètement chargée lors de l'achat de l'outil. Avant d'utiliser la débroussailleuse pour la première fois, placez la batterie dans le chargeur et chargez-la jusqu'à ce que les diodes deviennent vertes. Lisez attentivement toutes les consignes de sécurité. Plus l'outil est utilisé régulièrement, plus la durée de la charge sera réduite. Retirez la batterie si vous rangez l'outil pendant une période prolongée. Avant de réutiliser l'outil, rechargez la batterie jusqu'à ce que les diodes deviennent vertes.

Démarrage de la débroussailleuse

1. Alignez la languette de la batterie sur le creux dans le corps de la poignée (Figure 7).

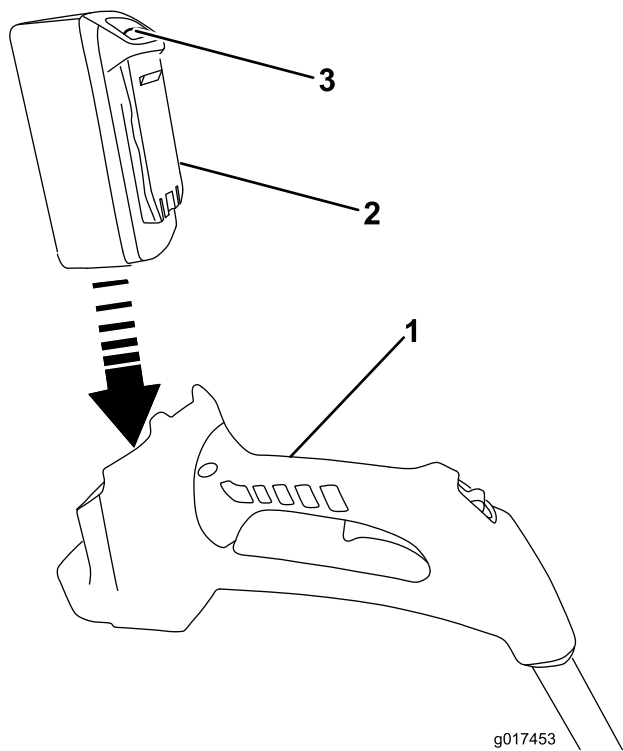

Figure 7

- 1. Poignée d'actionnement
- 2. Languette
- 3. Verrou

2. Saisissez la poignée d'actionnement (Figure 7).
3. Poussez la batterie dans la poignée jusqu'à ce que le verrou s'engage en position.
4. Pour démarrer la débroussailleuse, repoussez le commutateur de verrouillage à la position de marche, puis serrez la poignée d'actionnement (Figure 8).

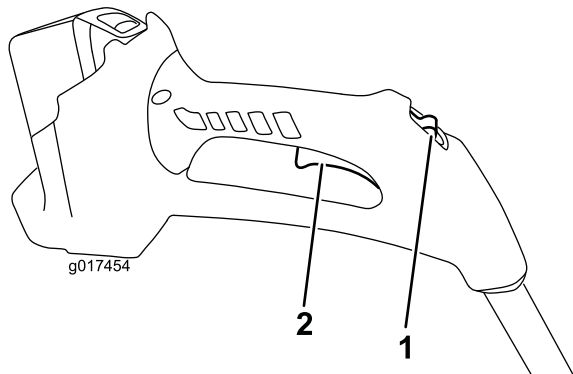

Figure 8

- 1. Commutateur de verrouillage
- 2. Poignée d'actionnement

Arrêt de la débroussailleuse

Pour arrêter la débroussailleuse, relâchez la poignée d'actionnement.

Charge de la batterie

AVIS ! Pour un assurer des résultats optimaux, rechargez votre outil à batterie dans un endroit où la température est supérieure à 5 °C (41 °F) mais inférieure à 40 °C (104 °F). Pour réduire les risques de blessures graves, ne le rangez pas à l'extérieur ou dans un véhicule. Le temps de charge sera plus long si les températures sont hors de la plage spécifiée.

1. Retournez la batterie et placez la borne en face de la fente du chargeur (Figure 9 et Figure 10).

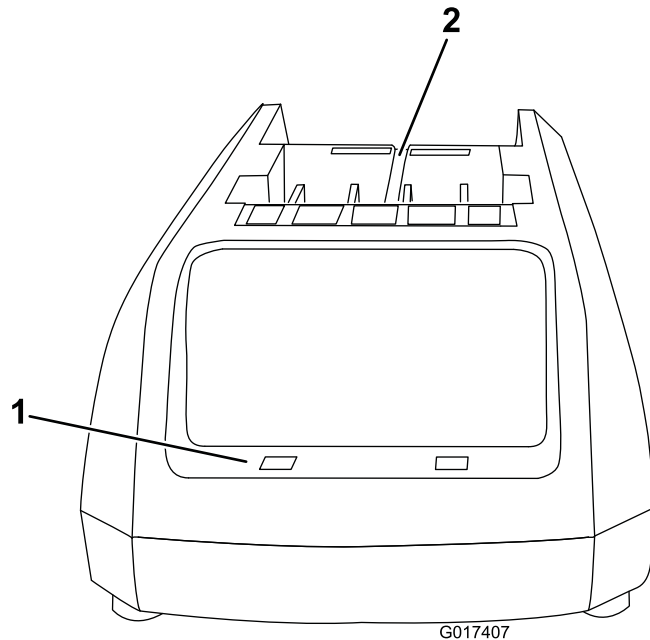

Figure 9

- 1. Diodes
- 2. Insérez la batterie ici

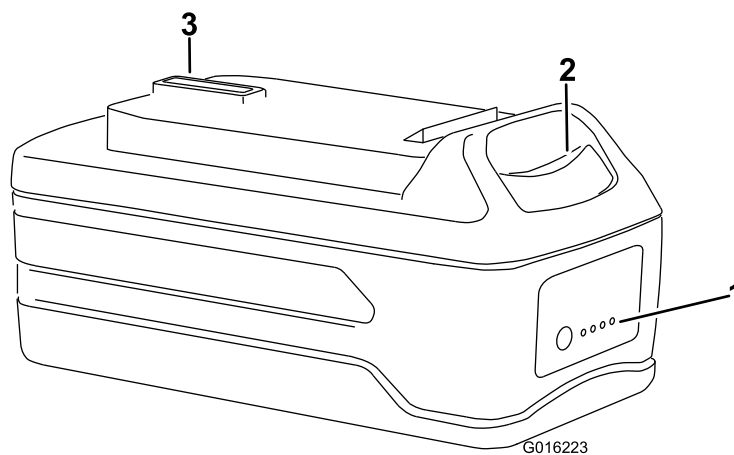

Figure 10

- 1. Diodes (niveau de charge)
- 2. Bouton de déblocage
- 3. Borne de batterie

2. Glissez la batterie dans le chargeur jusqu'à ce qu'elle s'enclenche en place.
3. Pour retirer la batterie, appuyez sur le bouton de déblocage et tirez la batterie en arrière hors du chargeur.

4. Reportez-vous au tableau ci-dessous pour interpréter les indications des diodes sur le chargeur de batterie.

COULEUR DE DIODE		
Gauche	Droit	Indique :
Rouge	Rouge	Batterie en charge
Rouge	Verte	Charge complète
Rouge	Orange	La batterie est trop chaude : Retirez-la du chargeur pendant environ 30 minutes
Rouge	Verte	Pas de batterie présente
Rouge (clignotante)	Rouge (clignotante)	Batterie défectueuse

Avance du fil

Remarque: La débroussailleuse est équipée d'une tête à avance automatique.

1. Lorsque la débroussailleuse est en marche, relâchez la poignée d'actionnement.
2. Patientez deux secondes puis appuyez sur la poignée d'actionnement.

Remarque: Le fil avance d'environ 6 mm (1/4") à chaque arrêt et démarrage de la débroussailleuse, jusqu'à ce qu'il soit à la même longueur que la lame du déflecteur d'herbe.

3. Reprenez le débroussaillage.

Avance manuelle du fil

Débranchez la débroussailleuse de l'alimentation, puis poussez le bouton rouge à la base du chapeau de fixation de la bobine tout en tirant le fil à la main pour le faire sortir.

Tonte des bordures



Figure 11

Tonte des bordures

Si vous utilisez la débroussailleuse comme coupe-bordure, appuyez sur le bouton de rotation et tournez la tête comme illustré à la Figure 12.

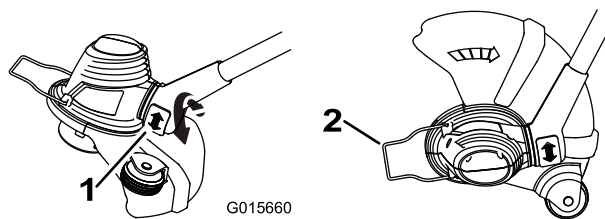

Figure 12

1. Bouton de rotation
2. Guide de coupe-bordure

Utilisation de la fonction Économiseur de batterie

Enfoncez et tournez le bouton d'économiseur de batterie (Figure 13) de 180 degrés (1/2 tour) pour raccourcir le fil de la débroussailleuse; cela a pour effet de réduire la consommation électrique de l'appareil et de prolonger le fonctionnement de la batterie.

Pour reprendre le fonctionnement normal, enfoncez et tournez le bouton d'économiseur de batterie de 180 degrés (1/2 tour).

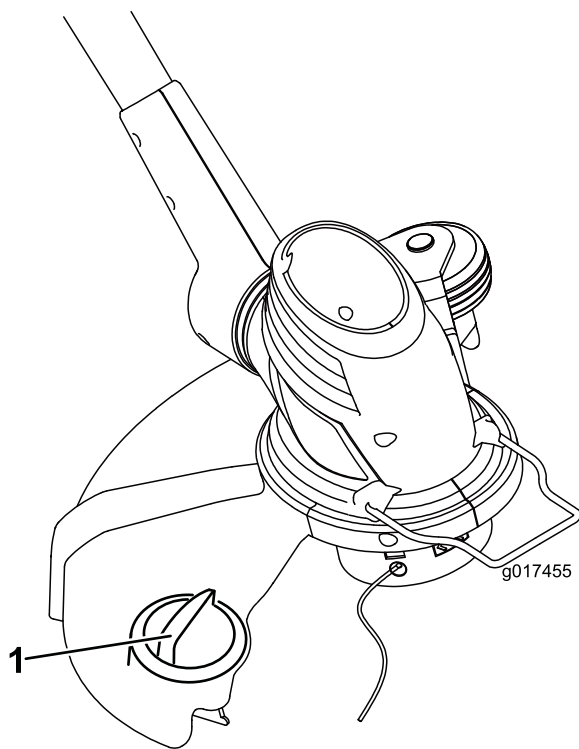

Figure 13

1. Bouton d'économiseur de batterie

Conseils d'utilisation

- Gardez la débroussailleuse inclinée vers la zone à couper, la meilleure zone de coupe.
- Pour couper, passez la débroussailleuse à fil de gauche à droite. Vous éviterez ainsi de projeter des débris dans votre direction.
- Utilisez l'extrémité du fil pour couper; ne forcez pas la tête de coupe dans l'herbe non coupée.
- Les câbles et clôtures peuvent augmenter l'usure du fil ou le casser. Les pierres et murs en briques, les trottoirs et le bois peuvent provoquer l'usure rapide du fil.
- Évitez de vous approcher des arbres et des buissons. L'écorce des arbres, les moulures en bois, les parements et piquets peuvent être facilement endommagés par le fil.

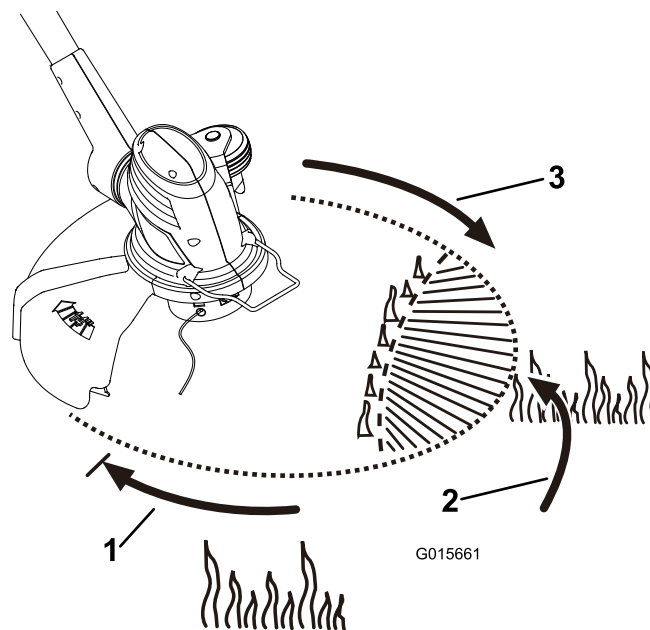

Figure 14

1. Sens de rotation
2. Plage de coupe idéale
3. Trajet du fil

Entretien

Après chaque utilisation de la débroussailleuse, suivez les procédures ci-après :

- Essuyez la débroussailleuse avec un chiffon humide. **Ne lavez pas la débroussailleuse au jet d'eau et ne la trempez pas dans l'eau.**
- Essuyez ou raclez la tête de coupe si des débris se sont accumulés dessus.
- Contrôlez et resserrez toutes les fixations. Réparez ou remplacez les pièces éventuellement endommagées ou manquantes.
- Enlevez à la brosse les débris accumulés sur les prises d'air au dos de l'arbre pour éviter toute surchauffe du moteur.

Remplacement de la bobine

Utilisez uniquement du fil à un filament de 1,6 mm (0,065") de diamètre. Pour garantir des performances optimales, utilisez le fil de rechange du fabricant d'origine (réf. Toro 88532).

1. Retirez la batterie.
2. Appuyez sur les languettes de chaque côté du chapeau de fixation de la bobine (Figure 15).

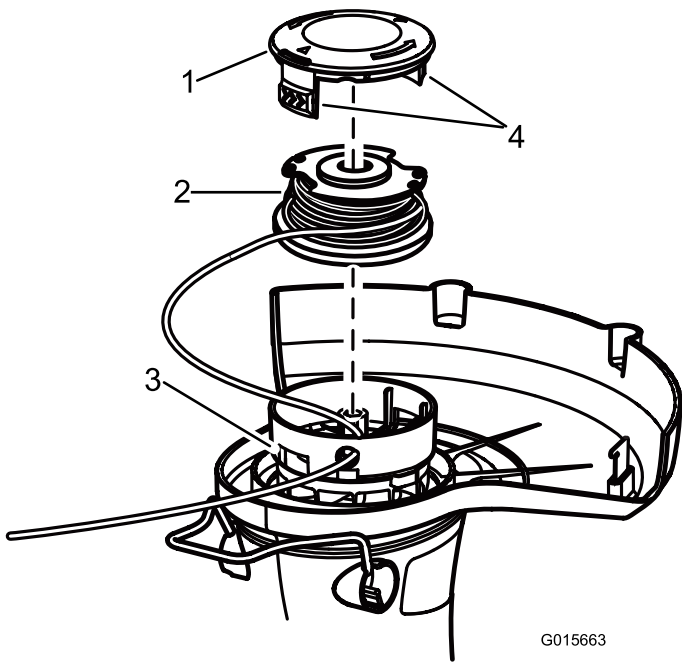

Figure 15

- | | |
|-------------------------------------|---------------|
| 1. Chapeau de fixation de la bobine | 3. Fentes |
| 2. Tiroir | 4. Languettes |

G015663

- Tirez le chapeau de fixation de la bobine vers le haut pour le retirer et enlever la bobine.
- Pour mettre en place la bobine neuve, veillez à coincer le fil dans l'un des boulons de fixation de la bobine. Le fil doit dépasser d'environ 152 mm (6").
- Montez la bobine neuve en alignant le fil sur l'œillet de la tête de coupe. Passez le fil dans l'œillet.
- Tirez le fil qui dépasse de la tête de coupe pour le dégager de la fente dans la bobine.
- Remettez le chapeau de fixation en place en poussant les languettes dans les fentes et en poussant jusqu'à ce que le chapeau s'enclenche en place.

Remplacement du fil

- Retirez la batterie.
- Retirez la bobine. Voir Remplacement de la bobine (Figure 15).

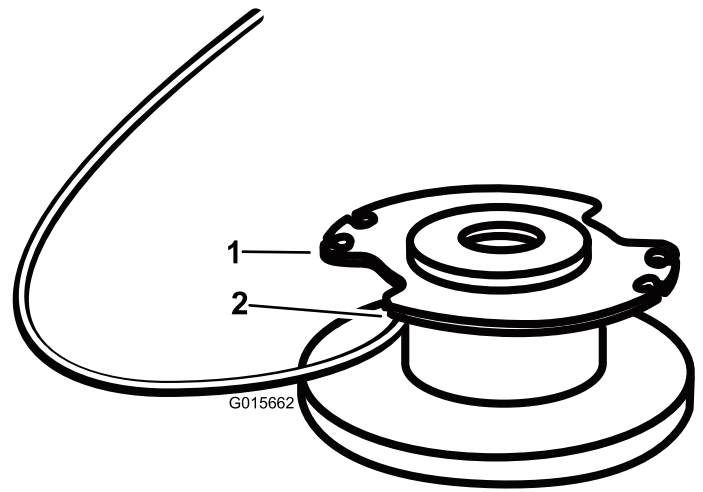

Figure 16

- | | |
|-----------|---------|
| 1. Tiroir | 2. Trou |
|-----------|---------|

Remarque: Retirez l'ancien fil encore présent sur la bobine.

- La bobine peut contenir jusqu'à 4,50 m (15') de fil. **Utilisez uniquement du fil à un filament de 1,6 mm (0,065") de diamètre.**

Remarque: N'utilisez jamais de fil d'autre diamètre ou type car cela pourrait endommager la débroussailleuse.

- Insérez le fil dans le trou d'ancrage en haut de la bobine (Figure 16). Enroulez le fil sur la bobine dans la direction indiquée par les flèches sur la bobine.
- Placez le fil dans la fente sur le bord supérieur de la bobine en le laissant dépasser de 152 mm (6").

Remarque: N'enroulez pas une longueur de fil excessive. Lorsque le fil est enroulé, il doit rester au moins 6 mm (1/4") entre le fil enroulé et le bord extérieur de la bobine.

- Remettez en place la bobine et le chapeau de fixation. Reportez-vous à la rubrique Remplacement de la bobine plus haut dans ce manuel.

Préparation de la batterie pour le recyclage

⚠ ATTENTION

Après avoir retiré la batterie, recouvrez les bornes de ruban adhésif épais. N'essayez pas de détruire ou de démonter la batterie ni de déposer aucun de ses composants. Les batteries ion-lithium doivent être recyclées ou mises au rebut selon la réglementation en vigueur dans le centre de recyclage le plus proche

Entretien

Lorsqu'un entretien est requis, confiez l'appareil à un réparateur Toro agréé. Celui-ci possède les compétences nécessaires pour réparer les produits Toro et il saura maintenir l'intégrité de votre appareil Toro.

Remisage

- Débarrassez l'appareil de tout corps étranger.
- Rangez-le dans un endroit bien aéré et hors de la portée des enfants.
- Gardez-le éloigné des agents corrosifs comme les produits chimiques de jardin et les sels de dégivrage.

La promesse de Toro – Appareils de coupe électriques

Une garantie intégrale de deux ans pour usage domestique valable aux États-Unis et au Canada.

The Toro Company et sa filiale, Toro Warranty Company, en vertu d'un accord mutuel, s'engagent conjointement à réparer le produit utilisé à des fins résidentielles normales s'il présente un défaut de fabrication, pendant une période de deux ans à dater de l'achat.*

- Si vous avez besoin de conseils ou de renseignements, ou avant de renvoyer ce produit, appelez notre numéro vert : 1-800-237-2654 (aux États-Unis) ou 1-800-248-3258 (au Canada).
- Pour recevoir un appareil de rechange ou réparé, suivant notre choix, renvoyez l'appareil au complet au vendeur. Aux États-Unis et au Canada, le produit peut être renvoyé, accompagné d'une preuve d'achat, au dépositaire agréé. Seuls les clients américains peuvent renvoyer leur produit, accompagné d'une preuve d'achat, port payé à n'importe quel réparateur agréé à : Toro Service Center, 21350 Cedar Avenue S., Lakeville, MN 55044-9090.

Cette garantie couvre les défauts de produit uniquement. **The Toro Company et Toro Warranty Company déclinent toute responsabilité en cas de dommages secondaires ou indirects liés à l'utilisation des produits Toro couverts par cette garantie, notamment quant aux coûts et dépenses encourus pour se procurer un équipement ou un service de substitution durant une période raisonnable pour cause de défaillance ou d'indisponibilité en attendant la réparation sous garantie. L'exclusion de la garantie des dommages secondaires ou indirects n'est pas autorisée dans certains états ou pays, et peut donc ne pas s'appliquer dans votre cas.** Cette garantie vous accorde des droits spécifiques, auxquels peuvent s'ajouter d'autres droits qui varient selon les états.

Autres pays que les États-Unis et le Canada

Pour les produits Toro exportés des États-Unis ou du Canada, demandez à votre distributeur (dépositaire) Toro la police de garantie applicable dans votre pays, région ou état. Si, pour une raison quelconque, vous n'êtes pas satisfait des services de votre distributeur, ou si vous avez du mal à vous procurer les informations de garantie, adressez-vous à l'importateur Toro. En dernier recours, adressez-vous à The Toro Company Warranty.

* L'usage résidentiel normal désigne l'utilisation du produit sur le terrain où se trouve votre domicile.

Réf. 374-0279 Rév. A



Count on it.