



Count on it.

Manuel de l'utilisateur

**Tondeuse grand rendement
Recycler[®]/bac arrière de 53 cm
(21 pouces)**

N° de modèle 22195—N° de série 313000001 et suivants

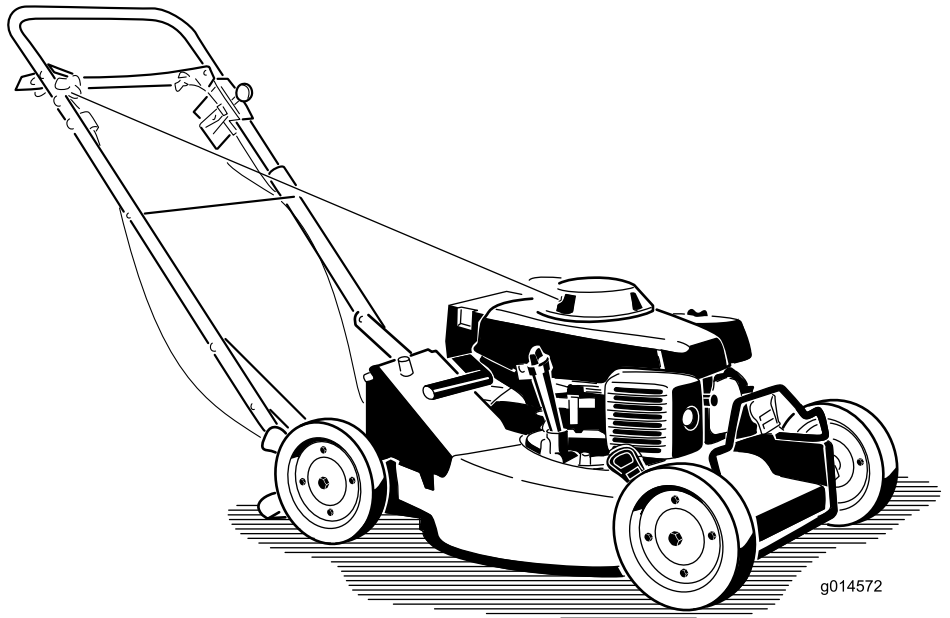

g014572



ATTENTION

CALIFORNIE

Proposition 65 - Avertissement

Les gaz d'échappement du moteur de ce produit contiennent des substances chimiques considérées par l'état de Californie comme susceptibles de provoquer des cancers, des anomalies congénitales ou d'autres troubles de la reproduction.

Important: Le moteur de cette machine n'est pas équipé d'un pare-étincelles. L'utilisation de cette machine dans une zone boisée, broussailleuse ou recouverte d'herbe constitue une infraction à la section 4442 du Code des ressources publiques de Californie (CPRC). Certains autres états ou régions fédérales peuvent être régis par des lois similaires.

Ce système d'allumage par étincelle est conforme à la norme canadienne ICES-002.

Le *Manuel du propriétaire du moteur* ci-joint est fourni à titre informatif concernant la réglementation de l'Agence américaine pour la protection de l'environnement (EPA) et la réglementation antipollution de l'état de Californie relative aux systèmes antipollution, à leur entretien et à leur garantie. Vous pouvez vous en procurer un nouvel exemplaire en vous adressant au constructeur du moteur.

Introduction

Lisez attentivement ces informations pour apprendre comment utiliser et entretenir correctement votre produit, et éviter de l'endommager ou de vous blesser. Vous êtes responsable de l'utilisation sûre et correcte du produit.

Vous pouvez contacter Toro directement à www.Toro.com pour tout renseignement concernant un produit ou un accessoire, pour obtenir l'adresse d'un dépositaire ou pour enregistrer votre produit.

Lorsque vous contactez un dépositaire-réparateur agréé ou le service après-vente Toro pour l'entretien de votre machine, pour vous procurer des pièces Toro d'origine ou pour obtenir des renseignements complémentaires, munissez-vous des numéros de modèle et de série du produit. Figure 1 indique l'emplacement des numéros de modèle et de série du produit. Inscrivez les numéros dans l'espace réservé à cet effet.

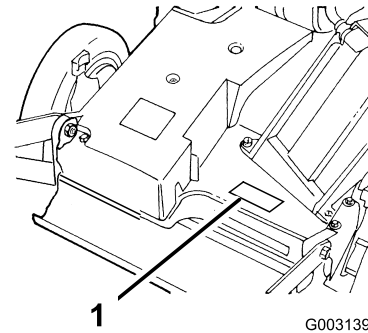

Figure 1

1. Emplacement des numéros de modèle et de série

N° de modèle _____

N° de série _____

Les mises en garde de ce manuel soulignent les dangers potentiels et sont signalées par le symbole de sécurité (Figure 2), qui indique un danger pouvant entraîner des blessures graves ou mortelles si les précautions recommandées ne sont pas respectées.



Figure 2

1. Symbole de sécurité

Deux termes sont également utilisés pour faire passer des informations essentielles. **Important**, pour attirer l'attention sur des informations mécaniques spécifiques et **Remarque**, pour insister sur des informations d'ordre général méritant une attention particulière.

Table des matières

Introduction	2
Sécurité	3
Sécurité générale de la tondeuse	3
Autocollants de sécurité et d'instruction	5
Mise en service	6
1 Montage du guidon	6
2 Installation du lanceur	7
3 Montage du réservoir de carburant	8
4 Mise en place de l'obturateur de l'éjecteur	9
5 Plein d'huile du carter moteur	9
Vue d'ensemble du produit	10
Utilisation	11
Contrôle du niveau d'huile moteur	11
Plein du réservoir de carburant	11
Démarrage du moteur	12
Arrêt du moteur	13
Utilisation de l'autopropulsion	13
Utilisation de l'obturateur de l'éjecteur	13
Réglage de la hauteur de coupe	13
Utilisation du bac à herbe	14
Conseils d'utilisation	15
Entretien	17
Programme d'entretien recommandé	17
Lubrification	18
Graissage des bras de pivot	18
Lubrification du carter d'engrenages	18
Entretien du moteur	18
Entretien du filtre à air	18
Vidange et remplacement de l'huile moteur	19
Entretien de la bougie	19
Entretien du système d'entraînement	20
Réglage de l'autopropulsion	20
Entretien des commandes	21
Réglage du câble du frein de lame	21
Entretien de la lame	21
Entretien de la lame	21
Nettoyage	23
Nettoyage du dessous du carter du tablier de coupe	23
Nettoyage de l'éjecteur et de l'obturateur d'éjection	23
Nettoyage sous le couvercle de courroie	24
Remisage	24
Préparation du système d'alimentation	24
Préparation du moteur	24
Informations générales	24
Remise en service après remisage	25
Dépistage des défauts	26

Sécurité

Cette tondeuse est conforme aux ou dépasse les normes de sécurité CPSC relatives aux lames pour tondeuses autotractées et les spécifications de la norme B71.4 de l'American National Standards Institute en vigueur au moment de la production.

L'usage ou l'entretien incorrect de cette tondeuse peut occasionner des accidents. Pour réduire les risques, respectez les consignes de sécurité suivantes.

Toro a conçu et testé votre tondeuse pour qu'elle fonctionne correctement et sans danger à condition de respecter rigoureusement les instructions de sécurité qui suivent. **Le non-respect de ces instructions peut causer des accidents.**

⚠ ATTENTION

Les gaz d'échappement contiennent du monoxyde de carbone, un gaz inodore mortel.

Ne faites pas tourner le moteur à l'intérieur d'un local fermé.

Pour assurer le maximum de sécurité et de rendement et bien connaître le produit, il est essentiel que vous-même, et tout autre utilisateur de la machine, lisiez et compreniez le contenu de ce guide avant même de mettre le moteur en marche. Faites particulièrement attention au symbole de sécurité Figure 2 qui signifie Prudence, Attention ou Danger et concerne la sécurité des personnes. Veillez à lire et bien comprendre ces directives qui portent sur votre sécurité. Ne pas les respecter, c'est risquer de vous blesser.

Sécurité générale de la tondeuse

Cette tondeuse peut sectionner les mains et les pieds et projeter des objets. Le non-respect des consignes de sécurité qui suivent peut entraîner des accidents graves ou mortels.

Les instructions suivantes sont issues de la norme ANSI/OPE B71.4-2004.

Apprendre à se servir de la machine

- Lisez le manuel de l'utilisateur et toute autre documentation de formation. Il incombe au propriétaire de la machine d'expliquer le contenu du manuel aux personnes (utilisateurs, mécaniciens, etc.) qui ne maîtrisent pas suffisamment la langue dans laquelle il est rédigé.
- Familiarisez-vous avec le maniement correct du matériel, les commandes et les symboles de sécurité.
- Les utilisateurs et mécaniciens doivent tous posséder les compétences nécessaires. Le propriétaire de la machine doit assurer la formation des utilisateurs.

- Ne confiez jamais l'utilisation ou l'entretien de la machine à des enfants ou des personnes non qualifiées. Certaines législations imposent un âge minimum pour l'utilisation de ce type de machine.
- Le propriétaire/l'utilisateur est responsable des dommages matériels ou corporels et peut les prévenir.
- Arrêtez-vous sur une surface plane et arrêtez le moteur avant de quitter le poste de conduite pour quelque raison que ce soit, y compris pour vider le bac à herbe ou déboucher l'éjecteur.
- Arrêtez la machine et examinez l'état de la lame si vous heurtez un obstacle ou si la machine vibre de manière inhabituelle. Effectuez les réparations nécessaires avant de réutiliser la machine.

Avant d'utiliser la machine

- N'utilisez que les accessoires et équipements agréés par le constructeur.
- Portez des vêtements appropriés, y compris un casque, des lunettes de protection et des protège-oreilles. Les cheveux longs, les vêtements amples et les bijoux peuvent se prendre dans les pièces mobiles.
- Examinez la zone de travail et enlevez tout objet susceptible d'être projeté par la machine (pierres, jouets, câbles, etc.).
- Soyez particulièrement prudent lorsque vous manipulez un carburant quel qu'il soit, en raison de son inflammabilité et du risque d'explosion des vapeurs qu'il dégage.
 - N'utilisez que des récipients homologués.
 - Ne retirez jamais le bouchon du réservoir et n'ajoutez jamais de carburant quand le moteur est en marche. Laissez refroidir le moteur avant de faire le plein. Ne fumez pas.
 - Ne faites jamais le plein et ne vidangez jamais le réservoir de carburant à l'intérieur.
- Vérifiez toujours que les commandes de présence de l'utilisateur, les contacteurs de sécurité et les capots de protection sont en place et fonctionnent correctement. N'utilisez pas la machine en cas de mauvais fonctionnement.
- N'approchez pas les pieds et les mains des tabliers de coupe.
- Avant de faire marche arrière, vérifiez que la voie est libre juste derrière la machine et sur sa trajectoire.
- Tenez les personnes et les animaux à distance.
- Ralentissez et soyez prudent quand vous traversez des routes et des trottoirs. Arrêtez la lame si vous ne tondez pas.
- Sachez dans quel sens s'effectue l'éjection et faites en sorte qu'elle ne soit dirigée vers personne.
- N'utilisez pas la machine sous l'emprise de l'alcool, de drogues ou de médicaments.
- Procédez avec prudence pour charger la machine sur une remorque ou un camion, et pour la décharger.
- Soyez prudent à l'approche de tournants sans visibilité, de buissons, d'arbres ou d'autres objets susceptibles de masquer la vue.

Utilisation

- Ne faites jamais tourner le moteur dans un local fermé.
- N'utilisez la machine que sous un bon éclairage et méfiez-vous des trous et autres dangers cachés.
- Le moteur ne doit être mis en marche que depuis la position de conduite.
- Veillez à ne pas perdre l'équilibre, surtout lors des manœuvres en marche arrière. Marchez, ne courez pas! Ne travaillez jamais sur de l'herbe humide, vous pourriez glisser.
- Ralentissez et redoublez de prudence sur les pentes. Déplacez-vous toujours transversalement sur les pentes. L'état de la surface de travail peut modifier la stabilité de la machine. Soyez prudent lorsque vous travaillez à proximité de dénivellations.
- N'utilisez pas la machine sans avoir installé le bac à herbe ou le déflecteur.
- Ne modifiez pas le réglage du régulateur et ne faites pas tourner le moteur à un régime excessif.
- Arrêtez le moteur et débranchez la bougie. Attendez l'arrêt complet de toutes les pièces mobiles avant de régler, de nettoyer ou de réparer la machine.
- Enlevez les débris d'herbe coupée et autres agglomérés sur le tablier de coupe, le dispositif d'entraînement, le silencieux et le moteur pour éviter les risques d'incendie. Nettoyez les coulées éventuelles d'huile ou de carburant.
- Laissez refroidir le moteur avant de remiser la machine à l'écart de toute flamme.
- Fermez le robinet d'arrivée de carburant avant de remiser ou de transporter la machine. Ne stockez pas le carburant près d'une flamme et ne le vidangez pas à l'intérieur d'un local.
- Ne confiez jamais l'entretien de la machine à des personnes non qualifiées.
- Débranchez la bougie avant d'effectuer des réparations.
- Examinez la lame avec prudence. Manipulez toujours les lames avec des gants ou en les enveloppant dans un chiffon, et toujours avec prudence. Remplacez toujours la lame si elle est défectueuse. N'essayez jamais de la redresser ou de la souder.
- N'approchez jamais les mains ou les pieds des pièces mobiles. Dans la mesure du possible, évitez d'effectuer des réglages sur la machine moteur en marche.
- Maintenez toutes les pièces en bon état de marche et toutes les fixations bien serrées. Remplacez tous les autocollants usés ou endommagés.

Entretien et remisage

Autocollants de sécurité et d'instruction



Des autocollants de sécurité et des instructions bien visibles sont placés près de tous les endroits potentiellement dangereux. Remplacez tout autocollant endommagé ou manquant.

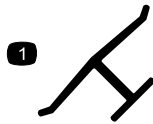

Marque du fabricant

1. Identifie la lame comme pièce d'origine.



98-4387

1. Attention – portez des protecteurs d'oreilles.



94-8072

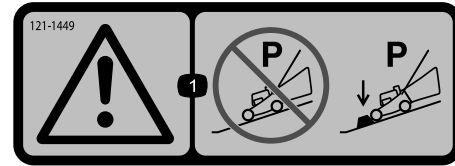

121-1449

1. Attention – ne garez pas la machine sur une pente, à moins de caler ou de bloquer les roues.



68-7410



110-4989



74-1970

1. Vitesses de transmission
2. Point mort



117-2718



106-0690

Mise en service

Pièces détachées

Reportez-vous au tableau ci-dessous pour vérifier si toutes les pièces ont été expédiées.

Procédure	Description	Qté	Utilisation
1	Guidon Boulon (5/16 x 1-1/4 po) Rondelle Contre-écrou en nylon mince (5/16 po) Boulon (5/16 x 1-1/2 po) Boulon de carrosserie Contre-écrou (5/16") Tige de support de bac à herbe Plaque d'alignement du bac Contre-écrou borgne Serre-câble	1 2 4 2 2 1 2 1 1 3 3	Montez le guidon.
2	Aucune pièce requise	–	Installez le lanceur.
3	Vis autotaraudeuse Réservoir de carburant Collier	2 1 1	Montez le réservoir de carburant.
4	Obturateur de l'éjecteur	1	Mettez en place l'obturateur de l'éjecteur.
5	Aucune pièce requise	–	Remplissez le carter moteur.

Remarque: Les côtés gauche et droit de la machine sont déterminés d'après la position de conduite.

1

Montage du guidon

Pièces nécessaires pour cette opération:

1	Guidon
2	Boulon (5/16 x 1-1/4 po)
4	Rondelle
2	Contre-écrou en nylon mince (5/16 po)
2	Boulon (5/16 x 1-1/2 po)
1	Boulon de carrosserie
2	Contre-écrou (5/16")
1	Tige de support de bac à herbe
1	Plaque d'alignement du bac
3	Contre-écrou borgne
3	Serre-câble

Procédure

1. Montez le guidon à l'extérieur du carter de tondeuse (en vous servant du trou inférieur) avec 2 boulons (5/16 x 1-1/4 po), rondelles et contre-écrous minces (5/16 po) (Figure 3).

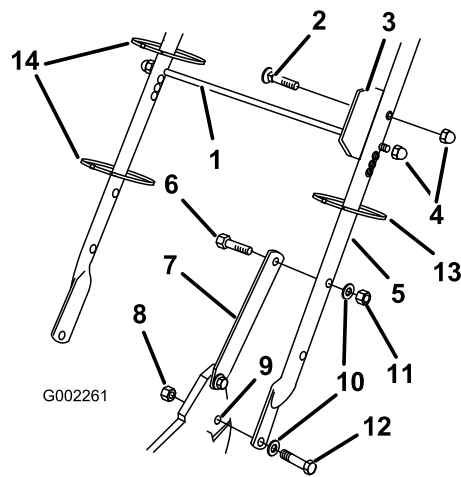

Figure 3

1. Tige de support de bac à herbe
2. Boulon de carrosserie
3. Plaque d'alignement du bac
4. Contre-écrous borgnes (3)
5. Guidon
6. Boulon (5/16 x 1-1/2 po) (2)
7. Patte de verrouillage du guidon (2)
8. Contre-écrous fins en nylon (2)
9. Trou inférieur dans le carter
10. Rondelle (4)
11. Contre-écrou (2)
12. Boulon (5/16 x 1-1/4 po) (2)
13. Serre-câble (3)

2. Fixez les pattes de verrouillage au guidon avec 2 boulons (5/16 x 1-1/2 po), rondelles et contre-écrous (5/16 po) (Figure 3).

Remarque: Vous pouvez modifier la hauteur du guidon pour améliorer le confort d'utilisation. Placez-vous derrière le guidon pour déterminer la hauteur qui vous convient. Pour régler la hauteur du guidon, placez les boulons et contre-écrous de fixation des pattes de verrouillage dans les trous de montage des pattes de verrouillage.

3. Insérez le boulon dans la plaque d'alignement du bac et le second trou supérieur à gauche du guidon puis fixez-le avec un contre-écrou borgne (Figure 3).
4. Insérez la tige de support du bac à herbe dans le troisième des trous supérieurs dans le guidon, et serrez un contre-écrou borgne à chaque extrémité (Figure 3).
5. Utilisez les serre-câbles fournis pour attacher les câbles de commande au guidon (Figure 3).

2

Installation du lanceur

Aucune pièce requise

Procédure

Faites passer le câble du lanceur dans le guide-câble sur le guidon (Figure 4).

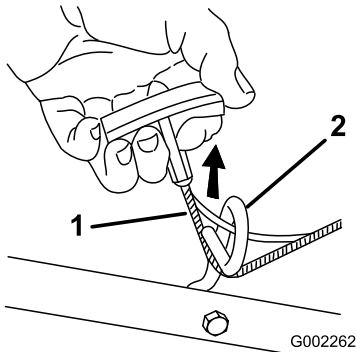

Figure 4

1. Câble du lanceur 2. Guide du lanceur

Remarque: Pour faciliter l'installation du lanceur, serrez la barre de commande des lames contre le guidon.

3

Montage du réservoir de carburant

Pièces nécessaires pour cette opération:

2	Vis autotaraudeuse
1	Réservoir de carburant
1	Collier

Procédure

1. Glissez les clips en plastique situés à l'avant du réservoir de carburant sur le support du réservoir (Figure 5).

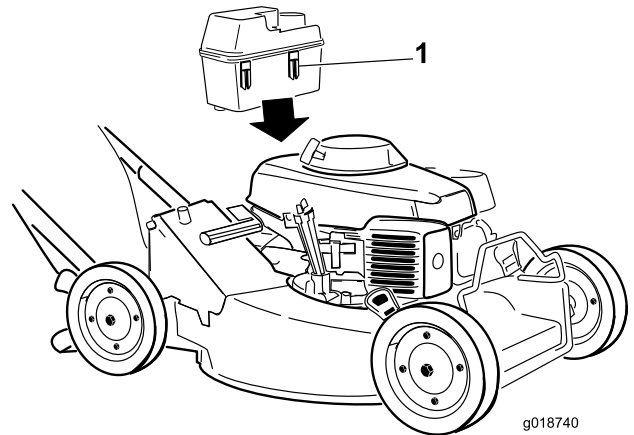

Figure 5

1. Clip en plastique de réservoir de carburant (2)

2. Fixez le bas du réservoir de carburant au support en passant les vis autotaraudeuses par dessous. **Serrez les vis à un couple de 4,5 à 5,6 Nm (40 à 50 pi-lb).**
3. Insérez le collier sur la conduite de carburant venant du filtre à carburant (Figure 6).

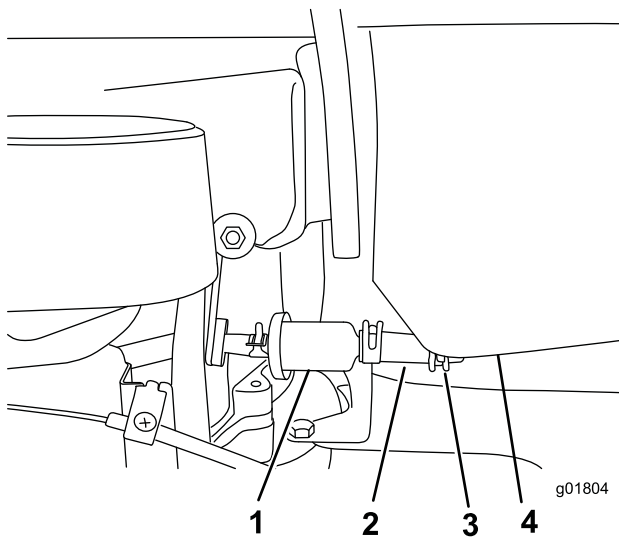

Figure 6

1. Filtre à carburant
2. Conduite d'alimentation
3. Collier
4. Réservoir de carburant

4. Raccordez l'extrémité de la conduite de carburant au raccord du réservoir de carburant (Figure 6).
5. Fixez la conduite de carburant au réservoir de carburant avec un collier (Figure 6).

4

Mise en place de l'obturateur de l'éjecteur

Pièces nécessaires pour cette opération:

- | | |
|---|--------------------------|
| 1 | Obturateur de l'éjecteur |
|---|--------------------------|

Procédure

1. Ouvrez le volet d'éjection en tirant sur la poignée et en la reculant (Figure 7). Maintenez la poignée en position d'ouverture pour empêcher le ressort de refermer le volet pendant l'insertion de l'obturateur.

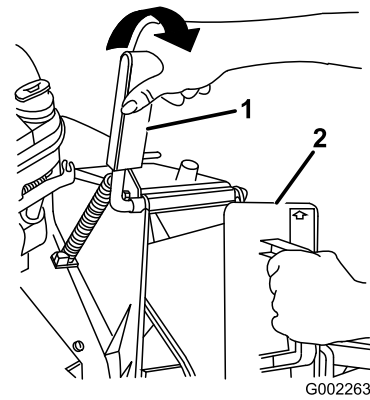

Figure 7

1. Poignée du volet d'éjection
2. Rotation de l'obturateur dans le sens horaire

2. L'obturateur étant légèrement plus large que l'ouverture de l'éjecteur, tournez-le légèrement dans le sens horaire lors de l'insertion (Figure 7).

Remarque: La flèche sur l'obturateur doit pointer vers le haut.

3. Poussez l'obturateur au maximum jusqu'à ce que le loquet à ressort situé au bas s'enclenche en position, et fixe fermement l'obturateur dans le conduit de l'éjecteur (Figure 8).

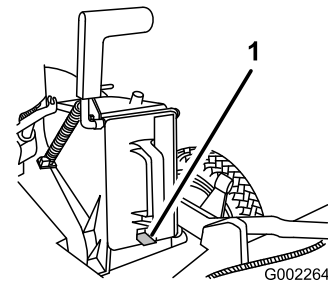

Figure 8

1. Loquet à ressort

4. Relâchez la poignée du volet d'éjection pour verrouiller le haut de l'obturateur.

5

Plein d'huile du carter moteur

Aucune pièce requise

Procédure

La machine est expédiée sans huile dans le carter moteur. Le carter moteur peut contenir 0,65 litre (22 oz) d'huile. Utilisez une huile détergente de haute qualité SAE 10W-30, de classe de service API (American Petroleum Institute) SH, SJ ou d'une classe équivalente.

Avant chaque utilisation, vérifiez que le niveau d'huile arrive entre les repères inférieur et supérieur sur la jauge (Figure 9).

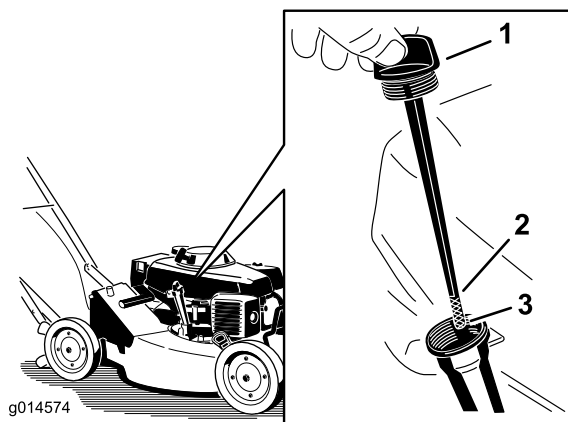

Figure 9

- | | |
|---------------------|---------------------|
| 1. Jauge de niveau | 3. Repère inférieur |
| 2. Repère supérieur | |

Remarque: Quand le carter moteur est vide, remplissez-le environ aux 3/4, puis suivez la procédure décrite dans cette section.

1. Garez la machine sur un sol plat et horizontal.
2. Nettoyez la surface autour de la jauge (Figure 9).
3. Tournez le bouchon dans le sens antihoraire et sortez la jauge.
4. Essuyez la jauge sur un chiffon propre.
5. Insérez la jauge dans le goulot de remplissage (**sans visser le bouchon**), puis retirez-la.
6. Lisez le niveau d'huile indiqué sur la jauge.
7. Si le niveau n'atteint pas le repère inférieur sur la jauge, sortez la jauge du goulot de remplissage et versez **lentement** juste assez d'huile pour faire monter le niveau jusqu'au repère supérieur.

Important: Ne faites pas tourner le moteur avec un carter d'huile trop rempli, sous peine d'endommager le moteur. Vidangez l'excédent d'huile jusqu'à ce que le niveau atteigne le repère supérieur sur la jauge.

8. Insérez la jauge dans le goulot de remplissage et vissez fermement le bouchon dans le sens horaire.

Vue d'ensemble du produit

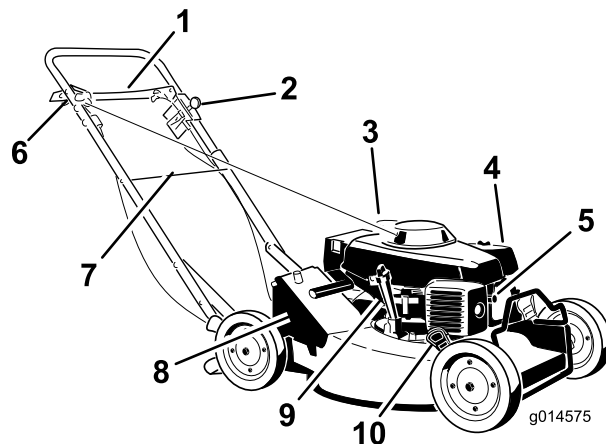

Figure 10

- | | |
|--------------------------------------|-------------------------------------------|
| 1. Barre de commande de la lame | 6. Poignée du lanceur |
| 2. Commande d'accélérateur | 7. Tige de support de bac à herbe |
| 3. Bouchon du réservoir de carburant | 8. Éjecteur |
| 4. Filtre à air | 9. Bouchon de remplissage/jauge |
| 5. Bougie | 10. Levier de réglage de hauteur de coupe |

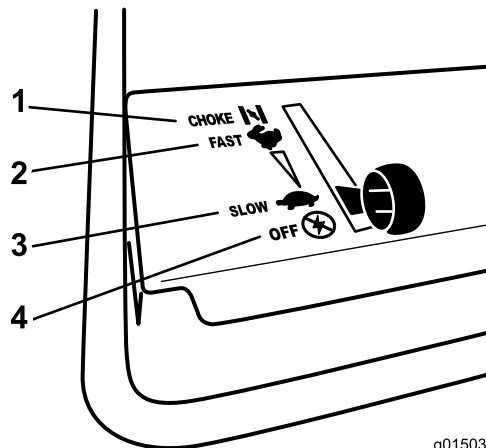

Figure 11

Commande d'accélérateur

- | | |
|----------------|-----------------|
| 1. Starter | 3. Bas régime |
| 2. Haut régime | 4. Hors service |

Utilisation

Remarque: Les côtés gauche et droit de la machine sont déterminés d'après la position de conduite.

Chaque fois que vous utilisez la machine, vérifiez le bon fonctionnement de l'autopropulsion et de la barre de commande de la lame. La machine et la lame doivent s'arrêter quand vous relâchez la barre de commande de la lame. Si ce n'est pas le cas, consultez un réparateur agréé.

▲ PRUDENCE

Cette machine produit au niveau de l'oreille de l'utilisateur un niveau sonore de plus de 85 dBA, susceptible d'entraîner des déficiences auditives en cas d'exposition prolongée.

Portez des protecteurs d'oreilles quand vous utilisez la machine.



Figure 12

1. Attention – portez des protecteurs d'oreilles.

Contrôle du niveau d'huile moteur

Périodicité des entretiens: À chaque utilisation ou une fois par jour—Contrôlez le niveau d'huile moteur.

Avant d'utiliser la tondeuse, vérifiez que le niveau d'huile se situe bien entre les repères inférieur et supérieur sur la jauge (Figure 13).

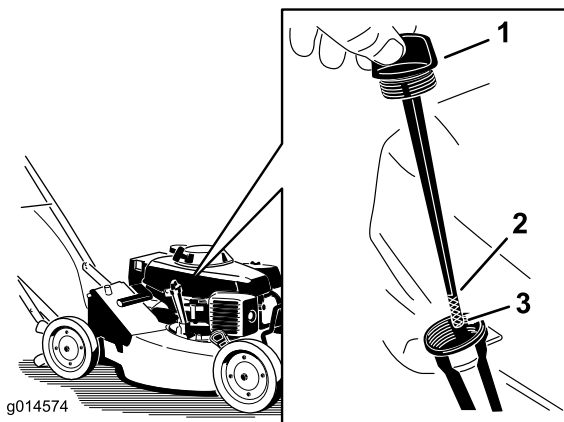

Figure 13

1. Jauge de niveau
2. Repère supérieur
3. Repère inférieur

Faites l'appoint si le niveau est en dessous du repère inférieur (voir Plein d'huile du carter moteur).

Plein du réservoir de carburant

Pour assurer le fonctionnement optimal de la machine, utilisez de l'essence sans plomb propre et fraîche avec un indice d'octane de 87 ou plus. Pour garantir la fraîcheur de l'essence, n'achetez pas plus que la quantité que vous comptez utiliser en un mois. L'utilisation d'essence sans plomb réduit la formation de dépôts dans la chambre de combustion et augmente la durée de vie du moteur. S'il est impossible de vous procurer de l'essence sans plomb, vous pouvez utiliser de l'essence avec plomb.

Important: N'ajoutez pas d'huile à l'essence.

Important: N'utilisez jamais de méthanol, d'essence contenant du méthanol ou plus de 10 % d'éthanol, d'essence super ou d'essence blanche. Ces carburants pourraient endommager le circuit d'alimentation.

Important: N'utilisez pas d'essence vieille de plus d'un mois.

▲ DANGER

Dans certaines circonstances, l'essence est extrêmement inflammable et hautement explosive. Un incendie ou une explosion causé(e) par l'essence peut vous brûler, ainsi que d'autres personnes, et causer des dommages matériels.

- Faites le plein du réservoir à l'extérieur, dans un endroit bien dégagé, lorsque le moteur est froid. Essayez toute essence répandue.
- Ne remplissez pas le réservoir de carburant complètement. Ajoutez de l'essence dans le réservoir de carburant jusqu'à ce que le niveau se situe entre 6 et 13 mm (1/4 et 1/2") en dessous de la base du goulot de remplissage. L'espace au-dessus doit rester vide pour permettre à l'essence de se dilater.
- Ne fumez jamais en manipulant de l'essence et tenez-vous à l'écart des flammes nues et des sources d'étincelles qui pourraient enflammer les vapeurs d'essence.
- Conservez l'essence dans un récipient homologué et hors de la portée des enfants.
- N'achetez et ne stockez jamais plus que la quantité d'essence consommée en un mois.

▲ DANGER

Dans certaines circonstances, de l'électricité statique peut se former lors du remplissage et enflammer l'essence. Un incendie ou une explosion causé(e) par l'essence peut vous brûler, ainsi que d'autres personnes, et causer des dommages matériels.

- Posez toujours les bidons d'essence sur le sol, à l'écart du véhicule, avant de les remplir.
- Ne remplissez pas les bidons d'essence à l'intérieur d'un véhicule ou sur le plateau d'une remorque, car la moquette intérieure ou le revêtement en matière plastique du plateau risque d'isoler le bidon et de freiner l'élimination de l'électricité statique éventuellement produite.
- Si possible, descendez la machine du véhicule ou de la remorque et posez-la à terre avant de remplir le réservoir de carburant.
- Si ce n'est pas possible, laissez la machine dans le véhicule ou sur la remorque, mais remplissez le réservoir à l'aide d'un bidon, et non directement à la pompe.
- En cas de remplissage à la pompe, maintenez le pistolet en contact avec le bord du réservoir ou du bidon jusqu'à la fin du ravitaillement.

Utilisez régulièrement un stabilisateur/conditionneur de carburant, tant en période d'utilisation qu'en période de remisage. Un stabilisateur/conditionneur nettoie le moteur pendant l'utilisation et empêche la formation de dépôts gommeux pendant le remisage.

Important: N'utilisez pas d'autres additifs de carburant qu'un stabilisateur/conditionneur. N'utilisez pas de stabilisateurs à base d'alcools tels que l'éthanol, le méthanol ou l'isopropanol.

1. Nettoyez la surface autour du bouchon du réservoir de carburant (Figure 14).

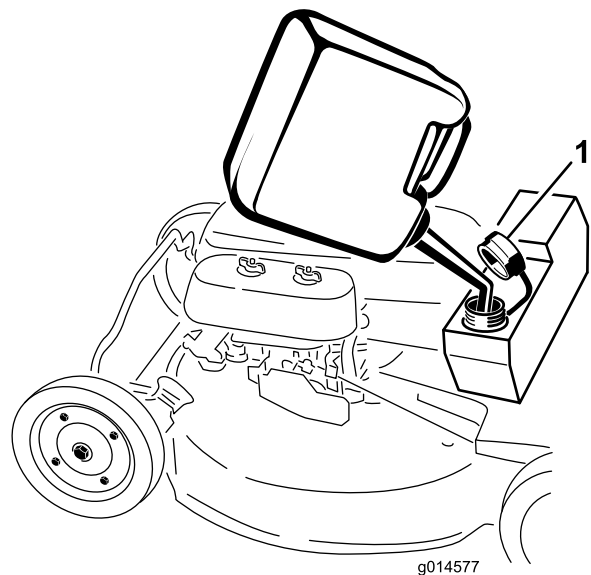

Figure 14

1. Bouchon du réservoir de carburant

2. Enlevez le bouchon du réservoir de carburant.
3. Remplissez le réservoir d'essence sans plomb jusqu'à 6 à 13 mm (1/4" à 1/2") du haut du réservoir. **L'essence ne doit pas monter dans le goulot de remplissage.**

Remarque: La capacité du réservoir de carburant est de 3,8 l (1 gallon US).

Important: Laissez 6 mm (1/4") de libre en dessous du haut de réservoir pour permettre à l'essence de se dilater.

4. Remettez le bouchon du réservoir en place et essuyez l'essence éventuellement répandue.

Démarrage du moteur

1. Branchez le fil de la bougie.
2. Ouvrez le robinet d'essence en tournant le levier vers la droite (Figure 15).

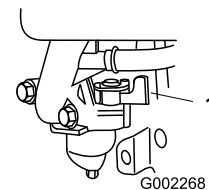

Figure 15

1. Robinet d'arrivée de carburant

3. Réglez la commande d'accélérateur en position Starter.

Remarque: N'utilisez pas le starter si le moteur est chaud.

4. Serrez la barre de commande contre le guidon.
5. Tirez légèrement sur la poignée du lanceur jusqu'à ce que vous sentiez une résistance, puis tirez

vigoureusement. Laissez le lanceur se rétracter lentement jusqu'à la poignée.

6. Lorsque le moteur démarre, placez la commande d'accélérateur en position Haut régime et choisissez la vitesse au sol voulue.

Remarque: Si le moteur refuse de démarrer au bout de trois tentatives, répétez les points 4 à 6.

Arrêt du moteur

Relâchez la barre de commande. Le moteur et la lame doivent s'arrêter en moins de 3 secondes. Si ce n'est pas le cas, consultez un réparateur agréé.

Remarque: Fermez le robinet d'arrivée de carburant en tournant le levier vers la **gauche** si vous ne prévoyez pas de démarrer le moteur tout de suite après.

Utilisation de l'autopropulsion

La tondeuse a trois vitesses au sol : 1 pour basse vitesse, 2 pour vitesse moyenne et 3 pour haute vitesse. La commande de vitesse au sol se trouve derrière le couvercle de courroie (Figure 16).

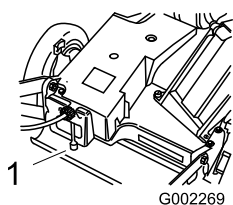

Figure 16

1. Commande de vitesse au sol

1. Amenez la commande de vitesse au sol en position point mort.
2. Mettez le moteur en marche.
3. Serrez la barre de commande contre le guidon en position Marche/déplacement (Figure 17).

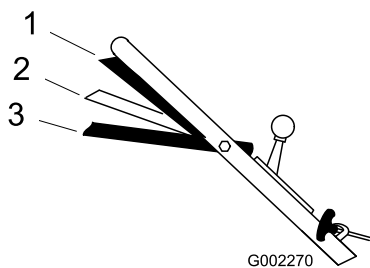

Figure 17

1. Position Marche/déplacement
2. Position Marche/changement
3. Position Arrêt

Remarque: Ne changez pas de vitesse lorsque vous serrez la barre de commande contre le guidon en

position Marche/déplacement au risque d'endommager la transmission. Placez la barre de commande en position Marche/changement pour changer de vitesse au sol.

Remarque: Vous pouvez varier la vitesse au sol en éloignant plus ou moins la barre de commande du guidon. Abaissez la barre de commande pour ralentir la machine dans les virages ou si vous trouvez qu'elle avance trop vite. Si vous baissez trop la barre de commande, la tondeuse n'avance plus. Rapprochez la barre de commande du guidon pour accroître la vitesse au sol. Lorsque vous maintenez la barre de commande serrée contre le guidon, la tondeuse avance à la vitesse maximale. Placez la commande de vitesse au sol en position Point mort lorsque vous utilisez la tondeuse le long de bordures pour de simples rattrapages de coupes et chaque fois que vous la laissez sans surveillance.

Utilisation de l'obturateur de l'éjecteur

1. Arrêtez le moteur et attendez l'arrêt de toutes les pièces mobiles.
2. Installez l'obturateur (voir Mise en place de l'obturateur de l'éjecteur).
3. Pour retirer l'obturateur, tirez sur la poignée du volet d'éjection tout en soulevant le loquet à ressort au bas de l'obturateur. Une fois l'obturateur déverrouillé, sortez-le de l'éjecteur.

Remarque: Quand l'herbe est drue, elle peut s'accumuler sur et autour de l'obturateur d'éjection une fois coupée. Cela peut rendre son retrait difficile. Nettoyez soigneusement l'obturateur après chaque utilisation de la tondeuse.

Réglage de la hauteur de coupe

Un levier de réglage de hauteur permet de régler chaque roue individuellement aux hauteurs suivantes : 19 mm (3/4"), 32 mm (1-1/4"), 44 mm (1-3/4"), 57 mm (2-1/4"), 70 mm (2-3/4") et 83 mm (3-1/4").

▲ DANGER

Lors du réglage des leviers de hauteur de coupe, vous risquez de vous blesser gravement si vos mains touchent la lame en mouvement.

- Arrêtez le moteur et attendez l'arrêt de toutes les pièces en mouvement avant de régler la hauteur de coupe.
- Ne mettez pas les doigts sous le carter du tablier de coupe quand vous réglez la hauteur de coupe.

1. Tirez le levier de réglage de hauteur vers la roue (Figure 18) et amenez-le à la position voulue.

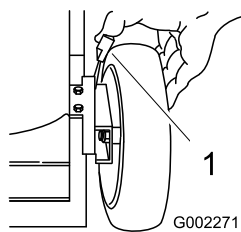

Figure 18

1. Levier de réglage de hauteur de roue

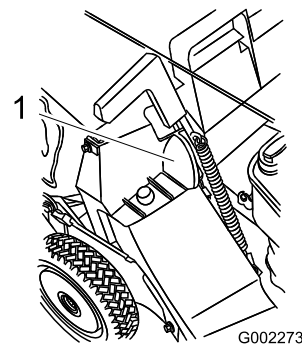

Figure 20

1. Ergot bloqué dans l'encoche du bac

2. Relâchez et engagez le levier dans le cran correspondant à la hauteur requise.
3. Réglez toutes les roues à la même hauteur de coupe.

Remarque: Le volet d'éjection est maintenant ouvert.

Utilisation du bac à herbe

Il est parfois nécessaire d'utiliser le bac à herbe pour ramasser de l'herbe très haute ou très fournie ou des feuilles.

Mise en place du bac à herbe

1. Arrêtez le moteur et attendez l'arrêt de toutes les pièces mobiles.
2. Vérifiez que la poignée du volet d'éjection est complètement abaissée vers l'avant et que l'ergot est bien engagé dans son logement (Figure 19).

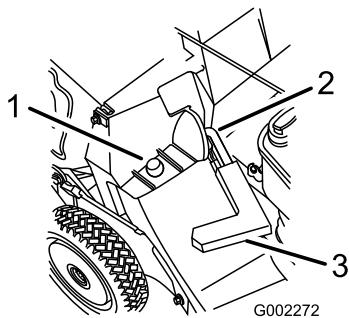

Figure 19

1. Cadre du bac sur l'ergot de retenue
2. Ergot engagé dans son logement
3. Poignée complètement rabattue en avant et volet d'éjection fermé

3. Accrochez le cadre du bac par le trou sur l'ergot de retenue situé sur l'éjecteur (Figure 19).
4. Accrochez l'arrière du cadre à la tige de support du bac.
5. Tirez la poignée du volet d'éjection vers l'avant pour dégager l'ergot de son logement, puis repoussez la poignée vers l'arrière pour bloquer l'ergot dans l'encoche du bac (Figure 20).

Tondre avec le bac à herbe en place

⚠ ATTENTION

Si le bac à herbe est usé, des gravillons ou autres débris similaires risquent d'être projetés vers l'utilisateur ou des personnes à proximité, et de causer des blessures graves ou mortelles.

Examinez fréquemment le bac. S'il est endommagé, remplacez-le par un bac Toro neuf d'origine.

Retrait du bac à herbe

1. Arrêtez le moteur et attendez l'arrêt de toutes les pièces mobiles.
2. Soulevez la poignée du volet d'éjection et poussez-la vers l'avant jusqu'à ce que l'ergot de verrouillage s'engage dans le logement (Figure 19).
3. Saisissez les poignées avant et arrière du bac et soulevez-le de la tondeuse.
4. Basculez progressivement le bac en avant pour vider les déchets d'herbe.
5. Pour installer le bac, voir la rubrique Mise en place du bac à herbe.

⚠ DANGER

Si le volet d'éjection n'est pas complètement fermé, des débris risquent d'être projetés et de causer des blessures graves ou mortelles.

Si le volet d'éjection ne se ferme pas parce que des déchets d'herbe bloquent l'ouverture, coupez le moteur et actionnez doucement la poignée dans un sens et dans l'autre jusqu'à ce que le volet se ferme entièrement. Si cela ne suffit pas, retirez l'obstruction à l'aide d'un bâton, pas avec la main.

⚠ DANGER

De l'herbe ou autres débris peuvent être projetés par l'éjecteur s'il n'est pas fermé. Ces débris peuvent être projetés avec une force suffisante pour infliger des blessures graves, voire mortelles, à l'utilisateur ou aux personnes à proximité.

N'ouvrez jamais le volet d'éjection quand le moteur est en marche.

Conseils d'utilisation

Recommandations générales

- Avant d'utiliser la tondeuse, lisez attentivement les consignes de sécurité et ce manuel.
- Débarrassez la zone de travail des branches, pierres, câbles et autres débris qui pourraient être ramassés et projetés par la lame.
- Veillez à tenir tout le monde à l'écart de la zone de travail, en particulier les enfants et les animaux domestiques.
- Évitez de heurter les arbres, les murs, les bordures ou autres obstacles. Ne passez jamais intentionnellement sur un objet quel qu'il soit.
- Si la tondeuse a heurté un obstacle ou commence à vibrer, coupez immédiatement le moteur, débranchez la bougie et vérifiez si la tondeuse n'est pas endommagée.
- Maintenez la lame **bien affûtée** tout au long de la saison de tonte. De temps à autre, limez les ébréchures de la lame.
- Remplacez la lame dès que nécessaire par une lame Toro d'origine.
- Ne tondez que si l'herbe ou les feuilles sont sèches. L'herbe et les feuilles humides ont tendance à s'agglomérer sur la pelouse et risquent d'obstruer la tondeuse et de faire caler le moteur.

⚠ ATTENTION

En travaillant sur l'herbe ou les feuilles humides, vous risquez de glisser et de vous blesser gravement si vous touchez la lame en tombant.

Ne tondez que si l'herbe est sèche.

- Nettoyez le dessous du carter du tablier de coupe après chaque utilisation (voir Nettoyage du carter du tablier de coupe).
- Maintenez le moteur en bon état de marche.
- Sélectionnez le régime moteur le plus élevé pour obtenir une qualité de coupe optimale.

⚠ ATTENTION

Si le régime moteur est plus rapide que le réglage d'usine prévu, la tondeuse peut projeter un éclat de lame ou un morceau du moteur en direction de l'utilisateur ou des personnes à proximité et causer des blessures graves ou mortelles.

- Ne modifiez pas le réglage du régulateur sur le moteur.
- Adressez-vous à un réparateur agréé si vous pensez que le régime moteur est supérieur à la normale.

- Nettoyez fréquemment le filtre à air. Le déchiquetage de l'herbe et des feuilles soulève plus de déchets et de poussière qui colmatent le filtre à air et réduisent les performances du moteur.

La tonte

- L'herbe pousse plus ou moins vite selon la saison. Pendant les grosses chaleurs, il est préférable de régler la hauteur de coupe à 57 mm, 70 mm ou 83 mm (2-1/4", 2-3/4" ou 3-1/4"). Ne tondez l'herbe que sur un tiers de sa hauteur à chaque fois. N'utilisez pas une hauteur de coupe inférieure à 57 mm (2-1/4"), sauf si l'herbe est clairsemée ou à la fin de l'automne quand la pousse commence à ralentir.
- Si l'herbe est haute de plus de 15 cm (6"), effectuez un premier passage à vitesse réduite à la hauteur de coupe la plus haute. Effectuez ensuite un deuxième passage à une hauteur de coupe inférieure pour obtenir une coupe plus esthétique. L'herbe trop longue se dépose en paquets sur la pelouse et risque d'obstruer la tondeuse et de faire caler le moteur.
- Alternez la direction de la tonte. Cela permet de disperser les déchets plus uniformément et d'obtenir une fertilisation plus homogène.

Si l'aspect de la pelouse tondu n'est pas satisfaisant, essayez une ou plusieurs des solutions suivantes :

- Aiguisez la lame.
- Tondez en avançant plus lentement.
- Augmentez la hauteur de coupe.
- Tondez plus souvent.
- Empiètez sur les passages précédents pour ne tondre qu'une largeur de bande réduite.
- Réglez la hauteur de coupe des roues avant un cran en dessous de celle des roues arrière. Par exemple, réglez les roues avant à 57 mm (2-1/4") et les roues arrière à 70 mm (2-3/4").

Hachage de feuilles

- Après la tonte, 50 % de la pelouse doit être visible sous la couche de feuilles hachées. Vous devrez peut-être repasser plusieurs fois sur les feuilles.

- Si la couche de feuilles est mince, réglez toutes les roues à la même hauteur.
- Si la couche de feuilles fait plus de 12.7 cm (5") d'épaisseur, réglez les roues avant 1 ou 2 crans plus haut que les roues arrière. Cela facilite le passage des feuilles sous la tondeuse.
- Ralentissez la vitesse de déplacement si les feuilles ne sont pas hachées assez menues.
- S'il y a beaucoup de feuilles de chêne, il peut être utile de chauler la pelouse au printemps pour compenser l'acidité des feuilles.

Entretien

Remarque: Les côtés gauche et droit de la machine sont déterminés d'après la position de conduite.

Programme d'entretien recommandé

Périodicité d'entretien	Procédure d'entretien
Après les 5 premières heures de fonctionnement	<ul style="list-style-type: none">• Vidangez et remplacez l'huile moteur.
À chaque utilisation ou une fois par jour	<ul style="list-style-type: none">• Contrôlez le niveau d'huile moteur.• Examinez les éléments du filtre à air.• Vérifiez régulièrement que la lame n'est pas usée ni endommagée.• Enlevez l'herbe coupée et autres débris accumulés sous le tablier de coupe.• Nettoyez l'éjecteur et l'obturateur.• Vérifiez le temps d'arrêt de la lame après freinage. La lame doit s'arrêter dans les 3 secondes quand la barre de commande est relâchée. Si ce n'est pas le cas, faites réparer la tondeuse chez un réparateur Toro agréé.
Toutes les 25 heures	<ul style="list-style-type: none">• Graissez les bras de pivot.• Nettoyez les éléments du filtre à air. Nettoyez-les plus souvent s'il y a beaucoup de poussière.
Toutes les 50 heures	<ul style="list-style-type: none">• Vidangez et remplacez l'huile moteur.• Aiguissez ou remplacez la lame. Augmentez la fréquence de l'entretien si la lame s'émousse rapidement du fait de conditions d'utilisation difficiles ou de la présence de sable.• Enlevez l'herbe coupée et autres débris accumulés sous le couvercle de courroie.• Demandez à un réparateur agréé de contrôler et régler le frein du volant moteur.
Toutes les 100 heures	<ul style="list-style-type: none">• Graissez le carter d'engrenages.• Examinez, nettoyez et réglez la bougie; remplacez-la au besoin.• Réglez le système d'autopropulsion• Réglez le câble de frein de lame.• Demandez à un réparateur agréé de contrôler et régler la plaquette de frein du volant moteur.
Toutes les 250 heures	<ul style="list-style-type: none">• Remplacez les éléments du filtre à air. Remplacez-les plus souvent s'il y a beaucoup de poussière.• Remplacez la bougie.• Demandez à un réparateur agréé de vérifier que le système d'alimentation ne présente pas de fuites et/ou que le flexible d'alimentation n'est pas détérioré. Remplacez les pièces au besoin.• Demandez à un réparateur agréé de contrôler et de régler le régime de ralenti, de contrôler et de régler le jeu aux soupapes, et de nettoyer le réservoir et le filtre à carburant.

Important: Reportez-vous au *Manuel d'utilisation du moteur* pour toutes procédures d'entretien supplémentaires.

▲ PRUDENCE

Si vous laissez la bougie branchée, quelqu'un pourrait mettre le moteur en marche et vous blesser gravement, ainsi que les personnes à proximité.

Débranchez le fil de la bougie avant de procéder à tout entretien. Écartez le fil pour éviter tout contact accidentel avec la bougie.

Lubrification

Graissage des bras de pivot

Périodicité des entretiens: Toutes les 25 heures—Graissez les bras de pivot.

1. Placez les leviers de réglage de hauteur de coupe des roues arrière à la position centrale.
2. Essuyez les graisseurs avec un chiffon propre (Figure 21).

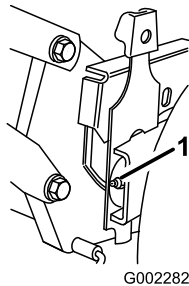

Figure 21

1. Graisseur

3. Raccordez une pompe à graisse à chaque graisseur et injectez deux ou trois jets de graisse universelle au lithium N° 2 (Figure 21).

Important: Une pression de graissage excessive risque d'endommager les joints.

Lubrification du carter d'engrenages

Périodicité des entretiens: Toutes les 100 heures—Graissez le carter d'engrenages.

1. Retirez le bac à herbe.
2. Raccordez une pompe à graisse au graisseur dans l'ouverture du couvercle de courroie (Figure 22).

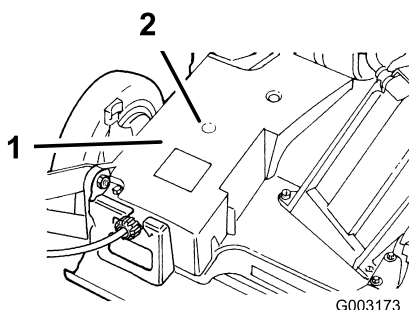

Figure 22

1. Couvercle de courroie
2. Graisseur

3. Injectez un ou deux jets de graisse universelle au lithium N° 2.
4. Installez le bac à herbe.

Entretien du moteur

Entretien du filtre à air

Périodicité des entretiens: À chaque utilisation ou une fois par jour

Toutes les 25 heures—Nettoyez les éléments du filtre à air. Nettoyez-les plus souvent s'il y a beaucoup de poussière.

Toutes les 250 heures—Remplacez les éléments du filtre à air. Remplacez-les plus souvent s'il y a beaucoup de poussière.

Important: Ne faites pas tourner le moteur sans le filtre à air au complet, sous peine d'endommager gravement le moteur.

1. Arrêtez le moteur et attendez l'arrêt de toutes les pièces mobiles.
2. Débranchez le fil de la bougie.
3. Retirez les 2 écrous de fixation du couvercle (Figure 23).
4. Déposez le couvercle.

Remarque: Veillez à ne pas faire tomber de saleté ni de débris dans la base du filtre.

5. Déposez les éléments en mousse et papier de la base (Figure 23).
6. Sortez l'élément en mousse de l'élément en papier (Figure 23).

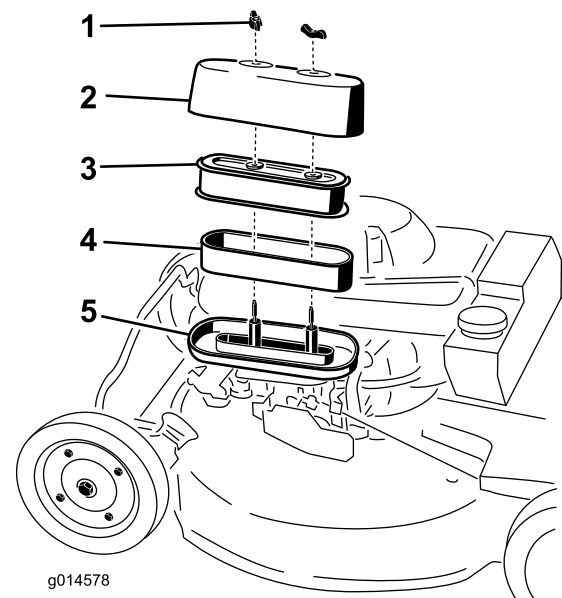

Figure 23

1. Écrou (2)
2. Couvercle
3. Élément en papier
4. Élément en mousse
5. Base

7. Examinez les éléments en mousse et en papier; remplacez-les s'ils sont endommagés ou très encrassés.

8. Remplacez l'élément en papier s'il est très encrassé.
Remarque: Ne tentez jamais de nettoyer l'élément en papier avec une brosse, car cela a pour effet d'incruster la saleté dans les fibres.
9. Lavez l'élément en mousse dans de l'eau chaude savonneuse ou un solvant **inflammable**.
Remarque: Ne nettoyez pas l'élément en mousse avec de l'essence car cela présente un risque d'incendie ou d'explosion.
10. Rincez et séchez soigneusement l'élément en mousse.
11. Trempez l'élément en mousse dans de l'huile moteur propre, puis pressez-le pour éliminer l'excédent d'huile.
Remarque: Un excédent d'huile dans l'élément en mousse réduit le débit d'air à l'intérieur et peut atteindre et colmater l'élément en papier.
12. Essuyez les saletés présentes sur la base et le couvercle avec un chiffon humide.
Remarque: Veillez à ne pas faire pénétrer de saletés ou de débris dans le conduit d'air relié au carburateur.
13. Posez les éléments du filtre à air et vérifiez qu'ils sont correctement positionnés.
14. Fixez le couvercle en place avec les 2 écrous.

Vidange et remplacement de l'huile moteur

Périodicité des entretiens: Après les 5 premières heures de fonctionnement—Vidangez et remplacez l'huile moteur.

Toutes les 50 heures—Vidangez et remplacez l'huile moteur.

1. Faites tourner le moteur pour réchauffer l'huile.

Remarque: L'huile chaude s'écoule plus facilement et entraîne plus d'impuretés.

⚠ ATTENTION

L'huile peut être chaude lorsque le moteur vient de tourner et peut causer des blessures graves au contact de la peau.

Évitez tout contact avec l'huile moteur chaude lors de la vidange.

2. Arrêtez le moteur et attendez l'arrêt de toutes les pièces mobiles.
3. Débranchez le fil de la bougie.
4. Placez un bac de vidange sous la jauge/vidange d'huile.
5. Nettoyez la surface autour de la jauge.
6. Tournez le bouchon dans le sens antihoraire et sortez la jauge.

7. Soulevez le côté **gauche** de la tondeuse pour vidanger l'huile par le goulot de remplissage dans le bac de vidange.
8. Redressez la tondeuse après avoir vidangé l'huile.
9. Versez de l'huile fraîche dans le carter moteur jusqu'au repère supérieur sur la jauge (voir Plein d'huile du carter moteur).
10. Insérez la jauge dans le goulot de remplissage et vissez fermement le bouchon dans le sens horaire.
11. Essayez l'huile éventuellement répandue.
12. Recyclez l'huile vidangée conformément à la réglementation locale.

Entretien de la bougie

Périodicité des entretiens: Toutes les 100 heures—Examinez, nettoyez et réglez la bougie; remplacez-la au besoin.

Toutes les 250 heures—Remplacez la bougie.

Utilisez une bougie **NGK BPR5ES** ou **Nippondenso W16EPR-U** ou équivalente.

1. Arrêtez le moteur et attendez l'arrêt de toutes les pièces mobiles.
2. Débranchez le fil de la bougie.
3. Nettoyez la surface autour de la bougie.
4. Retirez la bougie de la culasse.

Important: Remplacez la bougie si elle est fissurée, calaminée ou encrassée. Ne nettoyez pas les électrodes, car des particules risquent de tomber dans la culasse et d'endommager le moteur.

5. Réglez l'écartement des électrodes à 0,76 mm (0,030") (Figure 24).

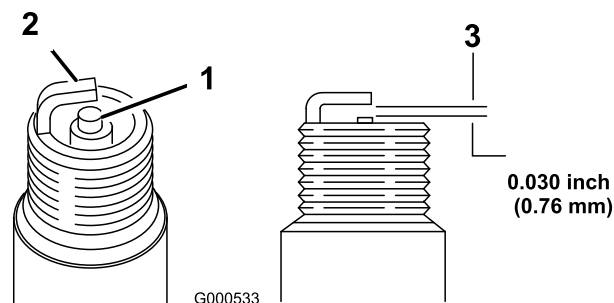

Figure 24

1. Bec isolant d'électrode centrale
 2. Électrode latérale
 3. Écartement (pas à l'échelle)
-
6. Posez et serrez la bougie à la main avec précaution (pour éviter de fausser le filetage).

7. Serrez la bougie de 1/2 tour supplémentaire si elle est neuve; si elle ne l'est pas, serrez-la de 1/8 à 1/4 de tour supplémentaire.

Important: Si la bougie n'est pas assez serrée, elle peut devenir très chaude et endommager le moteur. Si elle est excessivement serrée, elle peut endommager le filetage dans la culasse.

8. Branchez le fil de la bougie.

Entretien du système d'entraînement

Réglage de l'autopropulsion

Périodicité des entretiens: Toutes les 100 heures

Si la tondeuse ne se propulse pas automatiquement ou a tendance à avancer quand la barre de commande de la lame est à **plus** de 38 mm (1,5 po.) du guidon, réglez le bouton de réglage de la transmission à l'arrière du boîtier d'engrenages (Figure 25).

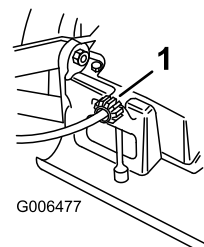

Figure 25

1. Bouton de commande

1. Fermez le volet du carter du tablier de coupe et retirez le bac à herbe.
2. Tournez le bouton de commande de 1/2 tour dans le sens horaire si la tondeuse ne se propulse pas automatiquement. Si la tondeuse a tendance à avancer, tournez le bouton de 1/2 tour dans le sens antihoraire pour détendre la courroie (Figure 25).
3. Tirez lentement la tondeuse en arrière tout en rapprochant progressivement la barre de commande des lames du guidon.

Remarque: Le réglage est correct si les roues arrière s'arrêtent de tourner lorsque la barre de commande se trouve à environ 2,5 cm (1") du guidon (Figure 26).

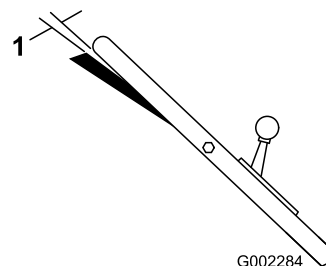

Figure 26

1. 2,5 cm (1")

Entretien des commandes

Réglage du câble du frein de lame

Périodicité des entretiens: Toutes les 100 heures—Réglez le câble de frein de lame.

Réglez le câble de frein de lame chaque fois que vous remplacez l'ensemble câble de frein ou la courroie.

1. Arrêtez le moteur et attendez l'arrêt de toutes les pièces mobiles.
2. Débranchez le fil de la bougie.
3. Contrôlez le réglage du câble en rapprochant la barre de commande du guidon jusqu'à ce que le câble soit tendu. L'écart entre le levier de frein et le guidon doit se situer entre 5 et 6 mm (3/16" à 1/4"). Pour régler le câble, passez au point 4.
4. Desserrez l'écrou sur le support du câble (Figure 27).

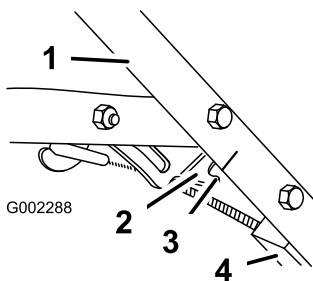

Figure 27

- | | |
|--------------------|---------------------------|
| 1. Guidon | 3. 5 à 6 mm (3/16 à 1/4") |
| 2. Levier de frein | 4. Support de câble |

5. Insérez un petit objet de 5 à 6 mm (3/16 à 1/4") entre le levier de frein et le guidon.
6. Tirez sur la gaine du câble jusqu'à ce que le câble soit tendu.
7. Serrez l'écrou.

Entretien de la lame

Entretien de la lame

Utilisez toujours une lame bien affûtée pour la tonte. Une lame bien aiguisée assure une coupe nette, sans arracher ni déchiqueter l'herbe.

1. Arrêtez le moteur et attendez l'arrêt de toutes les pièces mobiles.
2. Débranchez le fil de la bougie.
3. Vidangez le réservoir de carburant.
4. Basculez la tondeuse sur le côté **gauche** (filtre à air en haut) (Figure 28).

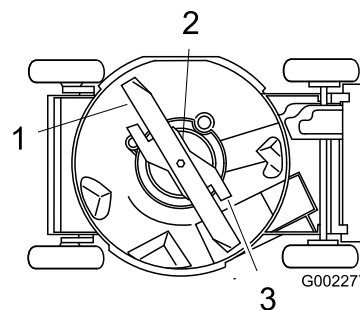

Figure 28

- | | |
|-----------------|----------------------------------------|
| 1. Lame | 3. Boulon et rondelle-frein de la lame |
| 2. Accélérateur | |

Contrôle de la lame

Périodicité des entretiens: À chaque utilisation ou une fois par jour—Vérifiez régulièrement que la lame n'est pas usée ni endommagée.

Vérifiez soigneusement l'affûtage et l'usure de la lame, surtout au point de rencontre des parties planes et relevées (Figure 29A). Le sable et les matières abrasives peuvent éroder le métal à cet endroit, c'est pourquoi il est important de contrôler l'état de la lame avant d'utiliser la tondeuse. Remplacez la lame si elle est usée ou présente une entaille (Figure 29B et C) (voir Dépose de la lame).

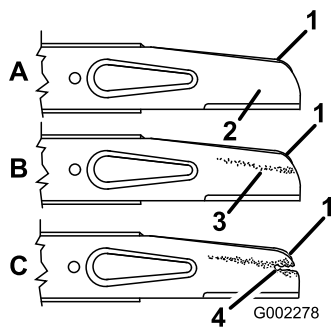

Figure 29

- | | |
|----------------------------|------------------------------|
| 1. Partie relevée | 3. Usure |
| 2. Partie plate de la lame | 4. Apparition d'une entaille |

Remarque: Pour obtenir des résultats optimaux, montez une lame neuve au début de la saison de tonte. En cours de saison, limez les petites ébréchures pour conserver le tranchant.

▲ DANGER

Une lame usée ou endommagée peut se briser et projeter le morceau cassé vers l'utilisateur ou des personnes à proximité, et leur infliger des blessures graves ou mortelles.

- Contrôlez l'usure et l'état de la lame régulièrement.
- Remplacez les lames usées ou endommagées.

Dépose de la lame

1. Tenez la lame à son extrémité avec un chiffon ou un gant épais.
2. Enlevez le boulon de lame, la rondelle de blocage, l'accélérateur et la lame (Figure 29).

Aiguisage de la lame

Périodicité des entretiens: Toutes les 50 heures—Aiguissez ou remplacez la lame. Augmentez la fréquence de l'entretien si la lame s'émousse rapidement du fait de conditions d'utilisation difficiles ou de la présence de sable.

Aiguissez le bord supérieur de la lame en veillant à conserver l'angle de coupe (Figure 30A) et le rayon intérieur (Figure 30B) d'origine du tranchant. Limez la même quantité de métal sur les deux tranchants pour que la lame reste bien équilibrée.

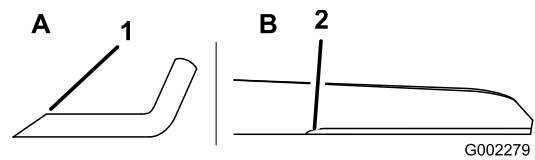

Figure 30

1. Aiguiser à cet angle uniquement.
2. Conserver ici le rayon d'origine.

Équilibrage de la lame

1. Vérifiez l'équilibre de la lame en enfilant le trou central sur un clou ou la tige d'un tournevis serré horizontalement dans un étau (Figure 31).

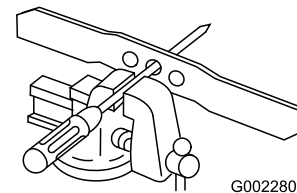

Figure 31

Remarque: Vous pouvez aussi utiliser un équilibreur de lame vendu dans le commerce.

2. Si l'une des extrémités de la lame s'abaisse, limez-la (mais pas le bord tranchant ni la partie située à côté du bord tranchant). La lame est correctement équilibrée quand elle ne tombe ni d'un côté ni de l'autre.

Pose de la lame

1. Installez une lame Toro équilibrée et bien affûtée, l'accélérateur, la rondelle de blocage et le boulon. La partie relevée de la lame doit être dirigée vers le haut du carter du tablier de coupe. Serrez le boulon de lame à 68 Nm (50 pi-lb).

▲ ATTENTION

N'utilisez jamais la tondeuse sans l'accélérateur de la lame, car celle-ci pourrait se plier, se tordre ou se briser et infliger des blessures graves ou mortelles à vous-même ou à d'autres personnes.

N'utilisez jamais la tondeuse sans l'accélérateur de lame.

2. Redressez la tondeuse à la position normale de fonctionnement.

Nettoyage

Nettoyage du dessous du carter du tablier de coupe

Pour obtenir des résultats optimaux, le dessous du carter du tablier de coupe doit rester propre. Veillez particulièrement à débarrasser les kickers de tout débris (Figure 32).

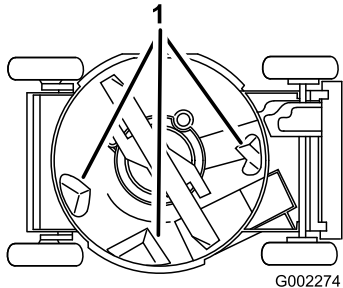

Figure 32

1. Déflecteurs "kickers"

Nettoyage au jet d'eau

Périodicité des entretiens: À chaque utilisation ou une fois par jour

⚠ ATTENTION

De l'herbe peut être projetée de sous le tablier de coupe de la tondeuse.

- Portez des lunettes de protection.
 - Restez à la position de conduite (derrière le guidon) quand le moteur est en marche.
 - Ne laissez personne pénétrer dans la zone de travail.
1. Placez la machine sur une surface plane bétonnée ou asphaltée, à proximité d'un tuyau d'arrosage.
 2. Mettez le moteur en marche.
 3. Tenez le tuyau d'arrosage à hauteur du guidon et dirigez le jet d'eau vers le sol, juste devant la roue arrière droite (Figure 33).

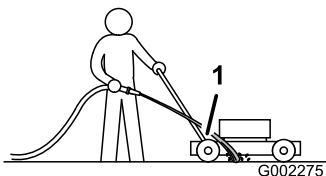

Figure 33

1. Roue arrière droite

Remarque: La lame en rotation aspire l'eau et nettoie les débris d'herbe accumulés. Laissez l'eau couler jusqu'à ce qu'il ne reste plus d'herbe sous le carter.

4. Arrêtez le moteur et attendez l'arrêt de toutes les pièces mobiles.
5. Coupez l'arrivée d'eau du tuyau d'arrosage.
6. Mettez le moteur en marche et laissez-le tourner pendant quelques minutes pour sécher la tondeuse et ses composants.

Nettoyage par raclage

Si le lavage au jet d'eau ne parvient pas à débarrasser le dessous de la tondeuse de tous les débris, raclez ceux qui restent.

1. Débranchez le fil de la bougie.
2. Vidangez le réservoir de carburant

⚠ ATTENTION

Lorsque vous basculez la tondeuse, du carburant peut s'échapper du carburateur ou du réservoir. L'essence est extrêmement inflammable et explosive et risque de causer des blessures corporelles ou des dégâts matériels dans certaines conditions.

Pour éviter de répandre du carburant, laissez tourner le moteur jusqu'à ce qu'il s'arrête faute de carburant ou vidangez le réservoir avec une pompe manuelle; ne siphonnez jamais le carburant.

3. Basculez la tondeuse sur le côté **gauche** (filtre à air en haut).
4. Enlevez les saletés et les débris d'herbe collés au carter du tablier de coupe à l'aide d'un racloir en bois. Prenez garde aux bavures et aux bords tranchants.
5. Redressez la tondeuse.
6. Faites le plein de carburant.
7. Branchez le fil de la bougie.

Nettoyage de l'éjecteur et de l'obturateur d'éjection

Périodicité des entretiens: À chaque utilisation ou une fois par jour

Vérifiez toujours que le volet d'éjection se verrouille parfaitement quand vous relâchez la poignée. Si des débris empêchent le volet de se fermer complètement et de se verrouiller, nettoyez soigneusement l'intérieur de l'éjecteur et le volet.

⚠ ATTENTION

Si l'éjecteur n'est pas fermé, des débris d'herbe et d'autres objets peuvent être projetés à l'extérieur et infliger des blessures graves ou mortelles à l'utilisateur ou à des personnes à proximité.

Ne démarrez et n'utilisez la tondeuse que si l'une des conditions suivantes est respectée :

- L'obturateur d'éjection est solidement verrouillé dans l'éjecteur.
- Le bac à herbe est verrouillé en position.
- L'éjecteur latéral optionnel est verrouillé en position.
- Le volet d'éjection est verrouillé en position fermée.

Nettoyage sous le couvercle de courroie

Périodicité des entretiens: Toutes les 50 heures—Enlevez l'herbe coupée et autres débris accumulés sous le couvercle de courroie.

1. Arrêtez le moteur et attendez l'arrêt de toutes les pièces mobiles.
2. Débranchez le fil de la bougie.
3. Enlevez les boulons qui fixent le carter de courroie (Figure 34) à la tondeuse.

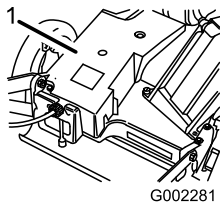

Figure 34

1. Couvercle de courroie
 2. Boulons
-
4. Déposez le couvercle de courroie et enlevez à la brosse tous les débris accumulés dans la zone de la courroie.
 5. Reposez le couvercle de courroie.
 6. Branchez le fil de la bougie.

Remisage

Pour préparer la tondeuse au remisage saisonnier, suivez les procédures d'entretien préconisées. Reportez-vous à la rubrique Entretien.

Remisez la tondeuse dans un local frais, propre et sec. Couvrez la tondeuse pour la garder propre et la protéger.

Préparation du système d'alimentation

⚠ ATTENTION

L'essence peut s'évaporer si vous la conservez trop longtemps; les vapeurs de carburant risquent en outre d'exploser si elles rencontrent une flamme nue.

- Ne conservez pas l'essence trop longtemps.
- Ne remisez pas la tondeuse avec du carburant dans le réservoir ou le carburateur dans un local fermé où se trouve une flamme nue, telle la veilleuse d'un chauffe-eau ou d'une chaudière par exemple.
- Laissez refroidir le moteur avant de remiser la machine dans un local fermé.

Vidangez le réservoir de carburant après la dernière tonte, avant de remiser la tondeuse.

1. Laissez tourner le moteur de la tondeuse jusqu'à ce qu'il s'arrête faute de carburant.
2. Amorcez et remettez le moteur en marche.
3. Laissez tourner le moteur jusqu'à ce qu'il s'arrête. Le moteur est suffisamment sec lorsqu'il n'y a plus moyen de le faire démarrer.

Préparation du moteur

1. Vidangez le carter moteur quand le moteur est encore chaud (voir Vidange de l'huile moteur).
2. Enlevez la bougie.
3. Au moyen d'une burette, versez environ une cuillère à soupe d'huile dans le carter par le trou de la bougie.
4. Faites tourner le moteur lentement plusieurs fois à l'aide du lanceur, pour bien répartir l'huile.
5. Remontez la bougie **sans** la rebrancher.

Informations générales

1. Nettoyez le carter du tablier de coupe (voir Nettoyage du dessous du carter du tablier de coupe).
2. Enlevez les saletés et les débris d'herbe sèche déposés sur le cylindre, les ailettes de refroidissement de la culasse et le carter du ventilateur.

3. Enlevez les déchets d'herbe, la saleté et la crasse des surfaces externes du moteur, du capot et du dessus du carter de la tondeuse.
4. Vérifiez l'état de la lame (voir Entretien de la lame).
5. Effectuez l'entretien du filtre à air (voir Entretien du filtre à air).
6. Graissez les bras de pivot (voir Graissage des bras de pivot).
7. Serrez tous les écrous, boulons et vis.
8. Retouchez tous les points de rouille et les surfaces éraflées avec de la peinture en vente chez les dépositaires agréés.

Remise en service après remisage

1. Contrôlez et resserrez toutes les fixations.
2. Retirez la bougie et faites tourner le moteur rapidement à l'aide du lanceur pour éliminer l'excédent d'huile dans le cylindre.
3. Nettoyez ou remplacez la bougie si elle est fendue, cassée ou si les électrodes sont usées.
4. Posez la bougie (voir Entretien de la bougie).
5. Procédez aux entretiens requis (voir Entretien).
6. Remplissez le réservoir d'essence fraîche.
7. Contrôlez le niveau d'huile moteur.
8. Branchez le fil de la bougie.

Dépistage des défauts

Problème	Cause possible	Mesure corrective
Le moteur ne démarre pas.	<ol style="list-style-type: none"> 1. Le réservoir de carburant est vide ou le circuit d'alimentation contient du carburant qui n'est pas frais. 2. La commande d'accélérateur ne se trouve pas à la position Starter. 3. Le fil de la bougie n'est pas connecté. 4. La bougie est piquée ou encrassée, ou l'écartement des électrodes est incorrect. 	<ol style="list-style-type: none"> 1. Vidangez le réservoir d'essence et/ou remplissez-le d'essence fraîche. Si le problème persiste, consultez un réparateur agréé. 2. Réglez la commande d'accélérateur en position Starter. 3. Branchez le fil de la bougie. 4. Contrôlez la bougie et réglez l'écartement des électrodes au besoin. Remplacez la bougie si elle est piquée, encrassée ou fissurée.
Le moteur démarre difficilement ou perd de la puissance.	<ol style="list-style-type: none"> 1. Le réservoir de carburant contient du carburant qui n'est pas frais. 2. L'évent du bouchon du réservoir de carburant est bouché. 3. L'élément filtrant est encrassé ce qui limite le débit d'air. 4. Le dessous du tablier de coupe est encombré de déchets d'herbe coupée et d'autres débris. 5. La bougie est piquée ou encrassée, ou l'écartement des électrodes est incorrect. 6. Le niveau d'huile moteur est insuffisant ou l'huile est encrassée. 	<ol style="list-style-type: none"> 1. Vidangez le réservoir de carburant et remplissez-le d'essence fraîche. 2. Nettoyez l'évent ou remplacez le bouchon. 3. Nettoyez le préfiltre et/ou remplacez l'élément en papier du filtre à air. 4. Nettoyez le dessous du tablier de coupe. 5. Contrôlez la bougie et réglez l'écartement des électrodes au besoin. Remplacez la bougie si elle est piquée, encrassée ou fissurée. 6. Contrôlez le niveau d'huile moteur. Changez l'huile si elle est encrassée ou faites l'appoint si le niveau est insuffisant.
Le moteur tourne irrégulièrement.	<ol style="list-style-type: none"> 1. Le fil de la bougie n'est pas connecté. 2. La bougie est piquée ou encrassée, ou l'écartement des électrodes est incorrect. 3. La commande d'accélérateur ne se trouve pas en position haut régime. 4. L'élément filtrant est encrassé ce qui limite le débit d'air. 	<ol style="list-style-type: none"> 1. Branchez le fil de la bougie. 2. Contrôlez la bougie et réglez l'écartement des électrodes au besoin. Remplacez la bougie si elle est piquée, encrassée ou fissurée. 3. Placez la commande d'accélérateur à la position haut régime. 4. Nettoyez le préfiltre et/ou remplacez l'élément en papier du filtre à air.
La tondeuse ou le moteur vibrent excessivement.	<ol style="list-style-type: none"> 1. La lame est faussée ou déséquilibrée. 2. Les écrous de fixation de la lame sont desserrés. 3. Le dessous du tablier de coupe est encombré de déchets d'herbe coupée et d'autres débris. 4. Les boulons de montage du moteur sont desserrés. 	<ol style="list-style-type: none"> 1. Équilibrez la lame. Remplacez la lame si elle est faussée. 2. Serrez les écrous de fixation de la lame. 3. Nettoyez le dessous du tablier de coupe. 4. Serrez les boulons de montage du moteur.
La tonte n'est pas uniforme.	<ol style="list-style-type: none"> 1. Les quatre roues ne sont pas à la même hauteur. 2. La lame est émoussée. 3. Vous tondez en suivant le même parcours chaque fois. 4. Le dessous du tablier de coupe est encombré de déchets d'herbe coupée et d'autres débris. 	<ol style="list-style-type: none"> 1. Réglez les 4 roues à la même hauteur. 2. Affûtez et équilibrez la lame. 3. Changez le parcours de la tondeuse. 4. Nettoyez le dessous du tablier de coupe.

Problème	Cause possible	Mesure corrective
Obstruction de l'éjecteur.	<ol style="list-style-type: none"> 1. La commande d'accélérateur ne se trouve pas en position haut régime. 2. La hauteur de coupe est trop basse. 3. Vous vous déplacez trop vite. 4. L'herbe est humide. 5. Le dessous du tablier de coupe est encombré de déchets d'herbe coupée et d'autres débris. 	<ol style="list-style-type: none"> 1. Placez la commande d'accélérateur à la position haut régime. 2. Augmentez la hauteur de coupe. 3. Ralentissez. 4. Attendez que l'herbe soit sèche avant de la tondre. 5. Nettoyez le dessous du tablier de coupe.
La tondeuse n'est pas autopropulsée.	<ol style="list-style-type: none"> 1. Le câble de commande d'autopropulsion est déréglé ou endommagé. 2. Des débris sont agglomérés sous le couvercle de courroie. 	<ol style="list-style-type: none"> 1. Réglez le câble de commande d'autopropulsion. Remplacez le câble au besoin. 2. Enlevez les débris agglomérés sous le couvercle de la courroie.



La garantie intégrale Toro

Garantie limitée (voir les périodes de garantie ci-dessous)

Équipements
pour
entreprises
paysagistes
(LCE)

Conditions et produits couverts

The Toro Company et sa filiale, Toro Warranty Company, en vertu de l'accord passé entre elles, s'engagent conjointement à réparer les produits Toro ci-dessous s'ils présentent un défaut de fabrication ou de matériau.

Durées de garantie à partir de la date d'achat par le propriétaire d'origine :

Produits	Période de garantie
Toutes les tondeuses	
• Moteur	Voir la garantie constructeur du moteur ¹
• Batterie	90 jours, pièces et main-d'œuvre 1 an, pièces seulement
• Courroies et pneus	90 jours
• Accessoires	1 an
Tondeuses grand rendement de 21 pouces	1 an, usage commercial
Tondeuses autotractées de taille moyenne	2 ans, usage résidentiel ² 2 ans
Tondeuses Grand Stand™	5 ans ou 1 200 heures ³
• Châssis	À vie (propriétaire d'origine uniquement) ⁴
Tondeuses Z Master® Z400, Z500	4 ans ou 1 200 heures ³
• Châssis	À vie (propriétaire d'origine uniquement) ⁴
Tondeuses Z Master® G3	5 ans ou 1 200 heures ³
• Châssis	À vie (propriétaire d'origine uniquement) ⁴

¹Certains moteurs utilisés sur les produits LCE sont couverts par la garantie constructeur du moteur.

²L'usage résidentiel désigne l'utilisation du produit sur le terrain où se trouve votre domicile. L'utilisation dans plusieurs lieux est considérée comme un usage commercial, couvert par une garantie commerciale.

³Selon la première échéance.

⁴Garantie à vie du châssis – Si le châssis principal, qui est constitué de pièces soudées ensemble pour former la structure du tracteur et sur lequel sont fixés d'autres composants, comme le moteur, se fissure ou est cassé pendant l'utilisation normale, il sera réparé ou remplacé, au choix de Toro, gratuitement dans le cadre de la garantie, pièces et main-d'œuvre comprises. Toute défaillance du châssis causée par un usage incorrect ou abusif et toute défaillance ou réparation requise pour cause de rouille ou de corrosion n'est pas couverte.

Cette garantie couvre le coût des pièces et de la main-d'œuvre, mais le transport est à votre charge.

Comment faire intervenir la garantie?

Si vous pensez que votre produit Toro présente un vice de matériau ou de fabrication, procédez comme suit :

1. Demandez à un dépositaire ou réparateur Toro agréé de prendre en charge votre produit. Pour savoir où se trouve le dépositaire le plus proche, consultez les Pages Jaunes (sous « Tondeuses à gazon ») ou rendez-vous sur notre site web à www.Toro.com. Vous pouvez aussi appeler les numéros indiqués au point 3 pour consulter notre système permanent de localisation des dépositaires Toro.
2. Lorsque vous vous rendez chez le réparateur, apportez le produit et une preuve d'achat (reçu). Le dépositaire-réparateur diagnostiquera le problème et déterminera s'il est couvert par la garantie.

Autres pays que les États-Unis et le Canada

Pour les produits Toro achetés hors des États-Unis ou du Canada, demandez à votre distributeur (dépositaire) Toro la police de garantie applicable dans votre pays, région ou état. Si, pour une raison quelconque, vous n'êtes pas satisfait des services de votre distributeur, ou si vous avez du mal à vous procurer les informations de garantie, adressez-vous à l'importateur Toro. En dernier recours, adressez-vous à Toro Warranty Company.

3. Si, pour une raison quelconque, vous n'êtes pas satisfait du diagnostic de votre réparateur ou des conseils prodigués, n'hésitez pas à nous contacter à l'adresse suivante :

RLC Customer Care Department
Toro Warranty Company
8111 Lyndale Avenue South
Bloomington, MN 55420-1196, États-Unis
888-865-5676 (aux États-Unis)
888-865-5691 (au Canada)

Responsabilités du propriétaire

L'entretien de votre produit Toro doit être conforme aux procédures décrites dans le *Manuel de l'utilisateur*. Cet entretien courant est à vos frais, qu'il soit effectué par vous-même ou par un dépositaire-réparateur.

Ce que la garantie ne couvre pas

Il n'existe aucune autre garantie expresse, à part la garantie spéciale du système antipollution et du moteur pour certains produits. Cette garantie expresse ne couvre pas :

- Les frais normaux d'entretien et de remplacement de pièces d'usure, telles que les filtres, le carburant, les lubrifiants, les pièces d'usure, l'affûtage des lames ou le réglage des freins et de l'embrayage.
- Les produits ou pièces ayant subi des modifications, un usage abusif et nécessitant un remplacement ou une réparation en raison de l'usure normale, d'un accident ou d'un défaut d'entretien.
- Les réparations requises en raison de l'usage d'un carburant inadéquat, de la présence d'impuretés dans le carburant, ou d'une négligence de la préparation du système d'alimentation indispensable avant toute période de non-utilisation de plus de trois mois.
- Les frais de prise à domicile et de livraison.

Conditions générales

Toutes les réparations couvertes par les présentes garanties doivent être effectuées par un dépositaire-réparateur Toro agréé, à l'aide de pièces de rechange agréées par Toro.

The Toro Company et Toro Warranty Company déclinent toute responsabilité en cas de dommages secondaires ou indirects liés à l'utilisation des produits Toro couverts par cette garantie, notamment quant aux coûts et dépenses encourus pour se procurer un équipement ou un service de substitution durant une période raisonnable pour cause de défaillance ou d'indisponibilité en attendant la réparation sous garantie.

Toutes les garanties implicites de qualité marchande (à savoir que le produit est apte à l'usage courant) et d'aptitude à l'emploi (à savoir que le produit est apte à un usage spécifique) sont limitées à la durée de la garantie expresse.

L'exclusion de la garantie des dommages secondaires ou indirects, ou les restrictions concernant la durée de la garantie implicite, ne sont pas autorisées dans certains états et peuvent donc ne pas s'appliquer dans votre cas.

Cette garantie vous accorde des droits spécifiques, auxquels peuvent s'ajouter d'autres droits qui varient selon les états.