



Count on it.

Manual del operador

**Cortacésped Recycler® de 53 cm
(21 pulgadas) con ensacado
trasero para servicio pesado**

Nº de modelo 22198—Nº de serie 313000001 y superiores

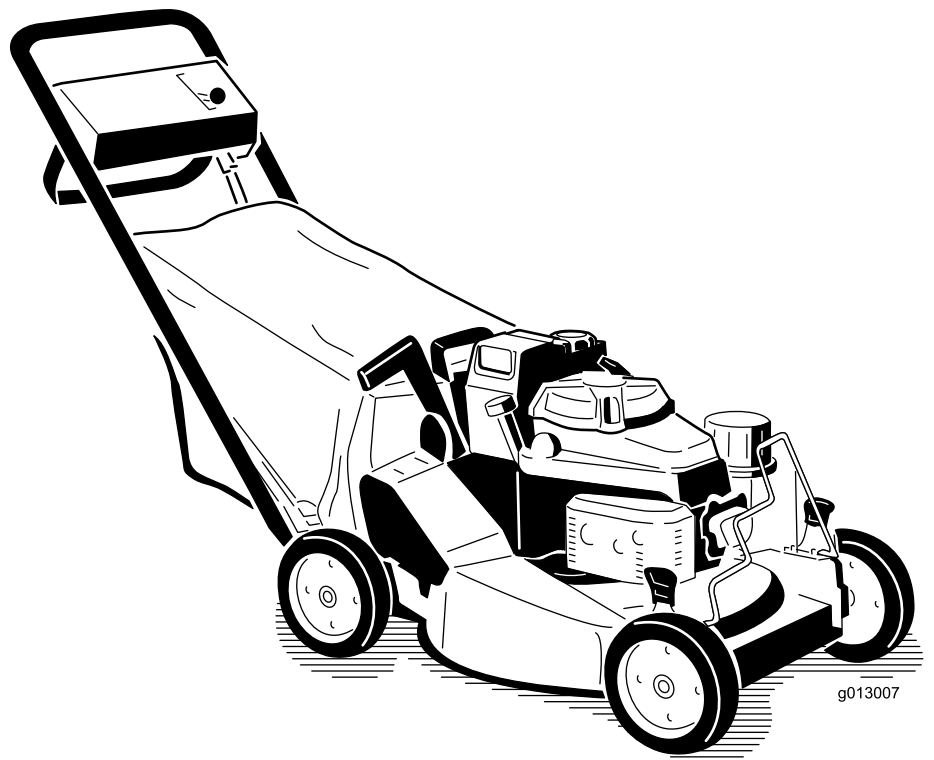

g013007



⚠ ADVERTENCIA

CALIFORNIA Advertencia de la Propuesta 65

Este producto contiene una o más sustancias químicas que el Estado de California considera causantes de cáncer, defectos congénitos o trastornos del sistema reproductor.

Los gases de escape de este producto contienen productos químicos que el Estado de California sabe que causan cáncer, defectos congénitos u otros peligros para la reproducción.

El uso de este producto puede provocar la exposición a sustancias químicas que el Estado de California considera causantes de cáncer, defectos congénitos u otros trastornos del sistema reproductor.

Importante: Este motor no está equipado con un silenciador con parachispas. Es una infracción de la legislación de California (California Public Resource Code Section 4442) la utilización o la operación del motor en cualquier terreno de bosque, monte o terreno cubierto de hierba. Otros estados o zonas federales pueden tener leyes similares.

Este sistema de encendido por chispa cumple la norma canadiense ICES-002.

El *Manual del propietario del motor* adjunto ofrece información sobre las normas de la Agencia de protección ambiental de EE.UU. (U.S. Environmental Protection Agency/EPA) y de la Norma de control de emisiones de California (California Emission Control Regulation) sobre sistemas de emisiones, mantenimiento y garantía. Puede solicitarse un manual nuevo al fabricante del motor.

Introducción

Este cortacésped dirigido de cuchillas rotativas está diseñado para ser usado por usuarios domésticos o por operadores profesionales contratados. Está diseñado principalmente para segar césped bien mantenido en zonas verdes residenciales o comerciales. No está diseñado para cortar maleza o para aplicaciones agrícolas.

Lea este manual detenidamente para aprender a utilizar y mantener correctamente su producto, y para evitar lesiones y daños al producto. Usted es el responsable de operar el producto de forma correcta y segura.

Puede dirigirse directamente a Toro: www.Toro.com para buscar información sobre productos y accesorios, para localizar un distribuidor o para registrar su producto.

Cuando necesite asistencia técnica, piezas genuinas Toro o información adicional, póngase en contacto con un Servicio Técnico Autorizado o con Asistencia al Cliente Toro, y tenga a mano los números de modelo y serie de su producto. Figura 1 identifica la ubicación de los números de modelo y serie en el producto. Escriba los números en el espacio provisto.



Figura 1

1. Placa con los números de modelo y de serie

Nº de modelo _____

Nº de serie _____

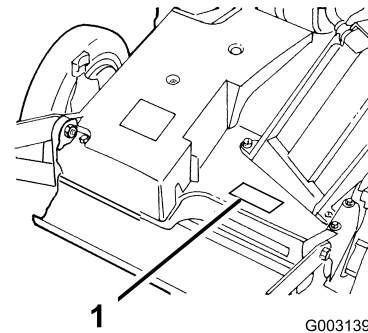
Este manual identifica peligros potenciales y contiene mensajes de seguridad identificados por el símbolo de alerta de seguridad (Figura 2), que señala un peligro que puede causar lesiones graves o la muerte si usted no sigue las precauciones recomendadas.



Figura 2

1. Símbolo de alerta de seguridad

Este manual utiliza 2 palabras para resaltar información.

Importante llama la atención sobre información mecánica especial, y **Nota** resalta información general que merece una atención especial.

Contenido

| | | | |
|---|----|--|----|
| Introducción | 2 | Almacenamiento | 27 |
| Seguridad | 4 | Preparación del sistema de combustible | 27 |
| Seguridad en general para cortacéspedes | 4 | Preparación del motor..... | 27 |
| Formación..... | 4 | Información general | 27 |
| Preparación | 4 | Después del almacenamiento | 28 |
| Operación | 4 | Solución de problemas | 29 |
| Mantenimiento y almacenamiento | 5 | | |
| Pegatinas de seguridad e instrucciones | 6 | | |
| Montaje | 7 | | |
| 1 Instalación del agarradero | 7 | | |
| 2 Instalación del depósito de combustible..... | 8 | | |
| 3 Instalación del tapón del conducto de descarga | 8 | | |
| 4 Llenado del cárter de aceite..... | 9 | | |
| El producto | 9 | | |
| Controles | 9 | | |
| Operación | 10 | | |
| Verificación del nivel de aceite del motor | 10 | | |
| Cómo llenar el depósito de combustible..... | 11 | | |
| Arranque del motor | 12 | | |
| Cómo parar el motor | 12 | | |
| Utilización de la transmisión autopropulsada y engranado de la cuchilla | 12 | | |
| Uso del tapón del conducto de descarga | 13 | | |
| Comprobación del embrague del freno de la cuchilla..... | 13 | | |
| Ajuste de la altura de corte | 15 | | |
| Uso de la bolsa de recogida | 15 | | |
| Consejos de operación | 17 | | |
| Mantenimiento | 18 | | |
| Calendario recomendado de mantenimiento | 18 | | |
| Lubricación | 19 | | |
| Lubricación de los brazos de pivote..... | 19 | | |
| Lubricación de la caja de engranajes..... | 19 | | |
| Mantenimiento del motor | 19 | | |
| Mantenimiento del filtro de aire | 19 | | |
| Cómo cambiar el aceite del motor | 20 | | |
| Cómo cambiar el filtro de aceite..... | 20 | | |
| Mantenimiento de la bujía..... | 21 | | |
| Mantenimiento del sistema de combustible | 22 | | |
| Vaciado del depósito de combustible y limpieza del filtro de combustible | 22 | | |
| Mantenimiento del sistema de transmisión | 22 | | |
| Ajuste de la transmisión autopropulsada | 22 | | |
| Mantenimiento del sistema de control | 23 | | |
| Ajuste del cable del freno de la cuchilla..... | 23 | | |
| Mantenimiento de las cuchillas | 23 | | |
| Mantenimiento de la cuchilla | 23 | | |
| Limpieza | 25 | | |
| Limpieza de los bajos de la máquina | 25 | | |
| Limpieza del conducto de descarga y del tapón | 25 | | |
| Limpieza del protector del embrague del freno de la cuchilla..... | 26 | | |
| Limpieza de la zona de debajo de la cubierta de la correa..... | 26 | | |

Seguridad

Este cortacésped cumple los requisitos de seguridad de cuchillas CPSC para cortacéspedes giratorios dirigidos y las especificaciones B71.4 del Instituto Norteamericano de Estándares Nacionales en vigor en el momento de fabricación.

El uso o el mantenimiento incorrectos de este cortacésped puede causar lesiones. Para reducir la posibilidad de lesión, cumpla estas instrucciones de seguridad.

Toro ha diseñado y probado este cortacésped para que ofrezca un servicio razonablemente seguro; no obstante, el incumplimiento de las instrucciones siguientes puede causar lesiones personales.

⚠ ADVERTENCIA

Los gases de escape del motor contienen monóxido de carbono, que es un veneno inodoro que puede matarle.

No haga funcionar el motor dentro de un edificio o en un lugar cerrado.

Para asegurar la máxima seguridad, el mejor rendimiento, y para adquirir conocimientos sobre el producto, es imprescindible que usted y cualquier otra persona que opere el cortacésped lea y comprenda el contenido de este manual antes de poner en marcha el motor. Preste atención especial al símbolo de alerta de seguridad (Figura 2) que significa Cuidado, Advertencia o Peligro – “instrucción de seguridad personal”. Lea y comprenda la instrucción porque tiene que ver con su seguridad. El incumplimiento de estas instrucciones puede dar lugar a lesiones personales.

Seguridad en general para cortacéspedes

Este cortacésped es capaz de amputar manos y pies y de lanzar objetos al aire. El no observar las siguientes instrucciones de seguridad puede dar lugar a lesiones corporales graves e incluso la muerte.

Las siguientes instrucciones provienen de la norma ANSI/OPEI B71.4-2004.

Formación

- Lea el Manual del operador y otros materiales de formación.
- Si el operador o el mecánico no saben leer el idioma de este manual, es responsabilidad del propietario explicarles este material.
- Familiarícese con la operación segura del equipo, los controles del operador y las señales de seguridad.

- Todos los operadores y mecánicos deben recibir una formación adecuada. El propietario es responsable de proporcionar formación a los usuarios.
- No deje nunca que el equipo sea utilizado o mantenido por niños o por personas que no hayan recibido la formación adecuada al respecto. La normativa local puede imponer límites sobre la edad del operador.
- El propietario/usuario puede prevenir, y es responsable de, los accidentes o lesiones sufridos por él mismo o por otras personas o bienes.

Preparación

- Evalúe el terreno para determinar los accesorios y aperos necesarios para realizar el trabajo de manera correcta y segura.
- Utilice solamente los accesorios y aperos homologados por el fabricante.
- Lleve ropa adecuada, incluyendo gafas de seguridad y protección auricular. El pelo largo y las prendas o joyas sueltas pueden enredarse en piezas en movimiento.
- Inspeccione el área donde se va a utilizar el equipo y retire todos los objetos, como por ejemplo piedras, juguetes y alambres, que puedan ser arrojados por la máquina.
- Extreme las precauciones cuando maneje gasolina y otros combustibles.
 - Son inflamables y sus vapores son explosivos.
 - Utilice solamente un recipiente homologado.
 - No retire nunca el tapón de combustible ni añada combustible con el motor en marcha.
 - No fume.
 - No añada ni drene nunca el combustible dentro de un edificio.
- Compruebe que los controles de presencia del operador, los interruptores de seguridad y los protectores de seguridad están colocados y que funcionan correctamente. No opere la máquina si no funcionan correctamente.

Operación

- No haga funcionar nunca el motor en un lugar cerrado.
- Utilice el equipo únicamente con buena luz, alejándose de agujeros y peligros ocultos.
- Asegúrese de que todas las transmisiones están en punto muerto antes de arrancar el motor.
- Sepa siempre dónde pisa mientras usa equipos controlados por peatones, especialmente cuando vaya hacia atrás.
- Camine, no corra.
- Nunca utilice la máquina sobre hierba mojada. Podría resbalarse.

- Vaya más despacio y extreme la precaución en las pendientes. Asegúrese de recorrer las pendientes de través.
- Tenga cuidado al utilizar la máquina cerca de terraplenes.
- Vaya más despacio y tenga cuidado al girar y al cambiar de dirección en las pendientes.
- Nunca levante la carcasa si las cuchillas están en movimiento.
- No cambie los ajustes del regulador del motor ni haga funcionar el motor a una velocidad excesiva.
- Pare el equipo e inspeccione las cuchillas después de golpear cualquier objeto o si se produce una vibración anormal. Haga las reparaciones necesarias antes de volver a utilizar la máquina.
- Mantenga las manos y los pies alejados de las unidades de corte.
- Mire hacia atrás y hacia abajo antes de poner marcha atrás para asegurarse de que el camino está despejado.
- No haga funcionar el cortacésped bajo la influencia de drogas o alcohol.
- Tenga cuidado al cargar o descargar la máquina en/desde un remolque o un camión.
- Tenga cuidado al acercarse a esquinas ciegas, arbustos, árboles u otros objetos que puedan dificultar la visión.

Mantenimiento y almacenamiento

- Espere a que se detenga todo movimiento antes de ajustar, limpiar o reparar.
- Limpie la hierba y los residuos de la unidad de corte, el silenciador y el motor para prevenir incendios.
- Limpie cualquier aceite o combustible derramado.
- Deje que el motor se enfríe antes de guardar el cortacésped, y no lo guarde cerca de una llama.
- No almacene el combustible cerca de una llama, y no lo drene dentro de un edificio.
- No permita jamás que la máquina sea revisada o reparada por personal no debidamente formado.
- Tenga cuidado al revisar la cuchilla.
- Envuelva la cuchilla o lleve guantes, y extreme las precauciones al realizar tareas de mantenimiento en la misma.
- Únicamente debe cambiar la cuchilla. No las enderece ni las suelde nunca.
- Mantenga las manos y los pies alejados de las piezas en movimiento.
- Si es posible, no haga ajustes mientras el motor está funcionando.
- Mantenga todas las piezas en buenas condiciones de funcionamiento, y todos los herrajes bien apretados.
- Sustituya cualquier pegatina desgastada o deteriorada.

Pegatinas de seguridad e instrucciones



Las pegatinas de seguridad e instrucciones están a la vista del operador y están ubicadas cerca de cualquier zona de peligro potencial. Sustituya cualquier pegatina que esté dañada o que falte.

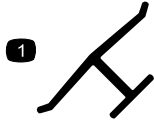

Marca del fabricante

1. Indica que la cuchilla ha sido identificada como pieza del fabricante original de la máquina.



94-8072



68-7410



98-4387

1. Velocidades de transmisión
2. Punto muerto

1. Advertencia – lleve protección auditiva.



74-1970



112-8736

CALIFORNIA SPARK ARRESTER WARNING

Operation of this equipment may create sparks that can start fires around dry vegetation. A spark arrester may be required. The operator should contact local fire agencies for laws or regulations relating to fire prevention requirements. 117-2718

117-2718

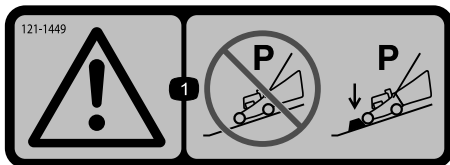

121-1449

1. Advertencia—no aparque en pendientes a menos que las ruedas estén calzadas o bloqueadas.

Montaje

Piezas sueltas

Utilice la tabla siguiente para verificar que no falta ninguna pieza.

| Procedimiento | Descripción | Cant. | Uso |
|---------------|---|---|--|
| 1 | Manillar Perno (5/16 x 1-1/4 pulgadas) Arandela Contratuercas finas (5/16 pulgada) Perno (5/16 x 1-1/2 pulgadas) Contratuercas (5/16 pulgada) Varilla de soporte de la bolsa Contratuercas Sujetacables | 1 2 4 2 2 2 1 2 1 | Instale el agarradero. |
| 2 | Tornillo autorroscante Depósito de combustible | 2 1 | Instale el depósito de combustible. |
| 3 | Tapón del conducto de descarga | 1 | Instale el tapón del conducto de descarga. |
| 4 | No se necesitan piezas | – | Llene el cárter de aceite. |

Nota: Los lados derecho e izquierdo de la máquina se determinan desde la posición normal del operador.

1

Instalación del agarradero

Piezas necesarias en este paso:

| | |
|---|------------------------------------|
| 1 | Manillar |
| 2 | Perno (5/16 x 1-1/4 pulgadas) |
| 4 | Arandela |
| 2 | Contratuercas finas (5/16 pulgada) |
| 2 | Perno (5/16 x 1-1/2 pulgadas) |
| 2 | Contratuercas (5/16 pulgada) |
| 1 | Varilla de soporte de la bolsa |
| 2 | Contratuercas |
| 1 | Sujetacables |

Procedimiento

1. Sujete el manillar al exterior de la carcasa de la máquina (usando el taladro inferior) con 2 pernos (5/16 x 1-1/4 pulgada), arandelas y contratuercas finas (5/16 pulgada) (Figura 3).



Figura 3

- | | |
|-----------------------------------|----------------------------------|
| 1. Soporte del manillar | 4. Manillar |
| 2. Varilla de soporte de la bolsa | 5. Perno (5/16 x 1-1/2 pulgadas) |
| 3. Contratuercas de caperuza (2) | 6. Perno (5/16 x 1-1/4 pulgadas) |

2. Fije los cierres del manillar al manillar con dos pernos (5/16 x 1-1/2 pulgadas), arandelas, y contratuercas (5/16 pulgadas) (Figura 3).

Nota: Usted puede ajustar la altura del manillar para trabajar cómodamente. Colóquese detrás del manillar para determinar la altura adecuada. Para ajustar la altura del manillar, coloque los tornillos de caperuza y las contratuercas que fijan los cierres del manillar al manillar en los otros taladros de montaje de los cierres.

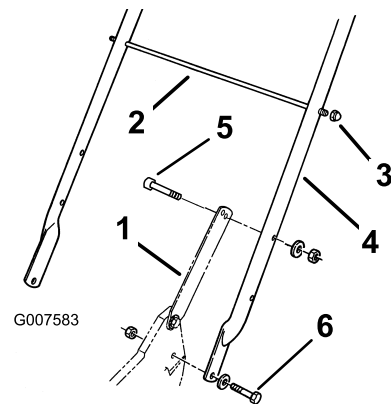
3. Deslice la varilla de soporte de la bolsa por el segundo (desde arriba) taladro de montaje de cada lado del

manillar y fije cada extremo con una contratuerca de caperuza (Figura 3).

- Utilice un sujetacables para fijar los cables de control al manillar izquierdo debajo de la varilla de soporte de la bolsa.

2

Instalación del depósito de combustible

Piezas necesarias en este paso:

| | |
|---|-------------------------|
| 2 | Tornillo autorroscante |
| 1 | Depósito de combustible |

Procedimiento

- Deslice los clips de plástico de la parte delantera del depósito de combustible sobre el soporte de montaje del depósito de combustible (Figura 4).



Figura 4

- Clip de plástico (2)

- Fije la parte inferior del depósito de combustible al soporte del depósito de combustible con tornillos autorroscantes insertados desde abajo. **Apriete los tornillos a 4.5 a 5.6 Nm (40 a 50 pulgadas-libra). No apriete demasiado los tornillos.**

3

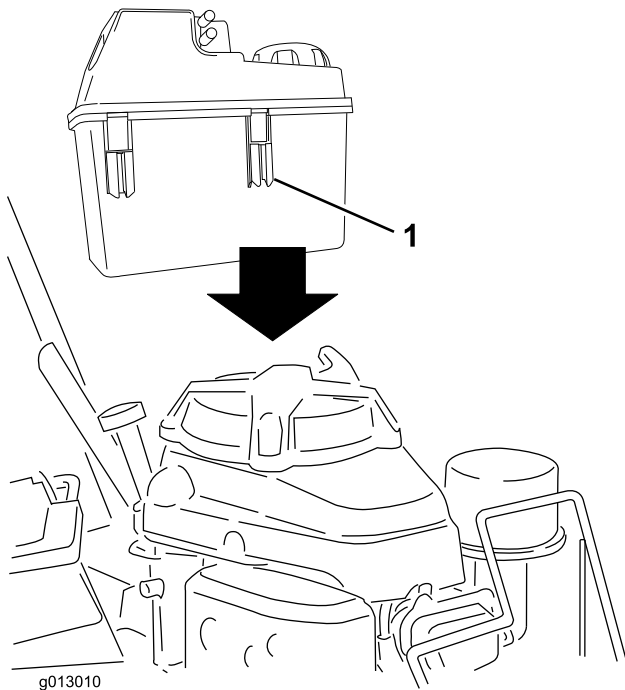
Instalación del tapón del conducto de descarga

Piezas necesarias en este paso:

| | |
|---|--------------------------------|
| 1 | Tapón del conducto de descarga |
|---|--------------------------------|

Procedimiento

- Abra la puerta de descarga tirando del tirador hacia adelante y desplazando la puerta hacia atrás (Figura 5). Mientras inserta el tapón, sujete el tirador de la puerta para evitar que el muelle cierre la puerta.



Figura 5

- Tirador de la puerta de descarga
- Tapón, girado en el sentido de las agujas del reloj

- Puesto que el tapón es algo más ancho que la abertura del conducto de descarga, gire el tapón ligeramente en el sentido de las agujas del reloj al insertarlo (Figura 5).

Nota: Asegúrese de que la flecha de la pegatina del tapón señale hacia arriba.

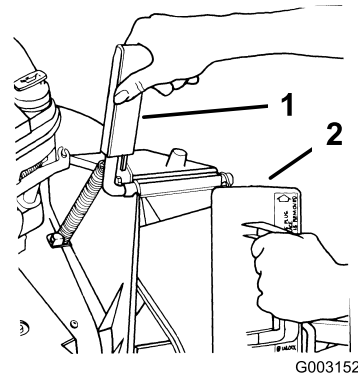
3. Inserte el tapón hasta el fondo, hasta que el clip en la parte inferior del tapón se enganche, fijando el tapón firmemente en el conducto de descarga (Figura 6).



Figura 6

1. Clip

4. Suelte el tirador de la puerta de descarga para bloquear la parte superior del tapón.

4

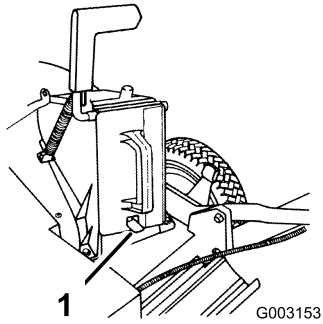
Llenado del cárter de aceite

No se necesitan piezas

Procedimiento

Importante: La máquina se suministra sin aceite en el motor.

Debe llenar el cárter de aceite antes de arrancar el motor. Consulte en Verificación del nivel de aceite del motor (página 10) y Cómo cambiar el aceite del motor (página 20) las instrucciones y las especificaciones del aceite.

El producto



Figura 7

- | | |
|--------------------------------------|---------------------------------------|
| 1. Manillar | 6. Filtro de aire |
| 2. Palanca de control del acelerador | 7. Palanca de altura de corte |
| 3. Bolsa de recogida | 8. Bujía |
| 4. Depósito de combustible | 9. Varilla/tapón de llenado de aceite |
| 5. Filtro de aceite | 10. Barra de control |

Controles

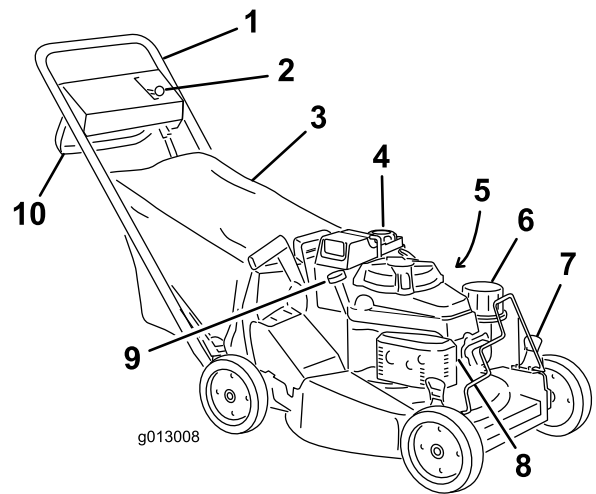

Figura 8
Acelerador

- | | |
|-----------|-------------|
| 1. Parada | 3. Rápido |
| 2. Lento | 4. Estárter |

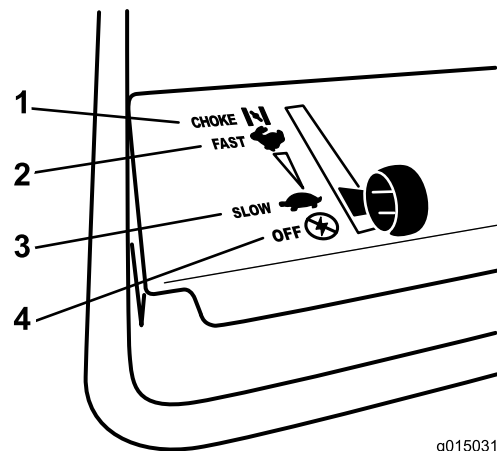
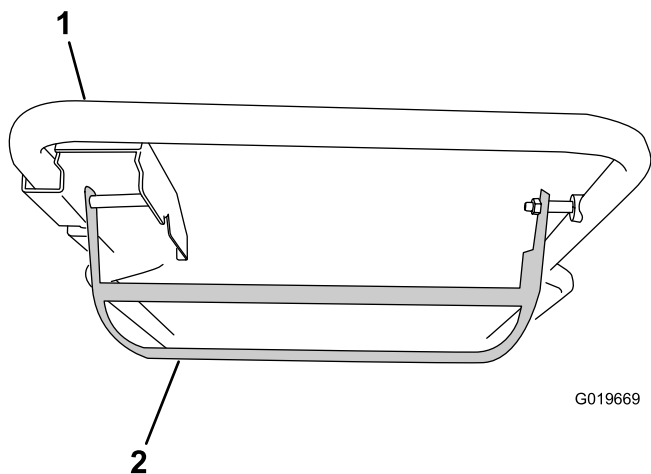

G019669

Figura 9

1. Manillar

2. Barra de control

Operación

Nota: Los lados derecho e izquierdo de la máquina se determinan desde la posición normal del operador.

Cada vez que vaya a segar, asegúrese de que la transmisión autopropulsada y la barra de control funcionan correctamente. Cuando usted suelta la barra de control, la cuchilla y la transmisión autopropulsada deben detenerse. Si no, póngase en contacto con el Servicio Técnico Autorizado.

⚠ CUIDADO

Esta máquina produce niveles sonoros que superan los 85 dBA en el oído del operador, y pueden causar pérdidas auditivas con periodos extendidos de exposición.

Lleve protección auditiva mientras opera esta máquina.



Figura 10

1. Advertencia – lleve protección auditiva.

Verificación del nivel de aceite del motor

Intervalo de mantenimiento: Cada vez que se utilice o diariamente

La capacidad de aceite del cárter (con el filtro de aceite) es de 0.86 litros (29 onzas). Utilice solamente aceite detergente SAE 30 o SAE 10W30 de alta calidad que tenga la clasificación de servicio SF, SG, SH o SJ del American Petroleum Institute (API).

Antes de cada uso, compruebe que el nivel de aceite está entre las marcas Añadir y Lleno de la varilla (Figura 11).



Figura 11

1. Varilla
2. Lleno

3. Añadir

Nota: Si el cárter está vacío, vierta aproximadamente tres cuartas partes de la capacidad total de aceite en el cárter, luego siga el procedimiento de esta sección.

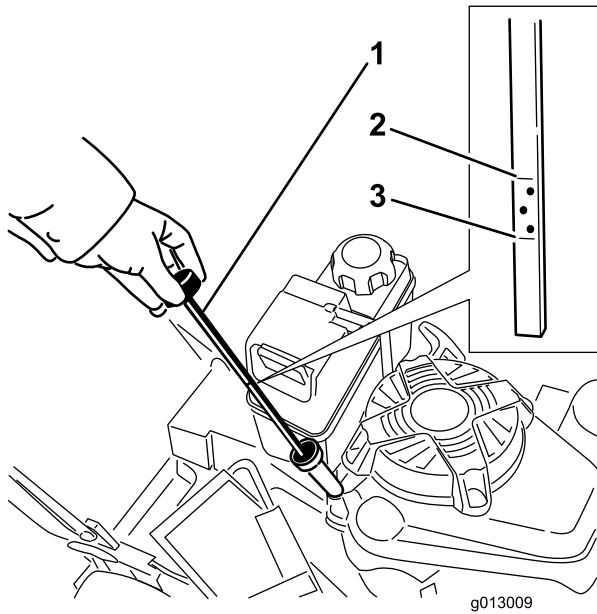
1. Lleve la máquina a una superficie nivelada.
2. Limpie alrededor de la varilla (Figura 11).
3. Retire la varilla girando el tapón en el sentido contrario a las agujas del reloj y tirando del mismo.
4. Limpie la varilla con un paño limpio.
5. Introduzca la varilla en el cuello de llenado, luego retírela.

Nota: Para asegurar una lectura correcta del nivel de aceite, debe insertar la varilla hasta el fondo.

6. Observe en la varilla el nivel de aceite (Figura 11).
7. Si el nivel de aceite está por debajo de la marca Añadir de la varilla, vierta lentamente sólo la cantidad suficiente de aceite por el tubo de llenado para que el nivel llegue a la marca Lleno de la varilla.

Importante: No llene excesivamente el cárter de aceite ya que se dañaría el motor al ponerse en marcha. Drene el exceso de aceite hasta que el nivel de aceite llegue a la marca Lleno de la varilla.

8. Inserte la varilla en el cuello de llenado y enrosque el tapón en el sentido de las agujas del reloj hasta que quede apretado.

Cómo llenar el depósito de combustible

⚠ PELIGRO

La gasolina es altamente inflamable y explosiva. Un incendio o una explosión provocado(a) por la gasolina puede causarle quemaduras a usted y a otras personas.

- Para evitar que una carga estática incendie la gasolina, coloque el recipiente y/o la máquina directamente sobre el suelo antes de repostar, no en un vehículo o sobre otro objeto.
- Llene el depósito en el exterior cuando el motor esté frío. Limpie cualquier derrame.
- No maneje gasolina si está fumando, ni cerca de una llama desnuda o chispas.
- Almacene la gasolina en un recipiente homologado y manténgala fuera del alcance de los niños.

Llene el depósito con gasolina fresca normal sin plomo, de una marca reconocida.

- Para obtener los mejores resultados, utilice solamente gasolina fresca, sin plomo, de 87 o más octanos (método de cálculo $(R+M)/2$).
- Son aceptables los combustibles oxigenados con hasta el 10% de etanol o el 15% de MTBE por volumen.
- **No** utilice mezclas de gasolina con etanol (por ejemplo, E15 o E85) con más del 10% de etanol por volumen. Pueden provocar problemas de rendimiento o daños en el motor que pueden no estar cubiertos bajo la garantía.
- **No** utilice gasolina que contenga metanol.
- **No** guarde combustible ni en el depósito de combustible ni en los recipientes de combustible durante el invierno, a menos que haya añadido un estabilizador al combustible.
- **No** añada aceite a la gasolina.

Importante: Para reducir los problemas de arranque, añada estabilizador de combustible al combustible durante toda la temporada, mezclándolo con gasolina comprado hace menos de 30 días.

1. Limpie alrededor del tapón del depósito de combustible (Figura 12).



Figura 12

- | | |
|---------------------------------------|----------------------|
| 1. Tapón del depósito de combustible | 3. Limpiador de aire |
| 2. Varilla/tapón de llenado de aceite | 4. Bujía |

2. Retire el tapón del depósito.
3. Llene el depósito de combustible con gasolina sin plomo hasta la parte inferior del cuello de llenado. **No deje que la gasolina llegue al cuello de llenado.**
4. Coloque el tapón del depósito de combustible y limpie cualquier gasolina derramada.

Arranque del motor

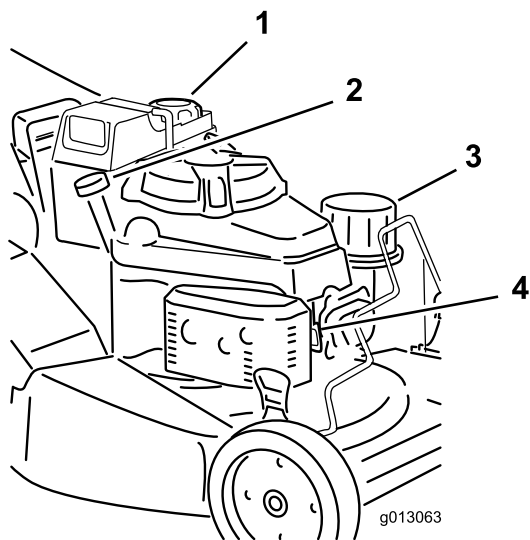
1. Conecte el cable de la bujía (Figura 12).
2. Abra la válvula de combustible (Figura 12)
3. Mueva el control del acelerador a la posición Estárter.
4. Mueva el control de velocidad de avance a la posición de Punto muerto (N) (Figura 13).



Figura 13

1. Control de velocidad de avance

5. Tire suavemente del arrancador hasta que note resistencia, luego tire con fuerza.
6. Regule el acelerador y el control de velocidad de avance según desee cuando el motor arranque.

Nota: Si el motor no arranca después de tres intentos, repita los pasos 3 a 6.

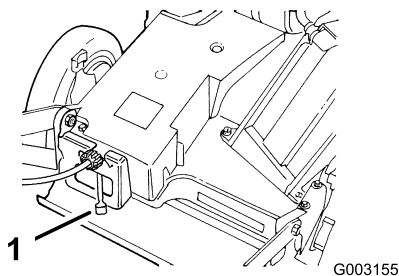
Cómo parar el motor

1. Suelte la barra de control y mueva el control del acelerador a la posición de Desconectado.
2. Desconecte el cable de la bujía si no va a utilizar la máquina o si la va a dejar desatendida.

Utilización de la transmisión autopropulsada y engranado de la cuchilla

Esta máquina está equipada con un embrague del freno de la cuchilla.

Importante: Consulte **Comprobación del embrague del freno de la cuchilla (página 13), que contiene información importante sobre cómo verificar que el embrague del freno de la cuchilla funciona correctamente.**

La máquina tiene 3 velocidades de avance. 1 es velocidad lenta, 2 es velocidad media, y 3 es velocidad rápida. El control de velocidad de avance está ubicado en la parte trasera de la cubierta de la correa (Figura 13).

- Para engranar el sistema de autopropulsión sin activar la cuchilla, levante la barra de control hasta el manillar (Figura 14).



Figura 14

1. Levante la barra de control hasta el manillar.

- Para engranar la transmisión autopropulsada y activar la cuchilla, mueva la barra de control a la derecha hasta que haga tope y levántela hasta el manillar (Figura 15).

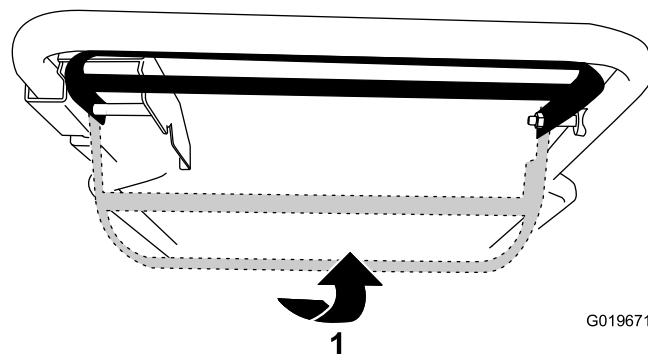

Figura 15

1. Mueva la barra de control a la derecha.
2. Levante la barra de control hasta el manillar.

- Para desengranar la transmisión autopropulsada y la cuchilla, suelte la barra de control.

Nota: Puede variar la velocidad de avance aumentando o reduciendo la distancia entre la barra de control y el manillar. Baje la barra de control para reducir la velocidad durante los giros o si la máquina avanza demasiado deprisa. Si baja demasiado la barra de control, la autopropulsión se desactiva. Acerque la barra de control más al manillar para aumentar la velocidad de avance. Cuando usted aprieta la barra de control contra el manillar, la máquina avanza a la velocidad máxima de autopropulsión. Mueva el control de velocidad de avance a la posición de Punto muerto para utilizar la máquina para perfilar, y siempre que la deje desatendida.

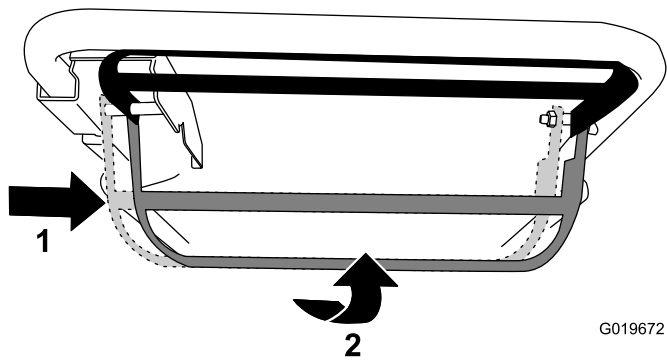
Uso del tapón del conducto de descarga

1. Pare el motor y espere a que se detengan todas las piezas en movimiento.
2. Inserte el tapón; consulte 3 Instalación del tapón del conducto de descarga (página 8).
3. Para retirar el tapón, mueva el tirador de la puerta de descarga hacia atrás y levante el clip de la parte inferior del tapón. Cuando se desbloquee el tapón, sáquelo del conducto de descarga.

Nota: Cuando la hierba es espesa y frondosa, los recortes pueden acumularse en y alrededor del tapón del conducto de descarga. Esto puede hacer que sea difícil retirar el tapón. Limpie a fondo el tapón después de cada uso.

Comprobación del embrague del freno de la cuchilla

Compruebe la barra de control antes de cada uso para asegurarse de que el sistema de embrague del freno de la cuchilla funciona correctamente.

Prueba normal

Intervalo de mantenimiento: Cada vez que se utilice o diariamente

1. Pare el motor y espere a que se detengan todas las piezas en movimiento.
2. Lleve la máquina a una superficie pavimentada en una zona que esté al abrigo del viento.
3. Ajuste las 4 ruedas a la altura de corte de 70 mm (2-3/4 pulgadas); consulte Ajuste de la altura de corte (página 15).
4. Mueva el control de velocidad de avance a la posición de Punto muerto (N).
5. Tome media página de periódico y haga una bola con ella que sea lo suficientemente pequeña como para pasar por debajo de la carcasa (unas 76 mm de diámetro), según muestra Figura 16.



Figura 16

1. 5 pulgadas (12.7 cm)
6. Coloque la bola de papel de periódico a unos 12.7 cm (5 pulgadas) por delante de la máquina (Figura 16).
7. Arranque el motor.
8. Mueva la barra de control a su posición más baja (Figura 17).

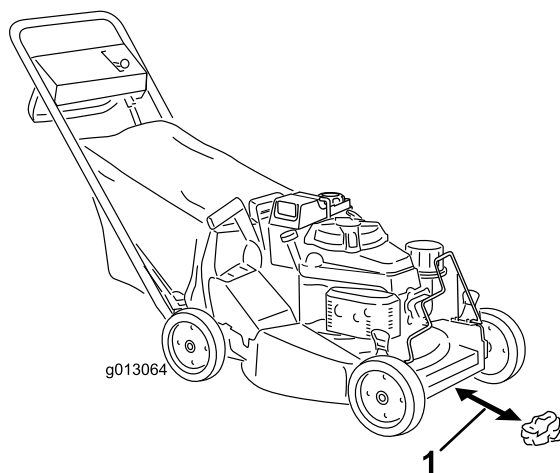

Figura 17

9. Mueva la barra de control a la derecha.

- Levante la barra de control hasta que esté a 2.5 cm (1 pulgada) aproximadamente por debajo del manillar; consulte la posición A en Figura 18.

Nota: El ruido como de ventilador indica que la cuchilla del cortacésped está girando.

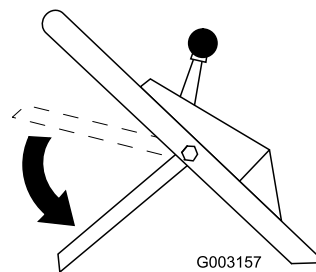

Figura 18

- 2.5 cm

- Suelte la barra de control; consulte la posición B en Figura 19. Debe oír un ruido fuerte. La cuchilla debe detenerse en tres segundos.

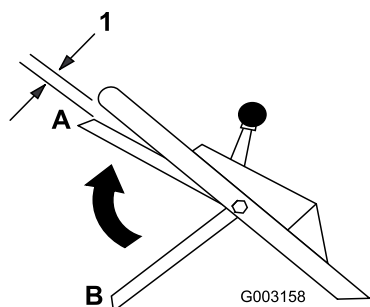

Figura 19

- Empuje inmediatamente la máquina por encima de la bola de papel de periódico.
- Pare el motor y espere a que se detengan todas las piezas en movimiento.
- Camine alrededor de la máquina para ver si está la bola de papel de periódico. Si la bola no se metió debajo de la carcasa, repita los pasos 6 a 13.
- Retire la máquina de la bola de papel. Si la bola de papel de periódico se deshace o está destrozada, la cuchilla no se ha detenido correctamente, lo que implica un estado de operación inseguro. Póngase en contacto con el Servicio Técnico Autorizado.

Para comprobar si hay un problema con el sistema del embrague del freno de la cuchilla antes de que afecte a su operación normal, usted puede realizar la Prueba Especial que se describe a continuación.

Prueba especial

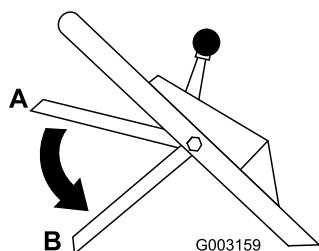
- Siga los pasos 1 a 7 de la Prueba Normal.
- Mueva la barra de control a su posición más baja (Posición B en Figura 19).

- Mueva la barra de control a la derecha.
- Levante la barra de control hasta la posición central, unos 13 cm por debajo del travesaño del manillar (Posición C de la Figura 20).



Figura 20

Nota: Esta posición intermedia (C) no es la posición normal de operación de la barra de control. No obstante, es útil para detectar atascos en el sistema del embrague del freno de la cuchilla con suficiente antelación para evitar un fallo de seguridad más adelante.

- Suelte la barra de control (Posición B en la Fig. Figura 20).

Nota: Si usted oye un ruido fuerte, usted ha levantado demasiado la barra de control de la cuchilla. Repita los pasos 2 a 5 de arriba, pero no levante la barra de control tan alto como en el paso 4.

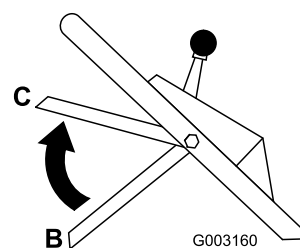
- Empuje inmediatamente la máquina por encima de la bola de papel de periódico.
- Pare el motor y espere a que se detengan todas las piezas en movimiento.
- Camine alrededor de la máquina para ver si está la bola de papel de periódico. Si la bola no se metió debajo de la carcasa:
 - Coloque la bola de papel de periódico a unos 12.7 cm (5 pulgadas) por delante de la máquina (Figura 16).
 - Arranque el motor.
 - Siga los pasos 2 a 7 de arriba.
- Retire la máquina de la bola de papel. Si la bola de papel de periódico se deshace o queda destrozada, el sistema del embrague del freno de la cuchilla podría estar deteriorándose hasta el punto de que supondría un estado de operación inseguro. Póngase en contacto con un Distribuidor Autorizado para realizar una inspección y reparación de su máquina.

⚠ PELIGRO

Si el sistema de embrague del freno de la cuchilla no funciona, la cuchilla seguirá girando cuando usted suelte la barra de control. Usted podría tocar la cuchilla, lo que le causaría graves lesiones.

- Compruebe la operación del sistema de embrague del freno de la cuchilla antes de cada uso.
- No utilice nunca una máquina equipada con embrague del freno de la cuchilla si el sistema de seguridad no funciona.
- Lleve su máquina a un Servicio Técnico Autorizado para su reparación si el sistema de seguridad no funciona correctamente.

Prueba usando la bolsa de recogida

Usted puede utilizar la bolsa de recogida para realizar una prueba adicional, con el fin de comprobar el mecanismo de embrague del freno de la cuchilla.

1. Instale la bolsa de recogida vacía en el conducto de descarga.
2. Arranque el motor.
3. Empuje la barra de control a su posición más baja.
4. Mueva la barra de control a la derecha.
5. Levante la barra de control hasta la posición normal de cuchilla engranada, a 2,5 cm (1 pulgada) aproximadamente por debajo del manillar. La bolsa debe empezar a inflarse, lo que indica que la cuchilla está engranada y girando.
6. Suelte la barra de control. Si la bolsa no se desinfla inmediatamente, indica que la cuchilla sigue girando. El mecanismo del embrague del freno de la cuchilla puede estar deteriorándose, y si esto se ignora, podría dar lugar a un estado de operación inseguro. Haga revisar y reparar la máquina por un Servicio Técnico Autorizado.

Ajuste de la altura de corte

Cada rueda se ajusta individualmente con una palanca de ajuste de altura. Las alturas de corte son 25 mm (1 pulgada), 38 mm (1-1/2 pulgadas), 51 mm (2 pulgadas), 64 mm (2-1/2 pulgadas), 76 mm (3 pulgadas) y 89 mm (3-1/2 pulgadas).

⚠ PELIGRO

Al ajustar las palancas de ajuste de la altura de corte, sus manos podrían tocar una cuchilla en movimiento, lo que podría causarle graves lesiones.

- Pare el motor y espere a que se detengan todas las piezas en movimiento antes de ajustar la altura de corte.
 - No ponga los dedos debajo de la carcasa al ajustar la altura de corte.
1. Tire de la palanca de ajuste de la altura de la rueda hacia la rueda (Figura 21) y muévela a la posición deseada.



Figura 21

1. Palanca de ajuste de la altura de la rueda

2. Suelte la palanca de ajuste de altura y engánchela firmemente en la muesca.
3. Ajuste todas las ruedas a la misma altura de corte.

Uso de la bolsa de recogida

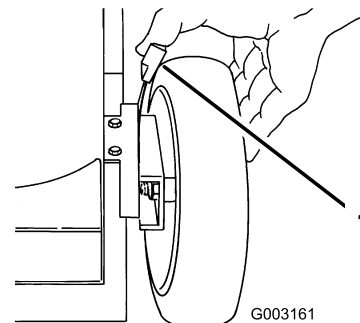
De vez en cuando, es posible que usted desee utilizar la bolsa de recogida para embalar hierba extra larga, hierba frondosa u hojas.

Instalación de la bolsa de recogida

1. Pare el motor y espere a que se detengan todas las piezas en movimiento.
2. Asegúrese de que el tirador de la puerta de descarga está totalmente hacia adelante y que la clavija está situada en el cierre (Figura 22).

Segar con la bolsa de recogida

▲ ADVERTENCIA

Si la bolsa de recogida está desgastada, pueden arrojarse pequeñas piedras y otros residuos similares hacia el operador o hacia otras personas, provocando lesiones personales graves o la muerte al operador o a otras personas.

Compruebe frecuentemente la bolsa de recogida. Si está dañada, instale una bolsa de recambio Toro nueva.

Cómo retirar la bolsa de recogida

1. Pare el motor y espere a que se detengan todas las piezas en movimiento.
2. Levante el tirador de la puerta de descarga y muévalo hacia adelante para que la clavija entre en el cierre (Figura 22).
3. Sujete las asas de la parte delantera y trasera de la bolsa y levante la bolsa fuera de la máquina.
4. Inclíne la bolsa gradualmente hacia adelante para vaciar los recortes.
5. Para instalar la bolsa, consulte Instalación de la bolsa de recogida (página 15).

▲ PELIGRO

Si la puerta de descarga no se cierra por completo, la máquina podría arrojar objetos, causando lesiones personales graves o la muerte.

Si usted no puede cerrar la puerta porque los recortes de hierba obstruyen la zona de descarga, pare el motor y mueva el tirador de la puerta de descarga hacia adelante y hacia atrás suavemente hasta que pueda cerrar la puerta completamente. Si aún no puede cerrar la puerta, retire la obstrucción con un palo, no con la mano.

▲ PELIGRO

La máquina puede arrojar recortes de hierba y otros objetos por el conducto de descarga si éste está abierto. Los objetos arrojados con suficiente fuerza podrían causar lesiones personales graves o la muerte al operador o a otras personas.

No abra nunca la puerta del conducto de descarga con el motor en marcha.



Figura 22

1. Armazón de la bolsa sobre el poste de retención
 2. Clavija enganchada en el cierre
 3. Tirador hacia adelante del todo; puerta de descarga cerrada
-
3. Coloque el agujero del armazón de la bolsa sobre el poste de retención del conducto de descarga (Figura 22).
 4. Coloque la parte trasera del armazón de la bolsa en la varilla de soporte de la bolsa.
 5. Tire hacia adelante del tirador de la puerta de descarga hasta que la clavija salga del cierre, y mueva el tirador hacia atrás hasta que la clavija se bloquee en la muesca de la bolsa (Figura 23).

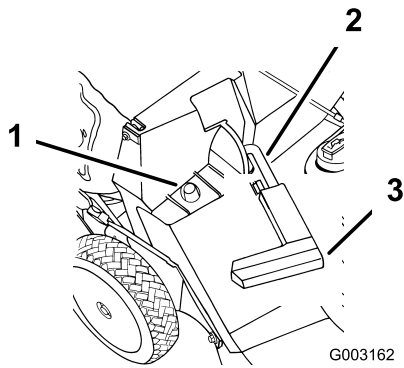

Figura 23

1. Clavija bloqueada en la muesca de la bolsa

Nota: La puerta de descarga de la carcasa de la máquina está ahora abierta.

Consejos de operación

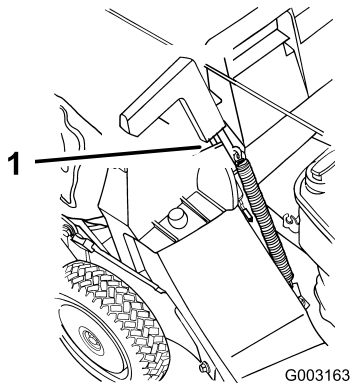
Consejos generales

- Revise las instrucciones de seguridad y lea detenidamente este manual antes de utilizar la máquina.
- Despeje la zona de palos, piedras, alambres, ramas y otros residuos que podrían ser golpeados y arrojados por la cuchilla.
- Mantenga a todo el mundo, especialmente a niños y animales, alejados de las zonas de trabajo.
- Evite golpear árboles, muros, bordillos u otros objetos sólidos. No siegue nunca por encima de ningún objeto.
- Si la máquina golpea un objeto o empieza a vibrar, pare inmediatamente el motor, desconecte el cable de la bujía e inspeccione la máquina en busca de daños.
- Mantenga la cuchilla afilada durante toda la temporada de siega. De vez en cuando, elimine las imperfecciones de la cuchilla con una lima.
- Sustituya la cuchilla cuando sea preciso con una cuchilla de repuesto Toro original.
- Siegue solamente hierba u hojas secas. La hierba mojada y las hojas mojadas tienden a pegarse al suelo, y pueden atascar la máquina o hacer que se cale el motor.

⚠ ADVERTENCIA

La hierba mojada o las hojas mojadas pueden causarle graves lesiones si usted resbala y toca la cuchilla.

Siegue solamente en condiciones secas.

- Limpie debajo de la carcasa de la máquina después de cada uso. Consulte Limpieza de los bajos de la máquina (página 25).
- Mantenga el motor en buenas condiciones de funcionamiento.
- Ajuste la velocidad del motor a la posición más rápida para conseguir resultados óptimos de corte.

⚠ ADVERTENCIA

Si se hace funcionar el motor de la máquina a una velocidad mayor que el ajuste de fábrica, la máquina puede arrojar parte de la cuchilla o del motor a la zona donde está el operador u otra persona, causando graves lesiones personales o la muerte.

- **No cambie el ajuste de velocidad del motor.**
- **Si usted sospecha que la velocidad del motor es superior a la normal, póngase en contacto con un Servicio Técnico Autorizado.**

- Limpie el filtro de aire con frecuencia. El picado de la hierba hace que se formen nubes de recortes y polvo,

que atascan el filtro de aire y reducen el rendimiento del motor.

Cómo cortar la hierba

- La hierba crece a velocidades distintas según la estación del año. En el calor del verano, es mejor cortar la hierba usando los ajustes de altura de corte de 57 mm (2-1/4 pulgadas), 70 mm (2-3/4 pulgadas), o 83 mm (3-1/4 pulgadas). Corte solamente un tercio de la hoja de hierba cada vez. No corte con un ajuste inferior a 57 mm (2-1/4 pulgadas) a menos que la hierba sea escasa, o a finales del otoño cuando el ritmo de crecimiento de la hierba empieza a decaer.
- Cuando corte hierba de más de 15 cm (6 pulgadas) de alto, siegue primero usando la altura de corte más alta y camine despacio, luego siegue de nuevo a una altura menor para obtener el mejor aspecto de césped. Si la hierba es demasiado alta y las hojas se amontonan en el césped, pueden atascar la máquina y hacer que se cale el motor.
- Alterne la dirección de corte. Esto ayuda a dispersar los recortes en todo el césped, dando una fertilización más homogénea.

Si el aspecto final del césped no es satisfactorio, pruebe a:

- Afilarse la cuchilla.
- Caminar más despacio mientras siega.
- Elevar la altura de corte de la máquina.
- Cortar el césped con más frecuencia.
- Solapar los pasillos de corte en lugar de cortar un pasillo completo en cada pasada.
- Ajustar la altura de corte una muesca menos en las ruedas delanteras que en las traseras. Por ejemplo, ajuste las ruedas delanteras a 57 mm (2-1/4 pulgadas) y las traseras a 70 mm (2-3/4 pulgadas).

Cómo cortar hojas

- Después de segar el césped, asegúrese de que la mitad del césped se ve a través de la cobertura de hojas cortadas. Es posible que tenga que hacer más de una pasada por encima de las hojas.
- Para una cobertura de hojas escasa, ajuste todas las ruedas a la misma altura de corte.
- Si hay más de 12.7 cm (5 pulgadas) de hojas en el césped, ajuste la altura de corte de las ruedas delanteras una muesca o dos más alta que la de las ruedas traseras. De esta manera es más fácil que se introduzcan las hojas debajo de la carcasa de la máquina.
- Siegue más despacio si la máquina no corta las hojas suficientemente finas.
- Si usted siega encima de hojas de roble, puede añadir cal al césped en primavera para reducir la acidez de las hojas de roble.

Mantenimiento

Nota: Los lados derecho e izquierdo de la máquina se determinan desde la posición normal del operador.

Calendario recomendado de mantenimiento

| Intervalo de mantenimiento y servicio | Procedimiento de mantenimiento |
|---------------------------------------|---|
| Después de las primeras 8 horas | <ul style="list-style-type: none">• Cambie el aceite del motor sin el filtro de aceite. |
| Cada vez que se utilice o diariamente | <ul style="list-style-type: none">• Compruebe el nivel de aceite del motor.• Compruebe la operación del embrague del freno de la cuchilla.• Inspeccione las cuchillas en busca de señales de desgaste o daños.• Limpie debajo de la carcasa de la máquina.• Limpie el conducto de descarga y el tapón. |
| Cada 25 horas | <ul style="list-style-type: none">• Lubrique los brazos de pivote.• Limpie el pre-limpiador de gomaespuma (con más frecuencia en condiciones de mucho polvo). |
| Cada 50 horas | <ul style="list-style-type: none">• Cambie el aceite del motor; cámbielo con más frecuencia en condiciones de mucho polvo.• Compruebe el tubo de combustible y cámbielo si es necesario.• Limpie el protector del embrague del freno de la cuchilla. |
| Cada 100 horas | <ul style="list-style-type: none">• Lubrique la caja de engranajes.• Limpie las aletas de refrigeración por aire.• Cambie el filtro de aceite.• Compruebe la bujía.• Limpie el filtro de combustible.• Ajuste la transmisión autopropulsada.• Ajuste el cable del freno de la cuchilla.• Limpie la zona de debajo de la cubierta de la correa. |
| Cada 300 horas | <ul style="list-style-type: none">• Cambie el filtro de aire de papel (con más frecuencia en condiciones de mucho polvo). |
| Cada año o antes del almacenamiento | <ul style="list-style-type: none">• Vacíe el depósito de combustible. |

Importante: Consulte en el *Manual del operador del motor* procedimientos adicionales de mantenimiento.

⚠ CUIDADO

Si usted deja el cable conectado a la bujía, alguien podría arrancar el motor accidentalmente y causar lesiones graves a usted o a otras personas.

Desconecte el cable de la bujía antes de efectuar cualquier mantenimiento. Aparte el cable para evitar su contacto accidental con la bujía.

Lubricación

Lubricación de los brazos de pivote

Intervalo de mantenimiento: Cada 25 horas

1. Mueva las palancas de altura de corte de la rueda trasera al ajuste central.
2. Limpie con un trapo limpio los puntos de engrase (Figura 24).



Figura 24

1. Punto de engrase

3. Conecte una pistola de engrasar al punto de engrase y bombee suavemente dos o tres veces con grasa de litio de propósito general N° 2.

Importante: Una presión de grasa excesiva puede dañar las juntas.

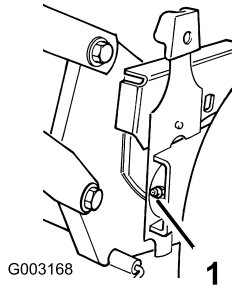
Lubricación de la caja de engranajes

Intervalo de mantenimiento: Cada 100 horas

1. Retire la bolsa de recogida.
2. Conecte una pistola de engrasar en el punto de engrase a través del hueco de la cubierta de la correa (Figura 25).



Figura 25

1. Cubierta de la correa
2. Punto de engrase

3. Bombee suavemente uno o dos veces con grasa de litio de propósito general N° 2.
4. Instale la bolsa de recogida.

Mantenimiento del motor

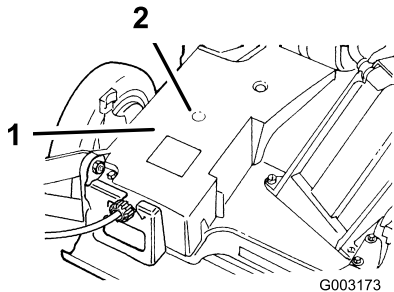
Mantenimiento del filtro de aire

Intervalo de mantenimiento: Cada 25 horas—Limpie el pre-limpiador de gomaespuma (con más frecuencia en condiciones de mucho polvo).

Cada 300 horas—Cambie el filtro de aire de papel (con más frecuencia en condiciones de mucho polvo).

Importante: No haga funcionar el motor sin el conjunto de filtrado de aire, porque se producirán graves daños al motor.

1. Pare el motor y espere a que se detengan todas las piezas en movimiento.
2. Desconecte el cable de la bujía (Figura 12).
3. Retire la tapa y límpiela a fondo (Figura 26).



Figura 26

1. Tapa
2. Filtro de aire de papel
3. Base de filtro de aire

4. Retire e inspeccione el filtro de aire de papel (Figura 26), y deséchelo si está excesivamente sucio.

Importante: No intente limpiar el filtro de papel.

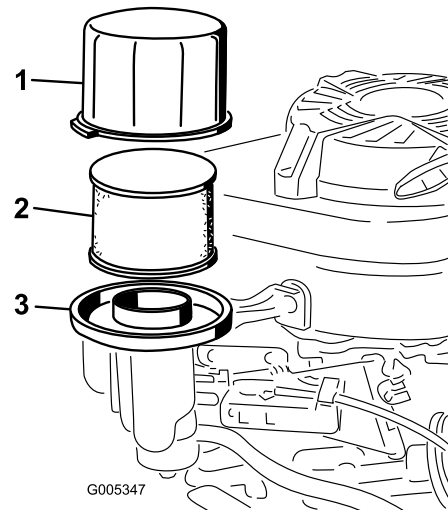
5. Retire el pre-limpiador de gomaespuma y lávelo con un detergente suave y agua, luego séquelo apretando suavemente con un paño (Figura 26).
6. Instale el pre-limpiador de gomaespuma sobre el filtro de aire de papel.
7. Instale los componentes del filtro de aire.

Nota: Instale un nuevo filtro de aire de papel si desecha el antiguo.

8. Coloque la tapa.

Cómo cambiar el aceite del motor

Intervalo de mantenimiento: Después de las primeras 8 horas—Cambie el aceite del motor sin el filtro de aceite.

Cada 50 horas

| Capacidad de aceite | |
|----------------------|-------------------|
| Con filtro de aceite | 0.86 l (29 onzas) |
| Sin filtro de aceite | 0.65 l (22 onzas) |

1. Haga funcionar el motor para calentar el aceite.

Nota: El aceite caliente fluye mejor y transporta más contaminantes.

⚠ ADVERTENCIA

El aceite puede estar muy caliente cuando el motor ha estado funcionando, y el contacto con aceite caliente puede causar lesiones personales graves.

Evite tocar el aceite caliente al drenarlo.

2. Pare el motor y espere a que se detengan todas las piezas en movimiento.
3. Desconecte el cable de la bujía (Figura 12).
4. Drene la gasolina del depósito de combustible; consulte Vaciado del depósito de combustible y limpieza del filtro de combustible.
5. Coloque un recipiente adecuado debajo del lado derecho de la máquina.
6. Retire la varilla girando el tapón en el sentido contrario a las agujas del reloj y tirando del mismo.
7. Vuelque la máquina, con la varilla de aceite hacia abajo, para drenar el aceite en el recipiente.

Nota: También puede retirar el aceite del cárter usando un extractor de aceite.

8. Ponga la máquina en su posición normal.
9. Recicle el aceite usado según la normativa local.
10. Llene el cárter con aceite nuevo hasta la marca Lleno de la varilla. Consulte Cómo cambiar el aceite del motor (página 20).
11. Inserte la varilla en el cuello de llenado y enrosque el tapón en el sentido de las agujas del reloj hasta que quede apretado.
12. Limpie cualquier aceite derramado.

Cómo cambiar el filtro de aceite

Intervalo de mantenimiento: Cada 100 horas

1. Haga funcionar el motor para calentar el aceite.

⚠ ADVERTENCIA

El aceite puede estar caliente cuando el motor ha estado funcionando, y el contacto con aceite caliente puede causar lesiones personales graves.

Evite tocar el aceite caliente al drenarlo.

2. Pare el motor y espere a que se detengan todas las piezas en movimiento.
3. Desconecte el cable de la bujía (Figura 12).
4. Drene la gasolina del depósito de combustible; consulte Vaciado del depósito de combustible y limpieza del filtro de combustible.
5. Drene el aceite del motor; consulte Cómo cambiar el aceite del motor (página 20).
6. Coloque un trapo debajo del filtro de aceite para recoger cualquier aceite que se salga mientras retira el filtro (Figura 27).



Figura 27

1. Válvula de combustible
2. Filtro de aceite

7. Retire el filtro de aceite.
8. Usando el dedo, unte la junta del filtro nuevo con aceite (Figura 28).

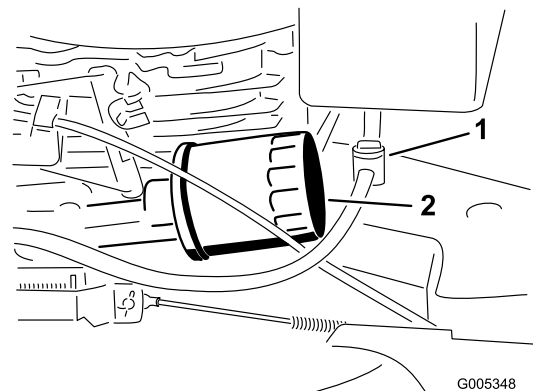

Figura 28

1. Junta

9. Instale el filtro nuevo y apriételo con la mano 2/3 de vuelta después de que la junta del filtro haga contacto.
10. Llene el cárter con aceite nuevo hasta la marca Lleno de la varilla; consulte Cómo cambiar el aceite del motor (página 20).
11. Conecte el cable de la bujía.
12. Haga funcionar el motor durante unos 3 minutos.
13. Pare el motor, espere a que se detengan todas las piezas en movimiento y compruebe que no hay fugas de aceite alrededor del filtro.
14. Añada aceite para compensar el aceite que está en el filtro de aceite; consulte Verificación del nivel de aceite del motor (página 10)..
15. Recicle el filtro de aceite usado según la normativa local.

Mantenimiento de la bujía

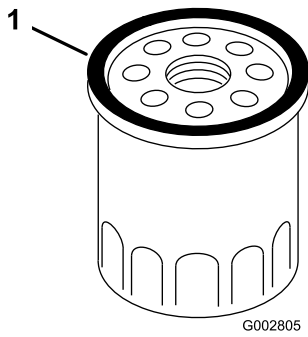
Intervalo de mantenimiento: Cada 100 horas—Compruebe la bujía.

Utilice una bujía **NGK BPR5ES** o equivalente.

1. Pare el motor y espere a que se detengan todas las piezas en movimiento.
2. Desconecte el cable de la bujía (Figura 12).
3. Limpie alrededor de la bujía.
4. Retire la bujía de la culata.

Importante: Si la bujía está agrietada o sucia, cámbiela. No limpie los electrodos, porque cualquier arenilla que entre en el cilindro puede dañar el motor.

5. Fije el hueco entre los electrodos en 0.76 mm (0.030 pulgadas) (Figura 29).



Figura 29

1. 0.76 mm (0.030 pulgadas)

6. Instale la bujía y la junta.
7. Apriete la bujía a 23 Nm (17 pies-libra).
8. Conecte el cable de la bujía.

Mantenimiento del sistema de combustible

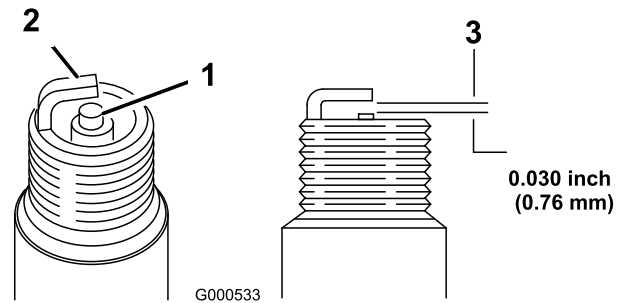
Vaciado del depósito de combustible y limpieza del filtro de combustible

Intervalo de mantenimiento: Cada 50 horas—Compruebe el tubo de combustible y cámbielo si es necesario.

Cada 100 horas—Limpie el filtro de combustible.

Cada año o antes del almacenamiento—Vacíe el depósito de combustible.

El elemento (malla) del filtro de combustible se encuentra dentro del depósito de combustible. Limpie el filtro de combustible cada 100 horas de operación.

1. Pare el motor y espere a que se enfríe.

Importante: Drene la gasolina solamente cuando el motor está frío.

2. Desconecte el cable de la bujía (Figura 12).
3. Cierre la válvula de combustible (Figura 27)
4. Desconecte el tubo de combustible aflojando la abrazadera en el carburador.
5. Abra la válvula de combustible.
6. Drene completamente la gasolina del depósito y del tubo de combustible en un recipiente de combustible homologado.
7. Retire el depósito de combustible de la máquina.
8. Cierre la válvula de combustible.
9. Vierta una pequeña cantidad de combustible en el depósito de combustible, mueva el combustible dentro del depósito y vacíelo en un recipiente de combustible homologado.
10. Instale el depósito de combustible y el tubo de combustible; consulte
2 Instalación del depósito de combustible (página 8).

Mantenimiento del sistema de transmisión

Ajuste de la transmisión autopropulsada

Intervalo de mantenimiento: Cada 100 horas

Si la máquina no avanza o si tiene tendencia a avanzar lentamente cuando la barra de control está a más de 3.8 cm (1-1/2 pulgadas) del manillar, ajuste el mando de control de la transmisión de las ruedas, en la parte trasera de la caja de engranajes.

1. Cierre la puerta de la carcasa de la máquina y retire la bolsa de recogida.
2. Gire el mando de control en el sentido de las agujas del reloj 1/2 vuelta si la máquina no avanza. Si la máquina avanza lentamente, gire el mando 1/2 vuelta en sentido antihorario para aflojar la correa (Figura 30).



Figura 30

1. Mando de control

3. Tire lentamente de la máquina hacia atrás, moviendo gradualmente la barra de control hacia el manillar.

Nota: El ajuste es correcto cuando las ruedas traseras dejan de girar y la barra de control está a 2.5 cm (1 pulgada) aproximadamente del manillar (Figura 31).

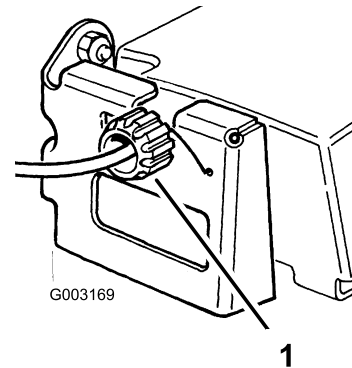

Figura 31

1. 2.5 cm (1 pulgada)

Mantenimiento del sistema de control

Ajuste del cable del freno de la cuchilla

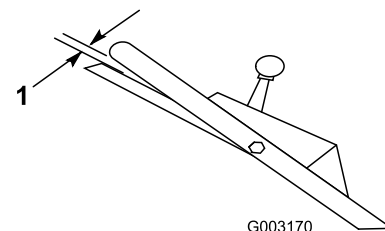
Intervalo de mantenimiento: Cada 100 horas

Siempre que instale un nuevo conjunto de cable de freno de la cuchilla o cambie la correa, ajuste el cable del freno de la cuchilla.

1. Pare el motor y espere a que se detengan todas las piezas en movimiento.
2. Desconecte el cable de la bujía (Figura 12).
3. Afloje el tornillo de la abrazadera hasta que se deslice el conducto del cable del freno (Figura 32).



Figura 32

1. Muelle
2. Conducto del cable
3. Tornillo y arandela de la abrazadera

4. Tire del cable para eliminar la holgura, pero no tense el muelle. Apriete el tornillo de la abrazadera para fijar el ajuste.

⚠ ADVERTENCIA

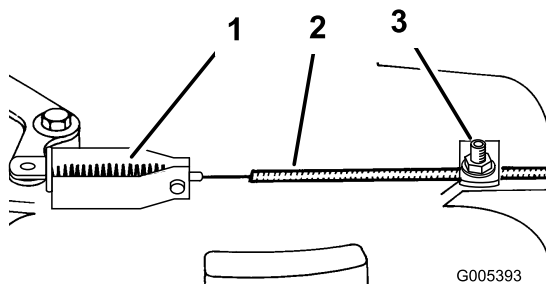
No apriete demasiado el cable de freno de la cuchilla. Si aprieta demasiado el cable de freno de la cuchilla, el freno de la cuchilla podría salirse del tambor de freno. Si el freno no está en contacto con el tambor, la cuchilla no dejará de girar cuando usted suelte la barra de control. Una cuchilla en movimiento podría causar graves lesiones personales.

- Cada vez que usted ajuste el cable de freno, asegúrese de que el freno detiene la cuchilla en tres segundos o menos.
- Si la cuchilla no deja de girar en tres segundos o menos, lleve la máquina a un Servicio Técnico Autorizado para que lo inspeccione y lo repare.

Mantenimiento de las cuchillas

Mantenimiento de la cuchilla

Siegue siempre con la cuchilla afilada. Una cuchilla afilada corta limpiamente sin desgarrar o picar las hojas de hierba.

1. Pare el motor y espere a que se detengan todas las piezas en movimiento.
2. Desconecte el cable de la bujía (Figura 12).
3. Drene la gasolina del depósito de combustible; consulte Vaciado del depósito de combustible y limpieza del filtro de combustible.
4. Vuelque la máquina con la varilla de aceite hacia abajo (Figura 33).



Figura 33

1. Cuchilla
2. Tuercas de la cuchilla
3. Acelerador
4. Protector de césped

Inspección de la cuchilla

Intervalo de mantenimiento: Cada vez que se utilice o diariamente

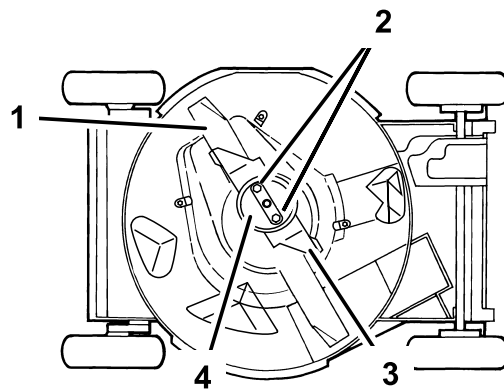
Examine cuidadosamente la cuchilla para asegurarse de que está afilada y para detectar cualquier desgaste, sobre todo en la unión entre la parte plana y la parte curva de la cuchilla (Figura 34A). Puesto que la arena y cualquier material abrasivo pueden desgastar el metal que conecta las partes curva y plana de la cuchilla, compruebe la cuchilla antes de utilizar la máquina. Si observa una hendidura o desgaste (Figura 34B y Figura 34C), cambie la cuchilla; consulte Cómo retirar la cuchilla (página 24).



Figura 34

- | | |
|-------------------------------|-------------------------------|
| 1. Vela | 3. Desgaste |
| 2. Parte plana de la cuchilla | 4. Formación de una hendidura |

Nota: Para obtener el mejor rendimiento, instale una cuchilla nueva antes de que empiece la temporada de siega. Durante el año, lime cualquier desperfecto con el fin de mantener el filo de corte.

⚠ PELIGRO

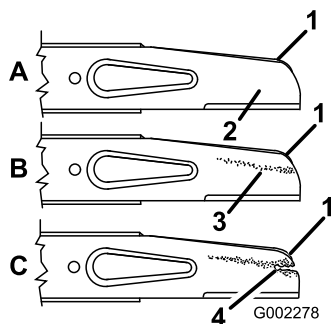
Una cuchilla desgastada o dañada puede romperse, y un trozo de la cuchilla podría ser arrojado a la zona donde está el operador u otra persona, provocando lesiones personales graves o la muerte.

- Inspeccione periódicamente las cuchillas, para asegurarse de que no están desgastadas ni dañadas.
- Sustituya cualquier cuchilla desgastada o dañada.

Cómo retirar la cuchilla

Sujete el extremo de la cuchilla usando un paño o un guante grueso. Retire las tuercas de la cuchilla, el protector de césped, el acelerador y la cuchilla (Figura 33).

Cómo afilar la cuchilla

Lime el borde superior de la cuchilla para mantener el ángulo de corte original (Figura 35A) y el radio interior del filo de corte (Figura 35B). La cuchilla permanece equilibrada si se retira la misma cantidad de material de ambos filos de corte.



Figura 35

- | | |
|-------------------------------------|-------------------------------------|
| 1. Afile con este ángulo solamente. | 2. Mantenga el radio original aquí. |
|-------------------------------------|-------------------------------------|

Equilibrado de la cuchilla

1. Compruebe el equilibrio de la cuchilla colocando el taladro central de la cuchilla sobre un clavo o el palo de un destornillador fijado horizontalmente en un torno de banco (Figura 36).

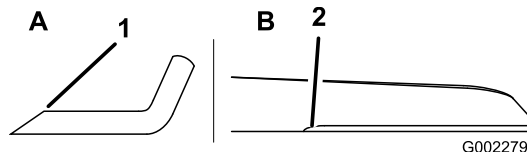

Figura 36

Nota: También puede comprobar el equilibrio usando un equilibrador de cuchillas de fabricación comercial.

2. Si algún extremo de la cuchilla gira hacia abajo, lime ese extremo (no el filo de corte ni el extremo cerca del filo de corte). La cuchilla está correctamente equilibrada cuando no baja ninguno de los extremos.

Cómo instalar la cuchilla

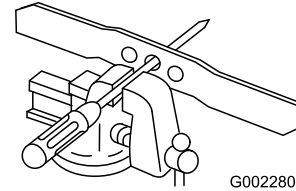
1. Instale una cuchilla Toro afilada y equilibrada, el acelerador, el protector de césped y las tuercas de la cuchilla. La vela de la cuchilla debe estar orientada hacia la parte superior de la carcasa de la máquina para una instalación correcta. Apriete las tuercas de la cuchilla a 20–37 Nm (15–27 pies-libra).

⚠ ADVERTENCIA

El uso de la máquina sin que esté colocado el acelerador, puede hacer que la cuchilla se flexione, se doble o se rompa, causando lesiones graves o la muerte al operador u a otras personas.

No utilice la máquina sin acelerador.

2. Ponga la máquina en su posición normal.
3. Conecte el cable de la bujía.

Limpieza

Limpieza de los bajos de la máquina

Para asegurar el mejor rendimiento, mantenga limpios los bajos de la carcasa. Tenga especial cuidado de mantener libres de residuos los deflectores (Figura 37).



Figura 37

1. Deflectores

Método de lavado

Intervalo de mantenimiento: Cada vez que se utilice o diariamente

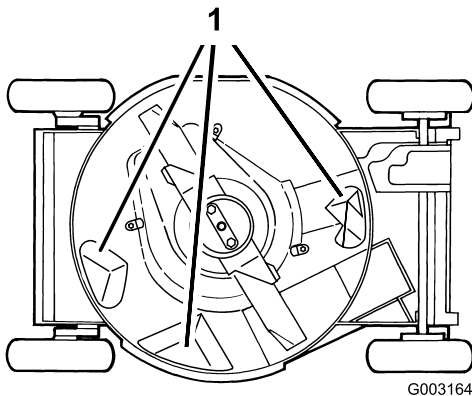
1. Coloque la máquina sobre una superficie plana de hormigón o asfalto cerca de una manguera de jardín.
2. Arranque el motor.
3. Sujete la manguera a la altura del manillar y dirija el agua para que fluya sobre el suelo justo por delante de la rueda trasera **derecha** (Figura 38).



Figura 38

1. Rueda trasera derecha

Nota: La cuchilla aspirará agua y expulsará los recortes. Deje correr el agua hasta que no se vean recortes saliendo de debajo de la carcasa.

4. Pare el motor y espere a que se detengan todas las piezas en movimiento.
5. Cierre el grifo.
6. Arranque la máquina y déjela funcionar durante unos minutos para eliminar la humedad de la máquina y sus componentes.

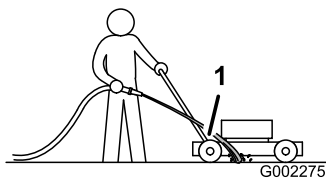
Método de rascado

Si el lavado no elimina todos los residuos de debajo de la máquina, rásquela hasta que esté limpia.

1. Desconecte el cable de la bujía (Figura 12).
2. Drene el combustible del depósito de combustible. Consulte Vaciado del depósito de combustible y limpieza del filtro de combustible.

⚠ ADVERTENCIA

Si inclina la máquina, el combustible puede salir del carburador o del depósito de combustible. La gasolina es extremadamente inflamable, altamente explosiva y bajo ciertas condiciones, puede causar lesiones personales o daños materiales.

Evite los derrames dejando funcionar el motor hasta que no quede combustible, o retirando la gasolina con una bomba de mano; nunca utilice un sifón.

3. Vuelque la máquina hacia su lado derecho.
4. Retire la suciedad y los recortes de hierba con un rascador de madera dura. Evite tocar rebabas y bordes afilados.
5. Ponga la máquina de pie.
6. Llene el depósito de combustible.
7. Conecte el cable de la bujía.

Limpieza del conducto de descarga y del tapón

Intervalo de mantenimiento: Cada vez que se utilice o diariamente

Retire el tapón del conducto de descarga y límpielo después de cada uso.

Asegúrese siempre de que la puerta de descarga se cierre firmemente cuando usted suelte el tirador. Si los residuos impiden que la puerta de descarga se cierre firmemente, limpie a fondo el interior del conducto de descarga y la puerta.

⚠ ADVERTENCIA

Los recortes de hierba y otros objetos pueden ser arrojados del conducto de descarga si éste está abierto, y pueden causar lesiones graves o matar al operador o a otras personas.

No arranque ni utilice la máquina a menos que se dé una de las siguientes condiciones:

- El tapón del conducto de descarga está bloqueado firmemente en el conducto de descarga.
- La bolsa de recogida está bloqueada en su sitio.
- El conducto de descarga lateral opcional está bloqueado en su sitio.
- La puerta del conducto de descarga está bloqueada en su sitio.

Limpieza del protector del embrague del freno de la cuchilla

Intervalo de mantenimiento: Cada 50 horas

Limpie el protector del embrague del freno de la cuchilla al final de cada temporada de siega para asegurar el mejor rendimiento y para evitar que se degraden las piezas. Limpie el protector del embrague del freno de la cuchilla cuando afile la cuchilla, porque es necesario retirar la cuchilla para poder retirar el protector del embrague del freno de la cuchilla.

1. Pare el motor y espere a que se detengan todas las piezas en movimiento.
2. Desconecte el cable de la bujía (Figura 12).
3. Drene la gasolina del depósito de combustible; consulte Vaciado del depósito de combustible y limpieza del filtro de combustible.
4. Coloque la máquina sobre su lado **derecho**.

⚠ ADVERTENCIA

Si inclina la máquina, el combustible puede salir del carburador o del depósito de combustible. La gasolina es extremadamente inflamable, altamente explosiva y bajo ciertas condiciones, puede causar lesiones personales o daños materiales.

Evite derrames de combustible vaciando el depósito de combustible según las instrucciones; no utilice nunca un sifón.

5. Retire las 2 tuercas de la cuchilla, el protector de césped, el acelerador y la cuchilla (Figura 33).
6. Afloje las pestañas que fijan el protector del embrague del freno de la cuchilla a la carcasa, aflojando las tuercas

o los pernos de las pestañas (Figura 39). Gire las pestañas 180° para que no estorben.



Figura 39

1. Pestañas y tuercas
2. Protector del embrague del freno de la cuchilla
3. Pestaña y perno

7. Retire el protector del embrague del freno de la cuchilla y cepille o sople para eliminar los residuos de debajo del protector y de alrededor del sistema del embrague del freno de la cuchilla.
8. Instale el protector del embrague del freno de la cuchilla. Gire las pestañas 180° a su posición inicial. Apriete las tuercas o los pernos de las pestañas para fijar el protector del embrague del freno de la cuchilla a la carcasa.
9. Instale la cuchilla, el acelerador, el protector de césped y las dos tuercas de la cuchilla.
10. Ponga la máquina de pie.
11. Conecte el cable de la bujía.

Limpieza de la zona de debajo de la cubierta de la correa

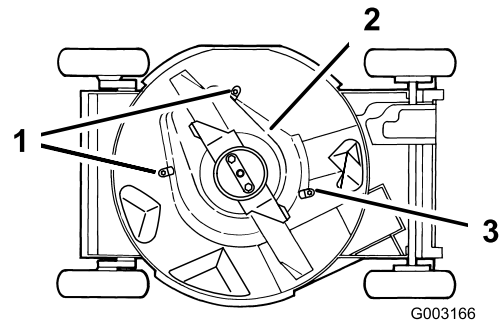
Intervalo de mantenimiento: Cada 100 horas

Mantenga libre de residuos la zona de debajo de la cubierta de la correa.

1. Pare el motor y espere a que se detengan todas las piezas en movimiento.
2. Retire los pernos que sujetan la cubierta de la correa (Figura 40) a la carcasa de la máquina.



Figura 40

1. Cubierta de la correa

3. Levante la cubierta y cepille para eliminar todos los residuos alrededor de la zona de la correa.
4. Instale la cubierta de la correa.

Almacenamiento

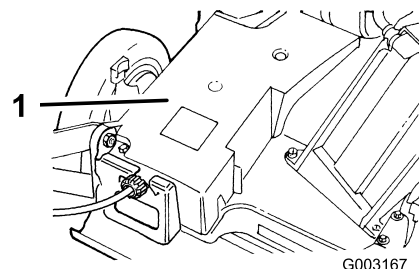
Para preparar la máquina para el almacenamiento cuando acabe la temporada de siega, siga los procedimientos de mantenimiento recomendados. Consulte Mantenimiento (página 18).

Almacene la máquina en un lugar fresco, limpio y seco. Cubra la máquina para mantenerla limpia y protegida.

Preparación del sistema de combustible

⚠ ADVERTENCIA

La gasolina puede vaporizarse si la almacena por largos periodos de tiempo, y puede explosionar si entra en contacto con una llama desnuda.

- **No almacene gasolina por largos periodos de tiempo.**
- **No almacene la máquina con gasolina en el depósito de combustible o en el carburador en un lugar cerrado con llama desnuda. (Por ejemplo, la llama piloto de una caldera o de un calentador de agua).**
- **Espere a que se enfríe el motor antes de guardar el cortacésped en un recinto cerrado.**

Vacíe el depósito de combustible durante la última operación de siega antes de almacenar la máquina.

1. Haga funcionar la máquina hasta que el motor se pare por haberse quedado sin gasolina.
2. Ponga el estarter y arranque el motor de nuevo.
3. Deje que funcione el motor hasta que se pare. Cuando ya no se puede arrancar el motor, está suficientemente seco.

Preparación del motor

1. Con el motor todavía caliente, cambie el aceite del cárter. Consulte Cómo cambiar el aceite del motor (página 20).
2. Retire la bujía (Figura 12).
3. Usando una lata de aceite, añada aproximadamente una cucharada sopera de aceite al cárter a través del orificio de la bujía.
4. Gire lentamente el motor varias veces, usando la cuerda de arranque, para distribuir el aceite.
5. Instale la bujía pero no conecte el cable a la bujía.

Información general

1. Limpie la carcasa de la máquina. Consulte Limpieza de los bajos de la máquina (página 25).

2. Limpie la suciedad y la broza del cilindro, de las aletas de la culata y de la carcasa del soplador.
3. Elimine los recortes de hierba, la suciedad y la grasa de las piezas externas del motor, la cubierta y la parte superior de la carcasa de la máquina.
4. Compruebe la condición de la cuchilla. Consulte Mantenimiento de la cuchilla (página 23).
5. Limpie el protector del embrague del freno de la cuchilla; consulte Limpieza del protector del embrague del freno de la cuchilla (página 26).
6. Revise el filtro de aire; consulte Mantenimiento del filtro de aire (página 19).
7. Lubrique los brazos de pivote; consulte Lubricación de los brazos de pivote (página 19).
8. Apriete todos los pernos, tuercas y tornillos.
9. Retoque todas las superficies pintadas oxidadas o descascarilladas con pintura, que puede adquirir en el Servicio Técnico Autorizado.

Después del almacenamiento

1. Compruebe y apriete todos los cierres.
2. Retire la bujía y haga girar el motor rápidamente usando el arrancador para eliminar el exceso de aceite del cilindro.
3. Limpie la bujía o cámbiela si está agrietada, rota o si los electrodos están desgastados.
4. Instale la bujía y apriétela a 23 Nm (17 pies libra).
5. Lleve a cabo cualquier procedimiento de mantenimiento necesario; consulte Mantenimiento (página 18).
6. Llene el depósito de combustible con gasolina fresca.
7. Compruebe el nivel de aceite del motor.
8. Conecte el cable de la bujía.

Solución de problemas

| Problema | Posible causa | Acción correctora |
|--|---|---|
| El motor no arranca. | <ol style="list-style-type: none"> 1. El depósito de combustible está vacío o el sistema de combustible contiene combustible viejo. 2. La palanca del acelerador no está en la posición Estárter. 3. El cable no está conectado a la bujía. 4. La bujía está picada, sucia o la distancia entre los electrodos es incorrecta. | <ol style="list-style-type: none"> 1. Drene y/o llene el depósito de combustible con gasolina fresca. Si el problema no se soluciona, póngase en contacto con el Servicio Técnico Autorizado. 2. Mueva la palanca del acelerador a la posición Estárter. 3. Conecte el cable de la bujía. 4. Inspeccione la bujía y ajuste el hueco si es necesario. Sustituya la bujía si está picada, sucia o agrietada. |
| El motor arranca con dificultad o pierde potencia. | <ol style="list-style-type: none"> 1. El depósito de combustible contiene combustible viejo. 2. El filtro del limpiador de aire está sucio y está obstruyendo el flujo de aire. 3. Los bajos de la máquina contienen recortes y residuos. 4. La bujía está picada, sucia o la distancia entre los electrodos es incorrecta. 5. El nivel de aceite en el cárter está bajo o el aceite está sucio. | <ol style="list-style-type: none"> 1. Drene y llene el depósito de combustible con gasolina fresca. 2. Limpie el prefiltro del filtro de aire y/o cambie el filtro de aire papel. 3. Limpie la parte inferior de la carcasa de la máquina. 4. Inspeccione la bujía y ajuste el hueco si es necesario. Sustituya la bujía si está picada, sucia o agrietada. 5. Compruebe el aceite del motor. Cambie el aceite si está sucio o añada aceite si el nivel es bajo. |
| El motor no funciona regularmente. | <ol style="list-style-type: none"> 1. El cable no está conectado a la bujía. 2. La bujía está picada o sucia, o la distancia entre los electrodos es incorrecta. 3. La palanca del acelerador no está en la posición Rápida. 4. El filtro del limpiador de aire está sucio y está obstruyendo el flujo de aire. | <ol style="list-style-type: none"> 1. Conecte el cable de la bujía. 2. Inspeccione la bujía y ajuste el hueco si es necesario. Sustituya la bujía si está picada, sucia o agrietada. 3. Mueva la palanca del acelerador a la posición Rápida. 4. Limpie el prefiltro del filtro de aire y/o cambie el filtro de aire papel. |
| La máquina o el motor vibra excesivamente. | <ol style="list-style-type: none"> 1. La cuchilla está doblada o desequilibrada. 2. Las tuercas de montaje de la cuchilla están sueltas. 3. Los bajos de la máquina contienen recortes y residuos. 4. Los pernos de montaje del motor están sueltos. | <ol style="list-style-type: none"> 1. Equilibre la cuchilla. Si la cuchilla está doblada, cámbiela. 2. Apriete las tuercas de montaje de la cuchilla. 3. Limpie la parte inferior de la carcasa de la máquina. 4. Apriete los pernos de montaje del motor. |
| El patrón de corte es desigual. | <ol style="list-style-type: none"> 1. Las cuatro ruedas no están a la misma altura. 2. La cuchilla no está afilada. 3. Usted está segando repetidamente con el mismo patrón. 4. Los bajos de la máquina contienen recortes y residuos. | <ol style="list-style-type: none"> 1. Ajuste las cuatro ruedas a la misma altura. 2. Afile y equilibre la cuchilla. 3. Cambie el patrón de siega. 4. Limpie la parte inferior de la carcasa de la máquina. |

| Problema | Posible causa | Acción correctora |
|--|--|---|
| Se atasca el conducto de descarga. | <ol style="list-style-type: none"> 1. La palanca del acelerador no está en la posición Rápida. 2. La altura de corte es demasiado baja. 3. Usted está segando demasiado de prisa. 4. La hierba está húmeda. 5. Los bajos de la máquina contienen recortes y residuos. | <ol style="list-style-type: none"> 1. Mueva la palanca del acelerador a la posición Rápida. 2. Eleve la altura de corte. 3. Vaya más despacio. 4. Deje que la hierba se seque antes de segar. 5. Limpie la parte inferior de la carcasa de la máquina. |
| La máquina no avanza con el sistema de autopropulsión. | <ol style="list-style-type: none"> 1. El cable de la transmisión autopropulsada está mal ajustado o dañado. 2. Hay residuos debajo de la cubierta de la correa. | <ol style="list-style-type: none"> 1. Ajuste el cable de la transmisión autopropulsada. Cambie el cable si es necesario. 2. Limpie los residuos de debajo de la cubierta de la correa. |

Notas:



La Garantía Toro de cobertura total

Una garantía limitada (ver periodos de garantía más adelante)

Equipos para
Contratistas
Profesionales (LCE)

Condiciones y productos cubiertos

The Toro Company y su afiliado, Toro Warranty Company, bajo un acuerdo entre sí, prometen conjuntamente al comprador original reparar los Productos Toro citados a continuación si tienen defectos de materiales o mano de obra.

Los siguientes plazos son aplicables desde la fecha de la compra por el propietario original:

| Productos | Periodo de garantía |
|--|--|
| Cortacéspedes de 53 cm (21 pulgadas) • Motores ⁴ | 1 año en uso comercial Honda – 1 año Kawasaki – 3 años |
| Cortacéspedes de 53 cm (21 pulgadas) • Motores ⁴ | 2 años en uso residencial ¹ Honda – 2 años Kawasaki – 3 años |
| Cortacéspedes de 76 cm (30 pulgadas) • Motores ⁴ | 2 años en uso comercial y residencial ¹ Kawasaki – 3 años |
| Cortacéspedes dirigidos de tamaño medio • Motores ⁴ | 2 años Kawasaki – 3 años |
| Cortacéspedes Grand Stand® • Motores ⁴ | 5 años o 1.200 horas ² Kawasaki – 3 años Kohler EFI – 3 años |
| • Bastidor Cortacéspedes Z Master® Serie 2000 • Motores ⁴ | Vida del producto (propietario original únicamente) ³ 4 años o 500 horas ² Kawasaki – 3 años |
| • Bastidor Cortacéspedes Z Master® Serie 3000 • Motores ⁴ | Vida del producto (propietario original únicamente) ³ 5 años o 1.200 horas ² Kawasaki – 3 años |
| • Bastidor Cortacéspedes Z Master® Serie 5000 • Motores ⁴ | Vida del producto (propietario original únicamente) ³ 5 años o 1.200 horas ² Kohler Command – 2 años Kohler EFI – 3 años |
| • Bastidor Cortacéspedes Z Master® Serie 6000 • Motores ⁴ | Vida del producto (propietario original únicamente) ³ 5 años o 1.200 horas ² Kawasaki – 3 años Kohler Command – 2 años Kohler EFI – 3 años |
| • Bastidor Cortacéspedes Z Master® Serie 7000 • Motores ⁴ | Vida del producto (propietario original únicamente) ³ 4 años o 1.200 horas ² Kubota – 2 años Briggs & Stratton – 2 años |
| • Bastidor Todos los cortacéspedes • Batería | Vida del producto (propietario original únicamente) ³ 90 días Piezas y mano de obra 1 año Sólo piezas |
| • Correas y neumáticos • Accesorios | 90 días 1 año |

¹"Uso residencial" significa el uso del producto en la misma parcela en que se encuentra su vivienda. El uso en más de un lugar se considera como uso comercial y será aplicable la garantía comercial.

²Lo que ocurra primero.

³Garantía de por vida del bastidor – Si el bastidor principal, que consta de las piezas que están soldadas entre sí para formar la estructura de tractor a la que están conectados otros componentes tales como el motor, se agrieta o se rompe durante el uso normal, será reparado o sustituido, a discreción de Toro, bajo la garantía sin coste alguno en concepto de piezas o mano de obra. Quedan excluidos los fallos del bastidor causados por mal uso o abuso y los fallos o las reparaciones necesarias a causa de óxido o corrosión.

⁴Algunos motores utilizados en los productos Toro están garantizados por el fabricante del motor.

Esta garantía incluye el coste de piezas y mano de obra, pero usted debe pagar los costes de transporte.

Instrucciones para obtener asistencia bajo la garantía

Si usted cree que su producto Toro tiene un defecto de materiales o de mano de obra, siga este procedimiento:

1. Póngase en contacto con cualquier Servicio Técnico Autorizado de Toro para concertar el mantenimiento en sus instalaciones. Para localizar un distribuidor cerca de usted, consulte las Páginas Amarillas telefónicas (mire en "cortacéspedes") o visite nuestro sitio web en www.Toro.com. También puede llamar a los números que aparecen en el apartado 3 para usar el sistema de localización de Distribuidores Toro las 24 horas al día.
2. Lleve el producto y su prueba de compra (recibo o factura de venta) al Distribuidor. El distribuidor diagnosticará el problema y determinará si está cubierto por la garantía.
3. Si por alguna razón usted no está satisfecho con el análisis del Distribuidor o con la asistencia recibida, póngase en contacto con nosotros en la dirección siguiente:

RLC Customer Care Department
Toro Warranty Company
8111 Lyndale Avenue South
Bloomington, MN 55420-1196
888-865-5676 (clientes de EE.UU.)
888-865-5691 (clientes de Canadá)

Responsabilidades del Propietario

Usted debe mantener su Producto Toro siguiendo los procedimientos de mantenimiento descritos en el *Manual del operador*. Dicho mantenimiento rutinario, sea realizado por un distribuidor o por usted mismo, es por cuenta de usted.

Elementos y condiciones no cubiertos

No hay otra garantía expresa salvo la cobertura especial de sistemas de emi-sión y motores en algunos productos. Esta garantía expresa no cubre:

- El coste del mantenimiento regular o de piezas sujetas a desgaste normal, tales como filtros, combustible, lubricantes, piezas de puesta a punto, afilado de cuchillas, ajustes de frenos y embragues.
- Cualquier producto o pieza que haya sido modificado o mal utilizado y que necesite ser sustituido o reparado debido a desgaste normal, accidente o falta de mantenimiento adecuado.
- Las reparaciones que sean necesarias por el uso del combustible incorrecto, contaminantes en el sistema de combustible o falta de preparación adecuada del sistema de combustible antes de cualquier periodo de inactividad de más de tres meses.
- Costes de recogida y entrega.

Condiciones Generales

Todas las reparaciones cubiertas por estas garantías deben ser realizadas por un Distribuidor Toro Autorizado usando piezas de repuesto homologadas por Toro.

Ni The Toro Company ni Toro Warranty Company son responsables de daños directos, indirectos o consecuentes en conexión con el uso de los productos Toro cubiertos por esta garantía, incluyendo cualquier coste o gasto por la provisión de equipos de sustitución o servicio durante periodos razonables de mal funcionamiento o no utilización hasta la terminación de reparaciones bajo esta garantía.

Toda garantía implícita de mercantilidad (que el producto es adecuado para el uso normal) y adecuación a un uso determinado (que el producto es adecuado para un propósito determinado) se limitan a la duración de la garantía expresa.

Algunos estados no permiten exclusiones de daños incidentales o consecuentes, ni limitaciones sobre la duración de una garantía implícita, de manera que las exclusiones y limitaciones arriba citadas pueden no serle aplicables a usted.

Esta garantía le otorga a usted derechos legales específicos; es posible que usted tenga otros derechos que varían de un estado a otro.

Países fuera de Estados Unidos o Canadá

Los clientes que compraron productos Toro fuera de los Estados Unidos o Canadá deben ponerse en contacto con su Distribuidor Toro para obtener pólizas de garantía para su país, provincia o estado. Si por cualquier razón usted no está satisfecho con el servicio ofrecido por su distribuidor, o si tiene dificultad en obtener información sobre la garantía, póngase en contacto con el importador Toro. Si fallan todos los demás recursos, puede ponerse en contacto con nosotros en Toro Warranty Company.

Ley de Consumo de Australia: Los clientes australianos encontrarán información sobre la Ley de Consumo de Australia dentro de la caja o a través de su distribuidor Toro local.