



Montering

Løsdele

Brug skemaet herunder til at kontrollere, at alle dele er blevet leveret.

Beskrivelse	Antal	Anvendelse
Slange	1	Montering af slangen.
T-stykke	1	
Hydraulikfittingsdæksel	1	
R-klemme	2	

⚠ ADVARSEL

Hydraulikvæske, der slipper ud under tryk, kan trænge ind i huden og forårsage personskader.

- Sørg for, at alle slanger og rør til hydraulikvæske er i god stand, og at alle hydrauliske forbindelser og fittings slutter tæt, før der sættes tryk på hydrauliksystemet.
- Hold kroppen og hænderne væk fra små lækagehuller eller dyser, der sprøjter hydraulikvæske under højt tryk ud.
- Brug pap eller papir til at finde eventuelle hydrauliklækager.
- Tag hele trykket af det hydrauliske system, før der udføres arbejde på det.
- Søg straks lægehjælp, hvis der sprøjtes væske ind under huden.

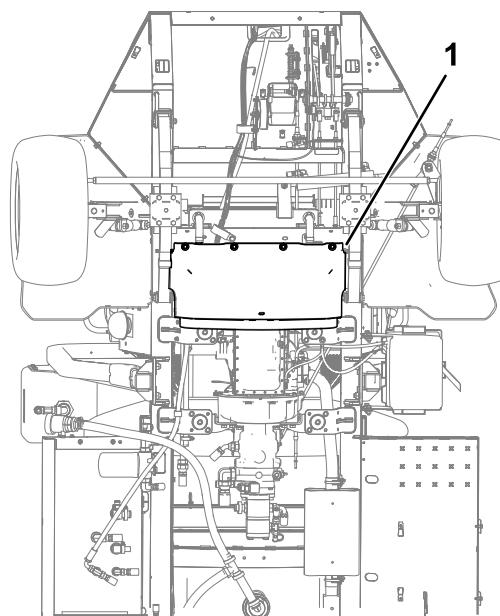

g023679

Figur 1

1. Motorafskærmning

Montering af slangen

Bemærk: Brug en bakke til at opsamle hydraulikvæske, der løber ud af slangerne, når de fjernes.

1. Sluk maskinen, og fjern nøglen.
2. Fjern de 4 bolte fra motorafskærmningen, og sænk afskærmningen (Figur 1).

3. Fjern hydraulikslangen fra rørsamlingen, og sæt hydraulikfittingsdækslet på den åbne ventil (Figur 2).



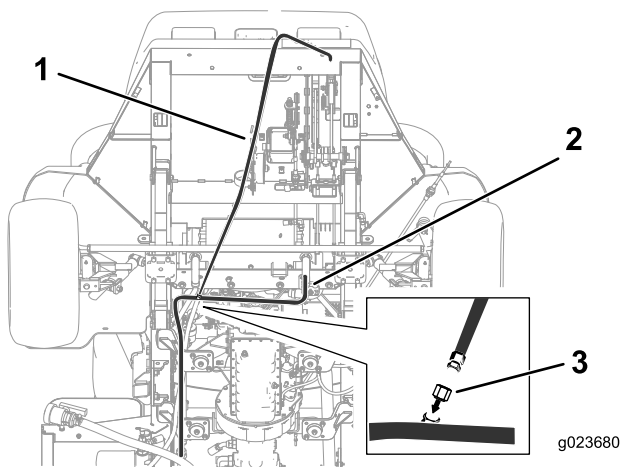

Figur 2

- | | |
|--------------------|----------------------------|
| 1. Hydraulikslange | 3. Hydraulikfittingsdæksel |
| 2. Rørsamling | |

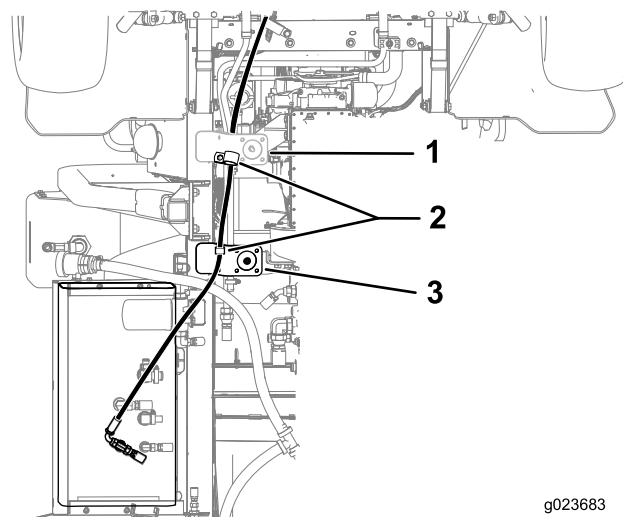

Figur 4

- | | |
|---|---|
| 1. Monter 1 R-klemme på undersiden af beslaget. | 3. Monter 1 R-klemme på den øverste side af beslaget. |
| 2. R-klemmer | |

4. Tilslut hydraulikslangen til slangen fra dette sæt (Figur 3).

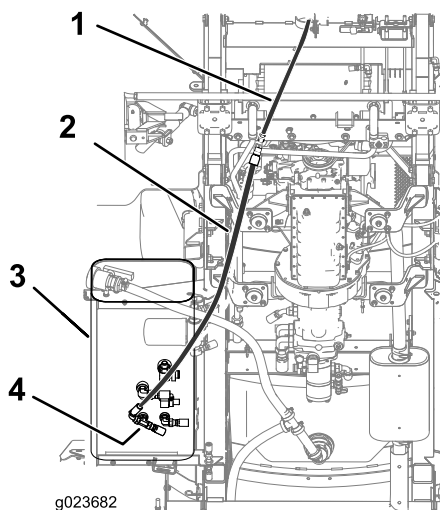

Figur 3

- | | |
|---------------------------------|------------------|
| 1. Eksisterende hydraulikslange | 3. Hydrauliktank |
| 2. Hydraulikslange fra sæt | 4. T-stykke |

5. Fjern den slange, der er monteret på hydrauliktanken på den placering, hvor T-stykket vises i Figur 3.
6. Udskift stykket på den pågældende placering med T-stykket, og monter slangen, du fjernede i det forrige trin og slangen fra sættet (Figur 3).
7. Fastgør slangen til beslagene på maskinen vha. de 2 R-klemmer (Figur 4).