



Lenkrücklaufschlauch

Spritzgerät Multi-Pro® 5800

Modellnr. 121-5132

Installationsanweisungen

Installation

Einzelteile

Prüfen Sie anhand der nachstehenden Tabelle, dass Sie alle im Lieferumfang enthaltenen Teile erhalten haben.

Beschreibung	Menge	Verwendung
Schlauch	1	Befestigen Sie den Schlauch.
T-Anschlussstück	1	
Kappe des Hydraulikanschlussstücks	1	
R-Klemme	2	

▲ WARNUNG:

Unter Druck austretendes Hydrauliköl kann unter die Haut dringen und Verletzungen verursachen.

- Stellen Sie sicher, dass alle Hydraulikschläuche und -leitungen in gutem Zustand sind, und dass alle Hydraulikverbindungen und -anschlussstücke fest angezogen sind, bevor Sie die Hydraulikanlage unter Druck setzen.
- Halten Sie Ihren Körper und Ihre Hände von Nadellöchern und Düsen fern, aus denen Hydrauliköl unter hohem Druck ausgestoßen wird.
- Gehen Sie hydraulischen Undichtheiten nur mit Pappe oder Papier nach.
- Entspannen Sie den Druck in der Hydraulikanlage auf eine sichere Art und Weise, bevor Sie irgendwelche Arbeiten an der Anlage durchführen.
- Konsultieren Sie beim Einspritzen unter die Haut sofort einen Arzt.



Bild 1

1. Motorschutzblech

- Entfernen Sie den Hydraulikschlauch vom Rohr und setzen Sie die Kappe des Hydraulikanschlussstücks auf das offene Ventil (Bild 2).

Befestigen des Schlauchs

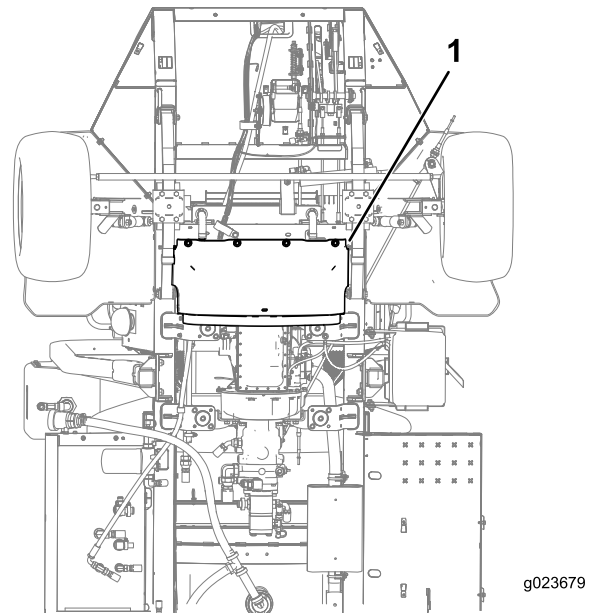
Hinweis: Sie sollten einen Auffangwanne für das Hydrauliköl parat haben, das aus den Schläuchen austritt, die Sie entfernen.

1. Stellen Sie den Motor ab und ziehen den Zündschlüssel ab.
2. Entfernen Sie die vier Schrauben vom Motorschutzblech und dem unteren Schutzblech (Bild 1).





Bild 2

- | | |
|----------------------|--------------------------------------|
| 1. Hydraulikschlauch | 3. Kappe des Hydraulikanschlusstücks |
| 2. Rohre | |

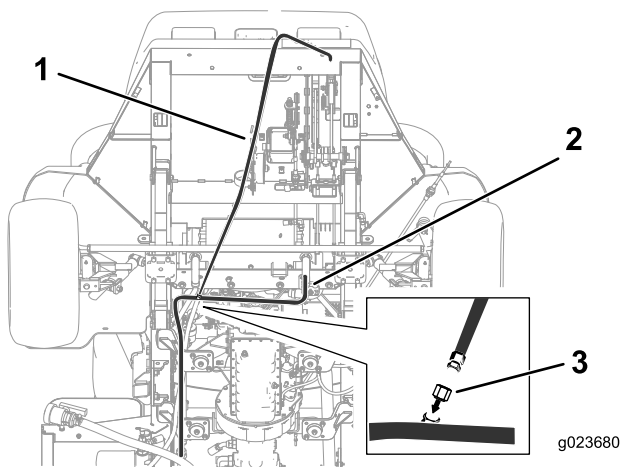

Bild 4

- | | |
|--|---|
| 1. Bringen Sie eine R-Klemme an der Unterseite der Halterung an. | 3. Bringen Sie eine R-Klemme an der Oberseite der Halterung an. |
| 2. R-Klemme | |

-
4. Schließen Sie den Hydraulikschlauch vom Kit an (Bild 3).

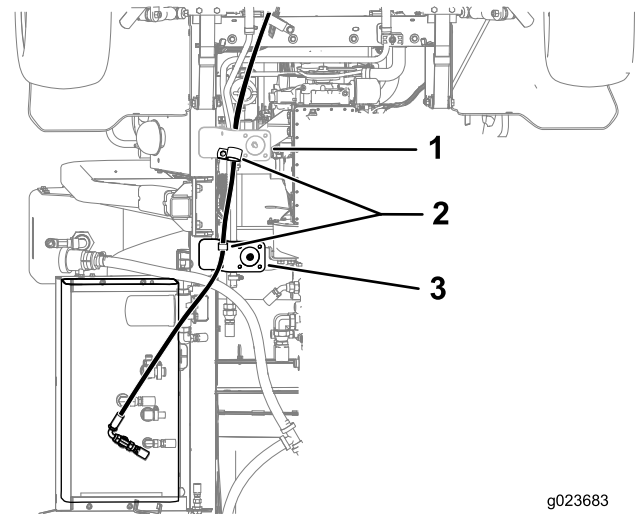
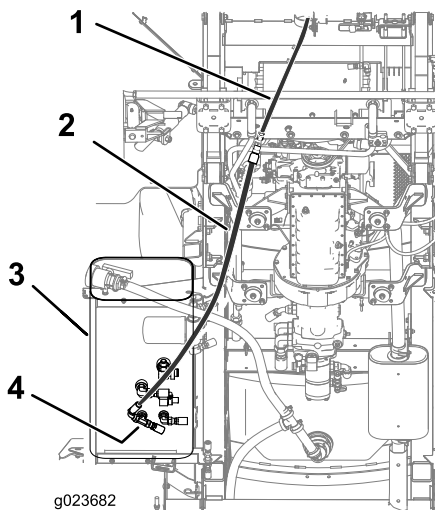

Bild 3

- | | |
|----------------------------------|----------------------|
| 1. Vorhandener Hydraulikschlauch | 3. Hydraulikbehälter |
| 2. Hydraulikschlauch vom Kit | 4. T-Anschlussstück |

-
5. Entfernen Sie den Schlauch, der momentan an der Stelle am T-Anschlussstück am Hydraulikbehälter angeschlossen ist, siehe Bild 3.
 6. Ersetzen Sie das Anschlussstück an dieser Stelle durch das T-Anschlussstück und befestigen Sie den Schlauch, den Sie im letzten Schritt entfernt haben, und den Schlauch vom Kit (Bild 3).
 7. Befestigen Sie den Schlauch mit den zwei R-Klemmen an den Halterungen der Maschine (Bild 4).

-
8. Montieren Sie das Motorschutzblech.