



Ohjauksen paluuletkusarja

Multi-Pro® 5800 -ruiskutuslaite

Mallinro: 121-5132

Asennusohjeet

Asennus

Irralliset osat

Tarkista alla olevasta taulukosta, että kaikki osat on toimitettu.

Kuvaus	Määrä	Käyttökohde
Letku	1	Letkun asennus
T-liitin	1	
Hydrauliliittimen tulppa	1	
R-liitin	2	

VAARA

Paineella suihkuava hydraulineeste voi läpäistä ihon ja aiheuttaa vammoja.

- Varmista, että kaikki hydrauliletkut ja -putket ovat hyvässä kunnossa ja että kaikki hydrauliputkien liittimet ovat tiukalla, ennen kuin lisäät järjestelmän painetta.
- Pidä keho ja kädet kaukana vuotavista rei'istä ja suuttimista, joista suihkuu korkeapaineista hydraulinestettä.
- Etsi hydraulinestevuotoja pahvin tai paperin avulla.
- Poista paine varovasti hydraulijärjestelmästä, ennen kuin huollat järjestelmää.
- Jos nestettä joutuu ihon alle, hakeudu välittömästi lääkäriin.

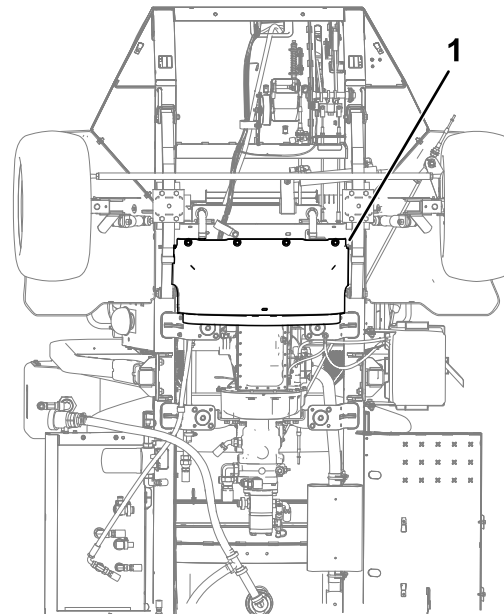

g023679

Kuva 1

1. Moottorin suojus

Letkun asennus

Huomaa: Aseta alusta valmiiksi irrotettavista letkuista valuvaa hydraulinestettä varten.

1. Sammuta moottori ja irrota virta-avain.
2. Irrota neljä pulttia moottorin suojuksesta ja laske suojus alas (Kuva 1).

3. Irrota hydrauliletku putkikokoonpanosta ja aseta hydrauliliittimen tulppa avoimeen venttiiliin (Kuva 2).



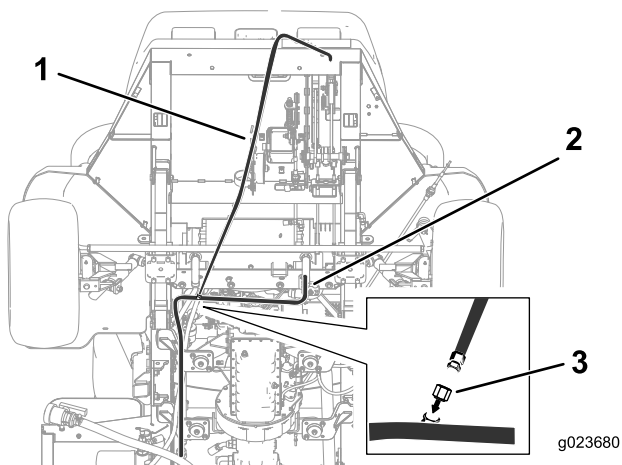

Kuva 2

- | | |
|--------------------|-----------------------------|
| 1. Hydrauliletku | 3. Hydrauliliittimen tulppa |
| 2. Putkikokoonpano | |

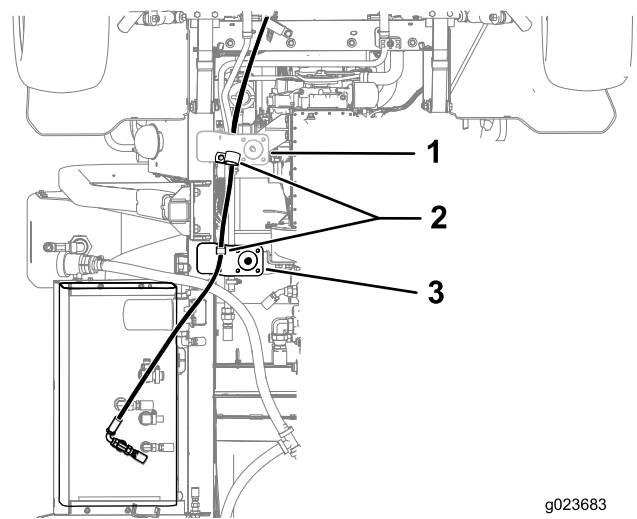

Kuva 4

- | | |
|--|--|
| 1. Asenna yksi R-liitin pidikkeen alapuolelle. | 3. Asenna yksi R-liitin pidikkeen yläpuolelle. |
| 2. R-liittimet | |

4. Liitä hydrauliletku sarjan mukana toimitettuun letkuun (Kuva 3).

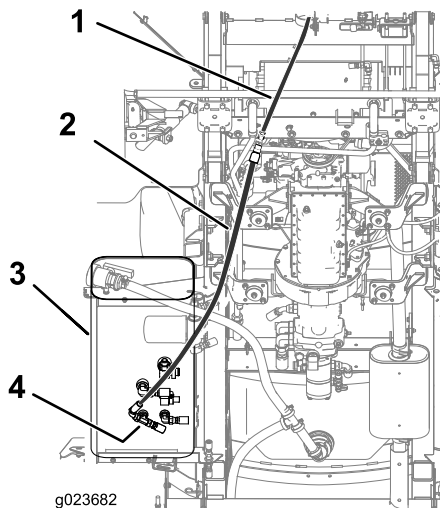

Kuva 3

- | | |
|---|-------------------|
| 1. Vanha hydrauliletku | 3. Hydraulisäiliö |
| 2. Sarjan mukana toimitettu hydrauliletku | 4. T-liitin |

5. Irrota vanha hydraulisäiliöön kiinnitetty letku kohdasta, joka on merkitty kuvaan T-liittimenä (Kuva 3).
6. Vaihda kyseisessä kohdassa oleva liitin T-liittimeen ja asenna edellisessä vaiheessa irrotettu letku sekä sarjan mukana toimitettu letku (Kuva 3).
7. Kiinnitä letku koneen pidikkeisiin kahdella R-liittimellä (Kuva 4).