



Kit flexible de retour de direction

Pulvérisateur de gazon Multi-Pro® 5800

N° de modèle 121-5132

Instructions de montage

Montage

Pièces détachées

Reportez-vous au tableau ci-dessous pour vérifier si toutes les pièces ont été expédiées.

Description	Qté	Utilisation
Flexible	1	Installation du flexible.
Raccord en T	1	
Chapeau de raccord hydraulique	1	
Collier en R	2	

⚠ ATTENTION

Le liquide hydraulique qui s'échappe sous pression peut transpercer la peau et causer des blessures graves.

- Vérifiez l'état des flexibles et conduites hydrauliques, ainsi que le serrage de tous les raccords et branchements avant de mettre le système hydraulique sous pression.
- N'approchez pas les mains ou autres parties du corps des fuites en trou d'épingle ou des gicleurs d'où sort le liquide sous haute pression.
- Utilisez un morceau de papier ou de carton pour détecter les fuites.
- Évacuez avec précaution toute la pression du système hydraulique avant toute intervention sur le système.
- Consultez immédiatement un médecin si du liquide est injecté sous la peau.

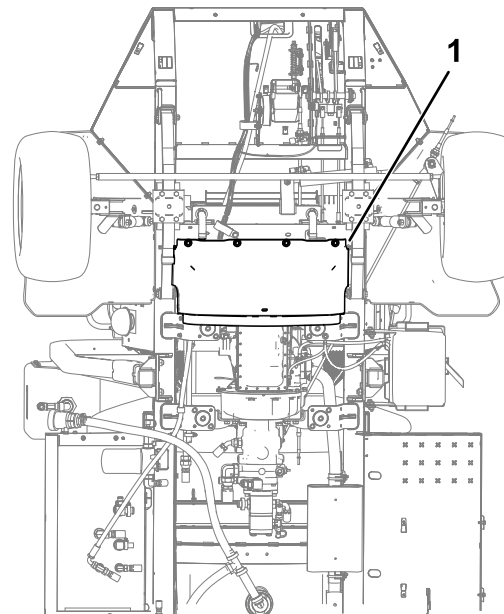

g023679

Figure 1

1. Protection du moteur
3. Détachez le flexible hydraulique du tube et placez le chapeau du raccord hydraulique sur la vanne ouverte (Figure 2).

Installation du flexible

Remarque: Prévoyez un bac pour récupérer le liquide hydraulique pouvant s'écouler une fois les flexibles débranchés.

1. Coupez le moteur et enlevez la clé de contact.
2. Retirez les 4 boulons de la protection du moteur et abaissez la protection (Figure 1).



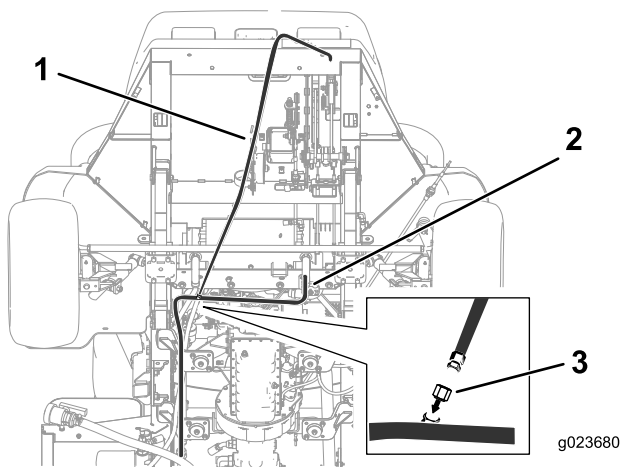

Figure 2

- 1. Flexible hydraulique
- 2. Tube
- 3. Chapeau de raccord hydraulique

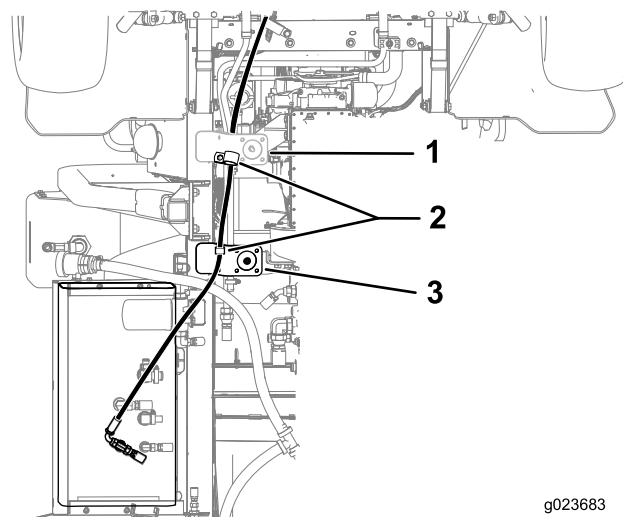

Figure 4

- 1. Posez un collier en R sur la face inférieure du support.
- 2. Colliers en R
- 3. Posez un collier en R sur la face supérieure du support.

- 4. Branchez le flexible hydraulique au flexible de ce kit (Figure 3).

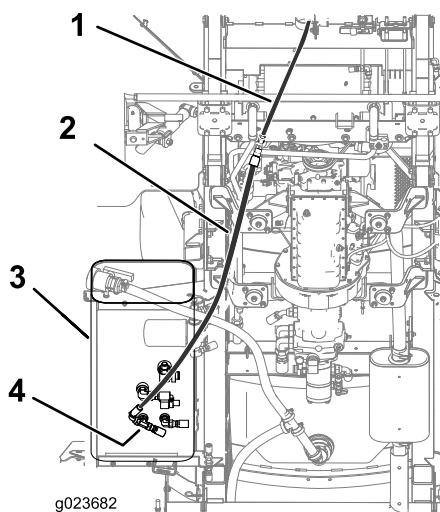

Figure 3

- 1. Flexible hydraulique
- 2. Flexible hydraulique du kit
- 3. Réservoir hydraulique existant
- 4. Raccord en T

- 5. Débranchez le flexible actuellement relié au réservoir hydraulique à l'emplacement du raccord en T indiqué à la Figure 3.
- 6. Remplacez le raccord à cet emplacement par le raccord en T et rebranchez le flexible retiré à l'opération précédente ainsi que le flexible du kit (Figure 3).
- 7. Fixez le flexible aux supports sur la machine au moyen des 2 colliers en R (Figure 4).