



**Count on it.**

**Käyttöopas**

## **XLS 380 -ajoleikkuri**

**Mallinro: 71254—Sarjanro: 313000001 tai suurempi**

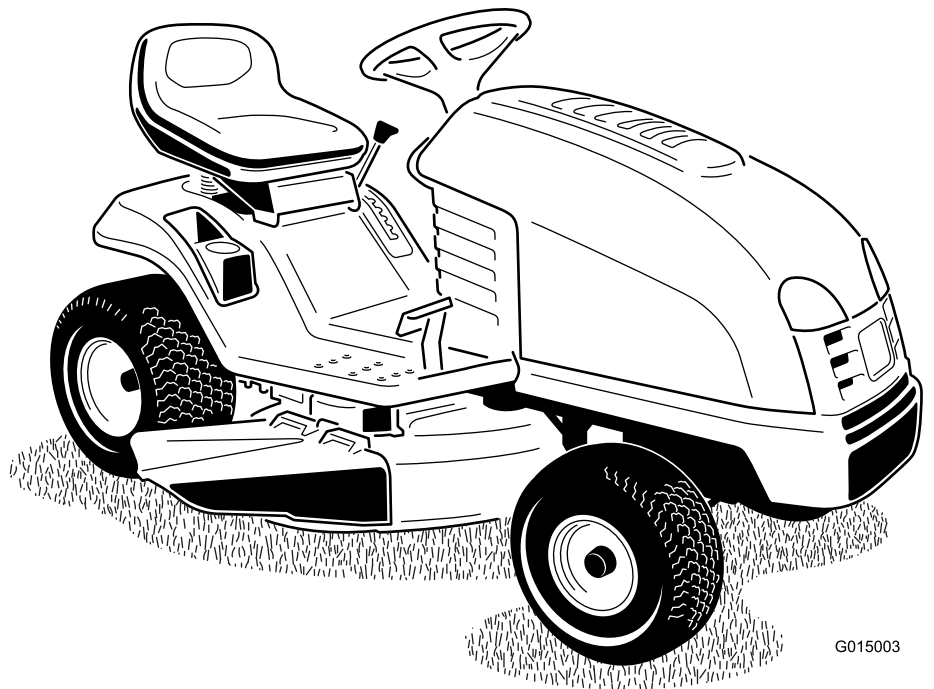

G015003



Tämä tuote on asiaankuuluvien eurooppalaisten direktiivien mukainen. Lisätietoja on erillisessä tuotekohtaisessa vaatimustenmukaisuusvakuutuksessa.



Kuva 2

## Johdanto

Tämä ajettava vaakatasoleikkuri on tarkoitettu kotikäyttöön tai kaupalliseen ammattikäyttöön. Se on tarkoitettu pääasiassa asuinkiinteistöjen ja kaupallisten kiinteistöjen viheralueiden ruohonleikkuuseen. Sitä ei ole tarkoitettu pensaiden leikkuuseen eikä maatalouskäyttöön.

Lue nämä tiedot huolellisesti, jotta oppisit käyttämään ja huoltamaan laitetta asianmukaisesti sekä välttämään tapaturmia ja tuotevaurioita. Olet itse vastuussa tuotteen asianmukaisesta ja turvallisesta käytöstä.

Voit ottaa yhteyden Toroon suoraan osoitteessa [www.Toro.com](http://www.Toro.com), jos tarvitset tietoja tuotteista, lisävarusteista tai lähimmästä jälleenmyyjästä tai haluat rekisteröidä tuotteesi.

Aina kun tarvitset huoltoa, alkuperäisiä Toro-varaosia tai lisätietoja, ota yhteys valtuutettuun huoltoliikkeeseen tai Toron asiakaspalveluun. Ota tällöin tuotteen malli- ja sarjanumerot valmiiksi esiin. Kuva 1 näyttää laitteen malli ja sarjanumeron sijainnin. Kirjoita numerot annettuun tilaan.

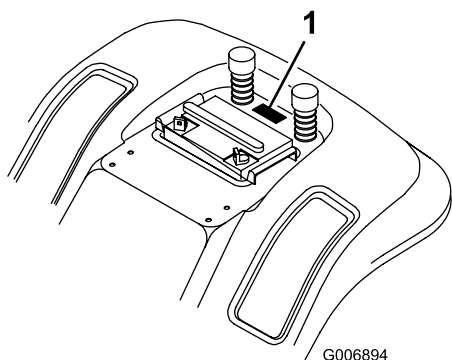

Kuva 1

1. Malli- ja sarjanumeron sijainti (istuimen alla)

<p><b>Mallinro:</b> _____</p> <p><b>Sarjanro:</b> _____</p>
---

Tässä käyttöoppaassa esiintyvä varoitusmerkintä (Kuva 2) ilmaisee vaaratilannetta, josta saattaa olla seurauksena vakava tapaturma tai jopa kuolema, jos suositellut varotoimenpiteet laiminlyödään.

### 1. Varoitusmerkintä

Tässä käyttöoppaassa käytetään kahta termiä tietojen korostamiseksi. **Tärkeää** kiinnittää huomiota mekaanisiin erikoistietoihin ja **Huomautus** korostaa erityishuomion ansaitsevia yleistietoja.

## Sisältö

Johdanto .....	2
Turvaohjeet .....	3
Ajettavien kelaleikkureiden turvallinen käyttö .....	3
Toro-ajoleikkurien turvallisuus .....	5
Äänenpaine .....	5
Ääniteho .....	5
Värinä .....	5
Kaltevuuskaavio .....	6
Turva- ja ohjetarrat .....	7
Laitteen yleiskatsaus .....	10
Ohjauslaitteet .....	10
Tekniset tiedot .....	10
Käyttö .....	11
Bensiini ja öljy .....	11
Istuimen säätö .....	11
Ajovalojen käyttö .....	12
Teräkytkimen (voimanulosotto) käyttö .....	12
Leikkuukorkeuden säätö .....	12
Nurmisuojapyörien säätö .....	12
Moottorin käynnistys .....	12
Moottorin sammutus .....	13
Turvajärjestelmän käyttö .....	13
Turvajärjestelmän testaus .....	14
Koneen työntäminen käsin .....	14
Ajaminen eteen ja taakse .....	15
Koneen pysäytys .....	15
Ruohon heittäminen sivulle .....	15
Käyttövihjeitä .....	16
Kunnossapito .....	17
Kunnossapitotaulukko .....	17
Voitelu .....	18
Koneen rasvaus ja voitelu .....	18
Moottorin huolto .....	19
Moottoriöljyn huolto .....	19
Ilmanpuhdistimen huolto .....	21
Sytytystulpan huolto .....	22
Polttoainejärjestelmän huolto .....	23
Polttoainesäiliön tyhjennys .....	23
Polttoainesuodattimen vaihto .....	24
Sähköjärjestelmän huolto .....	24
Akun huolto .....	24
Sulakkeen huolto .....	26
Jäähdytysjärjestelmän huolto .....	26

Jäähdytysjärjestelmän puhdistus .....	26
Terän huolto.....	27
Terien huolto .....	27
Leikkurin tasaus sivuttaissuunnassa.....	29
Terän pituussuuntaisen kaltevuuden säätö .....	30
Rengaspaineen tarkistus .....	31
Ajovalojen huolto.....	31
Puhdistus .....	32
Leikkurin alapuolen pesu .....	32
Varastointi .....	33
Vianetsintä .....	34
Kaaviot .....	36

# Turvaohjeet

## Ajettavien kelaleikkureiden turvallinen käyttö

Lue ja omaksu tämän käyttöoppaan sisältö ennen kuin käytät ajoneuvoa.

Seuraavat ohjeet ovat CEN-standardista EN 836:1997.

Tämä tuote voi katkaista jalan tai käden sekä heittää esineitä. Noudata aina kaikkia turvallisuusohjeita vakavan loukkaantumisen tai kuoleman välttämiseksi.

### Koulutus

- Lue ohjeet huolellisesti. Tutustu ohjauslaitteisiin ja laitteen asianmukaiseen käyttöön.
- Älä koskaan anna lasten tai näihin ohjeisiin perehtymättömien henkilöiden käyttää ruohonleikkuria. Paikalliset säännökset saattavat asettaa rajoituksia käyttäjän iälle.
- Älä koskaan leikkaa ruohoa, kun lähistöllä on ihmisiä (varsinkin lapsia) tai lemmikkieläimiä.
- Muista, että käyttäjä vastaa muille ihmisille tai heidän omaisuudelleen aiheutuneista vahingoista.
- Älä kuljeta mukana matkustajia.
- Kaikkien konetta ajavien tulee hankkia ammattitaitoista ja käytännöllistä opastusta. Opastuksen tulee painottaa seuraavia seikkoja:
  - Ajoleikkureilla on työskenneltävä huolellisesti ja keskittyneesti.
  - Rinteessä luisuvaa ajoleikkuria ei saada takaisin hallintaan painamalla jarrua. Hallinnan menettämisen yleisimmät syyt ovat
    - ◇ pyörien riittämätön pito
    - ◇ liian suuri ajonopeus
    - ◇ puutteellinen jarrutus
    - ◇ konetyypin sopimattomuus tehtävään
    - ◇ piittaamattomuus maaperän ominaisuuksista, varsinkin kaltevuudesta
    - ◇ virheellinen kiinnitys tai kuorman jakauma.

### Valmistelut

- Käytä aina ruohoa leikatessa tukevia kenkiä ja pitkiä housuja aina. Älä käytä laitetta avojaloin tai avoimissa sandaaleissa.
- Tarkasta huolellisesti alue, jolla laitetta on tarkoitus käyttää, ja poista kaikki esineet, jotka se voi singota.
- **Vaara** – Polttoaine on erittäin tulenarkaa.
  - Säilytä polttoaine tarkoitukseen suunnitelluissa astioissa.
  - Täytä polttoainesäiliö aina ulkona äläkä tupakoi täyttäessäsi polttoainesäiliötä.

- Lisää polttoaine ennen moottorin käynnistämistä. Älä koskaan irrota polttoainesäiliön korkkia tai lisää polttoainetta moottorin ollessa käynnissä tai lämmin.
- Jos polttoainetta roiskuu, älä yritä käynnistää moottoria vaan siirrä kone pois alueelta, jolla on polttoaineroiskeita. Vältä luomasta minkäänlaisia kipinälähteitä, ennen kuin polttoainehöyryt ovat hälvenneet.
- Asenna kaikki polttoainesäiliöt ja säiliöiden korkit huolellisesti.
- Vaihda vialliset äänenvaimentimet.
- Tarkasta aina ennen käyttöä silmämääräisesti, että terät, teräpultit ja leikkuujärjestelmä eivät ole kuluneet tai vaurioituneet. Vaihda kuluneet tai vaurioituneet terät ja pultit sarjoissa, jotta tasapaino säilyy.
- Ole varovainen käsitellessäsi moniteräisiä koneita, sillä yhden terän kääntäminen saattaa kääntää myös muita teriä.

## Käyttö

- Älä käytä moottoria ahtaissa tiloissa, joihin voi kertyä vaarallista häikäasua.
- Leikkaa ruohoa vain päivänvalossa tai hyvässä keinovalaistuksessa.
- Vapauta kaikki terien kiinnikkeet ja vaihda vapaalle ennen moottorin käynnistämistä.
- Älä käytä rinteillä, joiden kaltevuus on yli
  - 10° kun leikataan rinteiden suuntaisesti
  - 15° kun leikataan ylämäkeen
  - 15° kun leikataan alamäkeen
- Muista, että turvallista rinnettä ei ole. Ruohorinteillä ajettaessa on oltava erityisen varovainen. Ehkäise kaatumisen seuraavilla tavoilla:
  - Älä käynnistä tai pysähdy äkillisesti ajaessasi ylä- tai alamäkeen.
  - Paina ajopoljinta hitaasti etenkin alamäkeen ajaessasi.
  - Pidä koneen nopeus alhaisena rinteillä ja jyrkissä käänöksissä.
  - Varo töyssyjä, kuoppia ja muita piileviä vaaroja.
  - älä koskaan leikkaa ruohoa rinteiden poikittaissuunnassa, ellei konetta ole suunniteltu tähän tarkoitukseen.
- Ole varovainen vetäessäsi kuormia tai käyttäessäsi raskaita laitteita.
  - Käytä vain hyväksytyjä vetoaisien kiinnityskohtia.
  - Käytä vain turvallisesti hallittavissa olevia kuormia.
  - Älä tee jyrkkiä käänöksiä. Ole varovainen peruuttaessasi.
  - Käytä vastapaino(j)a tai rengaspainoja, jos ohjekirjassa näin neuvotaan.
- Salamanisku voi aiheuttaa vakavan loukkaantumisen tai hengenvaaran. Jos alueella on ukonilma, konetta ei saa käyttää. Tällöin on hakeuduttava suojaan.

- Varo liikennettä, kun ylität tien tai työskentelet tien lähistöllä.
- Pysäytä terien pyörintä, ennen kuin ylität muun kuin ruohopinnan.
- Kun käytät lisälaitteita, älä koskaan ohjaa leikkuujätteen poistoa ihmisiä kohti tai päästä ketään koneen lähelle käytön aikana.
- Älä koskaan käytä konetta, jonka suojukset ovat vaurioituneet tai jossa ei ole suojalaitteita.
- Älä muuta moottorin kierrosnopeuden säätimen asetuksia tai käytä moottoria ylikierroksilla. Moottorin käyttäminen ylikierroksilla lisää henkilövahingon riskiä.
- Ennen käyttäjän paikalta poistumista
  - vapauta voimanulosotto ja laske lisälaitteet alas
  - nosta jalka ajopolkimelta
  - pysäytä moottori ja irrota virta-avain.
- Kytke lisälaitteiden käyttö pois, sammuta moottori ja irrota sytytystulpan johto/johdot tai irrota virta-avain
  - ennen tukkeuman poistamista tai tukoksen poistamista suppilosta
  - ennen koneen tarkastamista, puhdistamista tai huoltamista
  - vieraaseen esineeseen osumisen jälkeen. Tarkasta, onko koneessa vaurioita, ja korjaa ne ennen koneen käynnistämistä ja käyttämistä.
  - jos kone alkaa täristä epänormaalisti (tarkista heti).
- Kytke lisälaitteiden käyttö pois, kun konetta siirretään tai kun se ei ole käytössä.
- Sammuta moottori ja kytke lisälaitteen käyttö pois
  - ennen polttoainesäiliön täyttämistä
  - ennen ruohonkerääjän irrottamista
  - ennen korkeuden säätämistä, paitsi jos säätö voidaan tehdä kuljettajan istuimelta käsin
- Pienennä kaasusetusta moottorin pysäytyksen aikana, ja jos moottorissa on sulkuventtiili, katkaise polttoaineen syöttö, kun lopetat leikkaamisen.

## Kunnossapito ja varastointi

- Huolehdi, että mutterit, pultit ja ruuvit ovat tiukalla, jotta laitetta on turvallista käyttää.
- Älä säilytä laitetta, jonka säiliössä on polttoainetta, sisätiloissa, jossa kaasut voivat joutua kosketuksiin avotulen tai kipinän kanssa.
- Anna moottorin jäähtyä, ennen kuin varastoit koneen suljettuun tilaan.
- Puhdista moottori, äänenvaimennin, akkutila ja polttoaineen säilytysalue ruohosta, lehdistä tai liiallisesta rasvasta palovaaran vähentämiseksi.
- Tarkista säännöllisesti, ettei ruohonkerääjässä ole kulumia tai vaurioita.

- Vaihda kuluneet tai vaurioituneet osat turvallisuuden parantamiseksi.
- Tyhjennä polttoainesäiliö ulkona.
- Ole varovainen käsitellessäsi moniteräisiä koneita, sillä yhden terän kääntäminen saattaa kääntää myös muita teriä.
- Jos kone on pysäköitävä, varastoitava tai jätettävä ilman valvontaa, laske leikkuuvälineet alas, ellei käytetä luotettavaa mekaanista lukkoa.

## Toro-ajoleikkurien turvallisuus

Seuraavassa kappaleessa on Toro tuotteita koskevia turvaohjeita, jotka eivät sisälly CEN standardeihin.

Käytä vain Toron hyväksymiä lisälaitteita. Takuu voi raueta, jos ajoneuvossa käytetään hyväksymättömiä lisälaitteita.

## Äänenpaine

Tämän laitteen äänenpainetaso käyttäjän korvan kohdalla on 88 dB(A), johon sisältyy epävarmuusarvo (K) 1 dB(A). Äänenpainetaso on määritetty standardissa EN 836 kuvatun menettelyn mukaisesti.

## Ääniteho

Tämän laitteen taattu äänitehon taso on 100 dB(A). Lukemaan sisältyy epävarmuusarvo (K) 1 dB(A). Äänitehon taso on määritetty standardissa ISO 11094 kuvatun menettelyn mukaisesti.

## Värinä

### Käsi-käsivarsi

- Vasemmalle kädelle mitattu värinätaaso = 5,1 m/s<sup>2</sup>
- Oikealle kädelle mitattu värinätaaso = 4,9 m/s<sup>2</sup>
- Epävarmuusarvo (K) = 2,0 m/s<sup>2</sup>

Mitatut arvot on määritetty standardissa EN 836 määritetyn menettelyn mukaisesti.

### Koko vartalo

- Mitattu värinätaaso = 0,93 m/s<sup>2</sup>
- Epävarmuusarvo (K) = 0,47 m/s<sup>2</sup>

Mitatut arvot on määritetty standardissa EN 836 määritetyn menettelyn mukaisesti.

# Kaltevuuskaavio

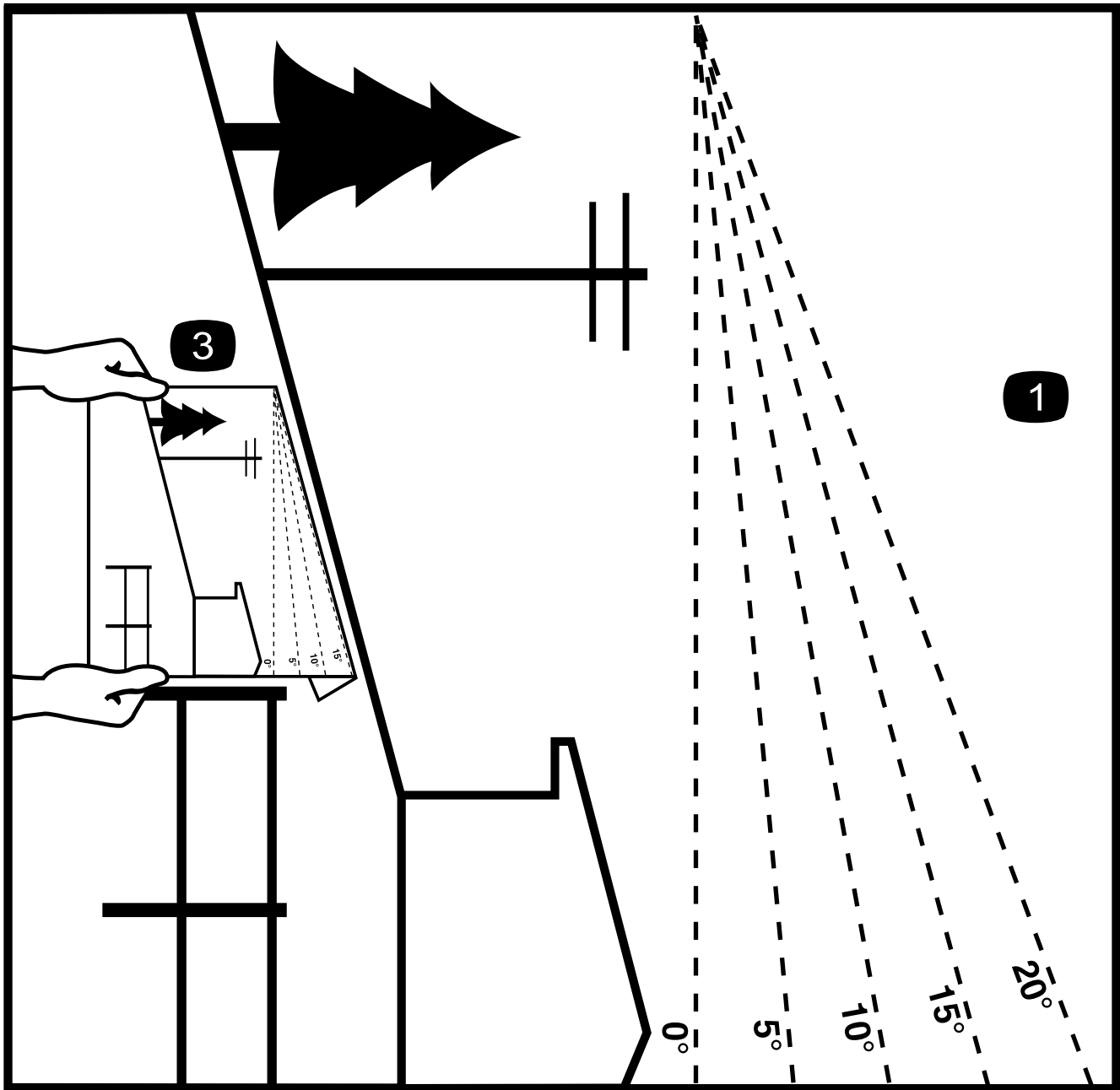

G011841

2

Kuva 3

Tätä sivua voidaan kopioida henkilökohtaiseen käyttöön.

1. Kun koneella ajetaan rinteiden poikkisuunnassa, rinteiden enimmäiskaltevuus saa olla **10 astetta**. Kun koneella ajetaan rinteitä ylös tai alas, rinteiden enimmäiskaltevuus saa olla **15 astetta**. Määritä rinteiden jyrkkyys kaltevuuskaavion avulla ennen koneen käyttöä. **Älä käytä konetta rinteillä, joiden kaltevuus on yli 15 astetta.** Taita arki rinteiden kaltevuutta vastaavaa viivaa pitkin.
2. Kohdista tämä reuna pystysuoran pinnan kanssa (esim. puu, rakennus, aidanpylväs tai tanko).
3. Esimerkki rinteiden kaltevuuden vertaamisesta taitettuun reunaan.

# Turva- ja ohjetarrat



Turva- ja ohjetarrat on sijoitettu hyvin näkyville paikoille mahdollisten vaara-alueiden lähetyville. Korvaa vioittuneet tai kadonneet tarrat uusilla.

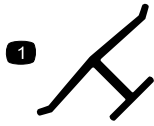

**Valmistajan merkki**

1. Osoittaa, että terän on valmistanut alkuperäinen laitevalmistaja.

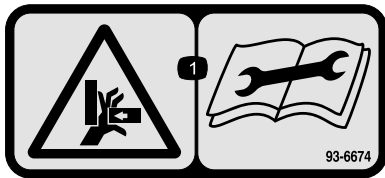

**93-6674**

1. Käden ruhjoutumisvaara: lue käyttöohjeet ennen korjaamista tai huoltamista.

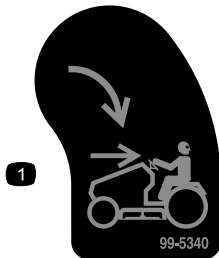

**99-5340**

1. KeyChoice – käänä kun haluat leikata peruutusvaihteella.

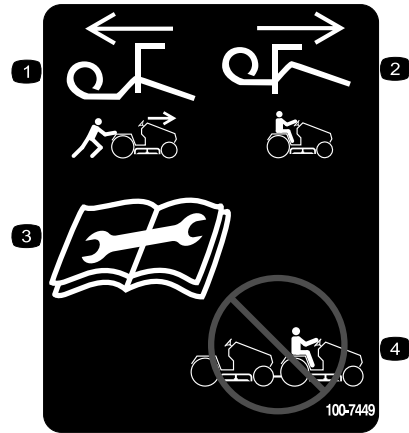

**100-7449**

1. Vedä kahva ulos, kun haluat työntää konetta.
2. Työnnä kahva sisään, kun haluat ajaa konetta.
3. Lue käyttöohjeet ennen korjaamista tai huoltamista.
4. Älä hinaa konetta.



**119-2730**

1. Sivullisten ruhjoutumisvaara – älä käynnistä konetta, jos lapsia on läsnä. Pidä lapset turvallisen matkan päässä koneesta.



**120-1120**

1. Esineiden sinkoutumisvaara: pidä sivulliset turvallisen matkan päässä koneesta.
2. Esineiden sinkoutumisvaara leikkuupöydästä: pidä suuntain paikallaan.
3. Käsien ja jalkojen loukkaantumisvaara, leikkuuterä; käsien takertumisvaara, hihna: pysy etäällä liikkuvista osista ja pidä kaikki suojukset ja suojaletvyt paikoillaan.



120-1121

1. Vapautettu
2. Kytetty
3. Voimanulosotto (PTO)
4. Vetopyörä: aja taaksepäin painamalla ajopolkimen alaosa taakse ja alas. Aja eteenpäin painamalla ajopolkimen yläosa eteen ja alas.
5. Vaara: lue käyttöopas.
6. Vaara: irrota virta-avain ja lue ohjeet ennen korjaus- tai huoltotöitä.
7. Kaatumisvaara: älä aja poikittain rinteissä, joiden kallistus on yli 10 astetta, äläkä ylös tai alas rinteissä, joiden kallistus on yli 15 astetta.
8. Sivullisten loukkaantumisvaara, esineiden sinkoutumisvaara: pidä sivulliset turvallisen etäisyyden päässä koneesta.

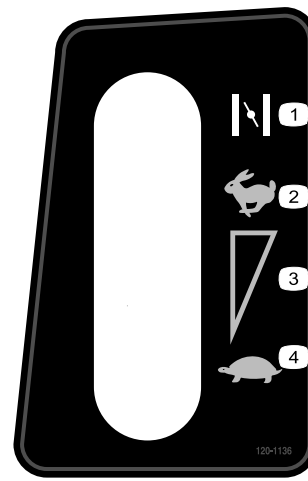

120-1136

1. Rikastin
2. Nopea
3. Portaaton säätö
4. Hidas

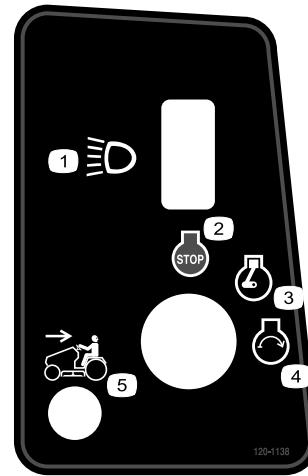

120-1138

1. Ajovalot
2. Moottori – pysäytys
3. Moottori – käynnissä
4. Moottori – käynnistys
5. Peruutusvaihteella leikkaus päällä

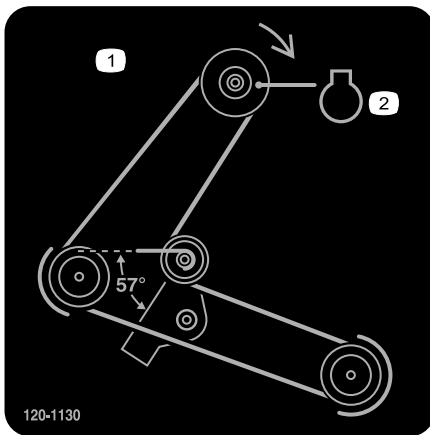

120-1130

1. Hihnan kulku ja suunta
2. Moottorin hihnapyörä

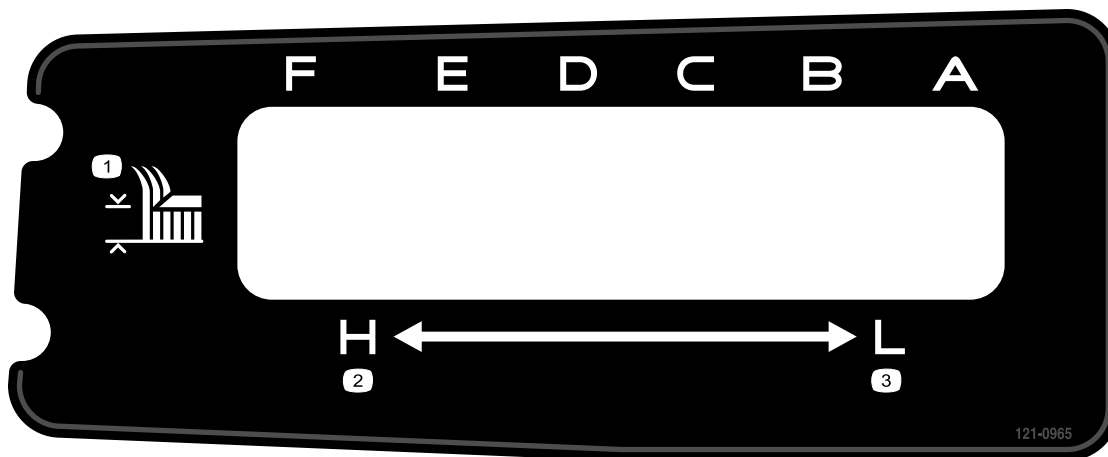

121-0965

- |                   |           |
|-------------------|-----------|
| 1. Leikkuukorkeus | 3. Matala |
| 2. Korkea         |           |



#### Akkusymbolit

Akussa on joitain tai kaikki näistä symboleista

- |   |   |
|---|---|
| 1. Räjähdyksvaara   | 6. Pidä sivulliset turvallisen matkan päässä akusta.                                    |
| 2. Ei tulta, liekkejä eikä tupakointia.                     | 7. Käytä silmäsuojaimia: räjähtävät kaasut voivat sokeuttaa ja aiheuttaa muita vammoja. |
| 3. Syövyttävien nesteiden / kemiallisten palovammojen vaara | 8. Akkuhappo voi sokeuttaa tai aiheuttaa vakavia syöpymiä.                              |
| 4. Käytä silmäsuojaimia                                     | 9. Huuhtelee silmät heti vedellä ja hankkiudu heti lääkärin hoitoon.                    |
| 5. Lue käyttöopas.  | 10. Sisältää lyijyä, ei saa hävittää tavallisen jätteen mukana.                         |

# Laitteen yleiskatsaus

## Ohjauslaitteet

Tutustu ohjauslaitteisiin (Kuva 4) ennen kuin käynnistät moottorin ja käytät konetta.

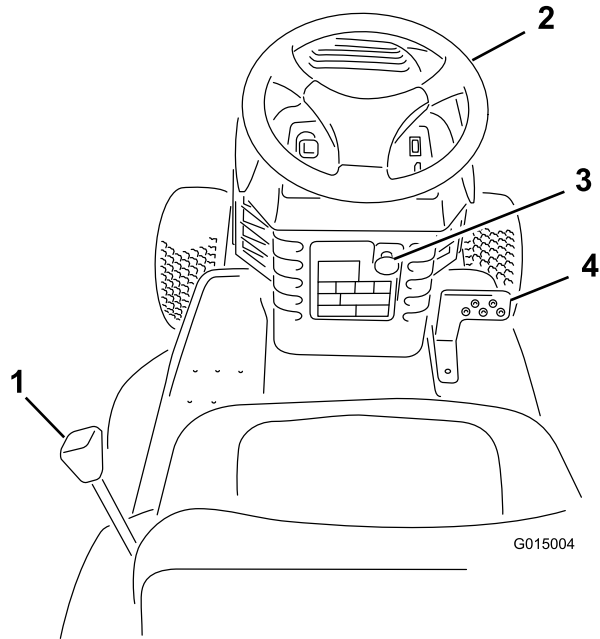

**Kuva 4**

1. Leikkuukorkeusvipu
2. Ohjauspyörä
3. Teräkytkimen (voimanulosotto) nuppi
4. Ajopoljin

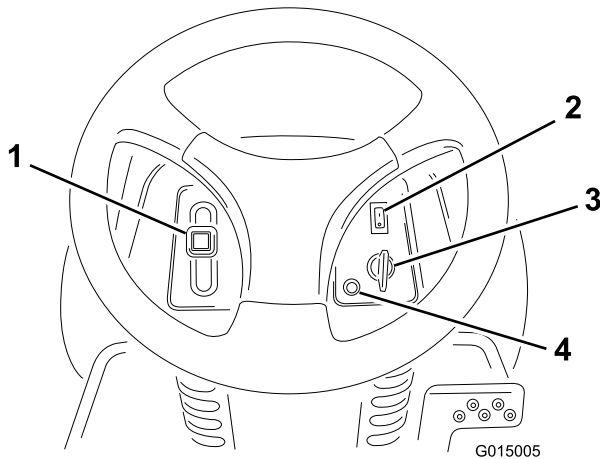

**Kuva 5**

1. Kaasuvipu
2. Valokytkin päällä/pois
3. Virtalukko
4. Peruutuskäytön merkkivalo

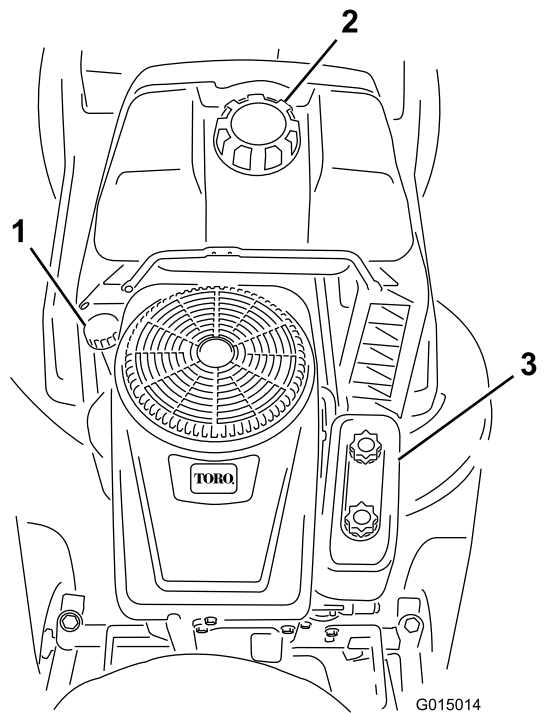

**Kuva 6**

1. Mittatikku/täyttöputki
2. Polttoainesäiliön korkki
3. Ilmanpuhdistin

## Tekniset tiedot

Malli	Paino	Pituus	Leveys	Korkeus
71254	193 kg	180 cm	114 cm	102 cm

# Käyttö

**Huomaa:** Koneen vasen ja oikea puoli määritellään normaalista käyttöasennosta käsin.

## Bensiini ja öljy

### Bensiinisuositus

#### ▲ HENGENVAARA

**Bensiini on erittäin tulenarkaa ja räjähdysherkkää. Bensiinin aiheuttama tulipalo tai räjähdys voi aiheuttaa palovammoja.**

- Aseta säiliö ja/tai laite suoraan maahan ennen polttoaineen lisäystä. Älä aseta niitä ajoneuvoon tai minkään esineen päälle. Muutoin staattinen purkaus voi sytyttää bensiiniin.
- Täytä polttoainesäiliö ulkona moottorin ollessa kylmänä. Pyyhi läikkynyt polttoaine pois.
- Älä käsittele bensiiniä tupakoidessasi tai avotulen tai kipinöiden lähellä.
- Säilytä bensiiniä sille hyväksytyssä säiliössä ja poissa lasten ulottuvilta.
- Moottori toimii parhaiten, kun käytät ainoastaan puhdasta ja uutta lyijytöntä bensiiniä, jonka oktaaniluku on vähintään 87.
- Happipitoisia lisäaineita (enintään 10 % etanolia tai 15 % MTBE:tä) sisältävää polttoainetta voidaan käyttää.
- Etanoliseosbensiniä, jossa on enemmän kuin 10 tilavuusprosenttia etanolia (kuten E15 tai E85), ei saa käyttää. Tämä voi aiheuttaa toimintaongelmia tai moottorivaurioita, joita takuu ei kata.
- Metanolia sisältävää bensiiniä ei saa käyttää.
- Polttoainetta ei saa säilyttää talven yli polttoainesäiliössä tai -astioissa, ellei polttoaineeseen ole lisätty stabilointiainetta.
- Bensiiniin ei saa lisätä öljyä.

**Tärkeää:** Käynnistysongelmien vähentämiseksi lisää polttoaineeseen polttoaineen stabilointiainetta ympäri vuoden. Sekoita stabilointiaine alle 30 päivää vanhaan bensiiniin.

### Stabilointi-/lisäaineen käyttö

Kun koneessa käytetään polttoaineen stabilointi-/lisäainetta, polttoaine pysyy tuoreena korkeintaan 90 päivän varastoinnin ajan. Jos koneen varastointiaika on pidempi, polttoainesäiliö on tyhjennettävä.

**Tärkeää:** Älä käytä metanolia tai etanolia sisältäviä lisäaineita.

Lisää bensiiniin oikea määrä stabilointi-/lisäainetta ja noudata valmistajan ohjeita.

**Huomaa:** Stabilointi/lisäaine toimii tehokkaimmin, kun se sekoitetaan tuoreeseen bensiiniin. Stabilointiainetta tulee käyttää aina, jottei polttoainejärjestelmään kerääntyisi hartsimaisia jäämiä.

### Polttoainesäiliön täyttö

1. Sammuta moottori, irrota avain ja odota, että kaikki liikkuvat osat ovat pysähtyneet, ennen kuin poistut käyttäjän paikalta.
  2. Puhdista polttoainesäiliön korkin ympäristö ja irrota korkki.
  3. Lisää lyijytöntä matalaoktaanista bensiiniä polttoainesäiliöön, kunnes pinta on 6–13 mm täyttökaulan alareunan alapuolella. Polttoainesäiliötä ei saa täyttää aivan täyteen.
- Huomaa:** Säiliöön jäävä tila sallii bensiinin laajenemisen.
4. Asenna polttoainesäiliön korkki huolellisesti paikalleen.
  5. Läikkynyt bensiini tulee pyyhkiä pois.

### Moottorin öljymäärän tarkistus

**Huoltoväli:** Aina ennen käyttöä tai päivittäin

Tarkista moottorin kampikammion öljymäärä ennen moottorin käynnistämistä ja koneen käyttämistä. Katso kohta Moottorin öljymäärän tarkistus (sivu 19).

### Istuimen säätö

Istuin siirtyy eteen- ja taaksepäin. Säädä istuin siten, että pystyt ohjaamaan konetta parhaiten ja asentosi on mahdollisimman mukava.

1. Nosta istuin ja löysää säätönuppeja (Kuva 7).

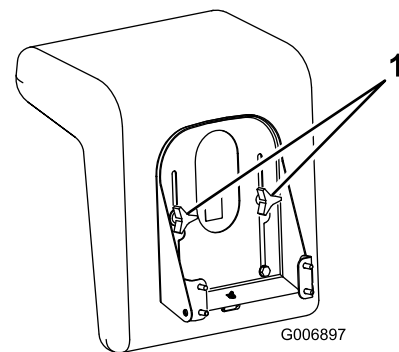

Kuva 7

1. Säätönupit

2. Siirrä istuin haluamallesi kohdalle ja kiristä nupit.

## Ajovalojen käyttö

Ajovalot kytketään päälle ja pois kojetaulussa olevalla kytkimellä (Kuva 4). Valot palavat vain, kun moottori käy ja kytkin on kytketty.

## Teräkytkimen (voimanulosotto) käyttö

Teräkytkin (voimanulosotto) kytkee ja katkaisee sähkötoimisen kytkimen virran.

### Voimanulosoton (PTO) kytkeminen

1. Pysäytä kone nostamalla jalka ajopolkimelta.
2. Vedä teräkytkimen (voimanulosotto) nuppi Päällä-asentoon (Kuva 8).

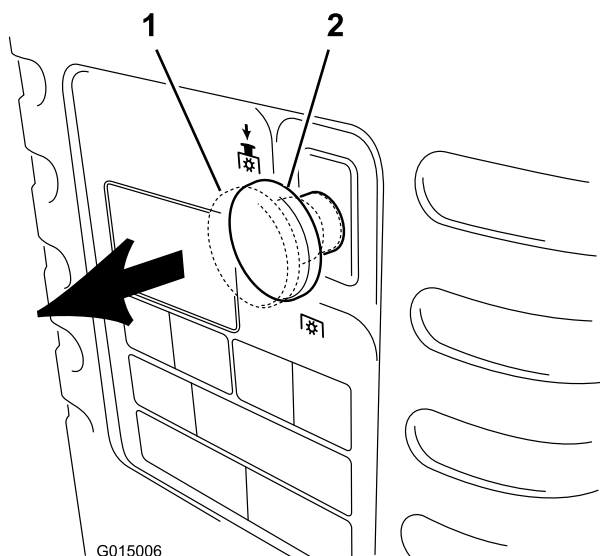

Kuva 8

1. Päällä – kytketty
2. Pois – vapautettu

### Teräkytkimen (voimanulosotto) vapauttaminen

1. Pysäytä kone nostamalla jalka ajopolkimelta.
2. Siirrä teräkytkin (voimanulosotto) Pois-asentoon (Kuva 8).

## Leikkuukorkeuden säätö

Leikkuukorkeuden säätövipulla nostetaan ja lasketaan leikkuukoneisto halutulle leikkuukorkeudelle. Leikkuukorkeus voidaan säätää kuudelle eri korkeudelle välillä 38–102 mm.

1. Pysäköi kone tasaiselle alustalle.
2. Vapauta teräkytkin (voimanulosotto).
3. Sammuta moottori, irrota avain ja odota, että kaikki liikkuvat osat ovat pysähtyneet, ennen kuin poistut käyttäjän paikalta.

4. Vedä koneessa olevaa leikkuukorkeuden säätövipua ja siirrä se haluamaasi asentoon (Kuva 9).

**Huomaa:** Kaikki leikkuukorkeudet ovat likimääräisiä.

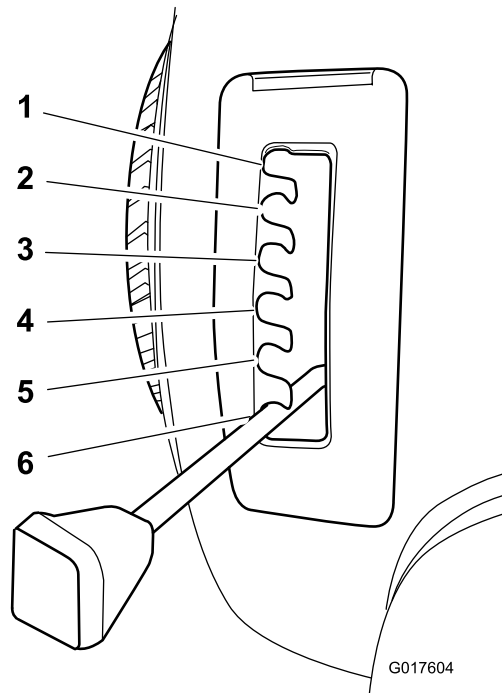

Kuva 9

- |          |           |
|----------|-----------|
| 1. 38 mm | 4. 76 mm  |
| 2. 51 mm | 5. 89 mm  |
| 3. 64 mm | 6. 102 mm |

## Nurmisuojojapyörien säätö

Leikkurin nurmisuojojapyörät ohjaavat leikkuria epätasaisessa maastossa. Ne asennetaan halutulle leikkuukorkeudelle seuraavasti:

- Jos leikkuukorkeusasetuksena on A tai B, asenna johtopyörät pyörän kiinnikkeen ylimpään aukkoon.
- Jos leikkuukorkeusasetuksena on C–F, asenna johtopyörät pyörän kiinnikkeen alimpaan aukkoon.

## Moottorin käynnistys

1. Istu istuimelle.
2. Siirrä teräkytkin (voimanulosotto) Pois-asentoon (Kuva 8).
3. Siirrä kaasuvipu Rikastin-asentoon (Kuva 10).

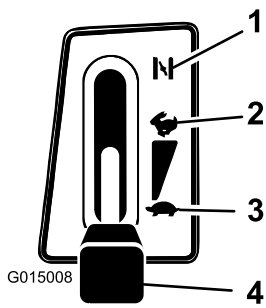

Kuva 10

- |             |              |
|-------------|--------------|
| 1. Rikastin | 3. Hidas     |
| 2. Nopea    | 4. Kaasuvipu |

4. Käännä virta avainta myötäpäivään ja pidä sitä Käynnistys asennossa (Kuva 11). Kun moottori käynnistyy, vapauta avain.

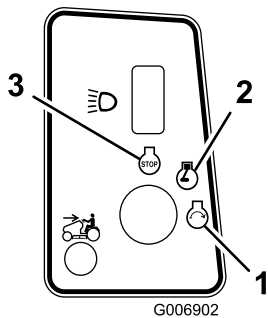

Kuva 11

- |               |         |
|---------------|---------|
| 1. Käynnistys | 3. Pois |
| 2. Käytössä   |         |

**Tärkeää:** Jos moottori ei käynnisty 30 sekunnin yhtäjaksoisen käynnistysyrityksen jälkeen, käännä virta-avain Pois-asentoon ja anna käynnistysmoottorin jäähtyä. Katso kohta Vianetsintä (sivu 34).

5. Kun moottori on käynnistynyt, siirrä kaasuvipu hitaasti Nopea-asentoon (Kuva 10). Jos moottori sammuu tai yskii, siirrä kaasuvipu ensin muutamaksi sekunniksi takaisin Rikastin-asentoon ja sitten uudelleen Nopea-asentoon. Toista tarvittaessa.

## Moottorin sammutus

- Siirrä kaasuvipu Nopea-asentoon (Kuva 10).
- Käännä virta-avain Pois ("Stop") -asentoon, odota, että kaikki liikkuvat osat ovat pysähtyneet, ja irrota avain ennen kuin poistut käyttäjän paikalta (Kuva 11).

## Turvajärjestelmän käyttö

**Huoltoväli:** Aina ennen käyttöä tai päivittäin

### VAROITUS

Jos turvakytkimet ovat irronneet tai vaurioituneet, laite saattaa toimia odottamattomalla tavalla ja aiheuttaa henkilövahinkoja.

- Älä kajoa turvakytkeihin.
- Tarkista turvakytkimien toimivuus päivittäin ja vaihda mahdolliset vaurioituneet kytkimet ennen koneen käyttämistä.

## Tietoa turvajärjestelmästä

Turvajärjestelmä huolehtii siitä, että moottori käynnistyy vain, kun:

- Vaihteisto on käyttöasennossa.
- Jalka ei ole ajopolkimella.
- Teräkytkin (voimanulosotto) on Vapautettu-asennossa.

Turvajärjestelmä pysäyttää moottorin, jos:

- Käyttäjä nousee istuimelta, kun ajopoljinta painetaan.
- Käyttäjä nousee istuimelta, kun teräkytkin (voimanulosotto) on Kytetty-asennossa.

Turvajärjestelmän tarkoituksena on vapauttaa teräkytkin (voimanulosotto), jos vaihteisto vaihdetaan peruutukselle, kun teräkytkin (voimanulosotto) on Kytetty-asennossa.

## KeyChoice-kytkimen asettaminen peruutuskäyttöön

Koneen turvajärjestelmä estää voimanulosoton toiminnan peruutettaessa. Jos ajokytkin siirretään peruutukselle teräkytkimen (voimanulosoton) ollessa kytkettynä (eli leikkuuterien tai muiden lisälaitteiden ollessa käytössä), voimanulosotto vapautetaan. **Älä leikkaa ruohoa peruuttaen, ellei se ole ehdottoman välttämätöntä.**

Jos teräkytkintä (voimanulosottoa) joudutaan käyttämään peruutettaessa, turvajärjestelmä voidaan kytkeä pois päältä käyttämällä istuimen kiinnikkeen lähellä olevaa KeyChoice-kytkintä (Kuva 12).

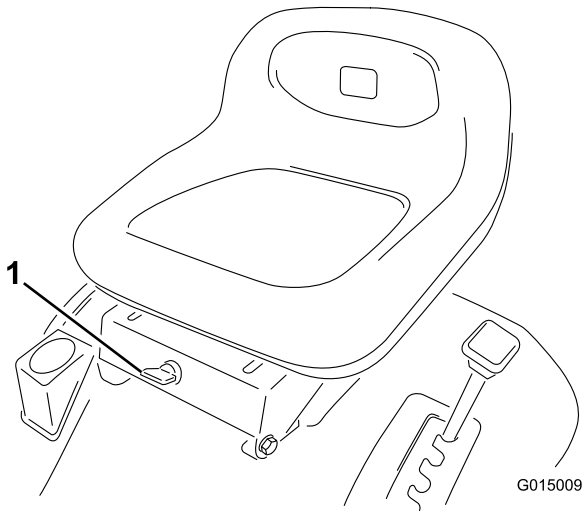

Kuva 12

1. KeyChoice-kytkin

## ⚠ HENGENVAARA

Voit vahingossa peruuttaa lapsen tai muun sivullisen päälle leikkuuterien tai muun lisälaitteen ollessa käynnissä ja aiheuttaa vakavan loukkaantumisen tai kuoleman.

- Älä leikkaa ruohoa peruuttaen, ellei se ole ehdottoman välttämätöntä.
- Älä käytä KeyChoice-avainta, ellei se ole ehdottoman välttämätöntä.
- Katso peruuttaessasi aina taakse ja alas.
- Käytä KeyChoice-kytkintä vain, jos olet varma siitä, ettei lapsia tai muita sivullisia tule leikattavalle alueelle.
- Ole erityisen tarkkaavainen turvajärjestelmän poiskytkemisen jälkeen, koska moottorin ääni saattaa estää huomaamasta lapsen tai muun sivullisen tuloa leikattavalle alueelle.
- Irrota aina virta-avain ja KeyChoice-avain ja laita ne turvalliseen paikkaan lasten tai luvottomien käyttäjien ulottumattomiin, kun kone jätetään ilman valvontaa.

1. Kytke teräkytkin (voimanulosotto).
2. Työnnä KeyChoice-avain kytkimeen (Kuva 12).
3. Käännä KeyChoice-avainta.

**Huomaa:** Etukojetaulun punainen merkkivalo (Kuva 5) syttyy. Tämä ilmoittaa, että turvajärjestelmä on kytketty pois päältä.

4. Vaihda peruutukselle ja tee tehtävä loppuun.
5. Kytke turvakytkin vapauttamalla teräkytkin (voimanulosotto).

6. Irrota KeyChoice-avain ja säilytä sitä turvallisessa paikassa lasten ulottumattomissa.

## Turvajärjestelmän testaus

### ⚠ VAROITUS

Jos turvakytkimet ovat irronneet tai vaurioituneet, kone saattaa toimia odottamattomalla tavalla ja aiheuttaa henkilövahinkoja.

- Älä kajoa turvakytkeisiin.
- Tarkista turvakytkimien toimivuus päivittäin ja vaihda mahdolliset vaurioituneet kytkimet ennen koneen käyttämistä.
- Vaihda kytkimet kahden vuoden välein riippumatta siitä, toimivatko ne kunnolla vai eivät.

Tarkista turvajärjestelmän toimivuus aina ennen koneen käyttöä. Jos turvajärjestelmä ei toimi alla kuvatulla tavalla, se on välittömästi korjautettava valtuutetussa huoltoliikkeessä. Kun istuudut käyttäjän istuimelle, tee seuraavat tarkistukset:

1. Siirrä teräkytkin (voimanulosotto) Kytketty-asentoon ja käännä virta-avain Käynnistys-asentoon. Moottori ei saa käynnistyä.
2. Siirrä teräkytkin (voimanulosotto) Vapautettu-asentoon, poista jalka ajopolkimelta ja käynnistä moottori. Kun moottori on käynnissä, siirrä teräkytkin (voimanulosotto) Kytketty-asentoon ja siirrä ajopoljin peruutukselle, jolloin teräkytkimen (voimanulosoton) pitäisi vapautua.
3. Siirrä teräkytkin (voimanulosotto) Vapautettu-asentoon ja poista jalka ajopolkimelta. Käynnistä moottori, siirrä teräkytkin (voimanulosotto) Kytketty-asentoon, käännä KeyChoice-avainta ja vapauta se. Peruutuskäytön merkkivalon pitäisi syttyä.
4. Siirrä teräkytkin (voimanulosotto) Vapautettu-asentoon. Peruutuskäytön merkkivalon pitäisi sammua.

## Koneen työntäminen käsin

**Tärkeää:** Työnnä konetta aina käsin. Älä hinaa konetta, sillä se voi vaurioittaa vaihteistoa.

### Koneen työntäminen

1. Vapauta teräkytkin (voimanulosotto).
2. Sammuta moottori, irrota avain ja odota, että kaikki liikkuvat osat ovat pysähtyneet, ennen kuin poistut käyttäjän paikalta.
3. Vedä vedonohjaus ulos Työntö-asentoon.

**Huomaa:** Tämä kytkee vetojärjestelmän pois päältä ja antaa pyörien pyöriä vapaasti (Kuva 13).

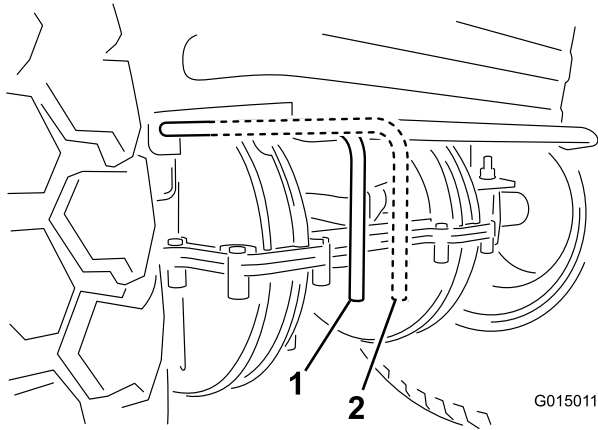

Kuva 13

1. Käyttö-asento
2. Työntö-asento

## Koneen käyttö

Kytke vetojärjestelmä päälle työntämällä vedonohjaus Käyttö-asentoon (Kuva 13).

**Huomaa:** Kone käynnistyy vain, kun vedonohjaus on Käyttö-asennossa.

## Ajaminen eteen ja taakse

Kaasuvivulla säädetään moottorin nopeutta kierroksina minuutissa (KIERR./MIN). Siirrä kaasuvipu Nopea-asentoon, jolloin suorituskyky on parhaimmillaan.

Ajaminen eteen ja taakse:

Aseta jalka ajopolkimelle. Kun haluat liikkua eteenpäin, paina hitaasti polkimen yläosaa. Kun haluat liikkua taaksepäin, paina hitaasti polkimen alaosaa (Kuva 14).

**Huomaa:** Mitä enemmän poljinta painetaan jompaankumpaan suuntaan, sitä nopeammin kone liikkuu kyseiseen suuntaan.

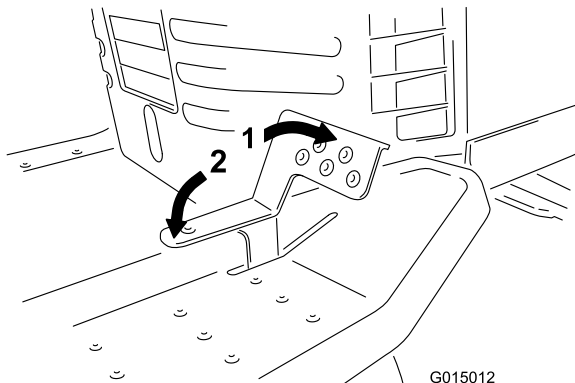

Kuva 14

1. Eteenpäin
2. Taaksepäin

**Huomaa:** Kun haluat hidastaa nopeutta, vapauta ajopoljinta.

**Huomaa:** Tässä koneessa on automaattinen jarrujärjestelmä, joka kytkeytyy päälle aina, kun jalka poistetaan ajopolkimelta.

**Huomaa:** Jos haluat peruuttaa terien (voimanulosoton) ollessa kytkettyinä, vapauta peruutusikäytön turvakytin istuimen edessä alhaalla olevan KeyChoice-kytkimen avulla.

## Koneen pysäytys

1. Vapauta ajopoljin.
2. Vapauta teräkytkin (voimanulosotto).
3. Sammuta moottori kääntämällä virta-avain Pois-asentoon.
4. Irrota avain virtalukosta.

## VAROITUS

Lapset ja sivulliset voivat loukkaantua, jos he siirtävät tai yrittävät käyttää konetta sen ollessa ilman valvontaa.

Muista irrottaa virta-avain ja KeyChoice-avain aina, kun jätät koneen ilman valvontaa, vaikka kyse olisi vain muutamasta minuutista.

## Ruohon heittäminen sivulle

### HENGENVAARA

Ellei suuntainta, poistolevyä tai ruohonkerääjää ole asennettu, käyttäjä tai sivulliset voivat joutua kosketuksiin terien kanssa tai heitä kohti voi sinkoutua leikkuujätettä. Teräkosketus tai ulos sinkoutuva jäte voi aiheuttaa loukkaantumisen tai kuoleman.

- Älä koskaan irrota suuntainta leikkurista, sillä se ohjaa materiaalin nurmea kohti. Jos suuntain vaurioituu, vaihda se heti.
- Älä koskaan pane käsiä tai jalkoja leikkurin alle.
- Vapauta teräkytkin (voimanulosotto) ja käännä virta-avain Pois-asentoon ("Stop") aina ennen poistoalueen tai leikkuuterien puhdistamista. Irrota myös avain ja sytytystulpan johto.

Leikkurissa on kääntyvä suuntain, joka levittää leikkuujätteen sivulle ja alas nurmeen päin.

# Käyttövihjeitä

- Käytä moottoria suurimmalla nopeudella, jotta suorituskyky olisi parhaimmillaan. Ilma on tarpeen, jotta ruoho saataisiin leikattua huolellisesti. Älä siis säädä leikkuukorkeutta liian alas äläkä anna leikkaamattoman ruohon ympäröidä leikkuria kokonaan. Huolehdi, että leikkurin toinen sivu on leikatun nurmen päällä, jolloin leikkuriin pääsee ilmaa.
- Varmista, että leikkuri ei leikkaa nurmen mahdollisia epätasaisia kohtia paljaaksi, jättämällä ruoho hieman tavallista pidemmäksi. Jos leikattavan ruohon pituus on yli 15 cm, hyvä lopputulos voidaan varmistaa leikkaamalla se kaksi kertaa.
- Ruohonkorren pituudesta kannattaa leikata vain noin 1/3. Suuremman määrän leikkaamista ei suositella, paitsi jos ruoho on harvaa tai on myöhäinen syksy, jolloin ruoho kasvaa hitaammin.
- Vaihtele leikkuusuuntaa, jotta ruoho pysyy pystyssä. Tämä helpottaa myös leikkuujätteen levittämistä, joka puolestaan edistää maatumista ja lannoitusta.
- Ruoho kasvaa eri nopeudella eri vuodenaikoina. Koska leikkuukorkeus on hyvä pitää samana, leikkaa ruoho useammin alkukeväällä. Vähennä leikkuukertoja keskikesällä, jolloin ruohon kasvu hidastuu.
- Leikkuujäljen laatua voi parantaa käyttämällä alhaisempaa ajonopeutta. Tavallisella nurmella saavutetaan paras tulos käyttämällä moottoria täydellä kaasulla ja säätelemällä ajonopeutta. Sopiva ajonopeus ruohon leikkauksen aikana on 3,2–5,6 km/h.
- Jos ruoho on tavallista pitempää tai hyvin kosteaa, leikkaa ruoho ensin tavallista korkeammalla leikkuukorkeudella ja sitten tavallisella leikkuukorkeudella.
- Jos joudut pysäyttämään koneen kesken leikkuun, nurmikolle saattaa jäädä kasa leikkuujätettä. Jotta näin ei kävisi, noudata seuraavia ohjeita:
  - Kytke terät ja siirry jo leikatulle alueelle.
  - Jotta leikkuujätteet levittyisivät tasaisesti, nosta leikkurin leikkuukorkeusasetusta yksi tai kaksi pykälää samalla, kun ajat eteenpäin terät kytkettyinä.
- Poista leikkuujäte ja lika leikkurin alapuolelta pesuaukon kautta jokaisen käytön jälkeen. Jos leikkurin sisälle kertyy ruohoa, leikkuujäljestä tulee ennen pitkää epätyydyttävä.
- Pidä terä terävänä koko leikkuukauden ajan. Terävä terä leikkaa ruohon puhtaasti repimättä ruohonkorsia. Repeytymien vuoksi ruohon reunat muuttuvat ruskeiksi, mikä heikentää kasvua ja altistaa kasvisairauksille. Tarkista leikkuuterien terävyys 30 päivän välein ja viilaa mahdolliset lovet pois.

# Kunnossapito

**Huomaa:** Koneen vasen ja oikea puoli määritellään normaalista käyttöasennosta käsin.

## Kunnossapitotaulukko

Huoltoväli	Huoltotoimenpide
5 ensimmäisen käyttötunnin jälkeen	<ul style="list-style-type: none"><li>• Vaihda moottoriöljy.</li></ul>
Aina ennen käyttöä tai päivittäin	<ul style="list-style-type: none"><li>• Tarkista moottoriöljyn määrä.</li><li>• Tarkista turvajärjestelmä.</li><li>• Puhdista ja tarkista ilmanpuhdistimen vaahtomuovipanos.</li><li>• Tarkista akkunesteen määrä.</li><li>• Huolla terät.</li><li>• Pese leikkurin alapuoli.</li></ul>
25 käyttötunnin välein	<ul style="list-style-type: none"><li>• Rasvaa ja voitele kone (useammin pölyisissä tai likaisissa olosuhteissa).</li><li>• Tarkista rengaspaineet.</li></ul>
50 käyttötunnin välein	<ul style="list-style-type: none"><li>• Vaihda ilmanpuhdistimen paperipanos.</li><li>• Tarkista sytytystulppa.</li></ul>
100 käyttötunnin välein	<ul style="list-style-type: none"><li>• Vaihda moottoriöljy.</li><li>• Vaihda öljynsuodatin.</li><li>• Vaihda sytytystulppa.</li><li>• Vaihda polttoainesuodatin.</li><li>• Puhdista jäähdytysjärjestelmä.</li></ul>
Ennen varastointia	<ul style="list-style-type: none"><li>• Tyhjennä polttoainesäiliö.</li><li>• Tee kaikki yllä mainitut huoltotoimenpiteet.</li><li>• Maalaa kuluneet pinnat.</li><li>• Tarkista rengaspaineet.</li><li>• Tarkista turvajärjestelmä.</li><li>• Tarkista jarrut.</li><li>• Tarkista sytytystulppa.</li><li>• Tarkista akkunesteen määrä.</li><li>• Lataa akku ja irrota kaapelit.</li><li>• Tarkasta, että hihnoissa ei ole kulumia tai murtumia.</li></ul>

**Tärkeää:** Lisää huoltotoimenpiteitä on moottorin käyttöohjeessa.

### **VAROITUS**

Jos jätät avaimen virtalukkoon, joku saattaa vahingossa käynnistää moottorin ja vahingoittaa vakavasti sinua tai muita lähellä olijoita.

Irrota avain virtalukosta ja irrota sytytystulpan johto ennen huoltotoimenpiteitä. Työnnä johto sivuun, jotta se ei vahingossa kosketa sytytystulppaa (Kuva 15).

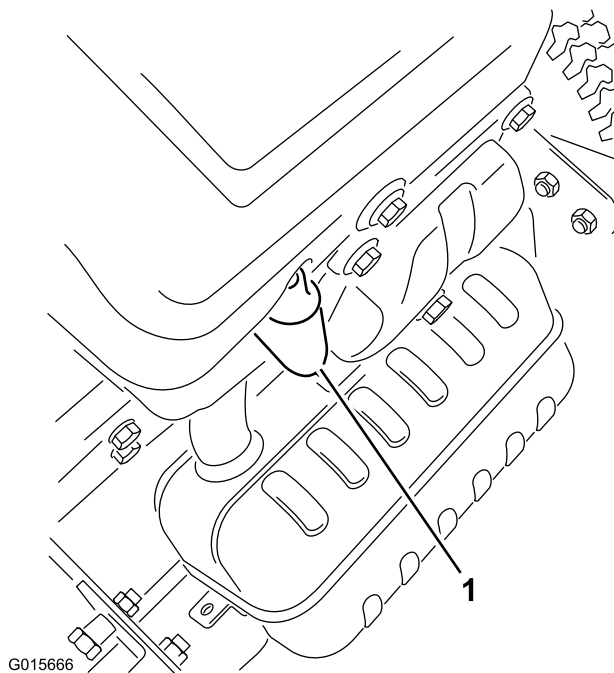

Kuva 15

1. Sytytystulpan johto

## Voitelu

### Koneen rasvaus ja voitelu

**Huoltoväli:** 25 käyttötunnin välein—Rasvaa ja voitele kone (useammin pölyisissä tai likaisissa olosuhteissa).

#### Koneen rasvausohjeet

1. Vapauta teräkytkin (voimanulosotto).
2. Sammuta moottori, irrota avain ja odota, että kaikki liikkuvat osat ovat pysähtyneet, ennen kuin poistut käyttäjän paikalta.
3. Puhdista rasvanipat rievulla.

**Huomaa:** Raaputa rasvanippoihin mahdollisesti roiskunut maali pois.

4. Liitä voitelupistooli nippaan ja pumpppaa nippaan rasvaa.
5. Pyyhi pois liika rasva.

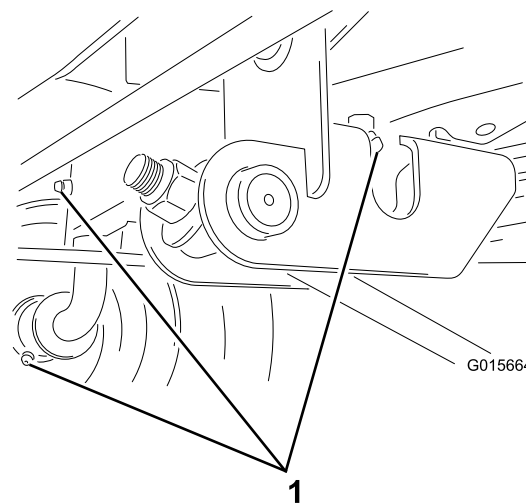

Kuva 16

1. Voitele tästä

### Rasvan lisäyskohdat

Voitele etupyöriä, ohjauskaroja ja etuakselitappeja, kunnes rasvaa alkaa tihkua ulos laakereista (Kuva 16).

# Moottorin huolto

## Moottoriöljyn huolto

Toro Premium -moottoriöljyä on saatavana valtuutetulta Toro-jälleenmyyjältä.

Öljyalaatu: puhdistava öljy (API-huoltoluokitus SF, SG, SH, SJ tai korkeampi).

Kampikammion tilavuus: 1,2 litraa, kun suodatinta ei vaihdeta; 1,4 litraa, kun suodatin vaihdetaan.

Viskositeetti: katso alla olevasta taulukosta.

### USE THESE SAE VISCOSITY OILS

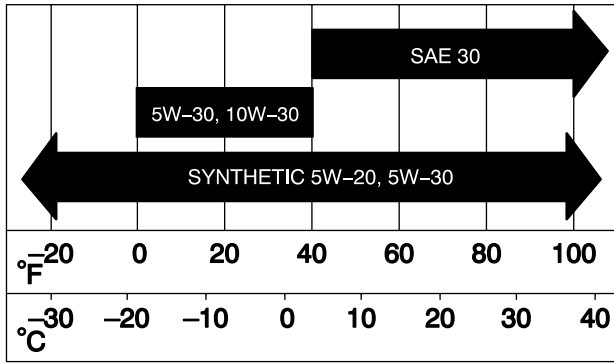

G006909

Kuva 17

## Moottorin öljymäärän tarkistus

1. Pysäköi kone tasaiselle alustalle.
2. Vapauta teräkytkin (voimanulosotto).
3. Sammuta moottori, irrota avain ja odota, että kaikki liikkuvat osat ovat pysähtyneet, ennen kuin poistut käyttäjän paikalta.
4. Avaa konepelti.
5. Puhdista mittatikku ympäröivä alue (Kuva 18), jotta täyttöaukkoon ei pääse likaa, joka vahingoittaa moottoria.

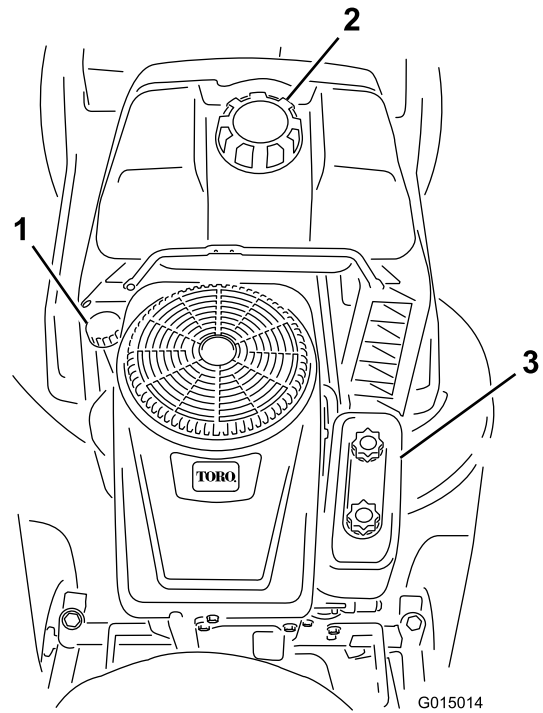

G015014

Kuva 18

1. Mittatikku/täyttöaukko
2. Polttoainesäiliön korkki
3. Ilmanpuhdistin

6. Kierrä mittatikku irti.
7. Pyyhi mittatikku puhtaalla liinalla.
8. Ruuvaa mittatikku kokonaan täyttöaukkoon.
9. Ruuvaa mittatikku taas irti ja katso sen päätä.
  - Jos öljyä on liian vähän, lisää öljyntäyttöaukkoon hitaasti pieni määrä öljyä, odota kolme minuuttia ja toista sitten vaiheet 7–9, kunnes öljyn määrä on oikea.
  - Jos öljyä on liikaa, valuta ylimääräistä öljyä, kunnes öljyn määrä on oikea. Lisätietoa ylimääräisen öljyn tyhjentämisestä on kohdassa Öljyn vaihto (sivu 19).

**Tärkeää:** Jos öljyä on liikaa tai liian vähän moottoria käytettäessä, moottori voi vaurioitua.

## Öljyn vaihto

**Huoltoväli:** 5 ensimmäisen käyttötunnin jälkeen  
100 käyttötunnin välein

1. Käynnistä moottori ja anna sen käydä viiden minuutin ajan, jotta öljy lämpenee.

**Huomaa:** Lämmin öljy juoksee paremmin ja kuljettaa mukanaan enemmän epäpuhtauksia.
2. Pysäköi kone siten, että oikea sivu on hieman vasempaa alempana, jotta kaikki öljy valuu pois.
3. Vapauta teräkytkin (voimanulosotto).
4. Sammuta moottori, irrota avain ja odota, että kaikki liikkuvat osat ovat pysähtyneet, ennen kuin poistut käyttäjän paikalta.

5. Avaa konepelti.
6. Aseta tyhjennysastia öljyntyhjennystulpan alle ja avaa tulppa kääntämällä sen päässä olevaa mutteria vastapäivään (Kuva 19).

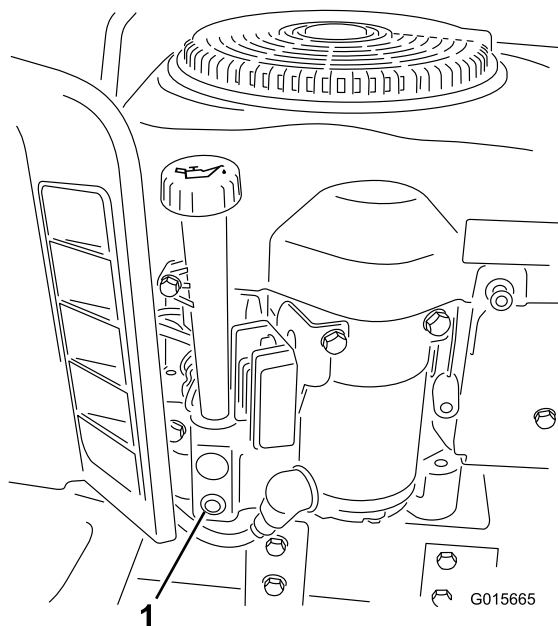

**Kuva 19**

#### 1. Öljyntyhjennystulppa

7. Kun öljy on valunut kokonaan tyhjennysastiaan, kiristä öljyntyhjennystulpan päässä oleva mutteri kääntämällä sitä myötäpäivään, kunnes se on tiukalla.

**Huomaa:** Toimita käytetty öljy valtuutetun jälleenkäsittelylaitoksen hävitettäväksi.

8. Vaihda öljynsuodatin. Katso kohta Öljynsuodattimen vaihto (sivu 20).
9. Puhdista mittatikku ympäröivä alue (Kuva 18), jotta täyttöaukkoon ei pääse likaa, joka vahingoittaa moottoria.

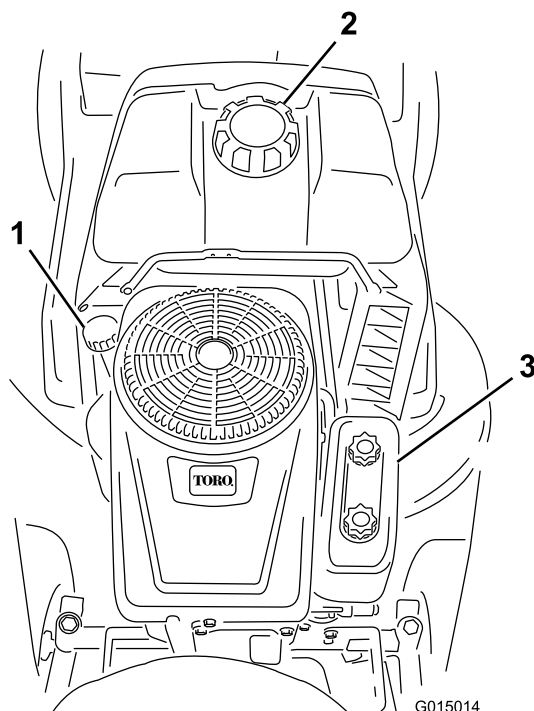

**Kuva 20**

1. Mittatikku/täyttöaukko
2. Polttoainesäiliön korkki
3. Ilmanpuhdistin

10. Kierrä mittatikku irti ja kaada hitaasti noin 80 % määritetystä öljymäärästä täyttöaukkoon (Kuva 19).
11. Pyyhi mittatikku puhtaalla liinalla.
12. Ruuvaa mittatikku kokonaan täyttöaukkoon.
13. Ruuvaa mittatikku taas irti ja katso sen päätä.
  - Jos öljyä on liian vähän, lisää öljyntäyttöaukkoon hitaasti pieni määrä öljyä, odota kolme minuuttia ja toista sitten vaiheet 11–13, kunnes öljyn määrä on oikea.
  - Jos öljyä on liikaa, valuta ylimääräistä öljyä, kunnes öljyn määrä on oikea.

**Tärkeää:** Jos öljyä on liikaa tai liian vähän moottoria käytettäessä, moottori voi vaurioitua.

14. Sulje konepelti.

## Öljynsuodattimen vaihto

**Huoltoväli:** 100 käyttötunnin välein

**Huomaa:** Vaihda öljynsuodatin useammin, jos käyttöolosuhteet ovat erittäin pölyiset tai hiekkaiset.

- 1.
2. Tyhjennä öljy moottorista. Katso kohta Öljyn vaihto (sivu 19).
3. Irrota vanha suodatin ja pyyhi suodattimen istukan tiivisteiden pinta puhtaaksi (Kuva 21).

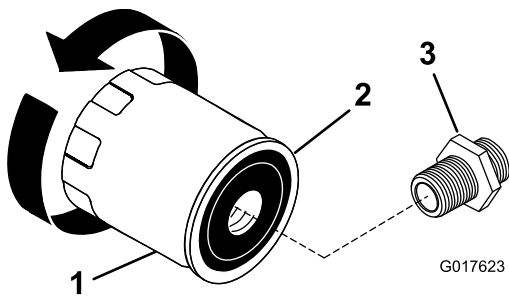

**Kuva 21**

- |                  |                        |
|------------------|------------------------|
| 1. Öljynsuodatin | 3. Suodattimen istukka |
| 2. Tiiviste      |                        |

- Sivele ohut kerros uutta öljyä uuden suodattimen kumitiivisteelle (Kuva 21).
- Asenna uusi öljynsuodatin suodattimen istukkaan.
- Käännä öljynsuodatinta myötäpäivään, kunnes kumitiiviste koskettaa suodattimen istukkaa. Kiristä sitten vielä 1/2–3/4 kierrosta (Kuva 21).
- Kierrä mittatikku irti ja kaada hitaasti noin 80 % määrätystä öljymäärästä täyttöaukkoon (Kuva 18).
- Pyyhi mittatikku puhtaalla liinalla.
- Ruuvaa mittatikku kokonaan täyttöaukkoon.
- Ruuvaa mittatikku taas irti ja katso sen päätä.
  - Jos öljyä on liian vähän, lisää öljyntäyttöaukkoon hitaasti pieni määrä öljyä, odota kolme minuuttia ja toista sitten vaiheet 8–10, kunnes öljyn määrä on oikea.
  - Jos öljyä on liikaa, valuta ylimääräistä öljyä, kunnes öljyn määrä on oikea. Lisätietoa ylimääräisen öljyn tyhjentämisestä on kohdassa Öljyn vaihto (sivu 19).

**Tärkeää:** Jos öljyä on liikaa tai liian vähän moottoria käytettäessä, moottori voi vaurioitua.

- Sulje konepelti.

## Ilmanpuhdistimen huolto

**Huoltoväli:** Aina ennen käyttöä tai päivittäin—Puhdista ja tarkista ilmanpuhdistimen vaahtomuovipanós.

50 käyttötunnin välein—Vaihda ilmanpuhdistimen paperipanós.

**Huomaa:** Ilmanpuhdistin on huollettava useammin, jos käyttöolosuhteet ovat erittäin pölyiset tai hiekkaiset.

## Vaahtomuovi- ja paperipanosten irrotus

- Vapauta teräkytkin (voimanulosotto).
- Sammuta moottori, irrota avain ja odota, että kaikki liikkuvat osat ovat pysähtyneet, ennen kuin poistut käyttäjän paikalta.
- Avaa konepelti.

- Puhdista ilmanpuhdistimen ympäristö, jotta likaa ei pääse moottoriin aiheuttamaan vahinkoa.
- Irrota ilmanpuhdistimen suojus kiertämällä kaksi nuppia irti (Kuva 22).

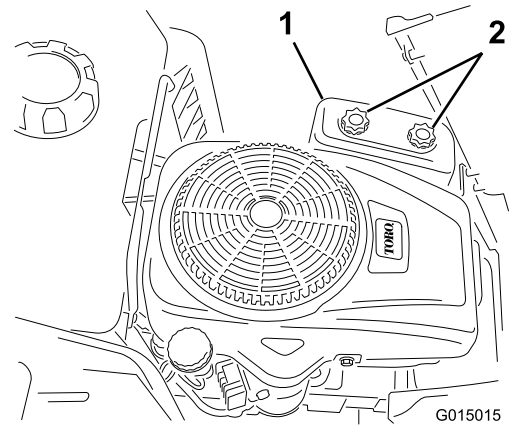

**Kuva 22**

- Ilmanpuhdistimen suojus
- Nupit

- Poista vaahtomuovi- ja paperisuodatinpanokset varovasti ilmanpuhdistimen kotelosta (Kuva 23).

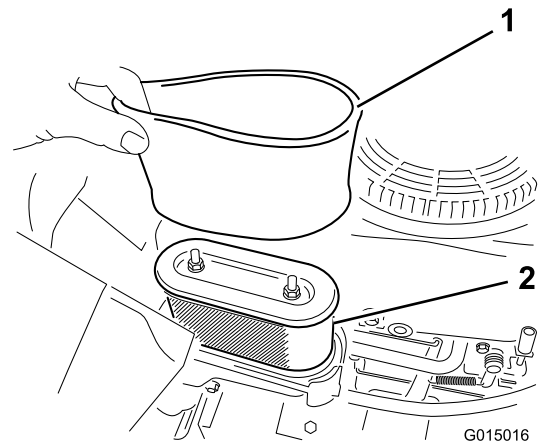

**Kuva 23**

- Vaahtomuovipanós
- Paperipanós

- Errottele vaahtomuovi- ja paperipanokset.

## Vaahtomuovi- ja paperipanosten puhdistus

Vaahtomuovipanós:

- Pese vaahtomuovipanós nestesaippualla ja lämpimällä vedellä. Kun panós on puhdas, huuhtelee se perusteellisesti.
- Kuivaa panós puristamalla sitä puhtaaseen riepuun. **Älä öljyä panosta.**

**Tärkeää:** Vaihda vaahtomuovipanós, jos se on repeytynyt tai kulunut.

- Asenna vaahtomuovipanós puhtaaseen paperipanokseen.

Paperipanos:

1. Naputa paperipanososta tasaista pintaa vasten. Poista sisäpuolen pöly ja lika puhaltamalla paineilmalla panos puhtaaksi.
2. Tarkista, ettei panos ole repeytynyt, ettei siinä ole öljykalvoa ja ettei kumitiiviste ole vaurioitunut.

**Tärkeää:** Älä puhdistista paperipanososta paineilmalla tai nesteillä, kuten liuotinaineella, bensiinillä tai paloöljyllä. Paperipanos on vaihdettava, jos se on vaurioitunut tai jos sitä ei voida puhdistaa kunnolla.

## Vaahтомуovi- ja paperipanosien asennus

**Tärkeää:** Moottoria tulee käyttää vain silloin, kun ilmanpuhdistimen vaahтомуovi- ja paperipanoset on kunnolla asennettu, jotta moottori ei pääse vaurioitumaan.

1. Tuki ilmanottoaukko kankaalla, jotta pölyä ja roskia ei pääse moottoriin.
2. Puhdistista ilmanpuhdistimen kotelon sisäpuoli liasta, pölystä ja roskista.
3. Poista kangas ilmanottoaukosta.
4. Aseta vaahтомуovi- ja paperipanos tuulettimen koteloon.
5. Kohdistista ilmanpuhdistimen suojuksen kielekkeet tuulettimen kotelon uriin (Kuva 23).
6. Ripusta kahva suojukseen ja paina kahva alas, jotta kansi lukittuu paikalleen.
7. Sulje konepelti.

## Sytytystulpan huolto

**Huoltoväli:** 50 käyttötunnin välein—Tarkista sytytystulppa.  
100 käyttötunnin välein

Varmista, että keski- ja sivuelektrodien kärkiväli on oikea, ennen kuin asennat sytytystulpan. Irrota ja asenna sytytystulppa sytytystulpan avaimella. Tarkista ja säädä kärkiväliä kärkivälin työkalulla tai rakotulkilla. Asenna tarvittaessa uusi sytytystulppa.

**Tyyppi:** Champion QC12YC tai vastaava

**Kärkiväli:** 0,76 mm

## Sytytystulpan irrotus

1. Vapauta teräkytkin (voimanulosotto).
2. Sammuta moottori, irrota avain ja odota, että kaikki liikkuvat osat ovat pysähtyneet, ennen kuin poistut käyttäjän paikalta.
3. Avaa konepelti.
4. Irrota johto sytytystulpasta (Kuva 24).

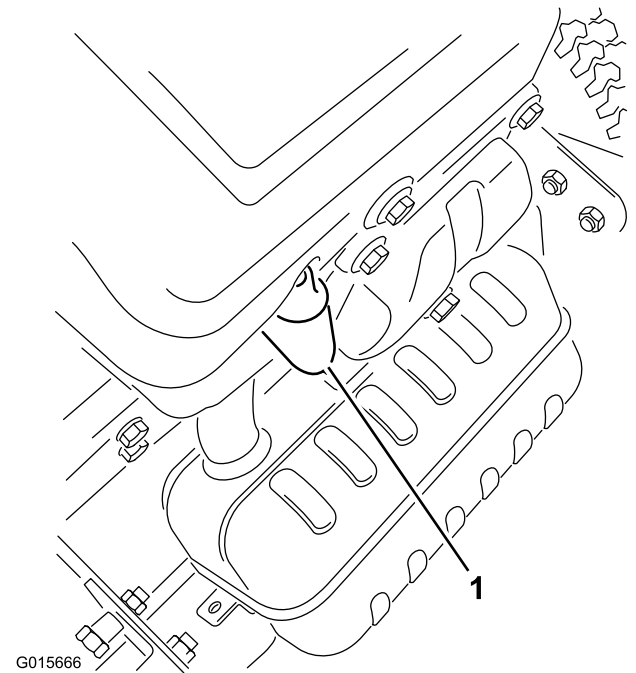

Kuva 24

1. Sytytystulpan johto

5. Puhdistista sytytystulpan ympäristö, jotta moottoriin ei pääse sitä vaurioittavaa likaa.
6. Irrota sytytystulppa ja metallinen aluslaatta.

## Sytytystulpan tarkistus

1. Tarkista sytytystulppa (Kuva 25).

**Huomaa:** Jos näet eristeessä vaaleanruskeata tai harmaata, moottori toimii moitteettomasti. Jos eriste on mustunut, ilmanpuhdistin on yleensä likainen.

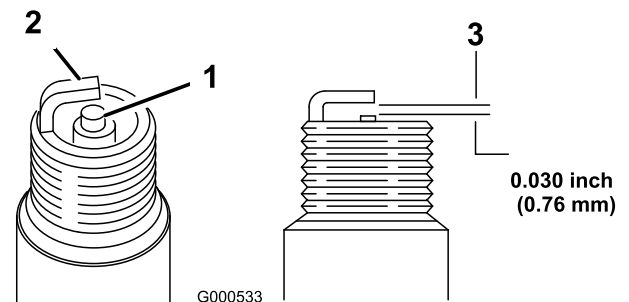

Kuva 25

1. Keskielektrodin eriste
2. Sivuelektrodi
3. Kärkiväli (ei mittakaavassa)

**Tärkeää:** Älä puhdistista sytytystulppaa.

Sytytystulppa tulee vaihtaa aina, kun eriste on mustunut, kun elektrodit ovat kuluneet tai kun tulpassa on öljykalvo tai murtumia.

2. Tarkista keski- ja sivuelektrodien kärkiväli (Kuva 25). Taivuta sivuelektrodiä, jos kärkiväli ei ole kunnossa.

## Sytytystulpan asennus

1. Asenna sytytystulppa ja metallinen aluslaatta.

**Huomaa:** Varmista, että kärkiväli on asetettu oikein.

2. Kiristä sytytystulppa momenttiin 20 N·m.
3. Kytke johto sytytystulppaan.
4. Sulje konepelti.

# Polttoainejärjestelmän huolto

## Polttoainesäiliön tyhjennys

**Huoltoväli:** Ennen varastointia

### ⚠ HENGENVAARA

Tietyissä oloissa bensiini on hyvin tulenarkaa ja räjähdysherkkää. Bensiinin aiheuttama tulipalo tai räjähdys voi aiheuttaa palovammoja ja omaisuusvahinkoja.

- Kaikki polttoaineeseen liittyvät huoltotoimenpiteet on suoritettava vasta, kun moottori on jäähtynyt. Tyhjennys tulee suorittaa ulkona avoimessa tilassa. Lääkkynyt bensiini tulee pyyhkiä pois.
- Bensiinisäiliötä tyhjennettäessä ei saa tupakoida, ja tyhjennys tulee suorittaa kaukana avotulesta tai paikoista, joissa kipinä voi sytyttää bensiinihöyryt.

1. Vapauta teräkytkin (voimanulosotto).
2. Sammuta moottori, irrota avain ja odota, että kaikki liikkuvat osat ovat pysähtyneet, ennen kuin poistut käyttäjän paikalta.
3. Avaa konepelti ja etsi ilmanpuhdistimen alla oleva kaasutin (Kuva 26).

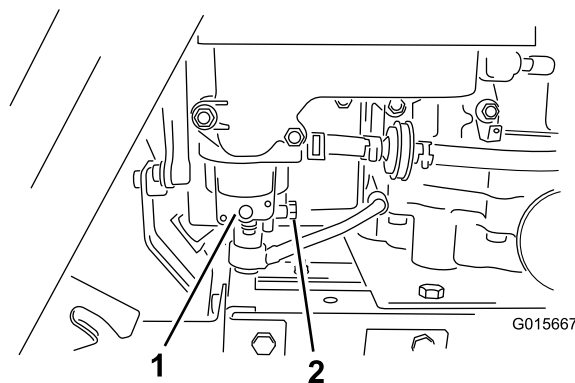

**Kuva 26**

1. Kaasutin
2. Kaasuttimen uimurikammion tulppa

4. Kierrä kaasuttimen uimurikammion tulppa irti ja anna polttoaineen valua bensiinikanisteriin tai tyhjennysastiaan.

**Huomaa:** Kaasuttimen uimurikammion tulppa on kohti koneen takaosaa (Kuva 26).

5. Kun polttoaine on tyhjentynyt, kiristä kaasuttimen uimurikammion tulppa paikoilleen huolellisesti.

# Polttoainesuodattimen vaihto

**Huoltoväli:** 100 käyttötunnin välein—Vaihda polttoainesuodatin.

Tämä toimenpide tulee teettää valtuutetussa Toro-huoltoliikkeessä.

# Sähköjärjestelmän huolto

## Akun huolto

Pidä akku aina puhtaana ja täysin ladattuna. Puhdista akku ja akkukotelo paperipyyhkeellä. Jos akun navat ovat syöpyneet, puhdista ne liuoksella, jossa on neljä osaa vettä ja yksi osa ruokasoodaa. Sivele akun napoihin ohut rasvakerros, jotta ne eivät syöpyisi.

Akun jännite ja ampeeriluku: 12 voltia, 195 ampeerin kylmäkäynnistysvirta

## Akun irrotus

### ⚠ VAARA

Akun navat tai metallityökalut voivat aiheuttaa oikosulun koskettaessaan koneen metalliosia, mistä voi seurata kipinöitä. Kipinät voivat saada akun kaasut räjähtämään ja aiheuttaa siten henkilövahingon.

- Kun irrotat tai asennat akun, älä anna akun napojen koskettaa koneen metalliosia.
  - Älä anna metallityökalujen aiheuttaa oikosulkua akun napojen ja koneen metalliosien välille.
1. Vapauta teräkytkin (voimanulosotto).
  2. Sammuta moottori, irrota avain ja odota, että kaikki liikkuvat osat ovat pysähtyneet, ennen kuin poistut käyttäjän paikalta.
  3. Kallista istuinta eteenpäin, jotta akku tulee näkyviin.
  4. Irrota negatiivinen (musta) maakaapeli akun navasta (Kuva 27).

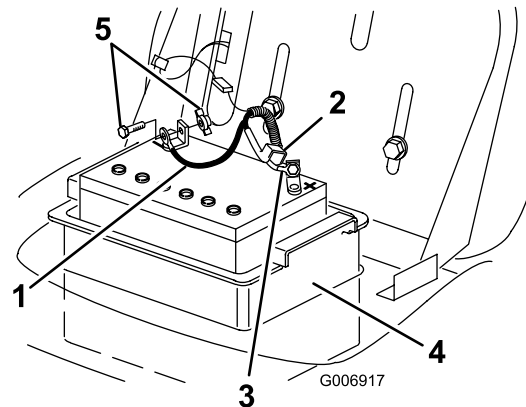

**Kuva 27**

- |                           |                           |
|---------------------------|---------------------------|
| 1. Miinuskaapeli (musta)  | 4. Akkukotelo             |
| 2. Kumisuojaus            | 5. Pultti ja siipimutteri |
| 3. Pluskaapeli (punainen) |                           |

## ▲ VAARA

Akun kaapeleiden virheellinen asennus voi vahingoittaa konetta ja kaapeleita aiheuttaen kipinöitä. Kipinät voivat saada akun kaasut räjähtämään ja aiheuttaa siten henkilövahingon.

- **Irrota** aina akun miinuskaapeli (musta) ennen pluskaapelin (punainen) irrottamista.
  - **Kytke** aina akun pluskaapeli (punainen) ennen miinuskaapelin (musta) kytkemistä.
5. Vedä kumisuojusta ylös punaista pluskaapelia pitkin. Irrota pluskaapeli (punainen) akun navasta (Kuva 27).
  6. Irrota akun kotelo ja akku alustasta (Kuva 27).

## Akun asennus

1. Pane akku akun koteloon ja asenna se alustaan (Kuva 27).
2. Kytke pluskaapeli (punainen) pultilla ja siipimutterilla akun plusnapaan (+) (Kuva 27).
3. Vedä kumisuojustus akun navan päälle.
4. Kytke miinuskaapeli (musta) pultilla ja siipimutterilla akun miinusnapaan (–) (Kuva 27).

## Akkunesteen tarkistus

**Huoltoväli:** Aina ennen käyttöä tai päivittäin

1. Kallista istuinta eteenpäin, jotta akku tulee näkyviin.
2. Katso akun sivulle. Akkunesteen pitäisi yltää ylempään viivaan saakka (Kuva 28).

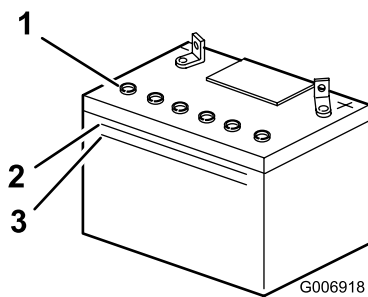

Kuva 28

1. Tuuletusaukkojen kannet
2. Ylempi viiva
3. Alempi viiva

**Huomaa:** Akkunesteen ei saa antaa laskea alemman viivan alapuolelle (Kuva 28).

3. Jos akkunestettä on vähän, lisää tarvittava määrä tislattua vettä. Katso kohta Veden lisääminen akkuun (sivu 25).

## ▲ HENGENVAARA

Akkuneste sisältää rikkihappoa, joka on tappava myrky ja voi aiheuttaa vakavia palovammoja.

- Akkunestettä ei saa juoda eikä päästää kosketuksiin ihon, silmien tai vaatteiden kanssa. Käytä suojalaseja ja kumikäsineitä.
- Akku on täytettävä paikassa, jossa on aina saatavilla puhdasta vettä ihon huuhtelua varten.

## Veden lisääminen akkuun

Akkuun kannattaa lisätä tislattua vettä juuri ennen koneen käyttämistä. Näin vesi sekoittuu akkunesteliuokseen kunnolla.

1. Irrota akku koneesta. Katso kohta Akun irrotus (sivu 24).
2. Puhdista akun yläosa paperipyyhkeellä.

**Tärkeää:** Älä koskaan lisää akkuun tislattua vettä akun ollessa asennettuna koneeseen. Akkunestettä saattaa roiskua muihin osiin ja aiheuttaa syöpymiä.

3. Irrota akusta tuuletusaukkojen kannet (Kuva 28).
4. Kaada tislattua vettä hitaasti akun kennoihin, kunnes akkuneste yltää akun kotelon ylempään viivaan saakka (Kuva 28).

**Tärkeää:** Älä ylitäytä akkua, koska akkuneste (rikkihappo) voi aiheuttaa alustaan vakavia syöpymiä ja vaurioita.

5. Odota akun kennojen täyttämisen jälkeen 5–10 minuuttia. Lisää tislattua vettä tarvittaessa, kunnes akkuneste yltää akun kotelon ylempään viivaan saakka (Kuva 28).
6. Asenna akun tuuletusaukkojen kannet.

## Akun lataus

### ▲ VAARA

Akun latauksen yhteydessä syntyy räjähdysriskiä kaasuja.

Akun lähettyvillä ei saa tupakoida. Kipinöitä ja avotulta ei saa käsitellä akun lähettyvillä.

**Tärkeää:** Huolehdi siitä, että akku on aina ladattu täyteen (ominaispaino 1,260), erityisesti lämpötilan ollessa alle 0 °C, jotta akku ei vaurioiduu.

1. Irrota akku alustasta. Katso kohta Akun irrotus (sivu 24).
2. Tarkista akkunesteen määrä. Katso kohta Akkunesteen tarkistus (sivu 25).
3. Varmista, että tuuletusaukkojen kannet ovat paikoillaan ja lataa akkua 1 tunti 25 – 30 A:n virralla tai 6 tuntia 4 – 6 A:n virralla. **Älä lataa akkua liikaa.**
4. Kun akku on täynnä, irrota laturi virtalähteestä.

5. Irrota laturin johtimet akun navoista (Kuva 29).

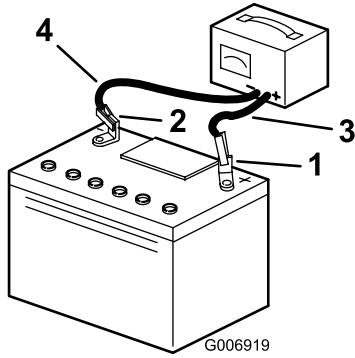

**Kuva 29**

1. Akun plusnapa
2. Akun miinusnapa
3. Punainen laturin johdin (+)
4. Musta laturin johdin (-)

6. Asenna akku koneeseen ja kytke akun kaapelit. Katso kohta Akun asennus (sivu 25).

**Huomaa:** Älä käytä konetta, kun akkua ei ole kytketty. Se voi aiheuttaa sähkövaurioita.

## Sulakkeen huolto

Sähköjärjestelmä on suojattu kahdella kahvasulakkeella: toinen 25 A ja toinen 30 A.

1. Avaa konepelti ja etsi polttoainesäiliön alla oleva sulake (Kuva 30).

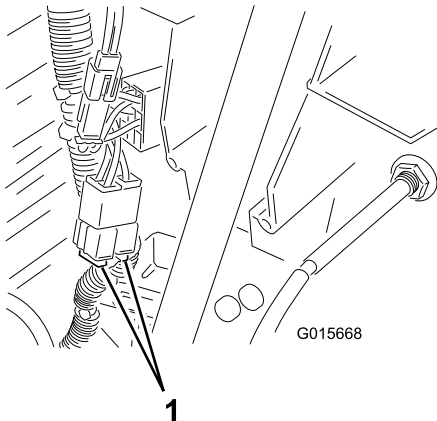

**Kuva 30**

1. Sulakkeet

2. Irrota sulake kannasta vetämällä sulaketta ylöspäin.
3. Aseta sulake kantaan ja paina se paikoilleen.

## Jäähdytysjärjestelmän huolto

### Jäähdytysjärjestelmän puhdistus

**Huoltoväli:** 100 käyttötunnin välein—Puhdista jäähdytysjärjestelmä.

Ruoho ja kerääntynyt lika on puhdistettava moottorista kuivalla harjalla.

**Tärkeää:** Moottoria ei saa puhdistaa vedellä, jotta polttoainejärjestelmä ei likaantuisi.

# Terän huolto

## Terien huolto

**Huoltoväli:** Aina ennen käyttöä tai päivittäin

Terät on pidettävä terävinä, jotta leikkausjälki pysyy ensiluokkaisena. Jotta terien teroitus ja vaihto kävisi vaivattomasti, on hyvä pitää vaihtoteriä.

### ⚠ HENGENVAARA

**Kulunut tai vaurioitunut terä voi rikkoutua ja terän pala voi sinkoutua käyttäjään tai ohikulkijaan aiheuttaen vakavan onnettomuuden tai jopa kuoleman.**

- Terä on tarkistettava säännöllisesti kulumisen ja vaurioiden varalta.
- Kulunut tai vaurioitunut terä on vaihdettava.

## Terien tarkastus

1. Irrota leikkuri. Katso kohta Leikkurin irrotus (sivu 28).
2. Tarkasta leikkausärmät (Kuva 31). Jos särmät eivät ole teräviä tai niissä on lovia, irrota terät ja teroita ne. Katso kohta Terien teroitus (sivu 27).

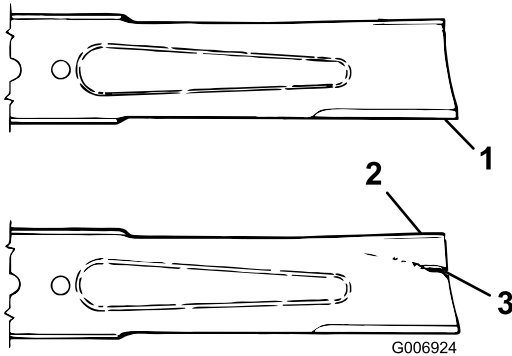

Kuva 31

1. Leikkusärmä
2. Kupera alue
3. Kulumisjälkiä/urautumista

3. Tarkista terät, etenkin kupera alue (Kuva 31). Jos havaitset vähäisiäkin vaurioitumisen, kulumisen tai urautumisen merkkejä tällä alueella (Kuva 31), asenna uusi terä välittömästi.

## Terien irrotus

1. Irrota leikkuri. Katso kohta Leikkurin irrotus (sivu 28).
2. Käännä leikkuri varovasti ympäri.
3. Irrota pultti (5/8 tuuman avaimella), jousialuslaatta, kiinnike ja terä (Kuva 32). Voit lukita terän pultin irrotuksen ajaksi asettamalla puun kappaleen kiilaksi terän ja leikkurin väliin.

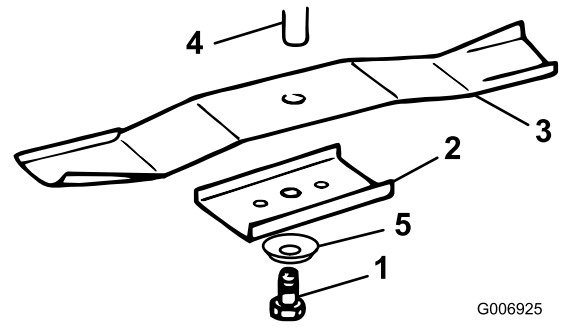

Kuva 32

1. Pultti
2. Kiinnike
3. Terä
4. Kara
5. Jousialuslaatta

4. Tarkista kaikki osat ja vaihda vaurioituneet osat.

## Terien teroitus

1. Viilaa leikkausärmä teräväksi jokaisen terän molemmista päistä (Kuva 33). Säilytä alkuperäinen kulma. Terä pysyy tasapainossa, jos poistat saman määrän materiaalia molemmista leikkausärmistä.

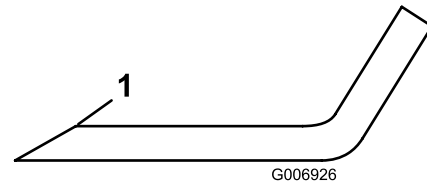

Kuva 33

1. Teroita alkuperäiseen kulmaan

2. Tarkista jokaisen terän tasapaino asettamalla se terän tasaimen (Kuva 34). Jos terä pysyy vaaka-asennossa, se on tasapainossa ja sitä voidaan käyttää. Jos terä ei ole tasapainossa, viilaa sitä kääntöpuolelta. Toista, kunnes terä on tasapainossa.

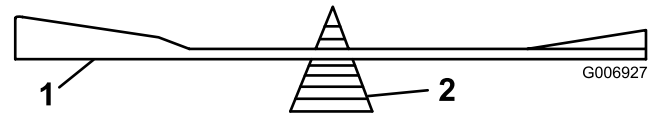

Kuva 34

1. Terä
2. Tasain

## Terien asennus

1. Asenna kaikki terät, terän kiinnike, jousialuslaatta (kupera puoli terää kohden) ja terän pultti (Kuva 32).

**Tärkeää:** Terän kuperan puolen on oltava leikkurin sisäpuolta kohden, jotta leikkuujäljestä tulee kunnollinen.

2. Kiristä teräpultti momenttiin 61–81 N m.

## Leikkurin irrotus

1. Pysäköi kone tasaiselle alustalle.
2. Vapauta teräkytkin (voimanulosotto).
3. Sammuta moottori, irrota avain ja odota, että kaikki liikkuvat osat ovat pysähtyneet, ennen kuin poistut käyttäjän paikalta.
4. Siirrä leikkuukorkeuden säätövipu alimpaan asentoon.
5. Irrota leikkurin hihna sähkötoimisen kytkimen hihnapyörästä (Kuva 35).

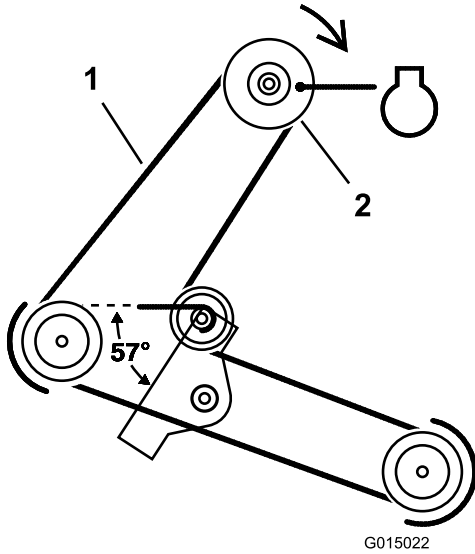

Kuva 35

1. Leikkurin hihna
2. Sähkötoimisen kytkimen hihnapyörä

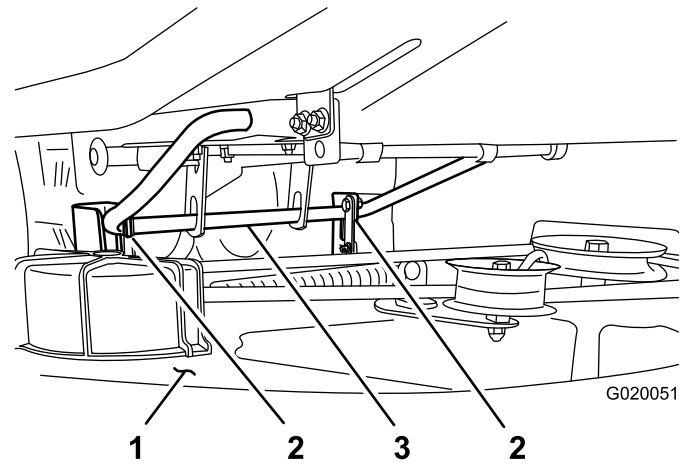

Kuva 37

1. Leikkuupöytä
2. Kiinnikkeet
3. Takanostovarsi

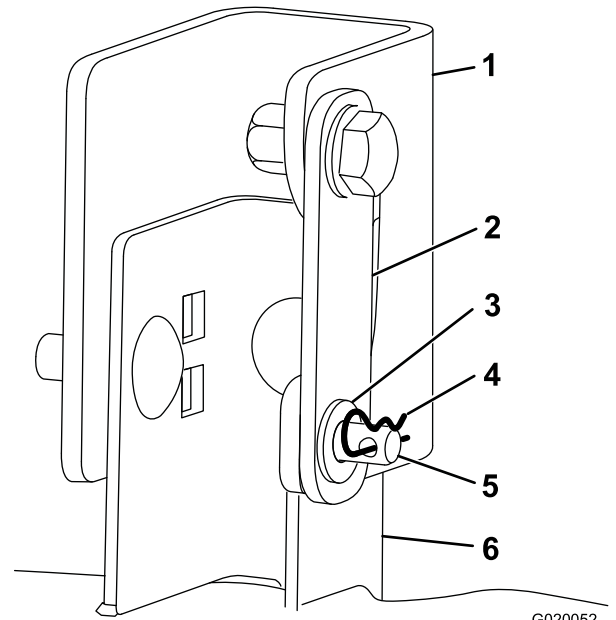

Kuva 38

Takanostovarsi ei ole kuvassa.

1. Kannatin
2. Leikkuupöydän tukikannatin
3. Aluslaatta
4. Sokka
5. Liitintappi
6. Leikkuupöydän kannatin

6. Irrota sokka ja aluslaatta etutukitangosta (Kuva 36) ja laske leikkuupöydän etuosa varovasti maahan.

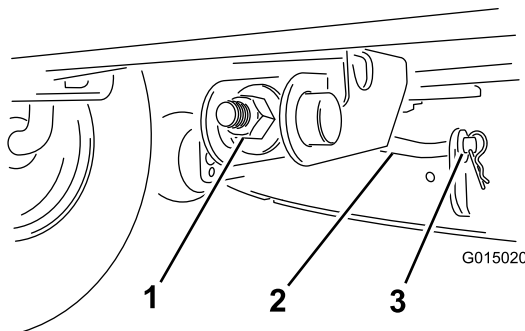

Kuva 36

1. Säätömutteri
2. Etutukitanko
3. Sokka ja aluslaatta

7. Irrota sokka ja aluslaatta kannattimen liitintapista ja leikkuupöydän toisen puolen leikkuupöydän tukikannattimesta. Toista toimenpiteet toisella puolella (Kuva 37 ja Kuva 38).

8. Nosta leikkuupöydän takaosaa hiukan, jotta liitintappien varaan ei jää painoa, ja irrota ne (Kuva 37 ja Kuva 38).
9. Nosta leikkuupöytä ja kannattimet irti takanostovarresta. Laske leikkuupöydän takaosa varovasti maahan (Kuva 37).
10. Poista leikkuupöydän hihna moottorin hihnapyörästä liu'uttamalla leikkuupöytää eteenpäin.
11. Liu'uta leikkuupöytä pois koneen alta.

**Huomaa:** Säilytä kaikki osat myöhempää käyttöä varten.

## Leikkurin asennus

1. Pysäköi kone tasaiselle alustalle.
2. Vapauta teräkytkin (voimanulosotto).
3. Sammuta moottori, irrota avain ja odota, että kaikki liikkuvat osat ovat pysähtyneet, ennen kuin poistut käyttäjän paikalta.
4. Liu'uta leikkuupöytä koneen alle.
5. Asenna leikkurin hihna sähkötoimisen kytkimen hihnapyörään (Kuva 35).
6. Siirrä leikkuukorkeuden säätövipu alimpaan asentoon.
7. Nosta leikkuupöydän takaosaa ja ohjaa kannattimet takanostovarren yli (Kuva 37).
8. Käännä leikkuupöydän tukikannattimia niin, että vapaan pään reikä ja kannattimen reikä ovat kohdakkain (Kuva 38).
9. Asenna liitintappi molempien puolten kannattimien läpi. Asenna sitten aluslaatat liitintappeihin ja sokat liitintappien läpi (Kuva 38).
10. Kiinnitä etutukitanko leikkuupöytään aluslaatalta ja sokalla (Kuva 36).
11. Tarkista leikkurin tasaus. Katso kohdat Leikkurin tasaus sivuttaissuunnassa (sivu 29) ja Terän pituussuuntaisen kaltevuuden säätö (sivu 30).

## Leikkurin tasaus sivuttaissuunnassa

Leikkurin terien on oltava tasassa sivusuunnassa. Leikkuri on tarkistettava sivusuunnassa aina ennen sen asennusta, tai jos nurmikon leikkuujälki ei ole tasainen. Ennen leikkurin tasausta renkaat on täytettävä suositeltuun ilmanpaineeseen. Katso kohta Rengaspaineen tarkistus (sivu 31).

1. Pysäköi kone tasaiselle alustalle.
2. Vapauta teräkytkin (voimanulosotto).
3. Sammuta moottori, irrota avain ja odota, että kaikki liikkuvat osat ovat pysähtyneet, ennen kuin poistut käyttäjän paikalta.
4. Siirrä leikkuukorkeuden säätövipu johonkin keskiasennoista.
5. Pyöritä teriä varovasti puolelta toiselle (Kuva 39).

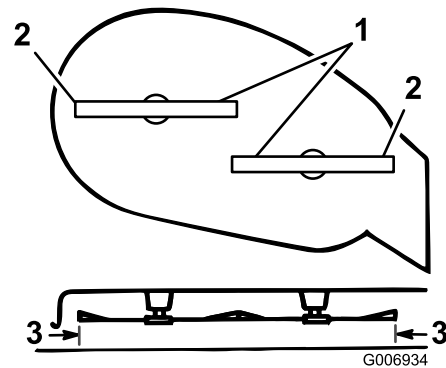

Kuva 39

1. Terät sivusuunnassa
2. Ulkoleikkusärmät
3. Mittaa nämä välit

6. Mittaa ulkoleikkusärmien ja tasaisen pinnan väliltä (Kuva 39). Jos molemmat mitat eivät ole 5 mm:n sisällä toisistaan, niitä on säädettävä. Jatka sitten toimenpidettä.
7. Siirry koneen vasemmalle puolelle. Löysää mutta älä irrota kannattimen takaosan lukkomutteria (Kuva 40).

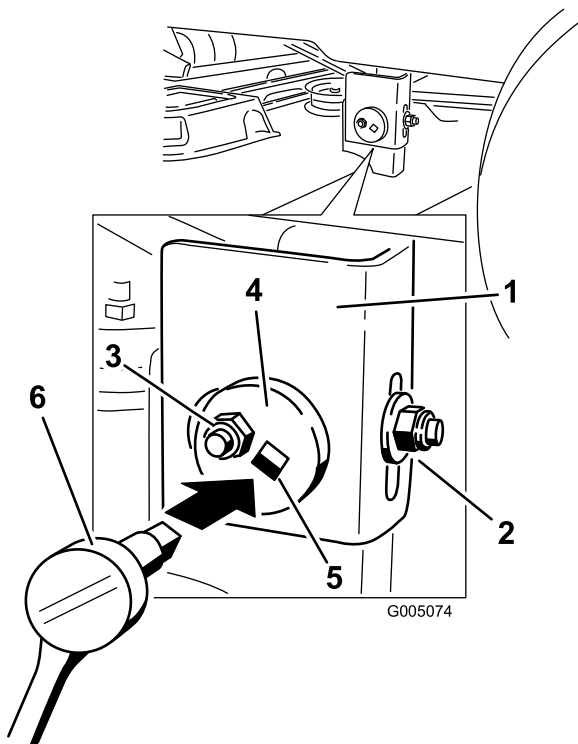

**Kuva 40**

- |                          |  |
|--------------------------|--|
| 1. Kannatin              | 4. Epäkesko säätölevy                  |
| 2. Takaosan lukkomutteri | 5. 3/8-tuuman nelikulmainen reikä      |
| 3. Sivuosan lukkomutteri | 6. Hylsyavain ja 3/8 tuuman jatkovarsi |

8. Löysää kannattimen sivuosan lukkomutteriä juuri sen verran, että pystyt säätämään epäkeskoa säätölevyä (Kuva 40).

**Huomaa:** Säädä epäkeskoa säätölevyä 3/8 tuuman jatkovarrella varustetun hylsyavaimen avulla. Säädä hylsyavaimen avulla leikkuupöydän korkeus halutulle tasolle.

9. Pysäytä leikkuupöytä säädettyyn asentoon ja kiristä kannattimen sivuosan lukkomutteri uuden asennon kiinnitystä varten (Kuva 40).
10. Jatka leikkuupöydän tasausta tarkistamalla kaltevuus pituussuunnassa. Katso kohta Terän pituussuuntaisen kaltevuuden säätö (sivu 30).

## Terän pituussuuntaisen kaltevuuden säätö

Terän pituussuuntainen kaltevuus on tarkistettava aina ennen leikkurin asennusta. Ennen kaltevuuden tarkistusta renkaat on täytettävä suositeltuun ilmanpaineeseen. Katso kohta Rengaspaineen tarkistus (sivu 31). Jos leikkurin etupää ei ole 0–6 mm leikkurin takapäätä alempana, säädä terän kaltevuutta seuraavasti:

1. Pysäköi kone tasaiselle alustalle.
2. Vapauta teräkytkin (voimanulosotto).

3. Sammuta moottori, irrota avain ja odota, että kaikki liikkuvat osat ovat pysähtyneet, ennen kuin poistut käyttäjän paikalta.
4. Tarkista ja säädä terän sivusuuntainen tasaus, jos et ole tarkistanut asetusta. Katso kohta Leikkurin tasaus sivuttaissuunnassa (sivu 29).
5. Siirrä leikkuukorkeuden säätövipu johonkin keskiasennoista.
6. Mittaa etäisyys etuterän kärjestä tasaiseen alustaan ja takaterän kärjestä tasaiseen alustaan (Kuva 41). Jos etuterän kärki ei ole 0–6 mm takaterän kärkeä alempana, säädä etuosan lukkomutteriä.

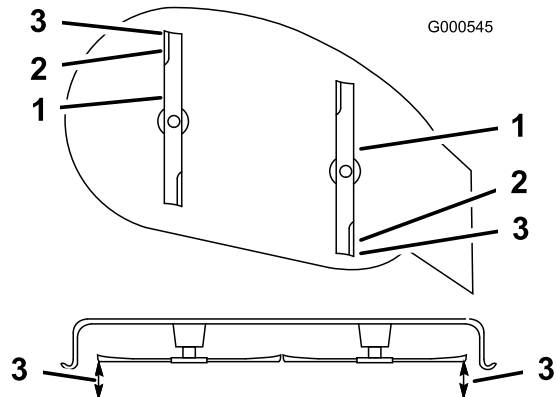

**Kuva 41**

- |                           |                      |
|---------------------------|----------------------|
| 1. Pituussuuntaiset terät | 3. Mittaa nämä välit |
| 2. Ulkoleikkusärmät       |                      |

7. Irrota vastamutteri (Kuva 42).

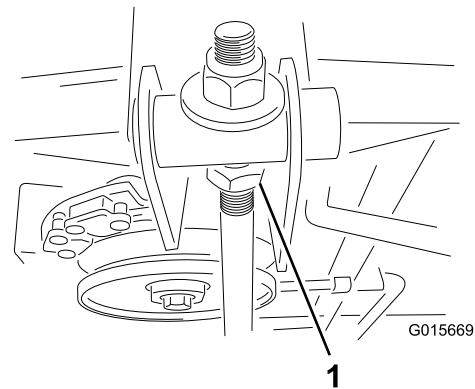

**Kuva 42**

1. Vastamutteri

8. Säädä terän pituussuuntaista kaltevuutta kiertämällä leikkurin etuosassa olevaa säätömutteriä (Kuva 43).

**Huomaa:** Leikkurin etuosaa nostetaan kiristämällä säätömutteriä ja lasketaan löysäämällä säätömutteriä.

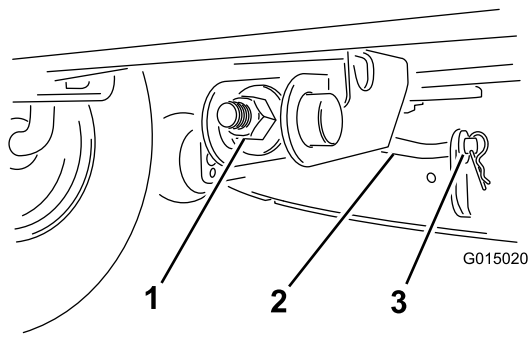

Kuva 43

- |                 |                        |
|-----------------|------------------------|
| 1. Säätömutteri | 3. Sokka ja aluslaatta |
| 2. Etutukitanko |                        |

9. Tarkista pituussuuntainen kaltevuus uudelleen leikkurin säätämisen jälkeen.

**Huomaa:** Säädä mutteria, kunnes etuterän kärki on 0–6 mm takaterän kärkeä alempana (Kuva 41).

10. Kun terän pituussuuntainen kaltevuus on kunnossa, tarkista leikkurin sivusuuntainen tasaus uudelleen. Katso kohta Leikkurin tasaus sivuttaissuunnassa (sivu 29).
11. Kiristä vastamutteri.

## Rengaspaineen tarkistus

**Huoltoväli:** 25 käyttötunnin välein

Etu- ja takarenkaiden oikea rengaspaine on 0,97 bar. Paine on tarkistettava venttiilistä 25 käyttötunnin välein tai vuosittain sen mukaan, kumpi saavutetaan ensin (Kuva 44). Tarkista paine, kun renkaat ovat kylmät, jotta painelukema olisi mahdollisimman tarkka.

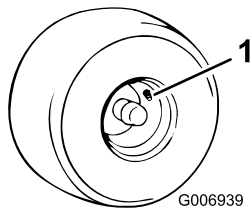

Kuva 44

1. Venttiili

## Ajovalojen huolto

Ajovaloissa käytetään autoissa käytettävää polttimoa 1156.

### Polttimon irrotus

1. Avaa konepelti.
2. Irrota johdot molempien polttimoiden pitimien liitännöistä.
3. Kierrä polttimon pidintä 1/4 kierrosta myötäpäivään ja irrota se heijastimesta (Kuva 45).

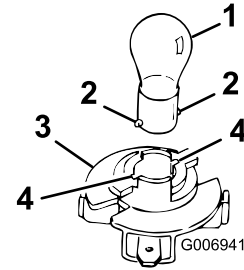

Kuva 45

- |                 |                    |
|-----------------|--------------------|
| 1. Polttimo     | 3. Polttimon pidin |
| 2. Metallitapit | 4. Lovet           |

4. Työnnä ja kierrä polttimoa vastapäivään, kunnes se pysähtyy (noin 1/4 kierrosta) ja irrota polttimo polttimon pitimestä (Kuva 45).

### Polttimon asennus

1. Kohdista polttimon jalustan sivuilla olevat metallitapit polttimon pitimen loviin.
2. Työnnä jalusta pitimeen (Kuva 45).
3. Työnnä ja kierrä polttimoa myötäpäivään vasteeseen asti.
4. Kohdista polttimon pitimen kielekkeet heijastimen lovien kanssa, aseta polttimon pidin heijastimeen ja kierrä 1/4 kierrosta myötäpäivään vasteeseen asti.
5. Asenna johtimien liittimet polttimon pitimen liitäntöihin.

# Puhdistus

## Leikkurin alapuolen pesu

**Huoltoväli:** Aina ennen käyttöä tai päivittäin

Pese leikkurin alapuoli, jotta ruohoa ei pääse kertymään. Tämä parantaa leikkuujätteen hajaantumista.

1. Pysäköi kone tasaiselle alustalle.
2. Vapauta teräkytkin (voimanulosotto).
3. Sammuta moottori, irrota avain ja odota, että kaikki liikkuvat osat ovat pysähtyneet, ennen kuin poistut käyttäjän paikalta.
4. Kiinnitä liitin (ei sisälly toimitukseen) leikkurin pesuliitaintaan ja käännä vesi suurelle paineelle (Kuva 46).

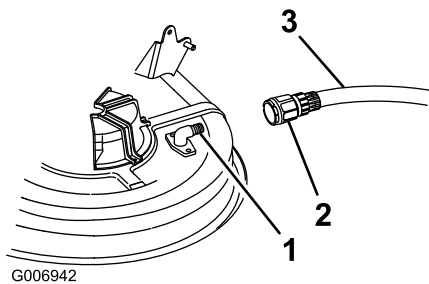

**Kuva 46**

1. Pesuliitaintä
2. Liitin (ei sisälly toimitukseen)
3. Letku

**Huomaa:** Levitä vaseliinia pesuliitännän O-renkaaseen, jotta liitin liukuu paremmin ja suojaa O-rengasta.

5. Laske leikkuri alimpaan leikkuukorkeuteen.
6. Istuudu istuimelle ja käynnistä moottori.
7. Kytke teräkytkin (voimanulosotto) ja anna leikkurin käydä 1–3 minuuttia.
8. Vapauta teräkytkin (voimanulosotto).
9. Sammuta moottori, irrota avain ja odota, että kaikki liikkuvat osat ovat pysähtyneet, ennen kuin poistut käyttäjän paikalta.
10. Irrota avain virtalukosta.
11. Katkaise vedentulo ja irrota liitin pesuliitännästä ja letkusta.
12. Käytä leikkuukonetta vielä 1-3 minuuttia, jotta vesi valuu pois.

## ▲ VAARA

Rikkoutunut tai puuttuva pesuliitaintä voi aiheuttaa esineiden ulossinkoutumista tai teräkosketuksen. Teräkosketus tai ulossinkoutuva jäte voi aiheuttaa loukkaantumisen tai kuoleman.

- Rikkoutunut tai puuttuva pesuliitaintä on vaihdettava välittömästi, ennen kuin leikkuria käytetään uudelleen.
- Kaikki leikkurin reiät on tulpattava pulteilla ja lukkomuttereilla.
- Käsiä tai jalkoja ei saa koskaan laittaa leikkurin alle tai sen aukkojen läpi.

# Varastointi

1. Vapauta teräkytkin (voimanulosotto).
2. Sammuta moottori, irrota avain ja odota, että kaikki liikkuvat osat ovat pysähtyneet, ennen kuin poistut käyttäjän paikalta.
3. Irrota ruohon jäämät, lika ja rasva koneen kaikista ulkoisista osista, etenkin moottorista. Puhdista lika ja roskat moottorin sylinterinkannen rivoista ja tuulettimen kotelosta.

**Tärkeää:** Kone voidaan pestä miedolla pesuaineella ja vedellä. Älä pese konetta painepesurilla. Painepesu voi vahingoittaa sähköjärjestelmää tai huuhtoa pois tarpeellisen rasvan kitkakohdista. Vettä ei tule käyttää ylen määrin, etenkin kojetaulun, valojen, moottorin ja akun läheisyydessä.

4. Huolla ilmanpuhdistin. Katso kohta Ilmanpuhdistimen huolto (sivu 21).
5. Rasvaa alusta. Katso kohta Koneen rasvaus ja voitelu (sivu 18).
6. Vaihda kampikammioöljy ja suodatin. Katso kohta Moottoriöljyn huolto (sivu 19).
7. Tarkista rengaspaine. Katso kohta Rengaspaineen tarkistus (sivu 31).
8. Kun kone varastoidaan yli 30 päivän ajaksi, se on valmisteltava seuraavasti:

A. Lisää bensiinipohjaista stabilointi-/lisäainetta polttoainesäiliöön stabilointiaineen valmistajan ohjeiden mukaan. Älä käytä alkoholipohjaista stabilointiainetta (etanolia tai metanolia).

**Huomaa:** Stabilointi-/lisäaine toimii tehokkaimmin, kun se sekoitetaan tuoreeseen bensiiniin ja kun sitä käytetään jatkuvasti.

- B. Käytä moottoria viisi minuuttia, jotta lisäaineistettu polttoaine leviää polttoainejärjestelmään.
- C. Sammuta moottori, anna sen jäähtyä ja tyhjennä polttoainesäiliö. Katso kohta Polttoainesäiliön tyhjennys (sivu 23).
- D. Käynnistä moottori ja anna sen käydä, kunnes se sammuu.
- E. Käytä moottorin rikastinta tai käsisyöttöpumppua.
- F. Käynnistä moottori ja käytä sitä, kunnes se ei käynnisty enää uudelleen.
- G. Kierrätä vanha polttoaine paikallisten asetusten mukaisesti.

**Tärkeää:** Älä säilytä lisäaineistettua bensiiniä 90 päivää kauempaa.

9. Irrota ja tarkista sytytystulppa. Katso kohta Sytytystulpan huolto (sivu 22). Kun sytytystulppa on

irrotettu moottorista, kaada kaksi ruokalusikallista moottoriöljyä sytytystulpan reikään. Käynnistä moottori sähkökäynnistimellä ja kierrätä öljy sylinterin sisään. Asenna sytytystulppa, mutta älä kytke johtoa tulppaan.

10. Irrota akun miinuskaapeli. Puhdista akku ja akun navat. Tarkista akkunesteen määrä ja lataa akku täyteen. Katso kohta Akun huolto (sivu 24). Jätä akun miinuskaapeli irti akusta varastoinnin ajaksi.

**Tärkeää:** Akun on oltava täyteen ladattu, jotta se ei jäädy ja vaurioitu alle 0 °C:n lämpötilassa. Täyteen ladattu akku voidaan varastoida talveksi ilman uudelleen latausta.

11. Tarkista ja kiristä kaikki pultit, mutterit ja ruuvit. Korjaa tai vaihda kaikki kuluneet tai vaurioituneet osat.
12. Maalaa kaikki naarmuuntuneet tai lohkeilleet maalipinnat maalilla, jota on saatavissa valtuutetusta huoltoliikkeestä.
13. Varastoi kone puhtaaseen, kuivaan autotalliin tai varastotilaan. Irrota virta-avain ja KeyChoice-avain koneesta ja laita ne paikkaan, jonka muistat. Peitä kone suojataksesi sen ja pitääksesi sen puhtaana.

# Vianetsintä

Ongelma	Mahdollinen syy	Korjaustoimenpiteet
Käynnistin ei pyöritä.	<ol style="list-style-type: none"> <li>1. Teräkytkin (voimanulosotto) on kytkettyä.</li> <li>2. Vaihteiston vedonohjaus on työntöasennossa.</li> <li>3. Akussa ei ole latausta.</li> <li>4. Sähköliitännät ovat ruostuneet tai löystyneet.</li> <li>5. Sulake on palanut.</li> <li>6. Rele tai kytkin on vaurioitunut.</li> </ol>	<ol style="list-style-type: none"> <li>1. Vapauta teräkytkin (voimanulosotto).</li> <li>2. Siirrä vaihteiston vedonohjaus käyttöasentoon.</li> <li>3. Lataa akku.</li> <li>4. Tarkista, että sähköliitännöiden kosketus on kunnossa.</li> <li>5. Vaihda sulake.</li> <li>6. Ota yhteys valtuutettuun huoltoliikkeeseen.</li> </ol>
Moottori ei käynnisty, käynnistyy huonosti tai ei pysy käynnissä.	<ol style="list-style-type: none"> <li>1. Polttoainesäiliö on tyhjä.</li> <li>2. Ilmanpuhdistin on likainen.</li> <li>3. Sytytystulpan johto on löysällä tai irronnut.</li> <li>4. Sytytystulppa on syöpynyt tai likainen, tai sen kärkiväli on väärä.</li> <li>5. Rikastin ei toimi.</li> <li>6. Polttoainesuodattimessa on likaa.</li> <li>7. Joutokäyntinopeus on liian alhainen tai seossuhde on väärä.</li> <li>8. Polttoainejärjestelmässä on likaa, vettä tai vanhentunutta polttoainetta.</li> </ol>	<ol style="list-style-type: none"> <li>1. Täytä polttoainesäiliö bensiinillä.</li> <li>2. Puhdista tai vaihda ilmanpuhdistimen panos.</li> <li>3. Kytke johto sytytystulppaan.</li> <li>4. Asenna uusi sytytystulppa, jonka kärkiväli on oikea.</li> <li>5. Säädä rikastimen kaapeli.</li> <li>6. Vaihda polttoainesuodatin.</li> <li>7. Ota yhteys valtuutettuun huoltoliikkeeseen.</li> <li>8. Ota yhteys valtuutettuun huoltoliikkeeseen.</li> </ol>
Moottori menettää tehoaan.	<ol style="list-style-type: none"> <li>1. Moottori on ylikuormitettu.</li> <li>2. Ilmanpuhdistin on likainen.</li> <li>3. Kampikammiossa on liian vähän öljyä.</li> <li>4. Moottorin puhallinkotelon alla olevat jäähdytysrivat ja ilmakanavat ovat tukossa.</li> <li>5. Sytytystulppa on syöpynyt tai likainen, tai sen kärkiväli on väärä.</li> <li>6. Polttoainesäiliön korkin ilmareikä on tukossa.</li> <li>7. Polttoainesuodattimessa on likaa.</li> <li>8. Polttoainejärjestelmässä on likaa, vettä tai vanhentunutta polttoainetta.</li> </ol>	<ol style="list-style-type: none"> <li>1. Vähennä ajonopeutta.</li> <li>2. Puhdista ilmanpuhdistimen panos.</li> <li>3. Lisää öljyä kampikammioon.</li> <li>4. Poista tukkeumat jäähdytysrivoista ja ilmakanavista.</li> <li>5. Asenna uusi sytytystulppa, jonka kärkiväli on oikea.</li> <li>6. Puhdista polttoainesäiliön korkki tai vaihda se.</li> <li>7. Vaihda polttoainesuodatin.</li> <li>8. Ota yhteys valtuutettuun huoltoliikkeeseen.</li> </ol>
Moottori ylikuumenee.	<ol style="list-style-type: none"> <li>1. Moottori on ylikuormitettu.</li> <li>2. Kampikammiossa on liian vähän öljyä.</li> <li>3. Moottorin puhallinkotelon alla olevat jäähdytysrivat ja ilmakanavat ovat tukossa.</li> </ol>	<ol style="list-style-type: none"> <li>1. Vähennä ajonopeutta.</li> <li>2. Lisää öljyä kampikammioon.</li> <li>3. Poista tukkeumat jäähdytysrivoista ja ilmakanavista.</li> </ol>
Epänormaali värinä.	<ol style="list-style-type: none"> <li>1. Terät ovat taipuneet tai epätasapainossa.</li> <li>2. Terän kiinnityspultti on löysällä.</li> <li>3. Moottorin kiinnityspultit ovat löysällä.</li> <li>4. Moottorin hihnapyörä, kiristinpyörä tai terän hihnapyörä on löysällä.</li> <li>5. Moottorin hihnapyörä on vaurioitunut.</li> </ol>	<ol style="list-style-type: none"> <li>1. Asenna uudet terät.</li> <li>2. Kiristä terän kiinnityspultti.</li> <li>3. Kiristä moottorin kiinnityspultit.</li> <li>4. Kiristä löysä pyörä.</li> <li>5. Ota yhteys valtuutettuun huoltoliikkeeseen.</li> </ol>

Ongelma	Mahdollinen syy	Korjaustoimenpiteet
Terät eivät pyöri.	<ol style="list-style-type: none"> <li>1. Terän käyttöhihna on kulunut, löysällä tai rikkinäinen.</li> <li>2. Terän käyttöhihna on irti hihnapyörältä.</li> </ol>	<ol style="list-style-type: none"> <li>1. Asenna uusi terän käyttöhihna.</li> <li>2. Asenna terän käyttöhihna ja tarkista, että kiristinpyörä ja hihnanohjaimet ovat oikeassa asennossa.</li> </ol>
Kone ei liiku.	<ol style="list-style-type: none"> <li>1. Vedonohjaus on työntöasennossa.</li> <li>2. Vetohihna on kulunut, löysällä tai rikkinäinen.</li> <li>3. Vetohihna on irti hihnapyörältä.</li> </ol>	<ol style="list-style-type: none"> <li>1. Siirrä vedonohjaus käyttöasentoon.</li> <li>2. Ota yhteys valtuutettuun huoltoliikkeeseen.</li> <li>3. Ota yhteys valtuutettuun huoltoliikkeeseen.</li> </ol>
Ruohonleikkuri leikkaa epätasaisesti.	<ol style="list-style-type: none"> <li>1. Väärä rengaspaine.</li> <li>2. Leikkuri ei ole tasassa.</li> <li>3. Leikkurin alapuoli on likainen.</li> </ol>	<ol style="list-style-type: none"> <li>1. Aseta oikea rengaspaine.</li> <li>2. Tasaa leikkuri sivusuunnassa ja pituussuunnassa.</li> <li>3. Puhdista leikkurin alapuoli.</li> </ol>



# Huomautuksia:

# Huomautuksia:

## Kansainväliset jakelijat

Jakelija:	Maa:	Puhelinnumero:	Jakelija:	Maa:	Puhelinnumero:
Atlantis Su ve Sulama Sisstemleri Lt	Turkki	90 216 344 86 74	Maquiver S.A.	Kolumbia	57 1 236 4079
Balama Prima Engineering Equip.	Hongkong	852 2155 2163	Maruyama Mfg. Co. Inc.	Japani	81 3 3252 2285
B-Ray Corporation	Korea	82 32 551 2076	Agrolanc Kft	Unkari	36 27 539 640
Casco Sales Company	Puerto Rico	787 788 8383	Mountfield a.s.	Tšekin tasavalta	420 255 704 220
Ceres S.A.	Costa Rica	506 239 1138	Munditol S.A.	Argentiina	54 11 4 821 9999
CSSC Turf Equipment (pvt) Ltd.	Sri Lanka	94 11 2746100	Oslinger Turf Equipment SA	Ecuador	593 4 239 6970
Cyril Johnston & Co.	Pohjois-Irlanti	44 2890 813 121	Oy Hako Ground and Garden Ab	Suomi	358 987 00733
Equiver	Meksiko	52 55 539 95444	Parkland Products Ltd.	Uusi-Seelanti	64 3 34 93760
Femco S.A.	Guatemala	502 442 3277	Prato Verde S.p.A.	Italia	39 049 9128 128
G.Y.K. Company Ltd.	Japani	81 726 325 861	Prochaska & Cie	Itävalta	43 1 278 5100
Geomechaniki of Athens	Kreikka	30 10 935 0054	RT Cohen 2004 Ltd.	Israel	972 986 17979
Guandong Golden Star	Kiina	86 20 876 51338	Riversa	Espanja	34 9 52 83 7500
Hako Ground and Garden	Ruotsi	46 35 10 0000	Sc Svend Carlsen A/S	Tanska	45 66 109 200
Hako Ground and Garden	Norja	47 22 90 7760	Solvert S.A.S.	Ranska	33 1 30 81 77 00
Hayter Limited (U.K.)	Yhdistynyt kuningaskunta	44 1279 723 444	Spypros Stavrinides Limited	Kypros	357 22 434131
Hydroturf Int. Co Dubai	Arabiemiirikuntien liitto	97 14 347 9479	Surge Systems India Limited	Intia	91 1 292299901
Hydroturf Egypt LLC	Egypti	202 519 4308	T-Markt Logistics Ltd.	Unkari	36 26 525 500
Irriamc	Portugali	351 21 238 8260	Toro Australia	Australia	61 3 9580 7355
Irrigation Products Int'l Pvt Ltd.	Intia	86 22 83960789	Toro Europe NV	Belgia	32 14 562 960
Jean Heybroek b.v.	Alankomaat	31 30 639 4611			

## Eurooppalainen tietosuojailmoitus

### Toron keräämät tiedot

Toro Warranty Company (Toro) huolehtii asiakkaiden tietosuojasta. Takuuvaatimusten käsittelyä ja mahdollisia tuotteiden takaisinkutsukampanjoita varten pyydämme, että asiakkaat lähettävät henkilötiedot suoraan Torolle tai paikalliselle Toro-jälleenmyyjälle.

Toro-takuujärjestelmä toimii yhdysvaltalaisilla palvelimilla, eivätkä yhdysvaltalaiset tietosuojalait välttämättä tarjoa samanlaista suojaa kuin vastaavat lait asiakkaan omassa maassa.

ANTAMALLA HENKILÖTIEDOT TOROLLE ASIAKAS SUOSTUU SIIHEN, ETTÄ NÄITÄ TIETOJA KÄSITELLÄÄN TÄSSÄ TIETOSUOJAILMOITUKSESSA KUVATULLA TAVALLA.

### Tapa, jolla Toro käyttää tietoja

Toro voi käyttää henkilötietoja takuuvaatimusten käsittelyyn, yhteydenottoihin mahdollisissa tuotteiden takaisinkutsukampanjoissa ja muissa mahdollisissa tarkoituksissa, joista kerrotaan erikseen. Toro voi jakaa tietoja Toron sisaryhtiöille, jälleenmyyjille ja muille liiketoimintakumppaneille näiden tarkoitusten yhteydessä. Toro ei myy asiakkaiden henkilötietoja muille yhtiöille. Toro pidättää oikeuden luovuttaa henkilötietoja lain määräämiin tarkoituksiin tai asiaankuuluvien viranomaisten pyynnöstä, Toron järjestelmien toiminnan varmistamiseksi tai Toron turvallisuuden tai muiden käyttäjien turvallisuuden varmistamiseksi.

### Henkilötietojen säilytys

Henkilötietoja säilytetään niin kauan kuin niitä tarvitaan niiden alkuperäiseen tarkoitukseen tai muihin asianmukaisiin tarkoituksiin (kuten viranomaismääräysten noudattamiseksi) tai lain määräämän ajan.

### Toron vakuutus asiakkaiden henkilötietojen tietosuojasta

Toro pyrkii säilyttämään henkilötietojen tietosuojan kohtuullisten varotoimien avulla. Lisäksi se pyrkii huolehtimaan tietojen tarkkuudesta ja paikkansapitävyydestä.

### Henkilötietojen käyttö ja korjaus

Jos haluat tarkistaa henkilötietosi tai korjata niitä, lähetä sähköpostia osoitteeseen [legal@toro.com](mailto:legal@toro.com).

## Australian kuluttajalainsäädäntö

Australialaiset asiakkaat voivat saada lisätietoja Australian kuluttajalainsäädännöstä pakkauksen sisällä olevasta materiaalista tai paikalliselta Toro-jälleenmyyjältä.



# Toron takuu ja Toro GTS -käynnistystakuu

## Ehdot ja takuunalaiset tuotteet

Toro Company ja sen sisaryhtiö Toro Warranty Company antavat yhteisen sopimuksensa mukaisesti alkuperäiselle ostajalle<sup>1</sup> takuun korjata alla ilmoitettu Toro-tuote, jos siinä ilmenee materiaali- tai valmistusvikoja tai jos Toro GTS (Guaranteed to Start) -käynnistystakuun piiriin kuuluva laite ei käynnisty ensimmäisellä tai toisella vedolla, edellyttäen, että *käyttöoppaassa* kuvatuista säännöllisistä huoltotoimenpiteistä on huolehdittu.

Tuotteille annetaan seuraavat takuuajat ostopäivästä lukien:

Tuotteet	Takuuaika
Työnnettävät ruohonleikkurit	
• Valettu leikkuupöytä	5 vuotta kotikäytössä <sup>2</sup> 90 päivää kaupallisessa käytössä
• Moottori	5 vuoden GTS-takuu, kotikäytössä <sup>3</sup>
• Akku	2 vuotta
• Teräisleikkuupöytä	2 vuotta kotikäytössä <sup>2</sup> 90 päivää kaupallisessa käytössä
• Moottori	2 vuoden GTS-takuu, kotikäytössä <sup>3</sup>
TimeMaster-leikkurit	
• Moottori	3 vuotta kotikäytössä <sup>2</sup> 90 päivää kaupallisessa käytössä
• Akku	2 vuotta kotikäytössä <sup>2</sup>
Sähkökäyttöiset kannettavat laitteet	2 vuotta kotikäytössä <sup>2</sup> Ei takuuta kaupallisessa käytössä
Lumilingot	
• Yksivaiheinen	2 vuotta kotikäytössä <sup>2</sup> 45 päivää kaupallisessa käytössä
• Moottori	2 vuoden GTS-takuu, kotikäytössä <sup>3</sup>
• Kaksivaiheinen	3 vuotta kotikäytössä <sup>2</sup> 45 päivää kaupallisessa käytössä
• Suppilo, suppilon suuntain ja siipipyörän kotelon suojus	Elinikäinen (vain alkuperäinen omistaja) <sup>5</sup>
Sähkökäyttöiset lumilingot	2 vuotta kotikäytössä <sup>2</sup> Ei takuuta kaupallisessa käytössä
Kaikki seuraavat ajoleikkurit	
• Moottori	Katso moottorin valmistajan takuu <sup>4</sup>
• Akku	2 vuotta kotikäytössä <sup>2</sup>
• Lisälaitteet	2 vuotta kotikäytössä <sup>2</sup>
Ajoleikkurit ja puutarhatraktorit (DH)	2 vuotta kotikäytössä <sup>2</sup> 90 päivää kaupallisessa käytössä
Ajoleikkurit ja puutarhatraktorit (XLS)	3 vuotta kotikäytössä <sup>2</sup> 90 päivää kaupallisessa käytössä
TimeCutter	3 vuotta kotikäytössä <sup>2</sup> 90 päivää kaupallisessa käytössä
TITAN-leikkurit	
• Runko	3 vuotta tai 240 tuntia <sup>5</sup> Elinikäinen (vain alkuperäinen omistaja) <sup>6</sup>
Z Master -leikkurit: 2000-sarja	
• Runko	4 vuotta tai 500 tuntia <sup>5</sup> Elinikäinen (vain alkuperäinen omistaja) <sup>6</sup>

<sup>1</sup>Alkuperäinen ostaja on henkilö, joka alun perin osti Toro-tuotteen.

<sup>2</sup>Kotikäyttö tarkoittaa tuotteen käyttöä samalla tontilla, jolla asiakkaan koti sijaitsee. Käyttöä useamman kuin yhdessä paikassa pidetään kaupallisena käytönä, johon sovelletaan kaupalliseen käyttöön annettua takuuta.

<sup>3</sup>Toro GTS -käynnistystakuu ei kata kaupallisessa käytössä olevia tuotteita.

<sup>4</sup>Joillakin Toro-tuotteissa käytetyillä moottoreilla on moottorin valmistajan antama takuu.

<sup>5</sup>Kumpi tahansa ilmenee ensin.

<sup>6</sup>Elinikäinen takuu: Jos koneen pääarakenteen muodostava runko (joka koostuu yhteen hitsatuista osista ja johon moottorin kaltaiset muut osat kiinnitetään) halkeaa tai murtuu normaalikäytössä, se korjataan tai vaihdetaan Toron harkinnan mukaan takuun puitteissa maksutta osien ja työn osalta. Takuu ei kata rungon vaurioitumista väärinkäytön tai ruostumisen edellyttämien korjausten laiminlyönnin seurauksena.

Takuu kattaa osat ja työn, mutta kuljetuskustannukset ovat asiakkaan vastuulla.

Takuu voidaan evätä, jos tuntilaskuri on irrotettu, siihen on tehty muutoksia tai jos sitä on muuten peukaloitu.

## Omistajan vastuut

Toro-tuotetta on huollettava *käyttöoppaan* huolto-ohjeiden mukaisesti. Tällaisen kunnossapidon kustannuksista vastaa omistaja huollon suorittajasta riippumatta.

## Takuuhuollon ohjeet

Jos epäilet, että Toro-tuotteessasi on materiaali- tai valmistusvirhe, toimi näin:

- Ota yhteys tuotteen myyjään huollon järjestämiseksi. Jos et voi jostain syystä ottaa yhteyttä tuotteen myyjään, ota yhteys mihin tahansa valtuutettuun Toro-jälleenmyyjään. Katso oheinen jakelijaluettelo.
- Vie laite ja ostotodistus (ostokuitti) huoltoliikkeeseen. Jos et ole tyytyväinen huoltoliikkeen arvioon tai samaasi palveluun, ota yhteys Toroon:

Toro Customer Care Department, RLC Division  
Toro Warranty Company  
8111 Lyndale Avenue South  
Bloomington, MN 55420-1196  
001-952-948-4707

## Takuun ulkopuoliset kohteet ja viat

Tämä takuu ei kata seuraavia:

- Määräaikaishuolto tai kuluvat osat, kuten terät, roottorilavat, kaavinterät, hihnat, polttoaine, voiteluaineet, öljynvaihdot, sytytystulpat, ilmarenkaat, kaapeli/vivusto tai jarrujen säätö
- Laitteet tai osat, joita on muutettu tai käytetty väärin, tai jotka on vaihdettava tai korjattava onnettomuuksien tai asianmukaisen huollon laiminlyönnin vuoksi.
- Korjaukset, jotka johtuvat vanhan polttoaineen (yli kuukauden ikäisen) käytöstä tai siitä, että laitetta ei ole valmisteltu oikein, ennen kuin se on jätetty käyttämättömäksi yli kuukauden ajaksi
- Kaikki näiden takuiden piiriin kuuluvat korjaukset on suoritettava valtuutetussa Toro-huoltoliikkeessä, ja niissä saa käyttää vain Toron hyväksymiä varaosia.

## Yleiset ehdot

Ostajaa suojaavat maakohtaiset lait. Tämä takuu ei rajoita ostajan lakisääteisiä oikeuksia.