



Släpvagn

Åkgräsklippare i TimeCutter®-serien

Modellnr 79030

Monteringsanvisningar

Obs: Om du har en uppsamlare använder du samma vikter för släpvagnen som för uppsamlaren.

Obs: Om du inte har vikterna från en uppsamlare kan du skaffa korrekt viktsats från en auktoriserad Toro-återförsäljare.

Säkerhet

⚠ FARA

Motorer kan bli varma under drift. Varma ytor kan ge allvarliga brännskador.

Låt hela motorn, och speciellt ljuddämparen, svalna innan du rör vid den.

Nedan finns säkerhetsinformation som gäller specifikt för Toro-produkter och annan säkerhetsinformation som du bör känna till.

- Lär dig hur man använder utrustningen på ett säkert sätt och bekanta dig med reglage och säkerhetsskyltar.
- Var extra försiktig med redskap. Dessa kan förändra maskinens stabilitet och driftegenskaper.
- Följ tillverkarens rekommendationer och lägg till eller avlägsna hjulvikter eller motvikter för att förbättra stabiliteten.

- Använd inte redskapet i branta backar. Tung last kan göra att du tappar kontrollen eller få maskinen att välta.
- Sakta ner och var extra försiktig i sluttningar. Gräsförhållandena kan påverka maskinens stabilitet. Var mycket försiktig när du kör nära stup.
- Rörelse i sluttningar ska ske långsamt och gradvis. Gör inga plötsliga ändringar i hastighet eller riktning.
- Redskapet kan skymma förarens sikt bakåt. Var extra försiktig när du kör bakåt.
- Var försiktig när du lastar maskinen på eller av en släpvagn eller lastbil.
- Håll händer och fötter borta från rörliga delar. Gör inga justeringar när motorn är igång.
- Stanna på jämnt underlag, koppla ur drivhjulen, dra åt parkeringsbromsen och stäng av motorn innan du lämnar förarsätet, oavsett orsak. Detta gäller även när du ska tömma redskapet.
- Om du tar bort redskapet ska du även ta bort vikterna.
- Stanna motorn innan du tar bort redskapet.
- Lämna inte lasten i redskapet under en längre tid.
- Undersök komponenterna ofta och byt ut dem vid behov mot delar som rekommenderas av tillverkaren.

Säkerhets- och instruktionsdekaler



Säkerhetsdekaler och anvisningarna är fullt synliga för föraren och finns nära alla potentiella farozoner. Dekaler som har skadats eller ramlat bort ska bytas ut eller ersättas.



109-7076



127-0051

1. Bärramens maxlast är 45 kg.
2. Varning – sitt inte på och kör inte på bärramen, läs bruksanvisningen.



8. Dra lådan in i lådmonteringsheten och passa in hålen.
Fäst med sprinten och hårnålssprinten (Figur 3).

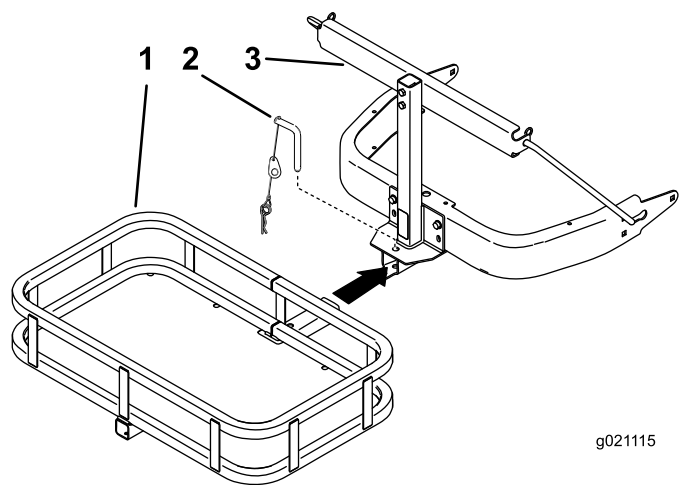

g021115

Figur 3

1. Lådmonteringsenhet 3. Låda
2. Sprint och hårnålssprint
-



Count on it.