



▲ WARNUNG:

KALIFORNIEN
Warnung zu Proposition 65

Dieses Produkt enthält eine Chemikalie oder Chemikalien, die laut den Behörden des Staates Kalifornien krebserregend wirken, Geburtsschäden oder andere Defekte des Reproduktionssystems verursachen.

Installation

1. Kuppeln Sie den Zapfwellenantrieb aus und aktivieren die Feststellbremse.
2. Stellen Sie den Motor ab und ziehen Sie den Zündschlüssel ab.
3. Montieren Sie das Tiefenmessgerät mit zwei Gewindeschrauben (Nr. 10 x 1/2") an der flachen Seite des Schiebblocks; positionieren Sie die Komponenten, wie in Bild 1 abgebildet.

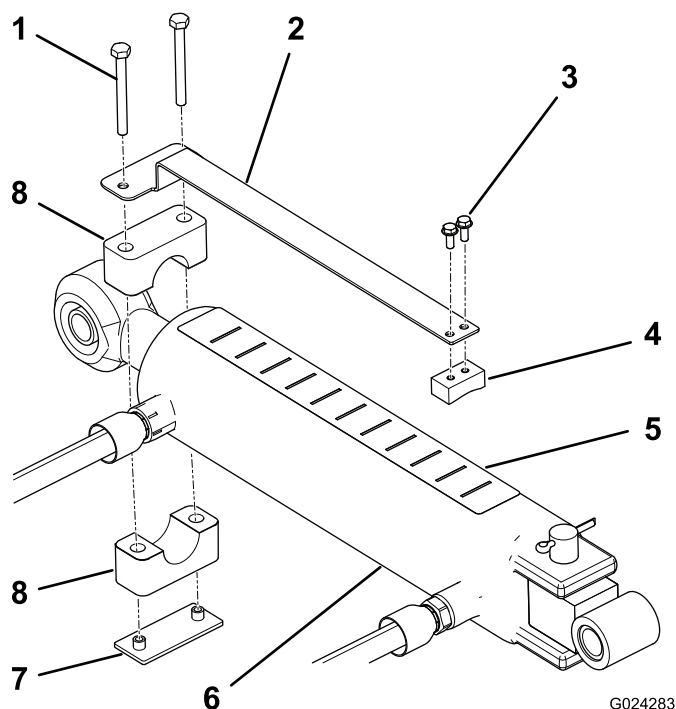

G024283

Bild 1

- | | |
|------------------------|-------------------|
| 1. Schraube | 5. Tiefenschild |
| 2. Tiefenmessgerät | 6. Zylinder |
| 3. Gewindeschraube (2) | 7. Schweißplatte |
| 4. Schiebblock | 8. Schlauchklemme |

4. Befestigen Sie das Tiefenmessgerät mit der Schlauchklemme, der Schweißplatte und zwei Schrauben (1/4" x 2-1/2") lose am Stangenende des Oberlenkerzylinders (Bild 1). Stellen Sie sicher, dass die Klemmen so lose sind, dass die in die gewünschte Stellung gedreht werden können.



5. Stellen Sie sicher, dass die Oberseite des Zylinders sauber genug für das Anbringen eines Aufklebers ist.
6. Bringen Sie den Tiefenaufkleber oben am Zylinder an einer Stelle an, die für den Bediener sichtbar ist, und die keine Hydraulikschläuche oder andere Hindernisse behindert (Bild 1). Das Ende des Aufklebers mit dem Buchstaben „J“ muss zum Aerifizierer zeigen.
7. Stellen Sie sicher, dass die Zylinderstange ganz ausgefahren und eingezogen werden kann, ohne dass sie die Traktor- oder Aerifiziererkomponenten berührt. Ziehen Sie die Befestigungsschrauben für das Tiefenmessgerät an, wenn Sie die gewünschte Stellung erreicht haben.
8. Die Buchstaben auf dem Aufkleber entsprechen keiner bestimmten Tiefe. Setzen Sie den Aerifizierer in einem Testbereich ein und ermitteln Sie die gewünschte Einstellung. Notieren Sie die entsprechende Position auf der Tiefenanzeige. Der Bediener kann dann beim Arbeiten den Zylinder bei Bedarf auf eine tiefere Einstellung „J“ oder eine flachere Einstellung „A“ anpassen.