



Djupmätningssats

ProCore® SR-luftare

Modellnr 125-3300

Form No. 3379-214 Rev A

Monteringsanvisningar

⚠ VARNING

KALIFORNIEN Proposition 65 Varning

Den här produkten innehåller en eller flera kemikalier som av den amerikanska delstaten Kalifornien anses orsaka cancer, fosterskador och andra fortplantningsskador.

Montering

1. Koppla ur kraftuttaget och lägg i parkeringsbromsen.
2. Stäng av motorn och ta ut nyckeln ur tändningslåset.
3. Montera djupmätaren på skjutblockets platta sida med två 10 x 1/2 tums maskinskrivar och placera komponenterna enligt Figur 1.

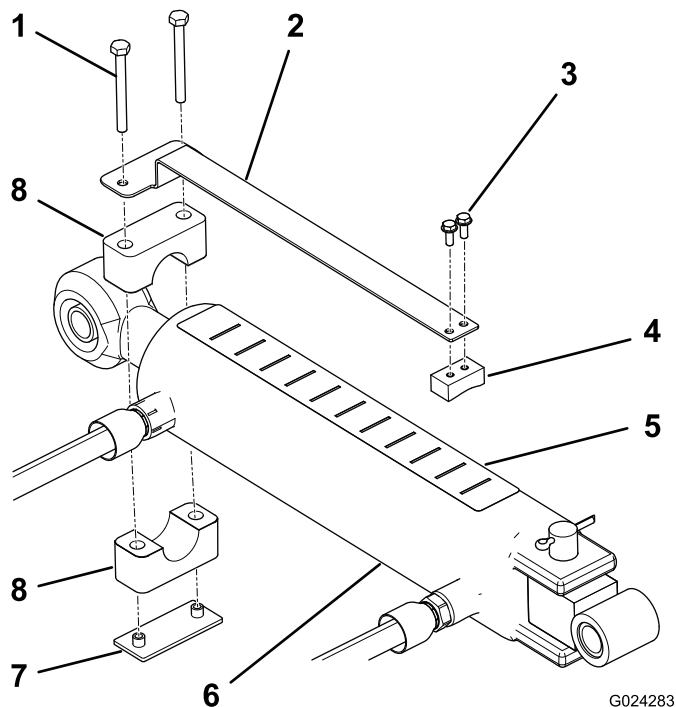

Figur 1

- | | |
|--------------------|--------------|
| 1. Skruv | 5. Djupdekal |
| 2. Djupmätare | 6. Cylinder |
| 3. Maskinskriv (2) | 7. Svetsplåt |
| 4. Skjutblock | 8. Rörklämma |

4. Montera djupmätaren löst på stavänden på topplänkens cylinder med hjälp av rörklämman, svetsplattan och två 1/4 x 2-1/2 tums skruvar (Figur 1). Se till att klämmorna är tillräckligt lösa för att kunna roteras till önskad position.
5. Se till att cylinderns överdel är så pass ren att det går att placera en dekal på den.
6. Fäst djupdekalen ovanpå cylindern på en plats där den är synlig för föraren och inte kommer i vägen för hydraulslangarna eller andra hinder (Figur 1). Änden på dekalen med bokstaven "J" ska placeras mot luftaren.
7. Kontrollera att cylinderstaven kan skjutas ut och dras in helt utan att störa andra komponenter på traktorn eller luftaren. Dra sedan åt djupmätarens monteringskravar när den önskade positionen har uppnåtts.
8. Bokstäverna på dekalen motsvarar inte något visst djup. Kör luftaren på ett testområde för att fastställa den inställning som önskas och anteckna den motsvarande positionen på djupmätaren. Föraren kan sedan justera cylindern under arbetet till en djupare inställning "J" eller till en grundare inställning "A" efter behag.

